

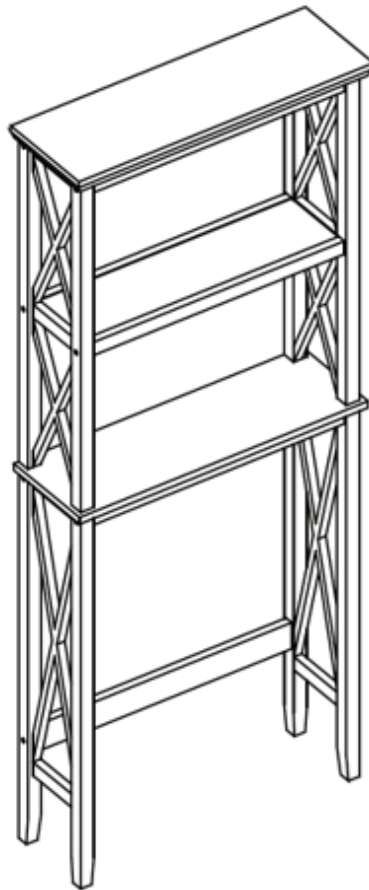

**ASSEMBLY INSTRUCTIONS  
INSTRUCCIONES DE ENSAMBLAJE  
INSTRUCTIONS D'ASSEMBLAGE  
MONTAGEANLEITUNGEN**



RiverRidge® La Crosse Bathroom Spacesaver  
Ahorrador de espacio para baño RiverRidge® La Crosse  
RiverRidge® La Crosse Salle de bain Spacesaver  
RiverRidge® La Crosse Raumwunder für Badezimmer

**06-188** - White, Blanco, Blanc, Weiß

**06-189** – Black, Negro, Noire, Schwarz

RiverRidge® is a registered trademark of Sourcing Solutions, Inc., Hudson, WI 54016, USA  
RiverRidge® es una marca comercial registrada de Sourcing Solutions, Inc., Hudson, WI 54016, USA  
RiverRidge® est une marque déposée de Sourcing Solutions, Inc., Hudson, WI 54016, USA  
RiverRidge® ist ein eingetragenes Warenzeichen der Sourcing Solutions, Inc. mit Sitz in Hudson, WI 54016, USA



**ADULT ASSEMBLY REQUIRED:**

This product requires assembly by an adult because of small parts. Care should be taken in unpacking and assembling this item to keep small parts away from children. During assembly children should be kept away from the product due to possible risk of injury.

**SERIOUS OR FATAL INJURIES CAN OCCUR FROM FURNITURE TIP-OVER.  
IN ORDER TO PREVENT OVERTURNING, THIS PRODUCT MUST BE USED WITH THE TIP-OVER RESTRAINTS OR WALL MOUNTING HARDWARE PROVIDED.  
PLEASE READ WARNINGS BELOW.**

- Product must be assembled exactly per these instructions. Failure to follow assembly instructions may result in possible risk of injury.
- Young children can be seriously injured or killed if furniture tips over. Install tip-over restraint provided. Use of tip-over restraints may only reduce, but not eliminate, the risk of tip-over.
- To help prevent furniture from tip-over or fall, this product must be secured to the wall using enclosed tip-over restraints or wall mounting hardware.
- Tip-over restraints and wall mounting hardware are provided with this product, however, you may need to source suitable hardware for your wall type. If in doubt, please consult a qualified tradesperson.
- Always check the suitability of the wall to ensure the tip-over restraints or wall mounting hardware will resist the forces applied to it.
- Always ensure any wall used for tip-over restraints or wall mounting hardware is free from hidden electrical wires, water, or gas pipes.
- Do not use this item for a TV stand or place heavy objects on top of item.
- Place heaviest items in the lowest drawers or shelves.
- Never allow children to climb or hang on to the drawers, doors, or shelves.
- Never open more than one drawer at a time or defeat/remove any drawer interlock system.

**Weight Capacity:** This product will hold up to 25 pounds (11.3kgs) per shelf for a total weight of 75 pounds (34kgs). Please do not overload product for risk of damage and/or serious injury or death.



# ADVERTENCIA

## **REQUIERE QUE UN ADULTO REALICE EL ENSAMBLAJE:**

Este producto requiere que un adulto lleve a cabo el ensamblaje debido a las piezas pequeñas. Debe tener cuidado al desempacar y ensamblar este artículo para mantener las piezas pequeñas alejadas de los niños. Los niños deben mantenerse alejados del producto durante el ensamblaje debido al posible riesgo de lesiones.

LA CAÍDA DE LOS MUEBLES PUEDE OCASIONAR LESIONES GRAVES O FATALES. A FIN DE EVITAR ESTA SITUACIÓN, ESTE PRODUCTO DEBE SER UTILIZADO CON LAS SUJECIONES ANTIVUELCO O LOS HERRAJES DE PARED SUMINISTRADOS.

### **LEA LAS SIGUIENTES ADVERTENCIAS.**

- Ensamble el producto exactamente como se indica en estas instrucciones. Si no se siguen estas instrucciones, existen riesgos de lesiones.
- Si los muebles se caen, los niños pequeños pueden sufrir lesiones graves o la muerte. Instale el sistema antivuelco provisto. El uso del sistema antivuelco solo puede reducir, pero no eliminar, el riesgo de caída.
- Para evitar que los muebles se caigan o se volteen, fije este producto a la pared con el sistema antivuelco incluido o con los herrajes de ensamblaje a la pared.
- Este producto cuenta con sistemas antivuelco y herrajes de ensamblaje a la pared; sin embargo, es posible que tenga que buscar los accesorios adecuados para su tipo de pared. Si tiene alguna inquietud al respecto, consulte a un comerciante calificado.
- Compruebe siempre la capacidad de la pared para asegurarse de que el sistema antivuelco o los herrajes de ensamblaje a la pared resistan las fuerzas aplicadas a ella.
- Asegúrese siempre de que cualquier pared utilizada para los sistemas antivuelco o los herrajes de ensamblaje a la pared esté libre de cables eléctricos ocultos, tuberías de agua o gas.
- No utilice este objeto como soporte para el televisor ni coloque objetos pesados sobre él.
- Coloque los artículos más pesados en los cajones o repisas más bajas.
- No permita que los niños se suban o se aferren a los cajones, puertas o repisas.
- No abra nunca más de un cajón a la vez o anule/elimine cualquier sistema de interbloqueo de cajones.

Capacidad de peso: Este producto soporta hasta 25 libras (11,3 kg) por repisa y un peso total de 75 libras (34 kg). No sobrecargue el producto para evitar el riesgo de daños o lesiones graves o la muerte.



# AVERTISSEMENT

## **L'ASSEMBLAGE DOIT ÊTRE EFFECTUÉ PAR UN ADULTE :**

Ce produit doit être assemblé par un adulte à cause de la présence de petites pièces. Lorsque vous déballez et assemblez cet article, veillez à tenir les petites pièces hors de portée des enfants. Les enfants doivent être tenus à l'écart du produit en raison du risque de blessure pendant l'assemblage.

LE BASCULEMENT D'UN MEUBLE PEUT CAUSER DES BLESSURES GRAVES VOIRE MORTELLES. CE PRODUIT DOIT ÊTRE UTILISÉ AVEC LES DISPOSITIFS DE RETENUE ANTI-BASCULEMENT OU LE MATÉRIEL DE FIXATION MURALE FOURNI AFIN D'ÉVITER TOUT BASCULEMENT.

## **VEUILLEZ LIRE LES AVERTISSEMENTS CI-DESSOUS.**

- Le produit doit être assemblé exactement selon ces instructions. Le non-respect des instructions de montage peut entraîner un risque de blessure.
- Les enfants en bas âge peuvent être gravement blessés ou tués par le basculement d'un meuble. Installez les dispositifs de retenue anti-basculement fournis. L'utilisation de dispositifs de retenue anti-basculement peut uniquement réduire le risque de basculement; il n'élimine pas ce risque.
- Ce produit doit être fixé au mur à l'aide de dispositifs de retenue anti-basculement ou de matériel de fixation murale pour éviter que le meuble ne bascule et ne tombe.
- Les dispositifs de retenue anti-basculement et le matériel de fixation murale sont fournis avec ce produit. Toutefois, vous devrez peut-être vous procurer du matériel convenant à votre type de mur. Veuillez consulter un professionnel qualifié en cas de doute.
- Vérifiez toujours la résistance du mur pour s'assurer que les dispositifs de retenue anti-basculement ou les accessoires de fixation murale résistent aux forces qui lui sont appliquées.
- Assurez-vous toujours que les murs utilisés pour les dispositifs de retenue anti-basculement ou le matériel de montage mural soient exempts de fils électriques, de conduites d'eau ou de gaz cachés.
- N'utilisez pas cet objet comme support de téléviseur et évitez de placer des objets lourds au-dessus de celui-ci.
- Placez les objets les plus lourds dans les tiroirs ou sur les étagères inférieures.
- Ne laissez jamais les enfants monter ou s'accrocher aux tiroirs, portes ou étagères.
- N'ouvrez jamais plusieurs tiroirs en même temps, et ne démontez et ne retirez jamais le système de verrouillage du tiroir.

Capacité de poids : Ce produit peut supporter jusqu'à 25 livres (11,3 kg) par étagère, pour un poids total de 75 livres (34 kg). Veuillez ne pas surcharger le produit pour éviter tout risque de dommage et de blessure grave ou mortelle.



# WARNUNG

## **MONTAGE DURCH ERWACHSENE ERFORDERLICH:**

Dieses Produkt muss wegen der kleinen Teile von einem Erwachsenen zusammengebaut werden. Beim Auspacken und Zusammenbau dieses Artikels ist darauf zu achten, dass Kleinteile von Kindern ferngehalten werden. Während der Montage sollten Kinder wegen möglicher Verletzungsgefahr vom Produkt ferngehalten werden.

BEIM UMKIPPEN VON MÖBELN KANN ES ZU SCHWEREN ODER TÖDLICHEN VERLETZUNGEN KOMMEN. UM EIN UMKIPPEN ZU VERHINDERN, MUSS DIESES PRODUKT MIT DEN MITGELIEFERTEN KIPPSICHERUNGEN ODER WANDBEFESTIGUNGSTEILEN VERWENDET WERDEN.

## **BITTE LESEN SIE DIE FOLGENDEN WARNHINWEISE.**

- Das Produkt muss genau nach diesen Anweisungen zusammengebaut werden. Die Nichtbeachtung der Montageanweisungen kann zu einer möglichen Verletzungsgefahr führen.
- Kleine Kinder können schwer verletzt oder getötet werden, wenn Möbel umkippen. Installieren Sie die mitgelieferte Kippsicherung. Die Verwendung von Kippsicherungen kann das Risiko des Umkippens nur verringern, aber nicht ausschließen.
- Um zu verhindern, dass Möbelstücke umkippen oder herunterfallen, muss dieses Produkt mit beiliegenden Kippsicherungen oder einer Wandhalterung an der Wand befestigt werden.
- Kippsicherungen und Wandhalterungen werden mit diesem Produkt mitgeliefert, Sie müssen jedoch möglicherweise geeignetes Zubehör für Ihren Wandtyp beschaffen. Im Zweifelsfall wenden Sie sich bitte an einen qualifizierten Händler.
- Prüfen Sie immer die Eignung der Wand, um sicherzustellen, dass die Kippsicherungen oder Wandhalterung den auf sie einwirkenden Kräften standhalten.
- Stellen Sie immer sicher, dass alle Wände, die für Kippsicherungen oder Wandhalterungen verwendet werden, frei von versteckten elektrischen Leitungen, Wasser- oder Gasrohren sind.
- Verwenden Sie diesen Gegenstand nicht als TV-Ständer und stellen Sie keine schweren Gegenstände darauf.
- Legen Sie die schwersten Gegenstände in die untersten Schubladen oder Regalfächer.
- Lassen Sie Kinder niemals auf Schubladen, Türen oder Regalböden klettern oder sich daran hängen.
- Niemals mehr als eine Schublade gleichzeitig öffnen oder ein Schubladenverriegelungssystem außer Kraft setzen/entfernen.





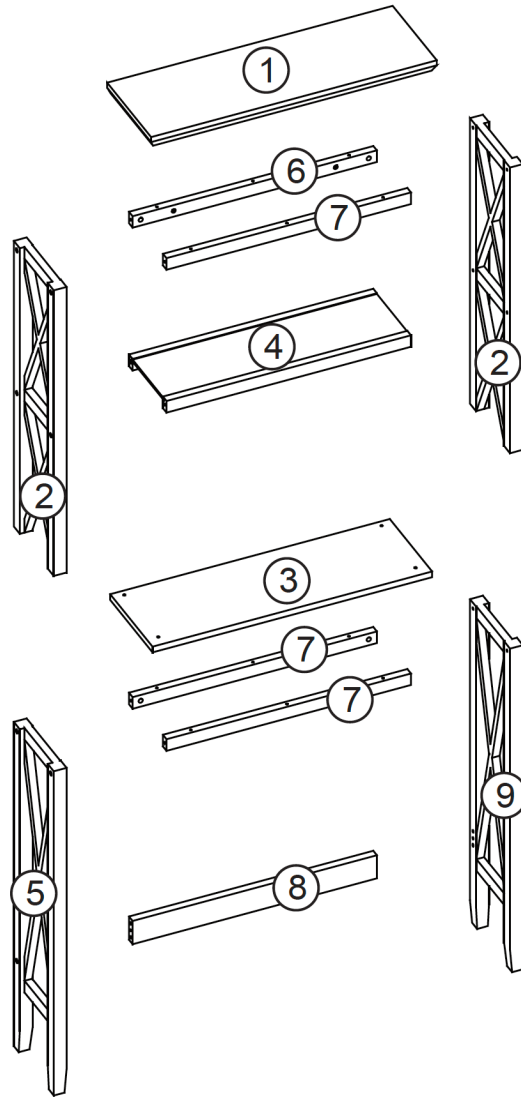

Gewichtskapazität: Dieses Produkt fasst bis zu 11,3 kg (25 Pfund) pro Regalboden bis zu einem Gesamtgewicht von 34 kg (75 Pfund). Bitte überlasten Sie das Produkt nicht, da die Gefahr von Schäden und/oder schweren Verletzungen oder Tod besteht.

# PARTS LIST

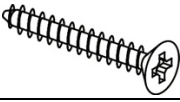

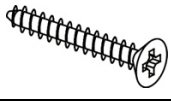
NO	QTY	DESCRIPTION
1	1PC	Top Board
2	2PCS	Upper Side Frame
3	1PC	Bottom Board
4	1PC	Shelf
5	1PC	Lower Left Side Frame
6	1PC	Upper Rear Cross Bar
7	3PCS	Cross Bar
8	1PC	Lower Rear Cross Bar
9	1PC	Lower Right Side Frame

# PARTS LIST

NO	PARTS	QTY	DESCRIPTION
A		18PCS	Screw (5x45mm)
B		12PCS	Screw (4x30mm)
C		2PCS	Plastic Anchor
D		2PCS	Screw (4x60mm)
E		14PCS	Plastic Cap
F		1PC	Allen Wrench
G		4PCS	Wood Dowel

**TOOLS NEEDED FOR ASSEMBLY: PHILIPS SCREWDRIVER (NOT INCLUDED)  
THE USE OF A POWER SCREWDRIVER IS NOT RECOMMENDED FOR ASSEMBLY  
DO NOT USE ITEM IF ANY PARTS ARE MISSING OR DAMAGED**

To order replacement parts at no cost to you, email [customer.service@ssi-rr.com](mailto:customer.service@ssi-rr.com), call 1-(844)-223-5201 or order parts online at [www.riverridgehome.com](http://www.riverridgehome.com). Only valid in the United States.  
If purchased outside of the United States, please contact retailer where purchased.

# STEP 1

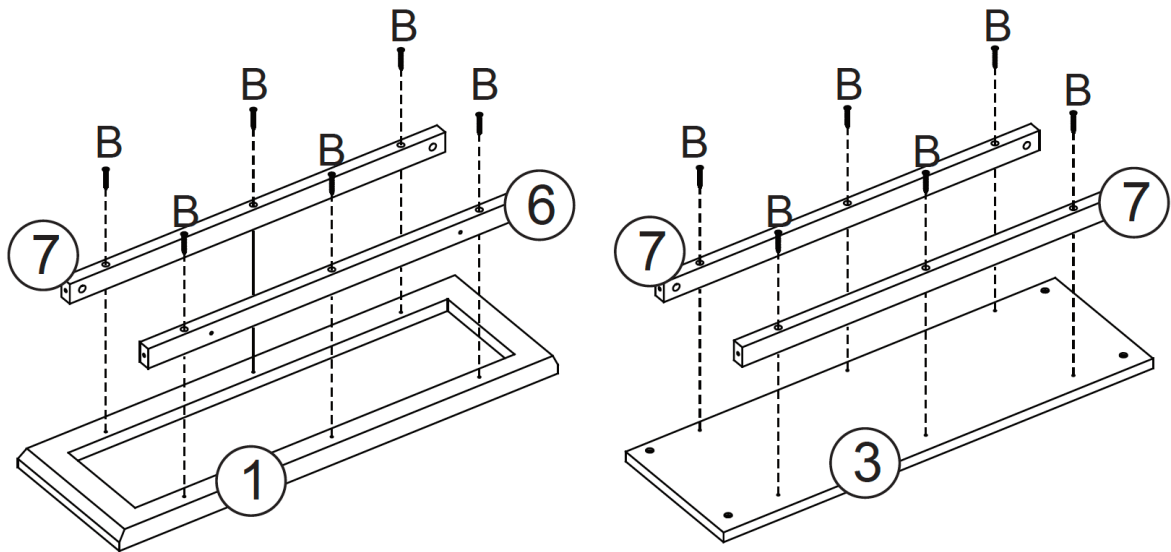

1. Place top board (1) and bottom board (3) upside down on a soft padded surface.
2. Attach upper rear cross bar (6) to top board (1) by inserting 3 screws (B) through holes on upper rear cross bar (6) and tighten to top board (1).
3. Repeat step above to assemble 1 cross bar (7) to top board (1).
4. Attach 1 cross bar (7) to bottom board (3) by inserting 3 screws (B) through holes on cross bar (7) and tighten to bottom board (3).
5. Repeat step above to assemble other cross bar (7) to bottom board (3).

# STEP 2

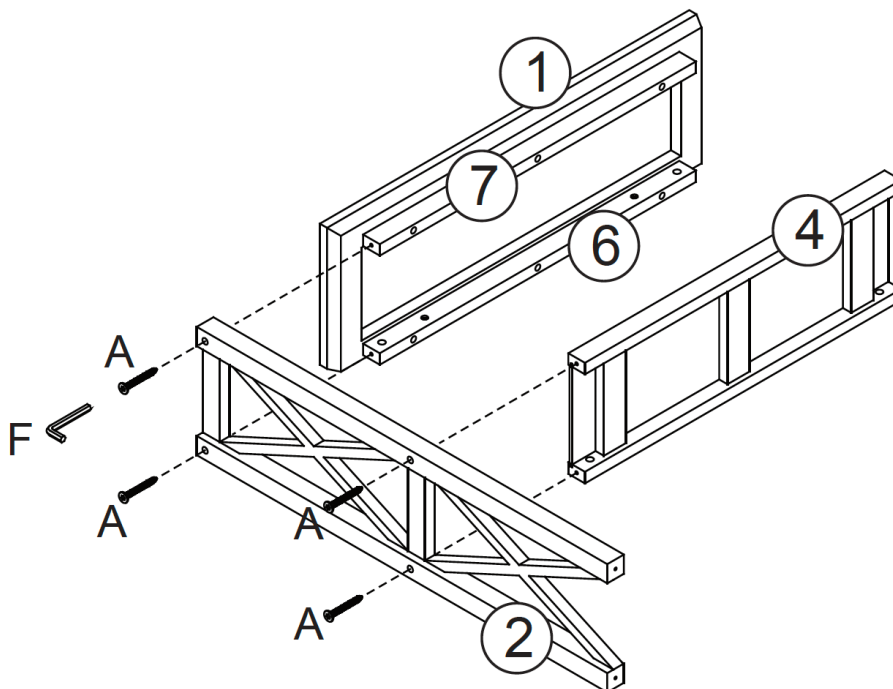

1. Attach 1 upper side frame (2) to top board (1) by inserting 2 screws (A) through holes on upper side frame (2), then tighten to upper rear cross bar (6) and cross bar (7) by using Allen wrench (F). When tightening, slightly push screw in to catch inner thread.
2. Attach shelf (4) to upper side frame (2) by inserting 2 screws (A) through holes on upper side frame (2) and tighten to shelf (4) by using Allen wrench (F).

## STEP 3

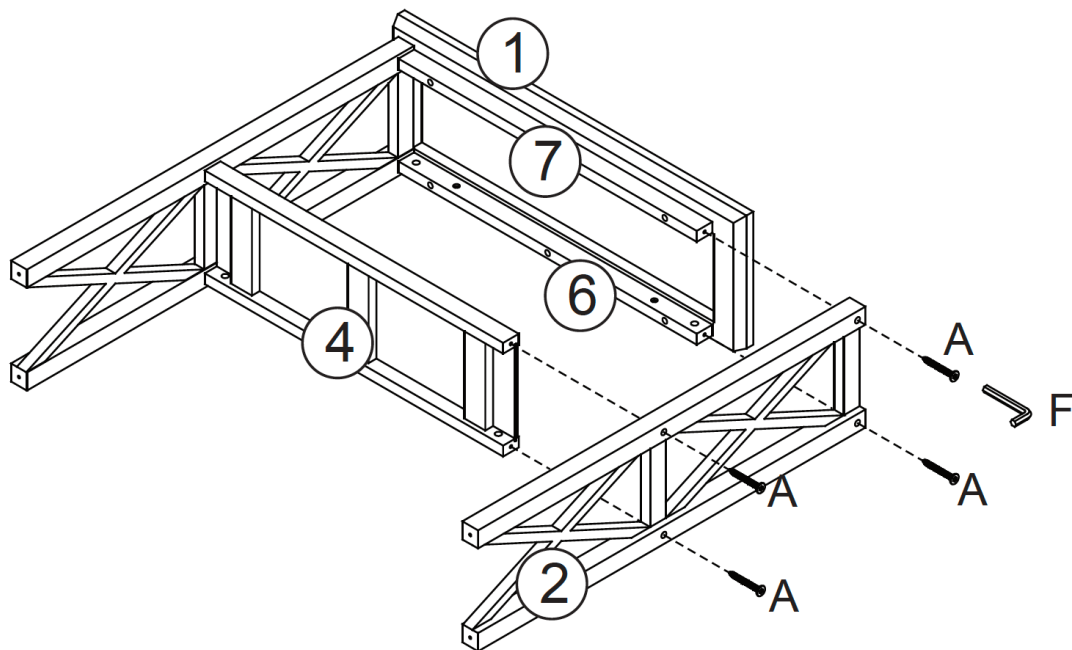

1. Repeat Step 2 to assemble other upper side frame (2).

## STEP 4

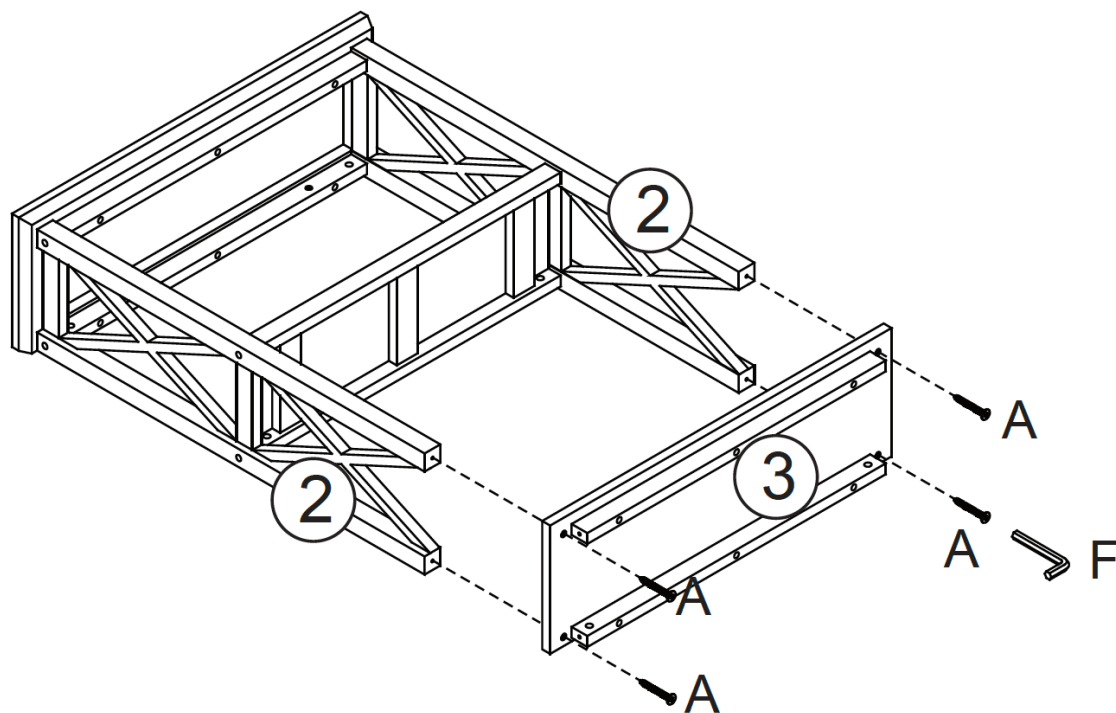

1. Attach bottom board (3) to bottom side of 2 upper side frames (2) by inserting 4 screws (A) through holes on bottom board (3), then tighten to 2 upper side frames (2) with Allen wrench (F).

## STEP 5

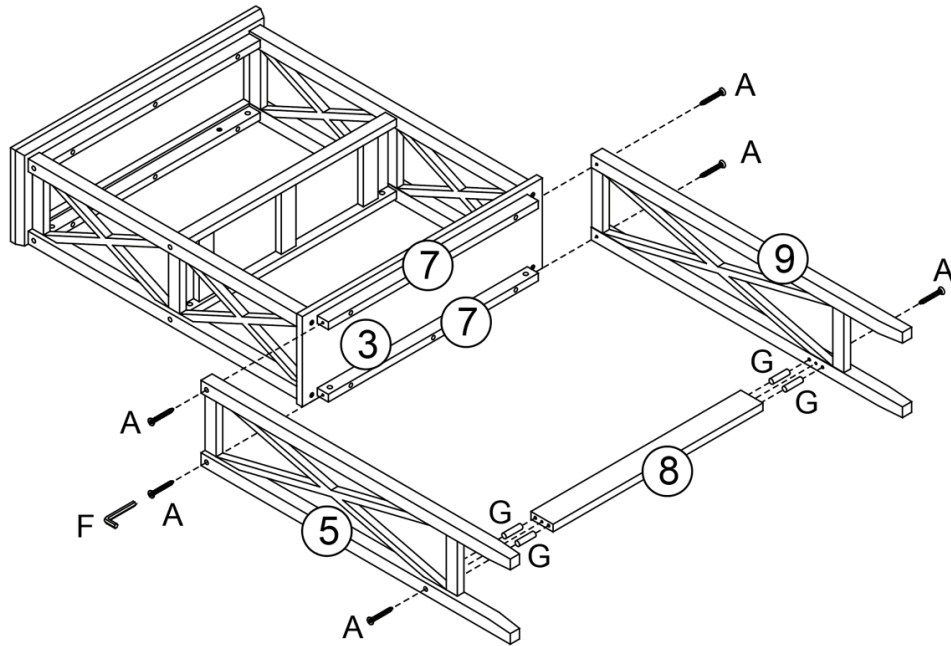

1. Insert 4 wooden dowels (G) into holes on lower rear cross bar (8).
2. Attach 1 lower left side frame (5) to bottom board (3) and lower rear cross bar (8) by inserting wooden dowels (G) into holes on lower left side frame (5) and inserting 3 screws (A) through holes on lower left side frame (5), then tighten to 2 cross bars (7) on bottom board (3) and lower rear cross bar (8) with Allen wrench (F).
3. Repeat above steps to assemble lower right side frame (9) to 2 cross bars (7) on bottom board (3) and lower rear cross bar (8).

## STEP 6

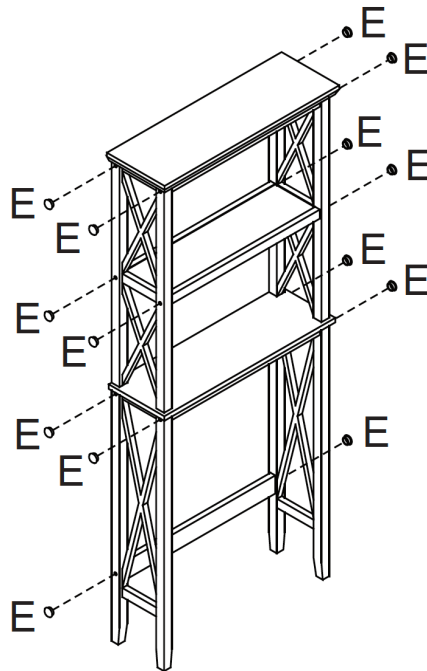

1. Press 14 plastic caps (E) into screw holes on both upper side frames (2) and both lower side frames (5).

\*Tip: If added pressure is needed to keep plastic caps in place – cover caps with a piece of paper and tap lightly with hammer to secure cap.

# STEP 7

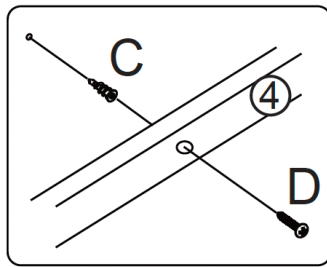

OPTION #1

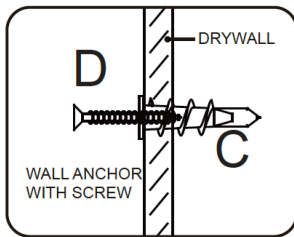

OPTION #2

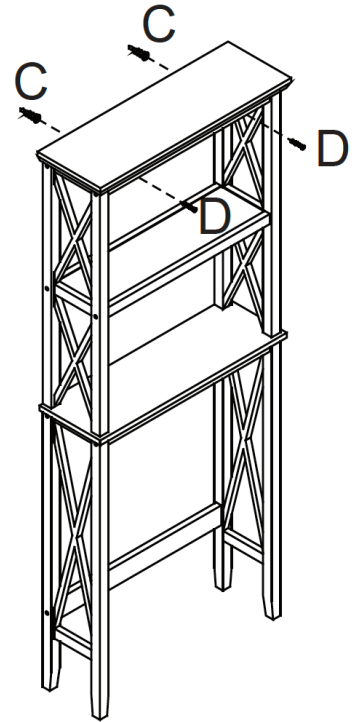
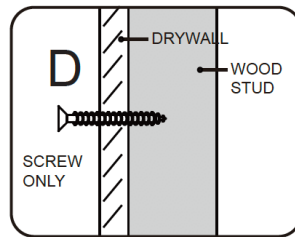

## Option #1: Securing to Drywall

1. Position shelf against wall in desired location. Using a pencil, make 2 small marks on wall through holes on inside of shelf. Move shelf away from wall and screw 2 plastic anchors (C) into wall on pencil marks.
2. Place shelf against wall, insert 2 screws (D) through holes on inside of shelf, then tighten to plastic anchors (C).

## Option #2: Securing to Drywall and Wood Stud

1. Position shelf against wall in desired location. Insert 2 screws (D) through holes on inside of shelf, then tighten through drywall and into wood stud.

ATTENTION ADULTS: Cabinet should be checked periodically for damage or loose screws/parts. Take appropriate action necessary to correct hazards such as tightening of screws and taking any damaged parts away from children.

**WARNING**  Please make sure your item is secured to the wall, per assembly instructions.

### CARE INSTRUCTIONS:

Wipe clean with a water dampened cloth. Wipe dry with clean cloth.

### IMPORTANT:

Keep assembly instructions for future reference.

# LISTA DE PIEZAS

N.º	DESCRIPCIÓN	CANT.
1	Tablero superior	1
2	Marco lateral superior	2
3	Tablero inferior	1
4	Repisa	1
5	Marco lateral inferior izquierdo	1
6	Barra transversal superior trasera	1
7	Barra transversal	3
8	Barra transversal trasera inferior	1
9	Marco lateral inferior derecho	1
A	Tornillo (5x45mm)	18
B	Tornillo (4x30mm)	12
C	Anclaje plástico	2
D	Tornillo (4x60mm)	2
E	Tapa de plástico	14
F	Llave allen	1
G	Pasador de madera	4

**HERRAMIENTAS NECESARIAS PARA EL ENSAMBLAJE: DESTORNILLADOR PLANO Y PHILLIPS (NO INCLUYEN). NO SE RECOMIENDA EL USO DE UN DESTORNILLADOR ELÉCTRICO PARA EL ENSAMBLAJE. NO UTILICE EL ARTÍCULO SI TIENE PIEZAS DAÑADAS O PIEZAS QUE FALTAN.**

Envíe pedidos de piezas dañadas o que faltan por correo electrónico a: [customer.service@ssi-rr.com](mailto:customer.service@ssi-rr.com) o llame gratis al 1-(844)-223-5201 o pida piezas en línea en [www.riverridgehome.com](http://www.riverridgehome.com). Solo válido en los Estados Unidos. Si realizó la compra fuera de los Estados Unidos, comuníquese con la tienda donde lo compró.

## PASO 1

1. Coloque la tabla superior (1) y la tabla inferior (3) boca abajo sobre una superficie suave y acolchada.
  2. Fije la barra transversal trasera superior (6) a la tabla superior (1) insertando 3 tornillos (B) a través de los orificios de la barra transversal trasera superior (6) y apriételos a la tabla superior (1).
  3. Repita el paso anterior para ensamblar 1 barra transversal (7) a la tabla superior (1).
  4. Fije 1 barra transversal (7) a la tabla inferior (3) insertando 3 tornillos (B) a través de los orificios de la barra transversal (7) y apriételos a la tabla inferior (3).
  5. Repita el paso anterior para ensamblar otra barra transversal (7) a la tabla inferior (3).
- 

## PASO 2

1. Fije 1 bastidor lateral superior (2) a la tabla superior (1) insertando 2 tornillos (A) a través de los orificios del bastidor lateral superior (2) y luego apriételos a la barra transversal trasera superior (6) y a la barra transversal (7) utilizando la llave Allen (F). Al apretar, empuje ligeramente el tornillo para que llegue a la rosca interior.
  2. Fije el estante (4) al bastidor lateral superior (2) insertando 2 tornillos (A) a través de los orificios del bastidor lateral superior (2) y apriételos en el estante (4) con la llave Allen (F).
- 

## PASO 3

1. Repita el paso 2 para ensamblar otro bastidor lateral superior (2).
- 

## PASO 4

1. Fije la tabla inferior (3) a la parte inferior de los 2 bastidores laterales superiores (2) insertando 4 tornillos (A) a través de los orificios de la tabla inferior (3), luego apriételos a los 2 bastidores laterales superiores (2) con una llave Allen (F).
- 

## PASO 5

1. Inserte los 4 pasadores de madera (C) en los orificios de la barra transversal inferior trasera (8).
  2. Fije 1 bastidor lateral inferior izquierdo (5) a la tabla inferior (3) y a la barra transversal inferior trasera (8) insertando pasadores de madera (G) en los orificios del bastidor lateral inferior izquierdo (5) e insertando 3 tornillos (A) a través de los orificios del bastidor lateral inferior izquierdo (5), luego apriete a las 2 barras transversales (7) en la tabla inferior (3) y a la barra transversal inferior trasera (8) con la llave Allen (F).
  3. Repita los pasos anteriores para ensamblar el bastidor lateral inferior derecho (9) a las 2 barras transversales (7) en la tabla inferior (3) y a la barra transversal inferior trasera (8).
- 

## PASO 6

1. Presione las 14 tapas de plástico (E) en los orificios de los tornillos en los dos bastidores laterales superiores (2) y en los dos bastidores laterales inferiores (5).

\*Consejo: Si se necesita más presión para mantener las tapas de plástico en su sitio, cubra las tapas con un trozo de papel y golpee ligeramente con un martillo para asegurar la tapa.

---

## PASO 7

### Opción n.º 1: Fijar a una pared de yeso

1. Coloque el estante contra la pared en el lugar deseado. Con un lápiz, realice 2 marcas pequeñas en la pared a través de los orificios en el interior del estante. Aleje el estante de la pared y atornille 2 anclajes de plástico (C) en la pared sobre las marcas que realizó con el lápiz.
2. Coloque el estante contra la pared, introduzca 2 tornillos (D) a través de los orificios en el interior del estante y luego apriételos en los anclajes plásticos (C).

### Opción n.º 2: Fijar a una pared de yeso y a un montante de madera

1. Coloque el estante contra la pared en el lugar deseado. Inserte los 2 tornillos (D) a través de los orificios del interior del estante y luego apriételos a través de la pared de yeso, dentro del montante de madera.

Atención adultos: Deben revisar el gabinete periódicamente para ver si hay tornillos/piezas dañadas o sueltas. Tomen una acción adecuada y necesaria para corregir los peligros, tal como apretar los tornillos y alejar cualquier pieza dañada de los niños.

**ADVERTENCIA**  **Asegúrese de que su artículo esté fijo a la pared, según las instrucciones de ensamblaje.**

**INSTRUCCIONES DE CUIDADO:**

Limpiar con un paño humedecido en agua. Secar con un paño limpio.

**IMPORTANTE:**

**Guarde las instrucciones de ensamblaje para futuras referencias.**

# LISTE DES PIÈCES

N°	DESCRIPTION	QTÉ
1	Plaque supérieure	1
2	Cadre latéral supérieur	2
3	Plaque inférieure	1
4	Étagère	1
5	Cadre latéral supérieur gauche	1
6	Barre transversale arrière supérieure	1
7	Barre transversale	3
8	Barre transversale arrière inférieure	1
9	Cadre latéral supérieur droit	1
A	Vis (5x45mm)	18
B	Vis (4x30mm)	12
C	Ancrage en plastique	2
D	Vis (4x60mm)	2
E	Capuchon en plastique	14
F	Clé Allen	1
G	Goujon en bois	4

**OUTILS NÉCESSAIRES POUR L'ASSEMBLAGE : TOURNEVIS À TÊTE PLATE ET À POINTE CRUCIFORME (NON FOURNIS). NOUS DÉCONSEILLONS D'UTILISER UN TOURNEVIS ÉLECTRIQUE POUR L'ASSEMBLAGE. N'UTILISEZ PAS CET ARTICLE SI UNE PIÈCE EST MANQUANTE OU ENDOMMAGÉE.**

Pour commander sans frais des pièces de rechange, envoyez un courriel à l'adresse [customer.service@ssi-rr.com](mailto:customer.service@ssi-rr.com), appelez le 1-(844)-223-5201 ou commandez les pièces en ligne sur [www.riverridgehome.com](http://www.riverridgehome.com). Uniquement valable aux États-Unis. En cas d'achat en dehors des États-Unis, veuillez communiquer avec le détaillant où vous avez effectué l'achat.

## ÉTAPE 1

1. Placez le panneau supérieur (1) et le panneau inférieur (3) à l'envers sur une surface souple rembourrée.
  2. Fixez la barre transversale arrière supérieure (6) au panneau supérieur (1) en insérant 3 vis (B) dans les trous de la barre transversale arrière supérieure (6) et en les serrant au panneau supérieur (1).
  3. Répétez l'étape ci-dessus pour assembler 1 barre transversale (7) au panneau supérieur (1).
  4. Fixez 1 barre transversale (7) au panneau inférieur (3) en insérant 3 vis (B) dans les trous de la barre transversale (7) et en les serrant au panneau inférieur (3).
  5. Répétez l'étape ci-dessus pour assembler l'autre traverse (7) au panneau inférieur (3).
- 

## ÉTAPE 2

1. Fixez 1 cadre latéral supérieur (2) au panneau supérieur (1) en insérant 2 vis (A) dans les trous du cadre latéral supérieur (2), puis serrez à la traverse arrière supérieure (6) et à la traverse (7) à l'aide de la clé Allen (F). Lors du serrage, poussez légèrement la vis pour attraper le filet intérieur.
  2. Fixez l'étagère (3) au cadre latéral (2) en insérant 2 vis (A) dans les trous du cadre latéral supérieur (2), puis serrez-les à l'étagère (3) à l'aide de la clé Allen (F).
- 

## ÉTAPE 3

1. Répétez l'étape 2 pour assembler l'autre cadre latéral supérieur (2).
- 

## ÉTAPE 4

1. Fixez le panneau inférieur (3) à la partie inférieure des 2 cadres latéraux supérieurs (2) en insérant 4 vis (A) dans les trous du panneau inférieur (3), puis serrez-les aux 2 cadres latéraux supérieurs (2) à l'aide d'une clé Allen (F).
- 

## ÉTAPE 5

1. Insérez 4 goujons en bois (G) dans les trous de la barre transversale arrière inférieure (8).
  2. Fixez 1 cadre inférieur gauche (5) au panneau inférieur (3) et à la traverse arrière inférieure (8) en insérant des chevilles en bois (G) dans les trous du cadre inférieur gauche (5) et en insérant 3 vis (A) dans les trous du cadre inférieur gauche (5), puis serrez les 2 traverses latérales (7) sur le panneau inférieur (3) et la traverse arrière inférieure (8) avec une clé Allen (F).
  3. Répétez les étapes ci-dessus pour assembler le cadre inférieur droit (9) aux 2 barres transversales (7) du panneau inférieur (3) et à la barre transversale arrière inférieure (8).
- 

## ÉTAPE 6

1. Enfoncez 14 capuchons en plastique (E) dans les trous de vis des deux cadres latéraux supérieurs (2) et des deux cadres latéraux inférieurs (5).
- \*Conseil : Si une pression supplémentaire est nécessaire pour maintenir les bouchons en plastique en place, couvrez les bouchons avec un morceau de papier et tapez légèrement avec un marteau pour fixer le bouchon.
- 

## ÉTAPE 7

### Option 1 : Fixation sur des cloisons sèches

1. Placez l'étagère contre le mur à l'endroit désiré. À l'aide d'un crayon, faites 2 petites marques sur le mur à travers les trous sur le côté de l'étagère. Éloignez l'étagère du mur et vissez 2 ancrages en plastique (C) dans le mur sur les marques de crayon.
2. Placez l'étagère contre le mur, insérez 2 vis (D) à travers les trous sur les côtés de l'étagère, puis serrez-les dans les ancrages en plastique (C).

### Option 2 : Fixation sur des cloisons sèches et des montants en bois

1. Placez l'étagère contre le mur à l'endroit désiré. Insérez 2 vis (D) dans les trous à l'intérieur de l'étagère, puis vissez-les à travers la cloison sèche et dans le montant en bois.

NÉCESSITE L'ATTENTION DES ADULTES : Vérifiez régulièrement si l'armoire est endommagée, si des vis sont desserrées ou si des pièces sont détachées. Pour éliminer les dangers, prenez les mesures nécessaires, comme serrer les vis et éloigner les pièces endommagées des enfants.

**AVERTISSEMENT**  **Vérifiez que votre article est bien fixé sur le mur, conformément aux instructions d'assemblage.**

**INSTRUCTIONS D'ENTRETIEN:**

Nettoyez avec un chiffon humide. Séchez avec un chiffon propre.

**IMPORTANT:**

**Conservez les instructions d'assemblage pour toute référence ultérieure**

# TEILELISTE

<b>Nr.</b>	<b>BESCHREIBUNG</b>	<b>ANZ.</b>
1	Oberstes Brett	1
2	Oberer Seitenrahmen	2
3	Unterstes Brett	1
4	Regal	1
5	Linker unterer Seitenrahmen	1
6	Obere hintere Querleiste	1
7	Querleiste	3
8	Untere hintere Querleiste	1
9	Rechter unterer Seitenrahmen	1
A	Schraube (5x45mm)	18
B	Schraube (4x30mm)	12
C	Kunststoffdübel	2
D	Schraube (4x60mm)	2
E	Kunststoffkappe	14
F	Inbusschlüssel	1
G	Holzdübel	4

**FÜR DIE MONTAGE BENÖTIGTE WERKZEUGE: FLACH- UND KREUZSCHLITZSCHRAUBENDREHER (NICHT ENTHALTEN). DIE VERWENDUNG EINES ELEKTRISCHEN SCHRAUBENDREHERS WIRD FÜR DIE MONTAGE NICHT EMPFOHLEN. VERWENDEN SIE DEN ARTIKEL NICHT, WENN TEILE FEHLEN ODER BESCHÄDIGT SIND.**

Um kostenlos Ersatzteile zu bestellen, senden Sie eine E-Mail an [customer.service@ssi-rr.com](mailto:customer.service@ssi-rr.com), rufen Sie unter +1-(844)-223-5201 an, oder bestellen Sie Teile online unter [www.riverridgehome.com](http://www.riverridgehome.com). Nur gültig in den Vereinigten Staaten. Wenn Sie außerhalb der Vereinigten Staaten gekauft haben, wenden Sie sich bitte an den Händler, bei dem Sie gekauft haben.

# SCHRITT 1

1. Legen Sie die obere Platte (1) und die untere Platte (3) mit der Oberseite nach unten auf eine weiche, gepolsterte Unterlage.
  2. Befestigen Sie die obere hintere Querleiste (6) an der oberen Platte (1), indem Sie 3 Schrauben (B) durch die Löcher an der oberen hinteren Querleiste (6) einsetzen und an der oberen Platte (1) festziehen.
  3. Wiederholen Sie den obigen Schritt, um 1 Querleiste (7) an der oberen Platte (1) anzubringen.
  4. Befestigen Sie 1 Querleiste (7) an der unteren Platte (3), indem Sie 3 Schrauben (B) durch die Löcher der Querleiste (7) einsetzen und an der unteren Platte (1) festziehen.
  5. Wiederholen Sie den obigen Schritt, um die andere Querleiste (7) an der unteren Platte (3) anzubringen.
- 

# SCHRITT 2

1. Befestigen Sie 1 oberen Seitenrahmen (2) an der oberen Platte (1), indem Sie 2 Schrauben (A) durch die Löcher am oberen Seitenrahmen (2) einsetzen und dann mit dem Inbusschlüssel (F) an der oberen hinteren Querleiste (6) und der Querleiste (7) festziehen. Beim Festziehen die Schraube leicht eindrücken, um das Innengewinde zu erfassen.
  2. Befestigen Sie den Regalboden (4) am Seitenrahmen (2), indem Sie 2 Schrauben (A) durch die Löcher am Seitenrahmen (2) einsetzen und mit dem Inbusschlüssel (F) am Regalboden (4) festziehen.
- 

# SCHRITT 3

1. Wiederholen Sie Schritt 2, um den anderen oberen Seitenrahmen (2) anzubringen.
- 

# SCHRITT 4

1. Befestigen Sie die untere Platte (3) unten an den 2 oberen Seitenrahmen (2), indem Sie 4 Schrauben (A) durch die Löcher an der unteren Platte (3) einsetzen und dann mit dem Inbusschlüssel (F) an den 2 oberen Seitenrahmen (2) festziehen.
- 

# SCHRITT 5

1. Setzen Sie 4 Holzdübel (G) in die Löcher an der unteren hinteren Querleiste (8) ein.
  2. Befestigen Sie 1 unteren linken Seitenrahmen (5) an der unteren Platte (3) und an der unteren hinteren Querleiste (8), indem Sie Holzdübel (G) in die Löcher am unteren linken Seitenrahmen (5) einsetzen sowie 3 Schrauben (A) durch die Löcher am unteren linken Seitenrahmen (5) einsetzen und dann 2 Querleisten (7) mit dem Inbusschlüssel (F) an der unteren Platte (3) und an der unteren hinteren Querleiste (8) festziehen.
  3. Wiederholen Sie die obigen Schritte, um den unteren rechten Seitenrahmen (9) an 2 Querleisten (7) an der unteren Platte (3) und der unteren hinteren Querleiste (8) anzubringen.
- 

# SCHRITT 6

1. Drücken Sie 14 Kunststoffkappen (E) in die Schraubenblöcher der beiden oberen Seitenrahmen (2) und der beiden unteren Seitenrahmen (5).
- \*Tipp: Wenn zusätzlicher Druck erforderlich ist, um die Kunststoffkappen an ihrem Platz zu halten, die Kappen mit einem Stück Papier abdecken und mit einem Hammer leicht darauf klopfen, um die Kappen zu sichern.
- 

# SCHRITT 7

## Option 1: Befestigung an Trockenbauwand

1. Stellen Sie das Regal an der Wand an der gewünschten Stelle auf. Machen Sie mit einem Bleistift durch die Löcher auf der Innenseite des Regals 2 kleine Markierungen an der Wand. Entfernen Sie das Regal von der Wand und schrauben Sie 2 Kunststoffdübel (C) an den Bleistiftmarkierungen in die Wand.
2. Stellen Sie das Regal an die Wand, setzen Sie 2 Schrauben (D) durch die Löcher auf der Innenseite des Regals ein und ziehen Sie sie in den Kunststoffdübeln (C) fest.

## Option 2: Befestigung an Trockenbauwand und Holzständer

1. Stellen Sie das Regal an der Wand an der gewünschten Stelle auf. Setzen Sie 2 Schrauben (D) durch die Löcher auf der Innenseite des Regals ein und ziehen Sie sie dann durch die Trockenbauwand hindurch im Holzständer fest.

VORSICHTSHINWEIS FÜR ERWACHSENE: Der Schrank sollte regelmäßig auf Schäden oder lose Schrauben/Teile überprüft werden. Ergreifen Sie erforderliche Maßnahmen, um Gefahren zu beheben, wie das Anziehen von Schrauben und das Fernhalten beschädigter Teile von Kindern.

**WARNUNG**  **Bitte stellen Sie sicher, dass Ihr Artikel gemäß der Montageanleitung an der Wand befestigt ist.**

**PFLEGEHINWEISE:**

Mit einem mit Wasser angefeuchteten Tuch abwischen. Mit einem sauberen Tuch trockenwischen.

**WICHTIG:**

**Bewahren Sie die Montageanleitung zum späteren Nachschlagen auf.**