

Hamilton Beach

Sure-Crisp™ Toaster Oven

Four grille-pain Sure-Crisp™

Horno tostador Sure-Crisp™

Read before use.
Lire avant utilisation.
Lea antes de usar.

For Questions: 1.800.851.8900
For recipes, tips, product information and registration: www.hamiltonbeach.com

Pour questions : 1.800.267.2826
Pour des recettes, des conseils, des renseignements sur le produit et l'enregistrement : www.hamiltonbeach.ca

Por preguntas: 800 71 16 100
Para recetas, consejos, información del producto y registro: www.hamiltonbeach.com.mx

Le invitamos a leer cuidadosamente este instructivo antes de usar su aparato.

▲ WARNING Fire Hazard.

- If contents ignite, do not open oven door. Unplug toaster oven and allow contents to stop burning and cool before opening door.
- Do not operate unattended while in Toast or Broil modes.
- Do not use oven cooking bags.
- Do not heat taco shells in toaster oven. Always use full-size conventional oven.
- Always allow at least 1 inch (2.5 cm) between food and heating element.
- Always unplug toaster oven when not in use.
- Regular cleaning reduces risk of fire hazard.

IMPORTANT SAFEGUARDS

When using electrical appliances, basic safety precautions should always be followed to reduce the risk of fire, electric shock, and/or injury to persons, including the following:

1. Read all instructions.
2. This appliance is not intended for use by persons (including children) with reduced physical, sensory, or mental capabilities, or lack of experience and knowledge, unless they are closely supervised and instructed concerning use of the appliance by a person responsible for their safety.
3. Close supervision is necessary when any appliance is used by or near children. Children should be supervised to ensure that they do not play with the appliance.
4. Do not touch hot surfaces. Use handles or knobs.
5. To protect against electrical shock, do not immerse cord, plug, or toaster oven in water or other liquid.
6. Unplug from outlet when not in use and before cleaning. Allow to cool before cleaning appliance and putting on or taking off parts.
7. Do not operate any appliance with a damaged supply cord or plug, or after the appliance malfunctions or has been dropped or damaged in any manner. Supply cord replacement and repairs must be conducted by the manufacturer, its service agent, or similarly qualified persons in order to avoid a hazard. Call the provided customer service number for information on examination, repair, or adjustment.
8. The use of accessory attachments not recommended by the appliance manufacturer may cause injuries.
9. Do not use outdoors.
10. Do not let cord hang over edge of table or counter or touch hot surfaces.
11. Do not place on or near a hot gas or electric burner or in a heated oven.
12. Use extreme caution when removing pan or disposing of hot grease.
13. Use extreme caution when removing pan or disposing of hot grease.
14. Do not clean with metal scouring pads. Pieces can break off the pad and touch electrical parts, creating a risk of electrical shock.
15. Oversize foods or metal utensils must not be inserted in an oven as they may create a fire or risk of electric shock.
16. The bread may burn. A fire may occur if oven is covered or touching flammable material, including curtains, draperies, walls, overhead cabinets, paper or plastic products, cloth towels, and the like, when in operation.
17. Extreme caution should be exercised when using containers constructed of materials other than metal or glass.
18. Do not store any materials, other than manufacturer-recommended accessories, in this oven when not in use.
19. Do not place any of the following materials in the oven: paper, cardboard, plastic, and the like.
20. Do not cover crumb tray or any part of the oven with metal foil. This will cause overheating of the oven.
21. Do not place eyes or face in close proximity with tempered safety glass door, in the event that the safety glass breaks.
22. Always use appliance with crumb tray securely in place.
23. Do not use appliance for other than intended use.
24. Clean oven interior carefully. Do not scratch or damage heating element tube.
25. Check that the control is OFF (O) before plugging cord into wall outlet. To disconnect, turn all controls to OFF (O); then remove plug from wall outlet.
26. Do not operate the appliance by means of an external timer or separate remote-control system.
27. **CAUTION: HOT SURFACE.** The temperature of accessible surfaces may be high when the appliance is operating.

SAVE THESE INSTRUCTIONS

Other Consumer Safety Information

This appliance is intended for household use only.

▲ WARNING Electrical Shock Hazard: This appliance is provided with a polarized plug (one wide blade) to reduce the risk of electric shock. The plug fits only one way into a polarized outlet. Do not defeat the safety purpose of the plug by modifying the plug in any way or by using an adapter. If the plug does not fit fully into the outlet, reverse the plug. If it still does not fit, have an electrician replace the outlet. The length of the cord used on this appliance was selected to reduce the hazards of becoming tangled in or tripping over a longer cord. If a longer cord is necessary, an approved extension cord may be used. The electrical rating of the extension cord must be equal to or greater than the rating of the appliance. Care must be taken to arrange the extension cord so that it will not drape over the countertop

or tabletop where it can be pulled on by children or accidentally tripped over. This appliance is equipped with a fully tempered safety glass door. The tempered glass is four times stronger than ordinary glass and more resistant to breakage. Tempered glass can break; however, it breaks into pieces with no sharp edges. Care must be taken to avoid scratching door surface or nicking edges. If the door has a scratch or nick, call our toll-free customer service number.

Parts and Features

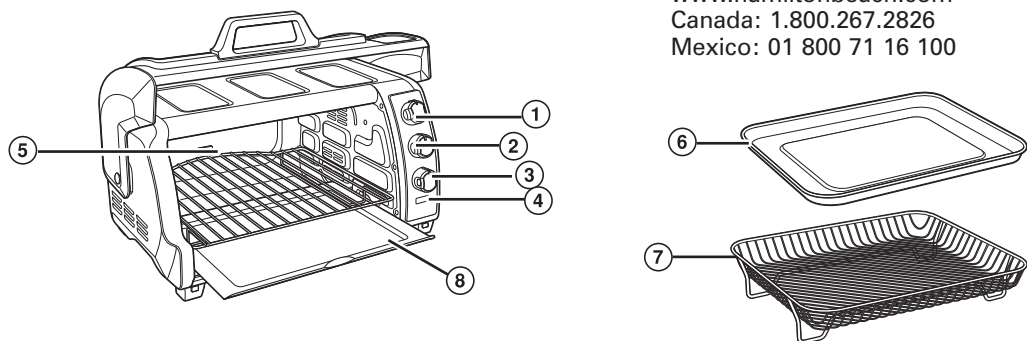

1. Temperature Dial
2. Function Dial
3. Toast/Timer and OFF
4. ON Indicator Light
5. Oven Rack
6. Baking/Broiling Pan
7. Air Frying Basket (fits into Baking/Broiling Pan)
8. Slide-Out Crumb Tray

Top Rack Position:

Baking, Broiling and Toasting

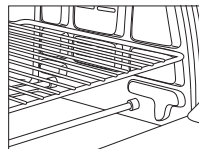

Bottom Rack Position:

Air Frying, Baking, and Broiling of large pieces of meat or poultry

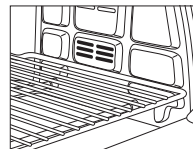

To order parts:
US: 1.800.851.8900
www.hamiltonbeach.com
Canada: 1.800.267.2826
Mexico: 01 800 71 16 100

How to Use

▲ WARNING Fire Hazard.

- If contents ignite, do not open oven door. Unplug toaster oven and allow contents to stop burning and cool before opening door.
- Do not use oven cooking bags.
- Always allow at least 1 inch (2.5 cm) between food and heating element.
- Always unplug toaster oven when not in use.

Before first use: Most heating appliances produce an odor and/or smoke when used the first time. Plug Toaster Oven into an outlet. Turn Temperature Dial to 450°F (230°C). Heat at this temperature for 10 minutes. Odor should not be present after this initial preheating. **Wash Air Frying Basket, Baking/Broiling Pan, and Oven Rack before using.**

Air Fry Mode

Use Air Fry mode to crisp foods using little added oil for faster cooking. Foods may need to be flipped, stirred, or rotated halfway during cooking. Air Fry Mode cooks and browns evenly by circulating forced hot air which crisps food with little to no added oil. Check food for doneness before recommended packaging cook time.

1. Plug into outlet. Place Oven Rack in Bottom Rack Position.
2. Add food to Air Frying Basket. Place Basket onto Baking/Broiling Pan, then place Baking/Broiling Pan on Oven Rack.
3. Turn Temperature Dial to Air Fry.
4. Rotate Function Dial to Air Fry.
5. Rotate Timer clockwise past 10, then to desired cooking time. Or, rotate to Stay On while pressing and holding buttons on side of Dial.
6. If time is selected, Timer will sound when selected time is complete. If Stay On is selected, rotate Timer to OFF (O) to end cycle at any time.
7. Unplug.

Bake Mode

Use Bake mode for cakes, casseroles, cookies and roasting meats, poultry or vegetables. Place Oven Rack in top or bottom position. Preheating Toaster Oven for 5 minutes is necessary for Bake mode.

1. Plug into outlet. Turn Temperature Dial to desired temperature, then turn Function Dial to Bake.
2. Rotate Timer clockwise past 10, then back to "dark toast" to preheat Toaster Oven for 5 minutes before beginning to bake.
3. After Toaster Oven is preheated, set Timer to desired time by rotating clockwise past 10, then to desired baking time. Or, rotate to Stay On while pressing and holding buttons on side of Dial.
4. Rotate Timer to OFF (O) to end cycle at any time.
5. Unplug.

Stay On Function

The Toaster Oven can be set to stay on by turning Timer to Stay On while pressing and holding buttons on side of Dial.

Broil Mode

Use to brown foods such as beef, chicken, fish, pork, and casseroles. Slide Oven Rack in top or bottom rack position. Add food to Baking/Broiling Pan. Food must be a minimum of 1 inch (2.5 cm) from heating elements.

1. Plug into outlet. Turn Temperature Dial to Broil/Toast and Function Dial to Broil/Toast.
2. Rotate Timer clockwise past 10, then to the desired broiling time. Or, rotate Timer to Stay On while pressing and holding buttons on side of Dial.
3. Rotate Timer to OFF (O) to end cycle at any time.
4. Unplug.

Toast Mode

Use for browning and toasting breads, bagels, and English muffins. Place food cut/split side facing up. This will toast cut/split side more than outside of food. Rack should be in top or bottom position.

1. Plug into outlet. Turn Temperature Dial to Broil/Toast and then turn Function Dial to Toast.
2. Select shade of browning by turning Timer clockwise past 10, then back to desired toast color. A bell will sound when toast cycle is complete.
3. Rotate Timer to OFF (O) to end cycle at any time.
4. Unplug.

TIP: The number of slices of bread and bread freshness will affect toast color. For example, toasting 4 slices of bread will require a darker toast color setting than 2 slices of bread. Adjust Toast based on desired color and number of slices.

Care and Cleaning

▲ WARNING Electrical Shock Hazard. Do not clean with metal scouring pads. Pieces can break off pad and touch electrical parts.

Your toaster oven should be cleaned regularly for best performance and long life. Regular cleaning will also reduce the risk of fire hazard.

1. Unplug and allow to cool completely.
2. In hot, soapy water, wash Baking/Broiling Pan, Oven Rack, Air Frying Basket, and Slide-Out Crumb Tray. Rinse and dry.
3. To clean inside of Toaster Oven, wipe oven walls, bottom of oven, and glass door with a damp, soapy cloth. Repeat with a damp, clean cloth. For stubborn stains, use a plastic scouring pad.
4. Wipe outside of Toaster Oven with a damp cloth. Do not use abrasive cleansers or metal scouring pads.

Troubleshooting

Toaster Oven will not heat.

- Check to make sure electrical outlet is working and the oven is plugged in. Turn Temperature Dial to 350°F (177°C). Turn Function Dial to Bake; then turn Timer counterclockwise to Stay On while pressing and holding buttons on side of Dial.

Moisture forms on inside of oven door when toasting.

- This is normal when toasting in a toaster oven. Moisture is slower to escape from a toaster oven than from a toaster. The amount of moisture will differ between fresh bread, bagels, and frozen pastries.

An odor and smoke come from the Toaster Oven.

- Smoke and odor are normal during first use of most heating appliances. These will not be present after initial heating period.

Toaster Oven will not toast.

- Check to make sure outlet is working and oven is plugged in. Turn Temperature Dial to Toast/Broil. Turn Function Dial to Dial; then rotate Timer clockwise past 10 and then back to the desired toast color.

Some foods burn and some are not done.

- Adjust oven rack position to center food in oven.
- Adjust oven temperature or cooking time for best results with your recipes.

Limited Warranty

This warranty applies to products purchased and used in the U.S. and Canada. This is the only express warranty for this product and is in lieu of any other warranty or condition.

This product is warranted to be free from defects in material and workmanship for a period of five (5) years from the date of original purchase in Canada and one (1) year from the date of original purchase in the U.S. During this period, your exclusive remedy is repair or replacement of this product or any component found to be defective, at our option; however, you are responsible for all costs associated with returning the product to us and our returning a product or component under this warranty to you. If the product or component is no longer available, we will replace with a similar one of equal or greater value.

This warranty does not cover glass, filters, wear from normal use, use not in conformity with the printed directions, or damage to the product resulting from accident, alteration, abuse, or misuse. This warranty extends only to the original consumer purchaser or gift recipient. Keep the original sales receipt, as proof of purchase is required to make a warranty claim. This warranty is void if the product is used for other than single-family

household use or subjected to any voltage and waveform other than as specified on the rating label (e.g., 120 V ~ 60 Hz).

We exclude all claims for special, incidental, and consequential damages caused by breach of express or implied warranty. All liability is limited to the amount of the purchase price. **Every implied warranty, including any statutory warranty or condition of merchantability or fitness for a particular purpose, is disclaimed except to the extent prohibited by law, in which case such warranty or condition is limited to the duration of this written warranty.** This warranty gives you specific legal rights. You may have other legal rights that vary depending on where you live. Some states or provinces do not allow limitations on implied warranties or special, incidental, or consequential damages, so the foregoing limitations may not apply to you.

To make a warranty claim, do not return this appliance to the store. Please call 1.800.851.8900 in the U.S. or 1.800.267.2826 in Canada or visit hamiltonbeach.com in the U.S. or hamiltonbeach.ca in Canada. For faster service, locate the model, type, and series numbers on your appliance.

▲ AVERTISSEMENT Risque d'incendie.

- Si le contenu s'enflamme, ne pas ouvrir la porte. Débrancher le four grille-pain et laisser le contenu s'éteindre et refroidir avant d'ouvrir la porte.
- Ne faites jamais fonctionner en modes TOAST ou BROIL sans surveillance.
- Ne pas utiliser de sac brunisseur dans le four.
- Ne pas faire chauffer les coquilles à taco dans le four grille-pain. Toujours faire réchauffer dans un four conventionnel.
- Toujours garder au moins 2,5 cm (1 po) entre les aliments et l'élément chauffant.
- Toujours débrancher le four lorsqu'il n'est pas utilisé.
- Un nettoyage régulier réduit les risques d'incendie.

PRÉCAUTIONS IMPORTANTES

Pour utiliser un appareil électroménager, vous devez toujours prendre des mesures élémentaires de sécurité pour réduire le risque d'incendie, d'électrocution et/ou de blessure corporelle, en particulier les mesures suivantes :

1. Lire toutes les instructions.
2. Cet appareil n'est pas destiné à être utilisé par des personnes (y compris les enfants) dont les capacités physiques, sensorielles ou mentales sont réduites, ou manquant d'expérience et de connaissance, sauf si elles sont étroitement surveillées et instruites sur l'utilisation de l'appareil par une personne responsable de leur sécurité.
3. Une surveillance étroite est requise pour tout appareil utilisé par ou près des enfants. Surveiller que les enfants ne jouent pas avec l'appareil.
4. Ne pas toucher les surfaces chaudes. Utiliser les poignées ou boutons.
5. Pour protéger contre le risque de choc électrique, ne pas immerger le cordon, la fiche ou le four grille-pain dans l'eau ou autre liquide.
6. Débrancher l'appareil de la prise de courant électrique lorsqu'il n'est pas utilisé et avant un nettoyage. Le laisser refroidir avant le nettoyage et avant d'y placer ou d'y enlever des pièces.
7. Ne pas faire fonctionner un appareil électroménager avec un cordon ou une fiche endommagée, ou lorsque l'appareil ne fonctionne pas bien ou a été échappé ou endommagé d'une manière quelconque. Le remplacement et la réparation du cordon d'alimentation doivent être faits par le fabricant, son agent de service ou toute personne qualifiée de façon à éviter tout danger. Appeler le numéro de service à la clientèle fourni pour des renseignements concernant l'examen, la réparation ou l'ajustement.
8. L'utilisation d'accessoires non recommandés par le fabricant d'appareil peut causer des blessures.
9. Ne pas utiliser à l'extérieur.
10. Ne pas laisser le cordon pendre du bord d'une table ou d'un comptoir, ou toucher des surfaces chaudes.
11. Ne pas placer sur ou près d'un brûleur chaud à gaz ou électrique ou dans un four chaud.
12. Soyez extrêmement prudent lorsque vous retirez le panier ou que vous débarrassez de la graisse chaude.
13. Une prudence extrême s'impose lors de l'enlèvement du plateau ou de la vidange de graisse chaude.
14. Ne pas nettoyer avec des tampons à récurer en métal. Des particules peuvent se détacher du tampon et toucher les pièces électriques, créant un risque de choc électrique.
15. Des aliments de grosseur excessive ou des ustensiles de métal ne doivent pas être insérés dans un four grille-pain, car ils peuvent créer un incendie ou un risque de choc électrique.
16. Le pain peut brûler. Un incendie peut survenir si le four est recouvert ou en contact avec un matériau inflammable, y comprise rideaux, tentures, murs, armoires en surplomb, produits en papier ou en plastique, serviettes en tissu et autres articles semblables, lorsqu'il fonctionne.
17. Une grande précaution doit être prise lors de l'utilisation de contenants construits en matériaux autre que le métal ou le verre.
18. Ne pas remiser des matériaux autres que les accessoires recommandés par le fabricant dans cet appareil lorsqu'il n'est pas utilisé.
19. Ne pas placer l'un des matériaux suivants dans le four : papier, carton, plastique et articles semblables.
20. Ne pas couvrir le plateau à miettes ou toute pièce du four avec du papier métallique. Ceci causera un surchauffe du four.
21. Ne pas placer les yeux ou le visage près de la porte en verre renforcé de sécurité, au cas où le verre de sécurité se briserait.
22. Toujours utiliser cet appareil avec le plateau à miettes bien en place.
23. Ne pas utiliser cet appareil pour tout autre usage que celui recommandé.
24. Nettoyer l'intérieur du four avec précaution. Ne pas égratigner ou endommager le tube de l'élément chauffant.
25. Assurer que la commande est sur OFF (O/arrêt) avant de brancher le cordon dans une prise murale. Pour débrancher l'appareil, tourner tous les réglages à OFF (O/arrêt), ensuite retirer la fiche de la prise de courant murale.
26. Ne pas faire fonctionner cet appareil avec une minuterie externe ou un système de télécommande distinct.
27. **ATTENTION : SURFACE CHAUDE.** La température des surfaces extérieures sera plus élevée pendant le fonctionnement de l'appareil.

CONSERVER CES INSTRUCTIONS

Autres consignes de sécurité pour le consommateur

Cet appareil est destiné à un usage domestique uniquement.

▲ AVERTISSEMENT Risque de choc électrique :

Cet appareil est fourni avec une fiche polarisée (une broche large) pour réduire le risque d'électrocution. Cette fiche n'entre que dans un seul sens dans une prise polarisée. Ne contrecarez pas l'objectif sécuritaire de cette fiche en la modifiant de quelque manière que ce soit ou en utilisant un adaptateur. Si vous ne pouvez pas insérer complètement la fiche dans la prise, inversez la fiche. Si elle refuse toujours de s'insérer, faire remplacer la prise par un électricien.

La longueur du cordon installé sur cet appareil a été sélectionnée afin de réduire les risques d'enchevêtrement ou de faux pas causés par un fil trop long. L'utilisation d'une rallonge approuvée est permise si le cordon est trop court. Les caractéristiques

électriques de la rallonge doivent être équivalentes ou supérieures aux caractéristiques de l'appareil. Prendre toutes les précautions nécessaires pour installer la rallonge de manière à ne pas la faire courir sur le comptoir ou sur une table pour éviter qu'un enfant ne tire sur le cordon ou trébuche accidentellement.

Cet appareil est doté d'une porte en verre renforcé de sécurité. Le verre renforcé est quatre fois plus fort que le verre ordinaire et plus résistant aux bris. Le verre renforcé peut se briser, mais il se brise en pièces sans bords coupants. Il faut prendre soin d'éviter d'égratigner la surface de la porte ou d'endommager le contour. Si la porte a une égratignure ou un bris, composer notre numéro sans frais d'interurbain d'assistance à la clientèle.

Pièces et caractéristiques

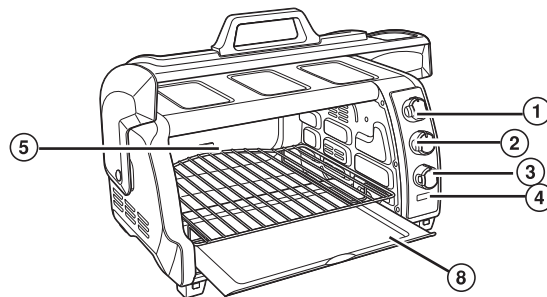

1. Cadrans température
2. Cadrans fonction
3. Rôties/Minuterie et OFF (arrêt)
4. Témoin lumineux ON (marche)

Position pour grille supérieure :
Cuisson au four, grillage et rôtissage

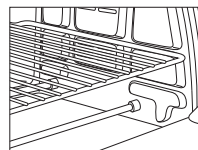

Pour commander des pièces :
www.hamiltonbeach.ca
Canada : 1.800.267.2826

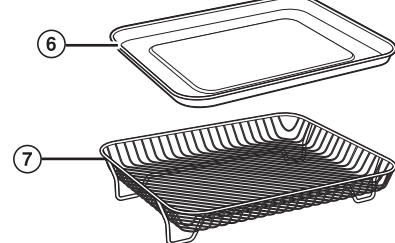

5. Grille du four
6. Plateau pour cuisson/grillage
7. Panier pour friture à air (s'insère dans le plateau pour cuisson/grillage)

Position pour grille inférieure :

Friture à air, cuisson et grillage des gros morceaux de viande ou de volaille

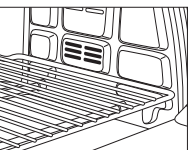

Utilisation du four grille-pain

▲ AVERTISSEMENT Risque d'incendie.

- Si le contenu s'enflamme, ne pas ouvrir la porte. Débrancher le four grille-pain et laisser le contenu s'éteindre et refroidir avant d'ouvrir la porte.
- Ne pas utiliser de sac brunisseur dans le four.
- Toujours garder au moins 2,5 cm (1 po) entre les aliments et l'élément chauffant.
- Toujours débrancher le four lorsqu'il n'est pas utilisé.

Avant la première utilisation : La plupart des appareils ménagers qui chauffent produisent une odeur et/ou une fumée lors de l'utilisation pour la première fois. Brancher le four grille-pain dans une prise de courant. Tourner le sélecteur de température à 230 °C (450 °F). Chauffer à cette température pendant 10 minutes. L'odeur ne devrait pas survenir après ce préchauffage initial. **Nettoyer le panier pour friture à air, le plateau pour cuisson/grillage, et grille du four avant l'utilisation.**

Mode Air Fry (friture à air)

Utiliser le mode friture à air pour rendre les aliments plus croustillants en ajoutant très peu d'huile ou pour obtenir une cuisson plus rapide. Il peut être nécessaire de retourner les aliments, de les mélanger ou de les faire pivoter à mi-cuisson pendant la cuisson Permet de cuire et griller uniformément à l'aide d'une circulation d'air chaud forcé qui rend les aliments croustillants sans ajouter d'huile ou très peu. Vérifier la cuisson des aliments avant la fin de la durée de cuisson recommandée sur l'emballage.

1. Brancher dans la prise de courant. Placer la grille du four dans position pour grille inférieure.
2. Ajouter les aliments dans le panier pour friture à air. Mettre le panier sur le plateau pour cuisson/grillage, et mettre ensuite le plateau pour cuisson/grillage sur la grille du four.
3. Tourner le cadran de température jusqu'à mode Air Fry (friture à air).
4. Tourner le cadran de fonction jusqu'au mode Air Fry (friture à air).
5. Tourner la minuterie dans le sens horaire au-delà de 10, puis à la durée de cuisson souhaitée. Ou tourner la minuterie à la position Stay On (rester allumé) en appuyant et en maintenant les boutons situés sur le côté du cadran.
6. Si une durée a été sélectionnée, la minuterie émettra une sonorité lorsque la durée sélectionnée est écoulée. Si Stay On (rester allumé) a été sélectionnée, tourner la minuterie à OFF (O/arrêt) pour arrêter le cycle en tout temps.
7. Débrancher.

Mode Bake (cuisson)

Utiliser le mode Bake (cuisson) pour la cuisson de gâteaux, mets en cocotte, biscuits et pour le rôtissage de viandes, volailles ou légumes. Placer la grille du four dans la position supérieure ou inférieure. Il est nécessaire de préchauffer le four grille-pain pendant 5 minutes lors de l'utilisation du mode Bake (cuisson).

1. Brancher dans la prise de courant. Tourner le cadran de température à la température dés souhaitée, puis tourner le cadran de fonction jusqu'au mode Bake (cuisson).
2. Tourner la minuterie au-delà de 10 et ensuite de retour à "dark toast" (rôtie foncée) pour préchauffer le four pendant 5 minutes avant de commencer la cuisson.
3. Après le préchauffage du four, régler la durée désirée en tournant la minuterie dans le sens horaire au-delà de 10, puis à la durée de cuisson souhaitée. Ou tourner la minuterie à la position Stay On (rester allumé) en appuyant et en maintenant les boutons situés sur le côté du cadran.
4. Tourner la minuterie à OFF (O/arrêt) pour arrêter le cycle en tout temps.
5. Débrancher.

Fonction Stay On (rester allumé)

Le four peut être réglé pour rester allumé en tournant la minuterie à la position Stay On (rester allumé) en appuyant et en maintenant les boutons situés sur le côté du cadran.

Mode Broil (griller)

Utiliser pour faire griller les aliments comme le bœuf, le poulet, le poisson, le porc et les plats en cocotte. Glisser la grille du four dans la position supérieure ou inférieure. Ajouter les aliments sur le plateau pour cuisson/grillage. Ajouter les aliments sur la grille. Les aliments doivent être placés à une distance minimum de 2,5 cm (1 pouce) des éléments chauffants.

1. Brancher dans la prise de courant. Tourner le cadran de température jusqu'au mode Broil/Toast (griller/rôties) et le cadran de fonction jusqu'au mode Broil/Toast (griller/rôties).
2. Tourner le cadran de minuterie dans le sens horaire au-delà de 10 et ensuite jusqu'à la durée de grillage souhaitée. Ou tourner la minuterie à la position Stay On (rester allumé) en appuyant et en maintenant les boutons situés sur le côté du cadran. Retourner les aliments lorsqu'ils sont grillés ou à mi-cuisson. Le four grille à température élevée et celle-ci ne peut pas être ajustée.

