

Instruction Manual

We are very grateful for choosing our product.

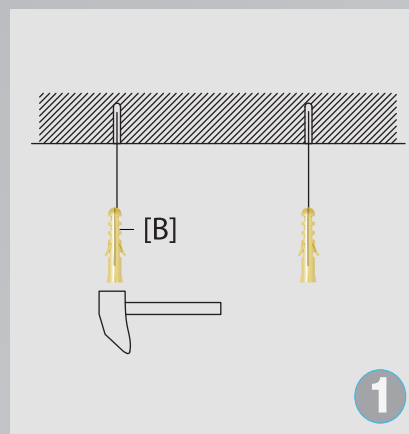

1

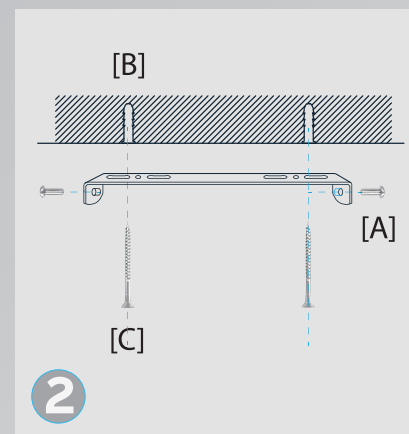

2

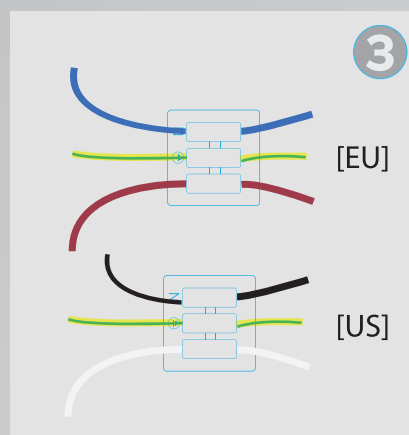

3

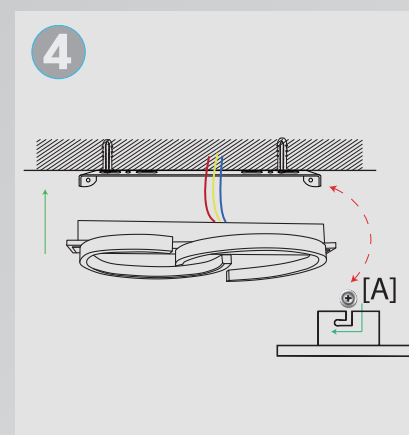

4

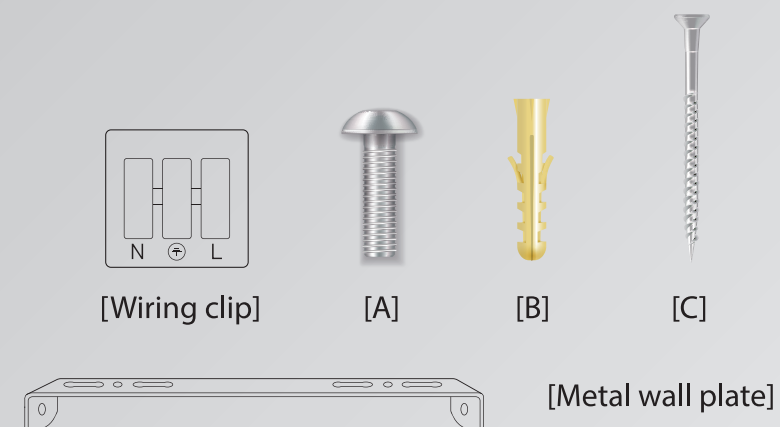

Étapes d'installation(FR):

1. Coupez l'alimentation et fixez la plaque de montage métallique avec les vis [B] et [C].
2. Connectez le câble d'alimentation et testez la lumière.
3. Alignez les trous latéraux, insérez et serrez la vis [A].
4. Appairez la télécommande, installation terminée.

Fasi di installazione(IT):

1. Spegnere l'alimentazione e fissare la piastra di montaggio in metallo con le viti [B] e [C].
2. Collegare il cavo di alimentazione e testare la luce.
3. Allineare i fori laterali, inserire e stringere la vite [A].
4. Abbinare il telecomando, installazione completata.

Pasos de instalación(ES):

1. Apague la alimentación y asegure la placa de montaje metálica con los tornillos [B] y [C].
2. Conecte el cable de alimentación y pruebe la luz.
3. Alinee los orificios laterales, inserte y apriete el tornillo [A].
4. Empareje el control remoto, instalación completa.

設置手順(JP):

1. 電源を切り、ネジ[B]と[C]を使って金属取り付け板を固定します。
2. 電源コードを接続し、ライトをテストします。
3. 側面の穴を合わせ、ネジ[A]を挿入して締めます。
4. リモコンをペアリングし、インストールが完了しました。

Installation Steps(EN):

1. Turn off the power and secure the metal mounting plate with screws [B] and [C].
2. Connect the power cord and test the light.
3. Align the side holes, insert and tighten screw [A].
4. Pair the remote control, installation complete.

Installationsschritte(DE):

1. Schalten Sie die Stromversorgung aus und befestigen Sie die Metallhalterung mit Schrauben [B] und [C].
2. Schließen Sie das Netzkabel an und testen Sie das Licht.
3. Richten Sie die Seitenlöcher aus, setzen Sie die Schraube [A] ein und ziehen Sie sie fest.
4. Koppeln Sie die Fernbedienung, die Installation ist abgeschlossen.



Fernbedienungsanleitung

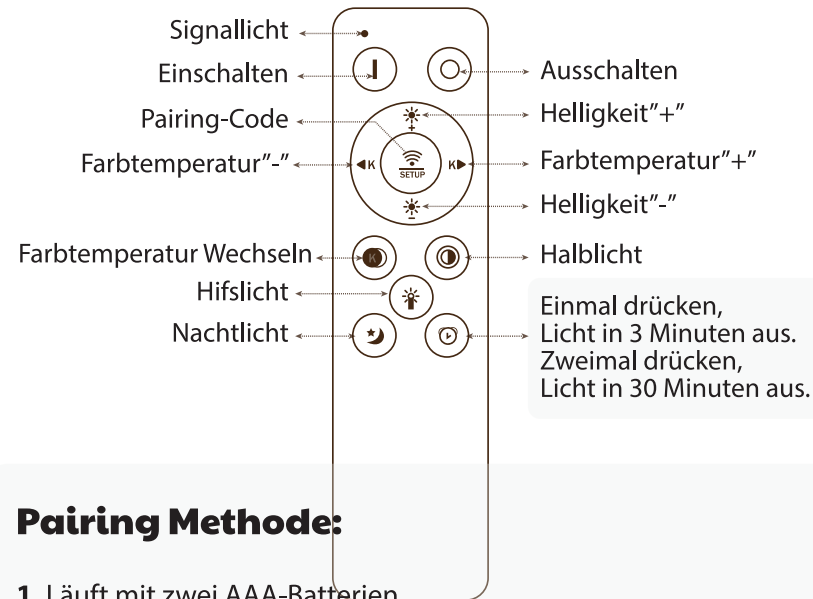

Pairing Methode:

1. Läuft mit zwei AAA-Batterien.
2. Nachdem das Licht eingeschaltet ist, Innerhalb von 5 Sekunden, "SETUP  " 5 Sekunden lang gedrückt, das Licht blinkt, Code-Paar-Erfolg.

Instructions de la télécommande

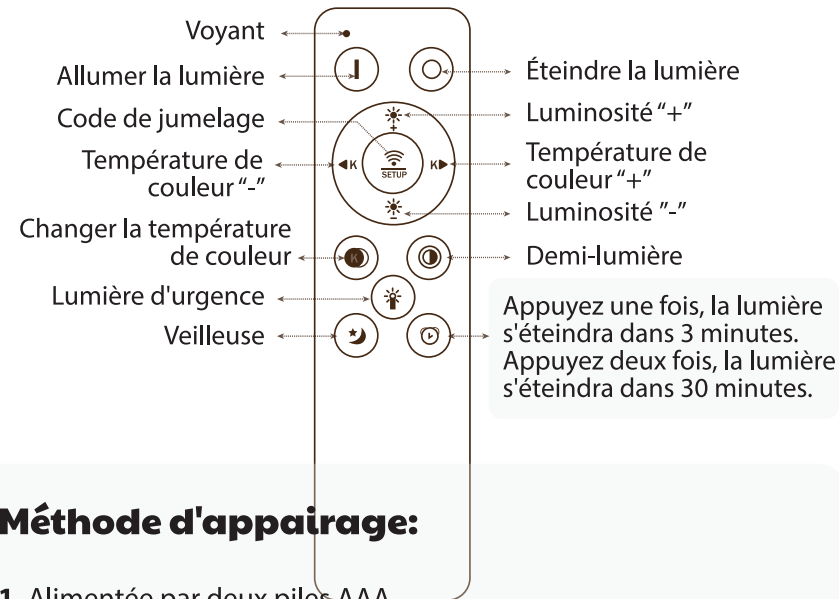

Méthode d'appairage:

1. Alimentée par deux piles AAA.
2. Après avoir allumé la lumière, dans les 5 secondes, appuyez sur "SETUP  " pendant 5 secondes. La lumière clignotera, indiquant que l'appairage est réussi.

Instrucciones del control remoto



Método de emparejamiento:

1. Alimentado por dos baterías AAA.
2. Después de encender la luz, dentro de los 5 segundos, mantenga presionado "SETUP  " durante 5 segundos. La luz parpadeará, indicando que el emparejamiento ha sido exitoso.

Remote Control Instructions

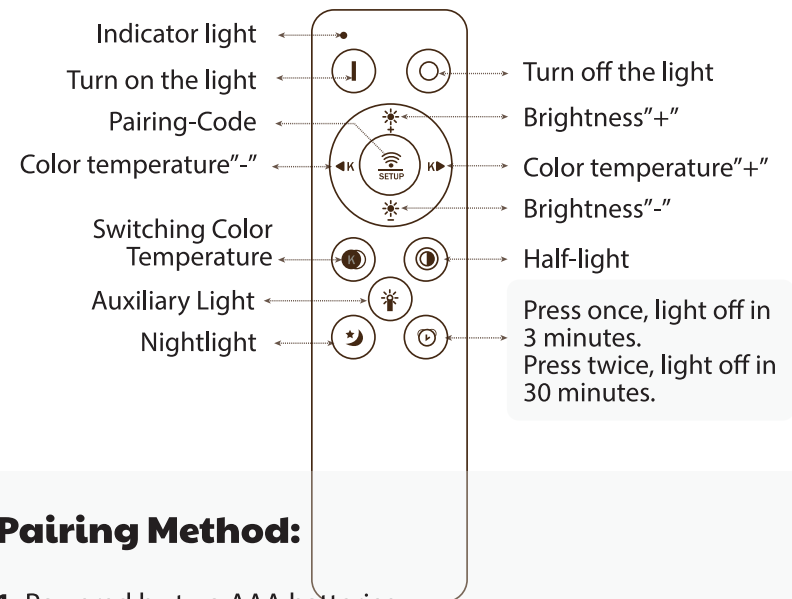

Pairing Method:

1. Powered by two AAA batteries.
2. After the light is turned on, within 5 seconds, press "SETUP  " for 5 seconds. The light will blink, indicating successful code pairing.

Istruzioni del telecomando



Metodo di abbinamento:

1. Alimentato da due batterie AAA.
2. Dopo aver acceso la luce, entro 5 secondi, tenere premuto "SETUP  " per 5 secondi. La luce lampeggerà, indicando che l'abbinamento è riuscito.

リモコン使用説明書

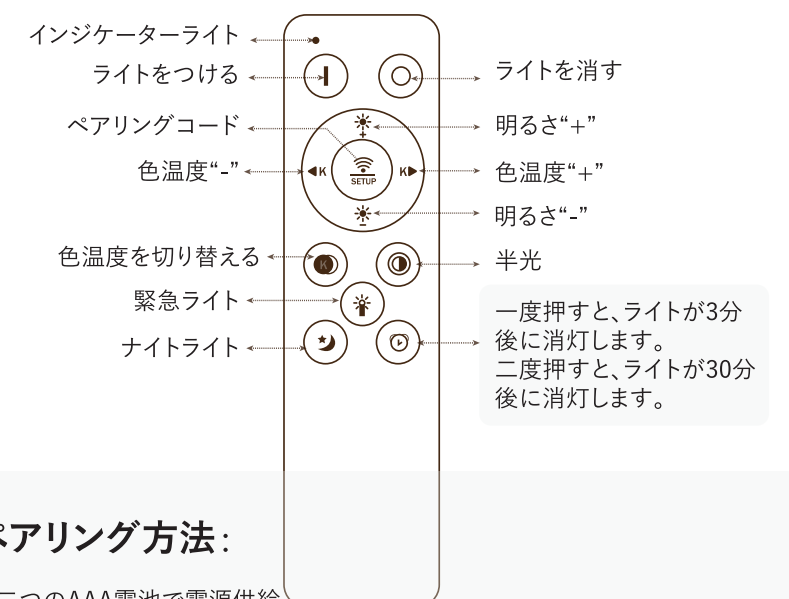

ペアリング方法:

1. 二つのAAA電池で電源供給。
2. ライトを点灯後、5秒以内に「SETUP  」ボタンを5秒間押し続けます。ライトが点滅し、ペアリング成功を示します。+