

# INSTALLATION GUIDE

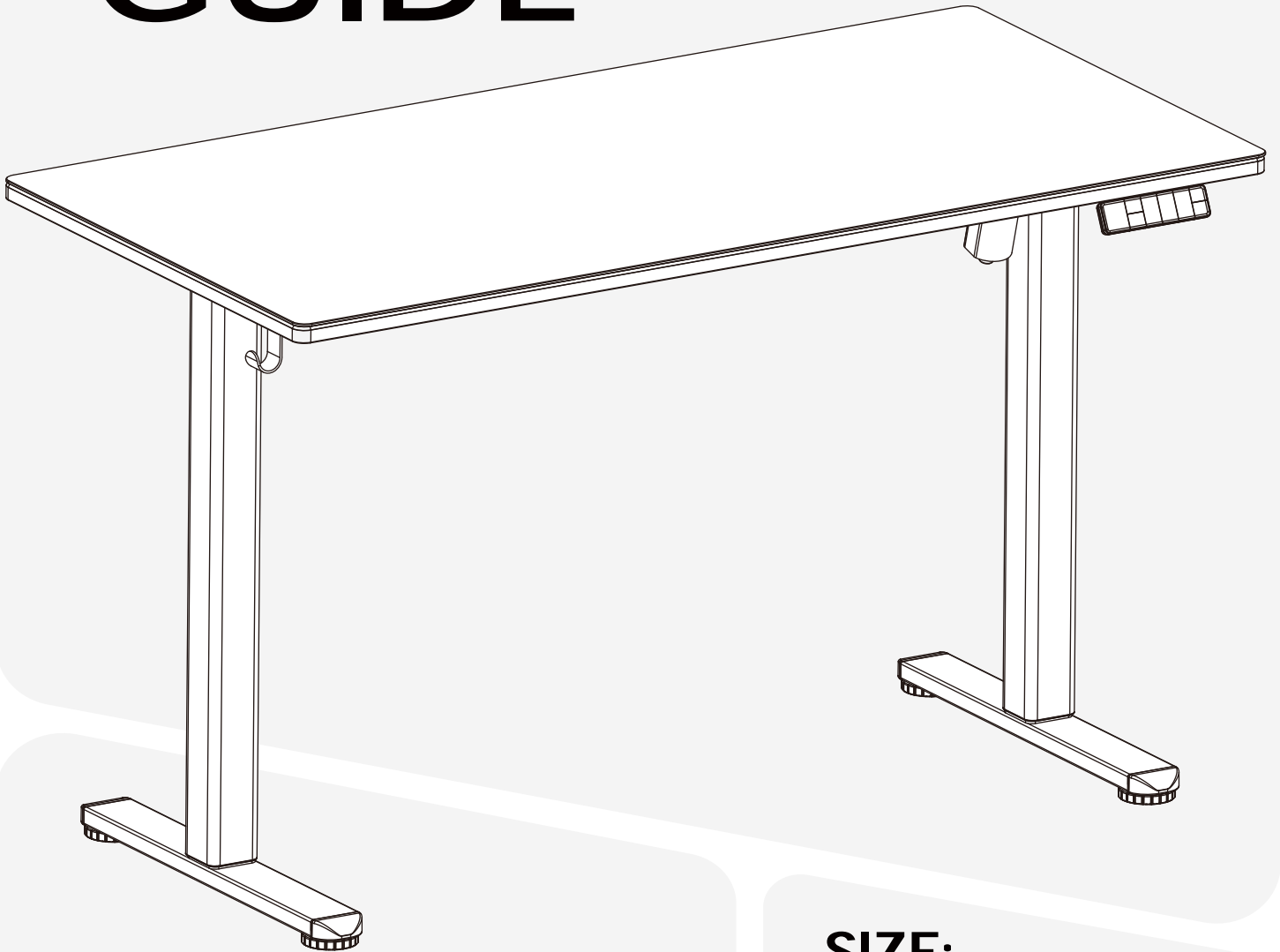

**Glass  
Standing Desk**

**SIZE:**









35inch/89cm

40inch/100cm









48inch/120cm

55inch/140cm









## Cautions

-  Please read the following instructions carefully before using the height-adjustable desk.
-  Ensure that the desk is not touching any walls and that there are no obstacles within 19 inch(50cm) above or below the desk when raising or lowering it.
-  A manual reset using the controller is required after initial installation or a power outage. (See 'Controller Introduction' for details.)
-  Keep children and pets away from the electric height-adjustable desk during operation.
-  Unplug the power cord during thunderstorms or if the desk won't be used for an extended period.
-  Operating Temperature: 0–40°C (32–104°F). Keep the product away from corrosive gases, liquids, and excessively dusty environments.
-  Please do not disassemble this electronic product. Unauthorized disassembly may cause product damage or personal injury.
-  The company is not liable for any damage or personal injury resulting from improper or abnormal operation.









## Vorsicht

-  Bitte lesen Sie die folgenden Anweisungen sorgfältig durch, bevor Sie den höhenverstellbaren Schreibtisch verwenden.
-  Stellen Sie sicher, dass der Schreibtisch keine Wände berührt und sich beim Anheben oder Absenken keine Hindernisse im Umkreis von 50 cm über oder unter dem Schreibtisch befinden.
-  Nach der Erstinstallation oder einem Stromausfall ist ein manueller Reset über die Steuerung erforderlich. (Siehe 'Einführung der Steuerung' für Details.)
-  Halten Sie Kinder und Haustiere während des Betriebs vom elektrischen höhenverstellbaren Schreibtisch fern.
-  Ziehen Sie das Netzkabel bei Gewittern oder wenn der Schreibtisch längere Zeit nicht benutzt wird.
-  Betriebstemperatur: 0–40°C. Halten Sie das Produkt von korrosiven Gasen, Flüssigkeiten und Staub.
-  Bitte zerlegen Sie dieses elektronische Produkt nicht. Eine unbefugte Demontage kann zu Produktschäden oder Personenschäden führen.
-  Das Unternehmen haftet nicht für Schäden oder Personenschäden, die durch unsachgemäßen oder anormalen Betrieb verursacht werden.









## Précautions

-  Veuillez lire attentivement les instructions suivantes avant d'utiliser le bureau réglable en hauteur.
-  Assurez-vous que le bureau ne touche aucun mur et qu'il n'y a pas d'obstacles dans un rayon de 50 cm au-dessus ou en dessous du bureau lors de sa montée ou de sa descente.
-  Après l'installation initiale ou une panne de courant, une réinitialisation manuelle à l'aide du contrôleur est nécessaire. (Voir 'Introduction du contrôleur' pour plus de détails.)
-  Éloignez les enfants et les animaux domestiques du bureau électrique réglable en hauteur pendant son fonctionnement.
-  Débranchez le cordon d'alimentation pendant les orages ou si le bureau n'est pas utilisé pendant une période prolongée.
-  Température de fonctionnement : 0–40°C. Maintenez le produit à l'écart des gaz corrosifs, des liquides et des environnements excessivement poussiéreux.
-  Veuillez ne pas démonter ce produit électronique. Un démontage non autorisé peut entraîner des dommages au produit ou des blessures corporelles.
-  L'entreprise n'est pas responsable des dommages ou des blessures corporelles résultant d'une utilisation incorrecte ou anormale.









## Precauciones

-  Lea atentamente las siguientes instrucciones antes de utilizar el escritorio ajustable en altura.
-  Asegúrese de que el escritorio no toque ninguna pared y de que no haya obstáculos dentro de los 50 cm por encima o por debajo del escritorio al levantarlo o bajarlo.
-  Después de la instalación inicial o un corte de energía, se requiere un restablecimiento manual utilizando el controlador. (Consulte 'Introducción del controlador' para obtener más detalles.)
-  Mantenga a los niños y las mascotas alejados del escritorio eléctrico ajustable en altura durante su funcionamiento.
-  Desconecte el cable de alimentación durante tormentas eléctricas o si el escritorio no se va a utilizar durante un período prolongado.
-  Temperatura de funcionamiento: 0–40°C. Mantenga el producto alejado de gases corrosivos, líquidos y entornos excesivamente polvorientos.
-  No desmonte este producto electrónico. El desmontaje no autorizado puede causar daños al producto o lesiones personales.
-  La empresa no se hace responsable de los daños o lesiones personales resultantes de un funcionamiento incorrecto o anormal.

## 注意事項

-  取扱説明書を十分読んでから、組立や使用を始めて下さい。
-  デスクが壁と直接接していないように設置して下さい。昇降機能を使用するためには、昇降範囲内に障害物のないことをご確認ください。
-  インストール完了後又は停電後は、コントローラーをリセットして下さい。（リセット方法は説明書に書かれております。）
-  本製品の昇降機能を使う際は、なるべく幼児やペットを避けて下さい。
-  雷雨のとき、または長時間使用しない場合、安全のために電源コードをコンセントから抜いて下さい。
-  なるべく0~40°Cで腐食性のものない作動環境でご使用下さい。
-  本製品を分解・修理・加工・改造しないで下さい、故障又は負傷の原因になる恐れがあります。
-  お客様の不適切な操作により生じたいかなる損害に関しても、弊社は一切責任を負いかねますので、ご了承下さい。

## 주의사항

-  전용 높이 조절 책상 사용을 시작하기 전에 아래 설명을 자세히 읽어주세요.
-  책상이 벽에 접촉하지 않도록 하고, 올리거나 내릴 때 책상 위에서 50cm 이하, 아래에서 50cm 이내에 장애물이 있는지 확인해주세요.
-  최초 설치 후나 전원이 나가면 컨트롤러로 수동 재설정이 필요합니다. (컨트롤러 소개를 참조하세요)
-  전기식 높이 조절 책상 주변으로 어린이와 애완동물을 가까이 두지 마세요.
-  천동번개가 칠 때나 오랜 시간 동안 책상을 사용하지 않을 때는 전원 케이블을 뽑아 주세요.
-  작동 환경 온도는 0-40°C 사이에서 유지하고, 부식성 가스, 유체, 먼지가 많은 물체로부터 제품을 멀리 두어 주세요.
-  제품 고장이나 사람에게 상처를 주는 것을 방지하기 위해, 스스로 전자제품을 분해하지 마세요.
-  비정상적인 조작으로 인한 어떠한 손상이나 부상에 대해 회사는 책임을 지지 않으며 보증하지 않습니다.

# Specifications



**Power Input**  
100V-240V



**Max.Speed**  
20 mm/s



**Operating Noise**  
≈ 45dB



**Max.Load**  
132lbs/60kg

## ★ Caution:

To ensure optimal desk performance and longevity, we recommend not exceeding a daily weight capacity of 70 kg (154 lbs).

**Please Note:** The motor's operating noise may increase proportionally with heavier loads placed on the desk.

**Vorsicht:** Um eine optimale Leistung und Langlebigkeit des Schreibtischs zu gewährleisten, empfehlen wir, eine tägliche Tragkraft von 70 kg (154 lbs) nicht zu überschreiten.

**Hinweis:** Das Betriebsgeräusch des Motors kann proportional zu schwereren Lasten auf dem Schreibtisch zunehmen.

**Attention:** Pour garantir une performance et une longévité optimales du bureau, nous recommandons de ne pas dépasser une capacité de poids quotidienne de 70 kg (154 lb).

**Remarque:** Le bruit de fonctionnement du moteur peut augmenter proportionnellement à des charges plus lourdes placées sur le bureau.

**Precaución:** Para asegurar un rendimiento y una longevidad óptimos del escritorio, recomendamos no exceder una carga máxima diaria de 70 kg (154 lb).

**Tenga en cuenta:** El ruido de funcionamiento del motor puede aumentar proporcionalmente con cargas más pesadas colocadas sobre el escritorio.

**お知らせ:** 未長くご使用いただくためには、デスクに置くものの総重量はなるべく70kg以内に収めて下さい。

**お知らせ:** デスク上の総重量が増加すると、モーターの作動音も大きくなります。

**주의:** 더 나은 사용 경험을 위해 테이블의 일일 하중은 70kg 또는 154파운드를 초과하지 않는 것이 좋습니다.

**주의:** 책상의 하중 지지 능력이 증가함에 따라 모터에서 발생하는 소음도 증가함을 유의하시기 바랍니다.

# Size Reference

## ★ NOTE:

If you're unsure about screw sizes, use the ruler provided on this page for easy comparison and installation.

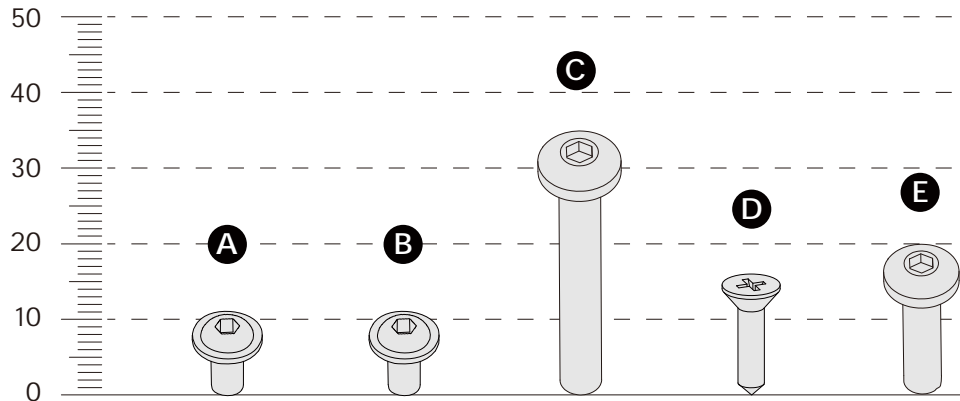

Wenn Sie sich bei den Schraubengrößen unsicher sind, verwenden Sie das Lineal auf dieser Seite zum einfachen Vergleich und zur Installation.







Si vous n'êtes pas sûr des tailles de vis, utilisez la règle fournie sur cette page pour une comparaison et une installation faciles.

Si no está seguro sobre los tamaños de los tornillos, use la regla proporcionada en esta página para una fácil comparación e instalación.



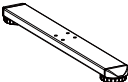

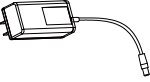
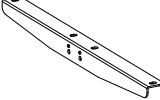



ネジのサイズがわからない場合は、このページの定規からご確認いただけます。

만약 당신이 나사의 치수에 익숙하지 않다면, 그 페이지의 치수와 비교하여, 나중에 설치할 수 있습니다.

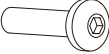
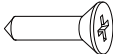
## Component List

<p>01</p>  <p>Right Table Leg (x1)</p>	<p>02</p>  <p>Left Table Leg (x1)</p>	<p>03</p>  <p>Leg Base (x2)</p>	<p>04</p>  <p>Transmission rod (x1)</p>
<p>05</p>  <p>Controller (x1)</p>	<p>06</p>  <p>Power (x1)</p>	<p>07</p>  <p>Side Plates (x2)</p>	<p>08</p>  <p>Crossbar (x1)</p>
<p>09</p>  <p>Desktop (x1)</p>			

## Hardware List

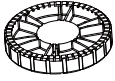
<p><b>A</b></p>  <p>Screws M6×8mm (x8)</p>	<p><b>B</b></p>  <p>Screws M5×8mm (x8)</p>	<p><b>C</b></p>  <p>Screws M6×35mm (x8)</p>	<p><b>D</b></p>  <p>Screws M4×16mm (x4)</p>
<p><b>E</b></p>  <p>Screws M5×20mm (x2)</p>	<p><b>F</b></p>  <p>Cable Clip (x1)</p>	<p><b>G</b></p>  <p>Allen Key S=5mm (x1)</p>	<p><b>H</b></p>  <p>Headphone Hanger (x2)</p>
<p><b>I</b></p>  <p>Tabletop Connector (x1)</p>	<p><b>J</b></p>  <p>Adjustable feet (x4)</p>		

**! Note:** The numbers 01 to 09 are only for identification purposes and are not labeled. The labels A to J correspond to the fixtures and fittings supplied in the package. In addition, there will be a package of spare parts inside the packaging box.

# Step 1 Attaching the frame

1

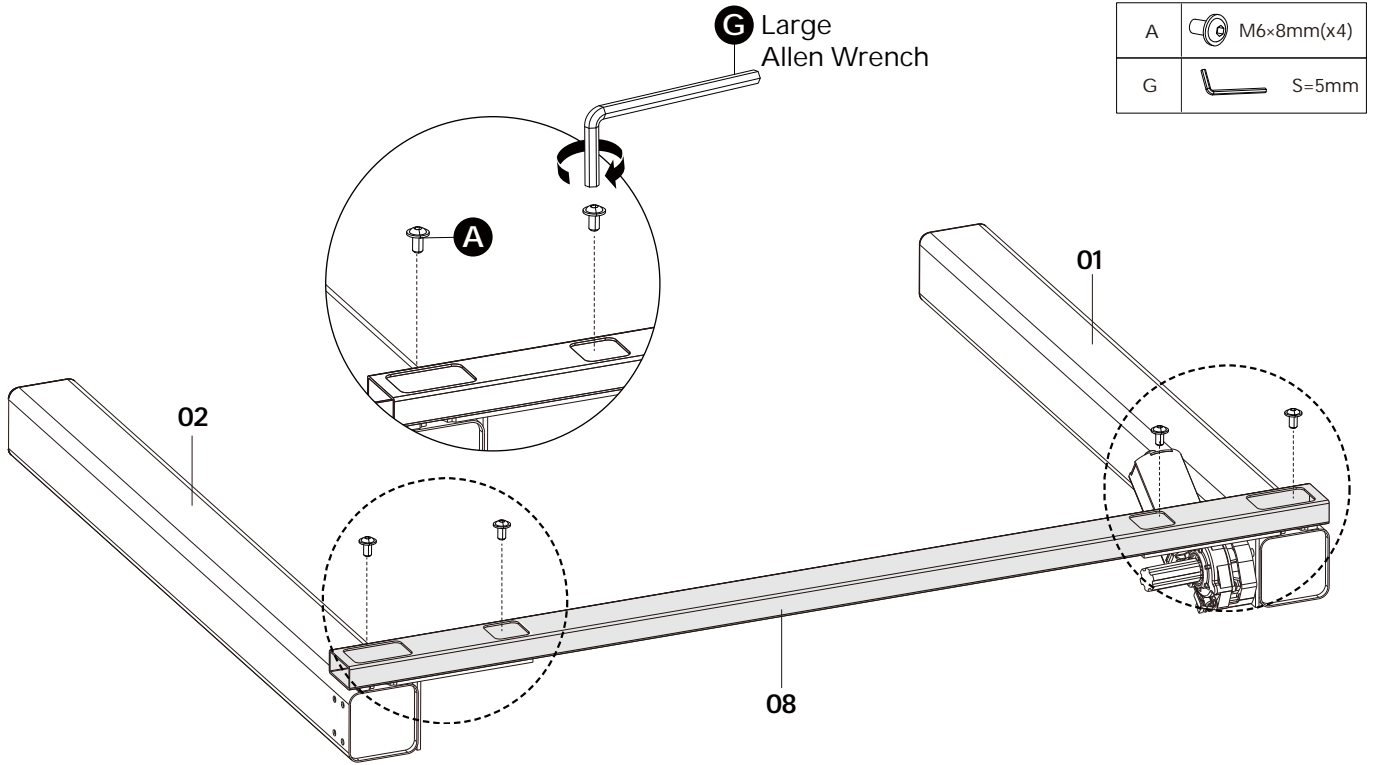

2

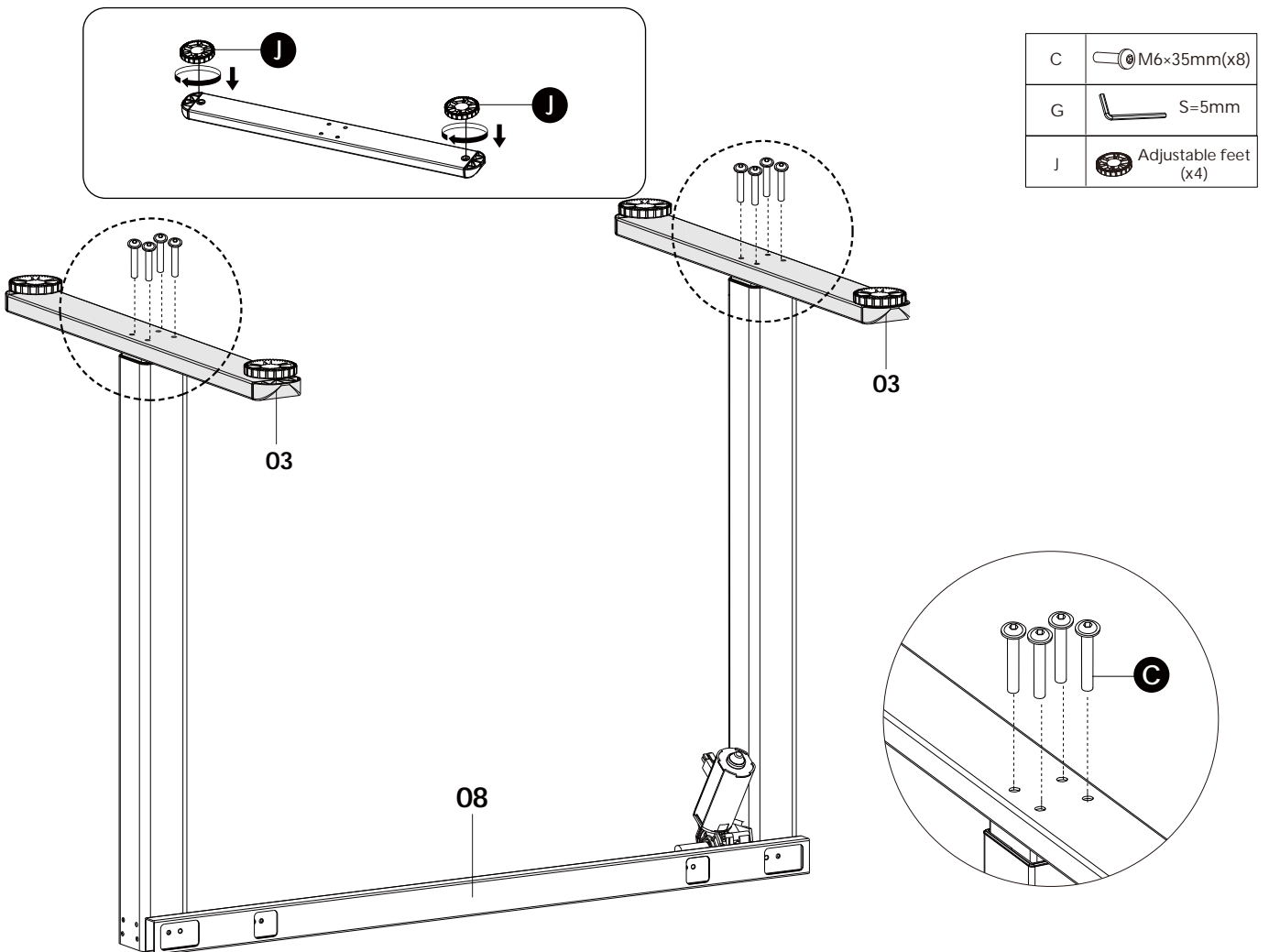

3

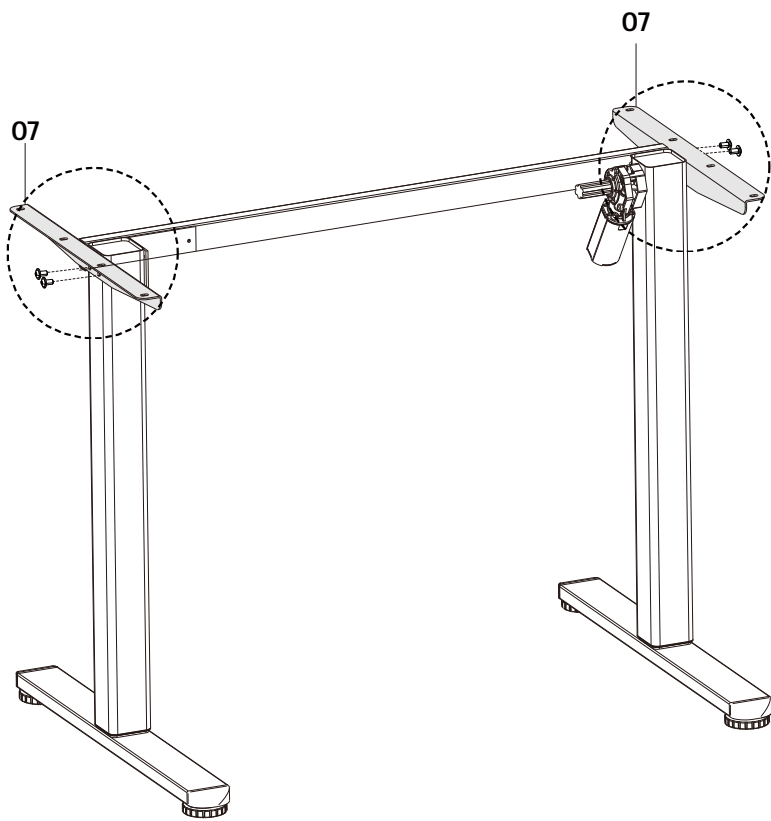

A	M6×8mm(x4)
G	S=5mm

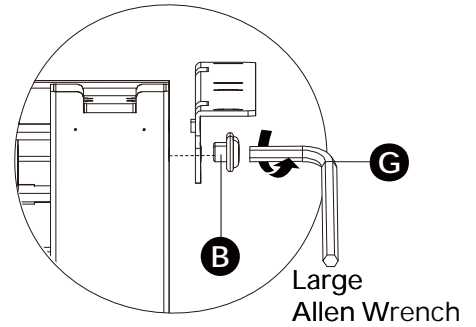

① Pay Attention to the Wing Orientation



HEAVY! You may need assistance with this step.

① Achten Sie auf die Flügel-  
richtung.

① Faites attention à l'orientation  
des ailes.

① Preste atención a la orientación  
de las alas.

① 翼の向きに注意してください。

① 측면 날개의 방향에 주의하십시오.

4

② Ensure both desk legs are at an approximate equal height before attaching the transmission rod.

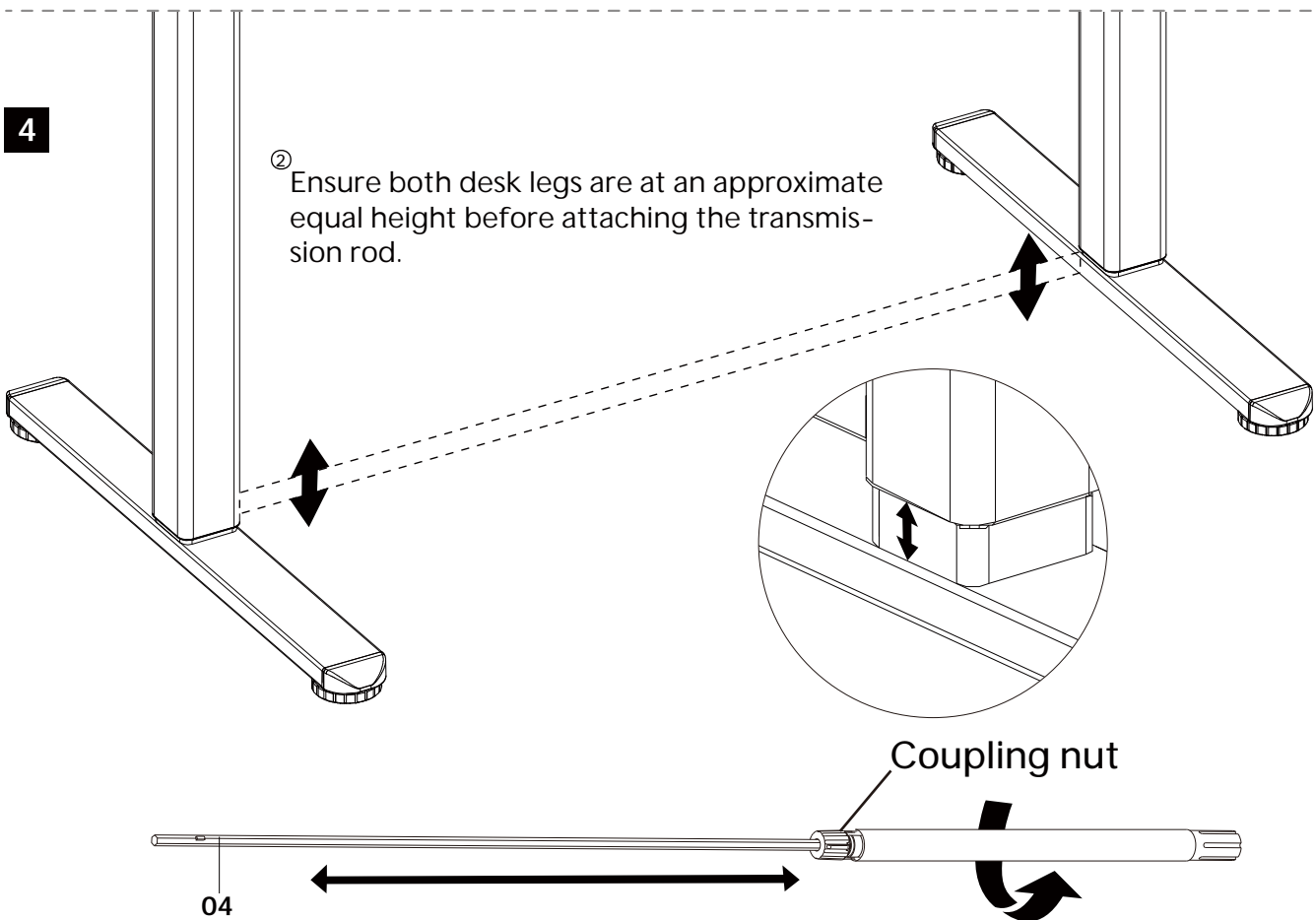

② Stellen Sie sicher, dass beide  
Schreibtischbeine annähernd die  
gleiche Höhe haben, bevor Sie die  
Übertragungsstange anbringen.

② Assurez-vous que les deux  
pieds du bureau sont à une  
hauteur approximativement  
égale avant de fixer la tige  
de transmission.

② Asegúrese de que ambas  
patas del escritorio estén a una  
altura aproximadamente igual  
antes de colocar la barra de  
transmisión.

② 伝動棒を取付ける前に、二  
本の脚の高さが同じである  
ことを確認して下さい。

② 전동봉을 설치하기 전에, 두  
책상다리의 높이가 대략 같도록  
하십시오.

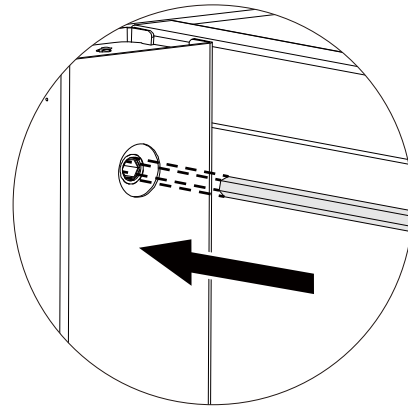
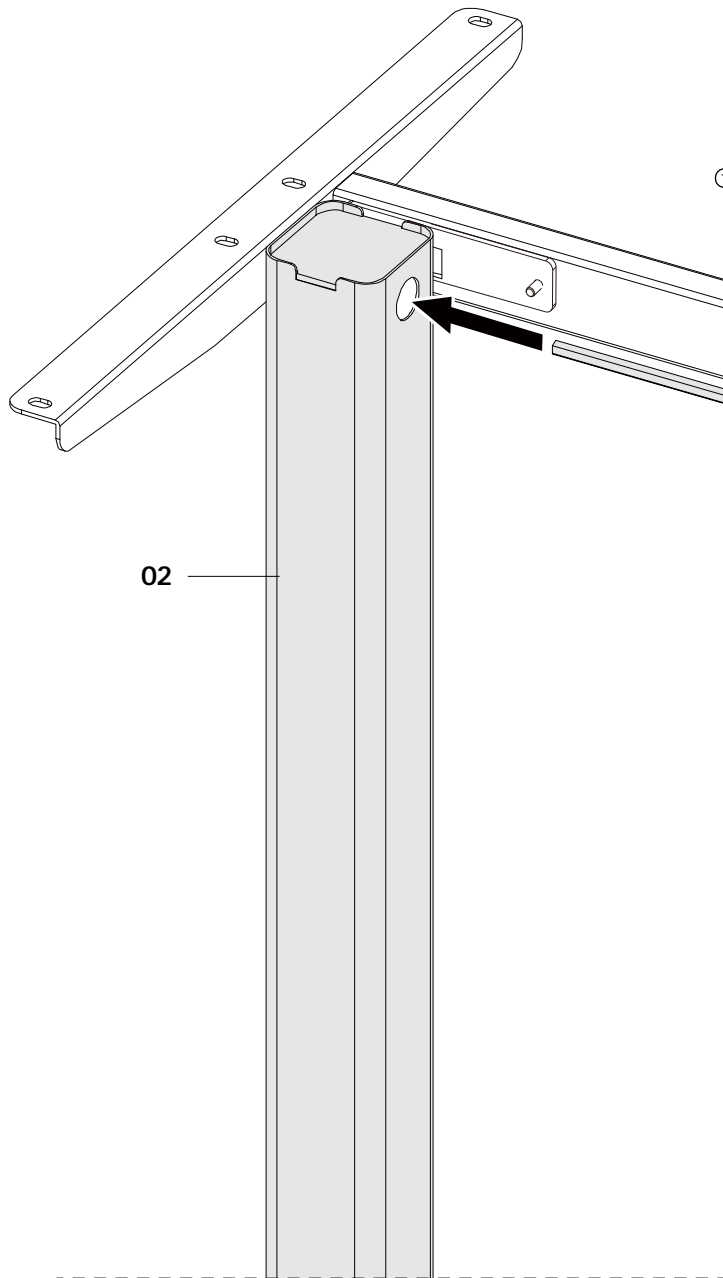

- ① If not, insert the transmission rod into the hole in the left leg. Turn the rod to adjust the left leg so it's level with the right leg.

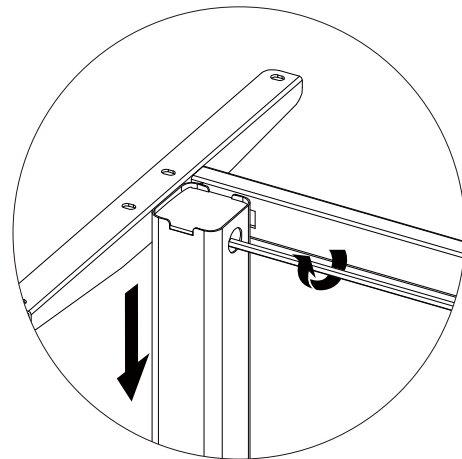
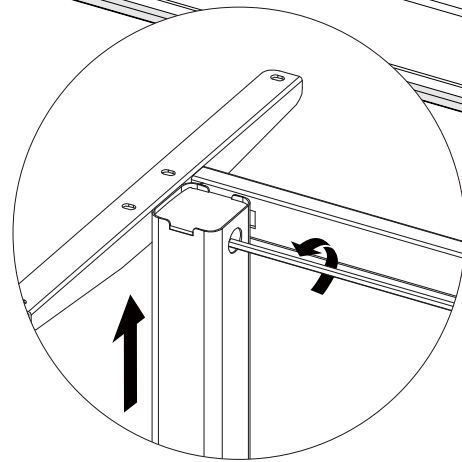

- ② Turn the rod anti-clockwise to raise the left leg or clockwise to lower it.

① Wenn die Beine nicht eben sind, stecken Sie die Übertragungsstange in das Loch des linken Beins. Drehen Sie die Stange, um das linke Bein so einzustellen, dass es mit der Höhe des rechten Beins übereinstimmt.

② Drehen Sie die Stange gegen den Uhrzeigersinn, um das linke Bein anzuheben, oder im Uhrzeigersinn, um es abzusenken.

① Si les pieds ne sont pas de niveau, insérez la tige de transmission dans le trou du pied gauche. Tournez la tige pour ajuster le pied gauche jusqu'à ce qu'il corresponde à la hauteur du pied droit.

② Tournez la tige dans le sens antihoraire pour lever le pied gauche ou dans le sens horaire pour le baisser.

① Si las patas no están niveladas, inserte la barra de transmisión en el orificio de la pata izquierda. Gire la barra para ajustar la pata izquierda hasta que coincida con la altura de la pata derecha.

② Gire la barra en sentido antihorario para subir la pata izquierda o en sentido horario para bajarla.

① 脚の高さが同じではなければ、伝動棒を左の脚の穴に差し込み、伝動棒を回して左の脚の高さを右の脚と同じ高さまで調節して下さい。

② 伝動棒を反時計回りに回すと左足が上がり、時計回りに回すと左足が下がる。

① 구동 레버를 왼쪽 다리의 구멍에 완전히 삽입합니다. 만약 두 테이블 다리의 높이가 다르면, 막대기를 돌려서 왼쪽 다리를 오른쪽 다리와 수평이 되도록 조정하세요.

② 레버를 시계 반대 방향으로 돌리면 왼쪽 다리가 올라가고 시계 방향으로 돌리면 높이가 낮아집니다.

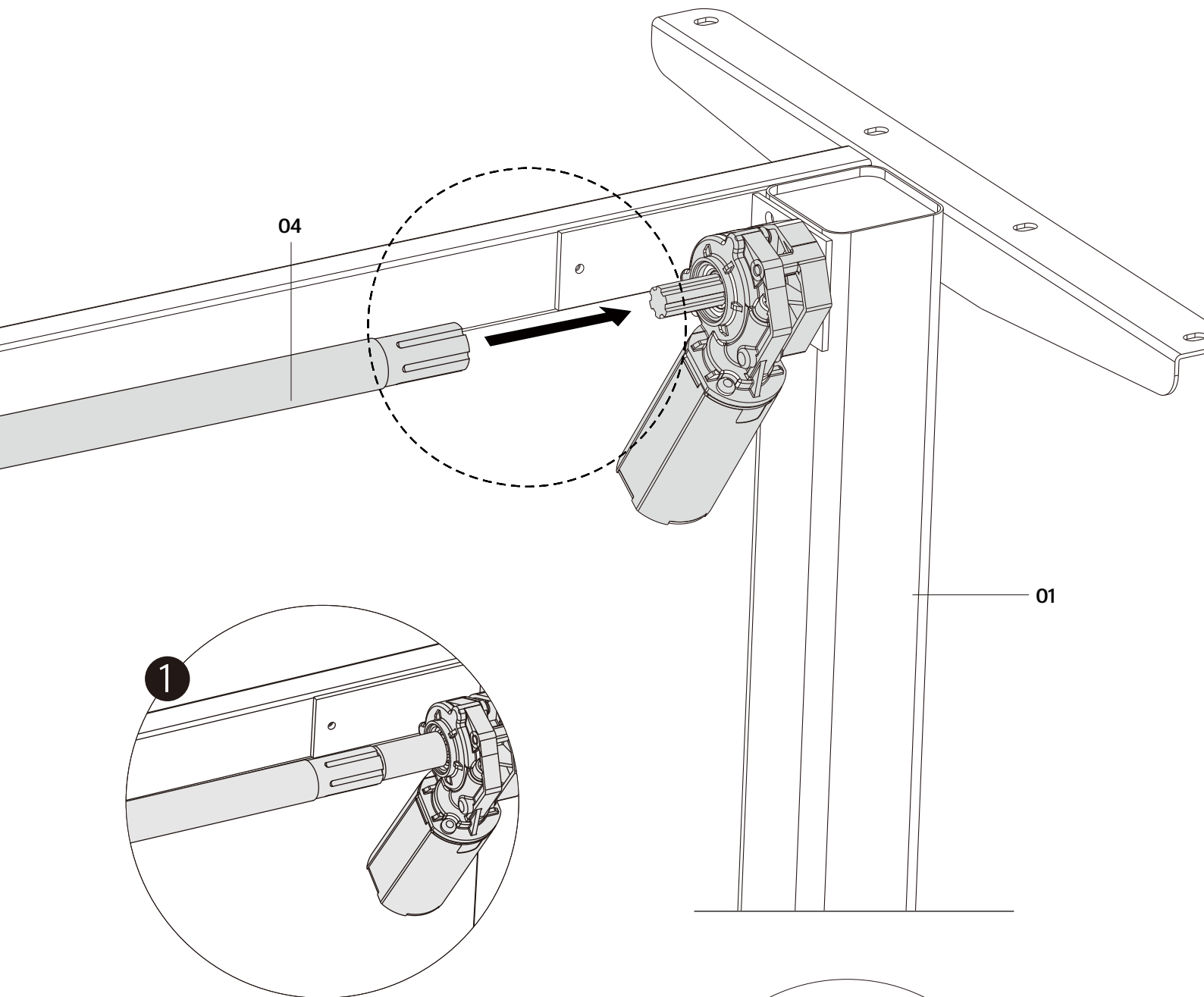

① Tighten the coupling nut

① Ziehen Sie die Kupplungsmutter fest.

① Serrez l'écrou de raccordement.

① Apriete la tuerca de acoplamiento.

① 伝動棒のメネジを締めて下さい。

① 연동축의 너트를 조이십시오.

# Step 2 Attach the desktop to the frame

1



B		M5×8mm(x8)
E		M5×20mm(x2)
H		Headphone Hanger (x2)
D		M4×16mm(x4)
I		Tabletop Connector (x1)
G		S=5mm

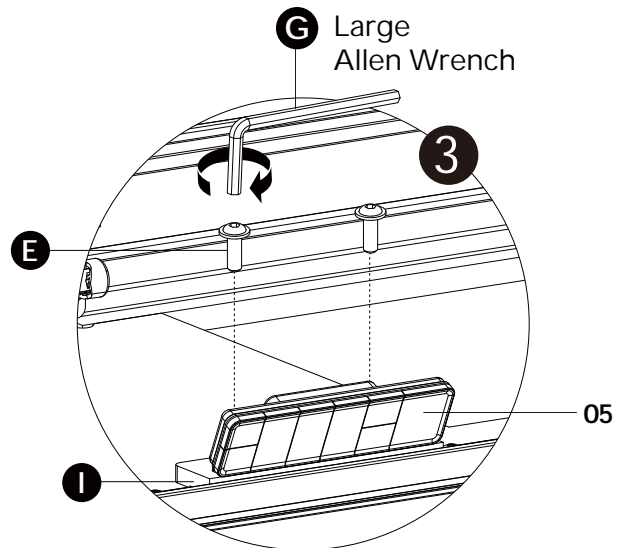
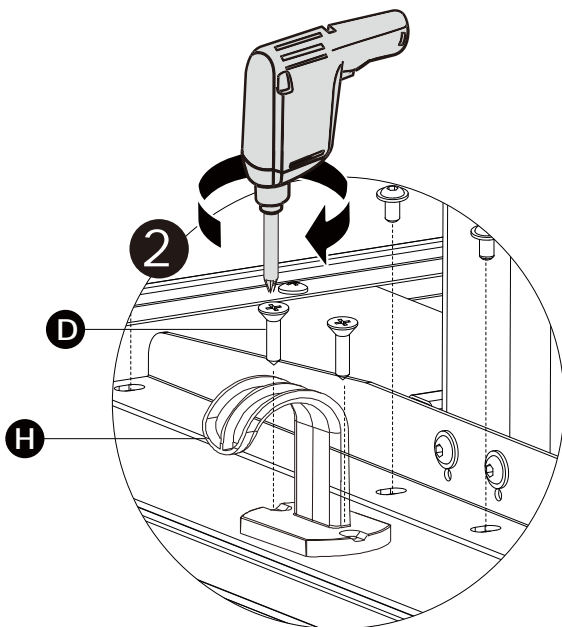
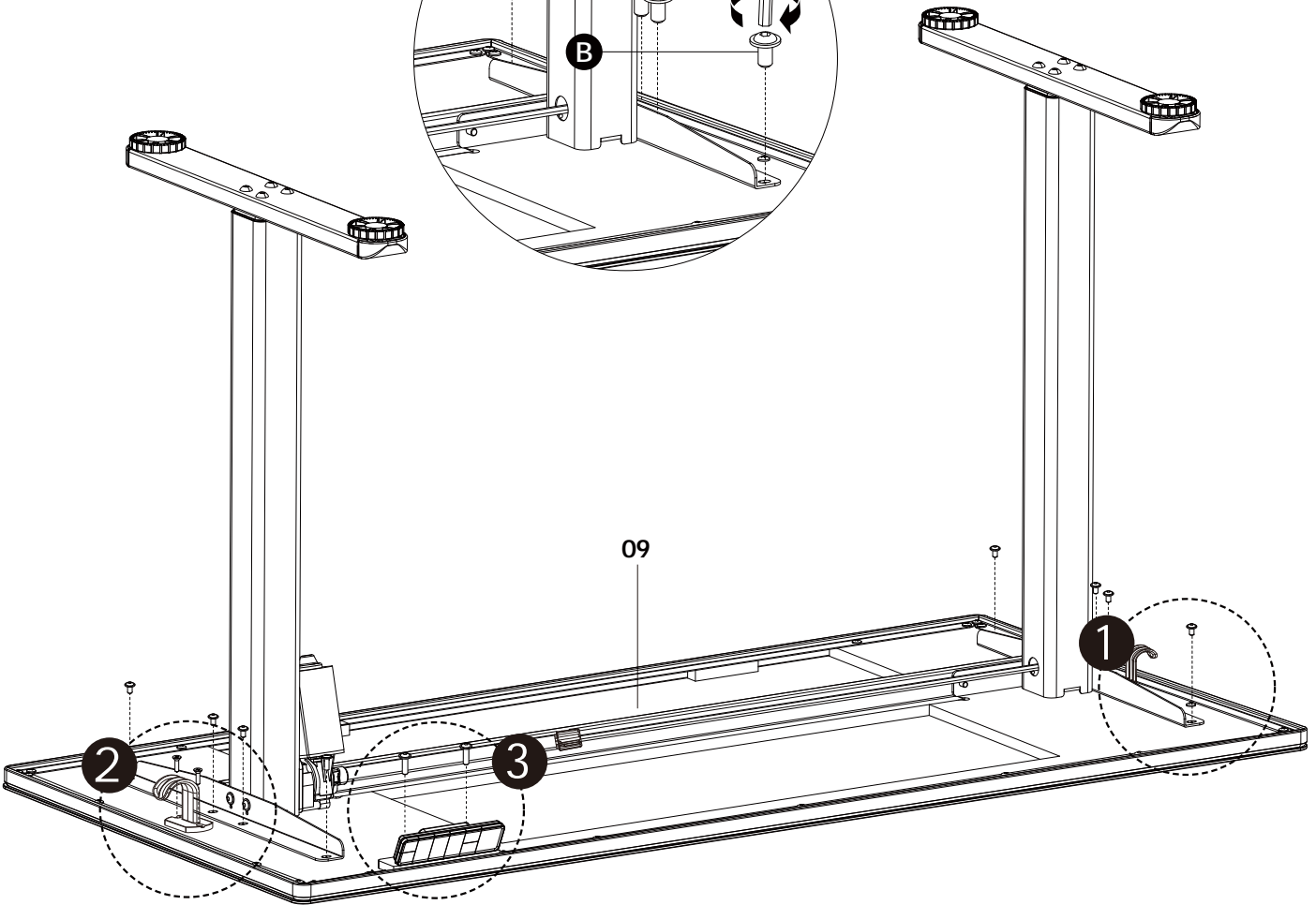
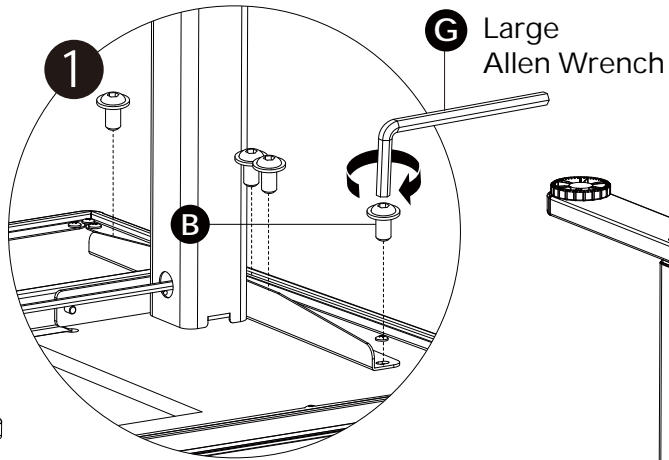

# Step 3 Connecting the cables

F

Cable Clip (x1)

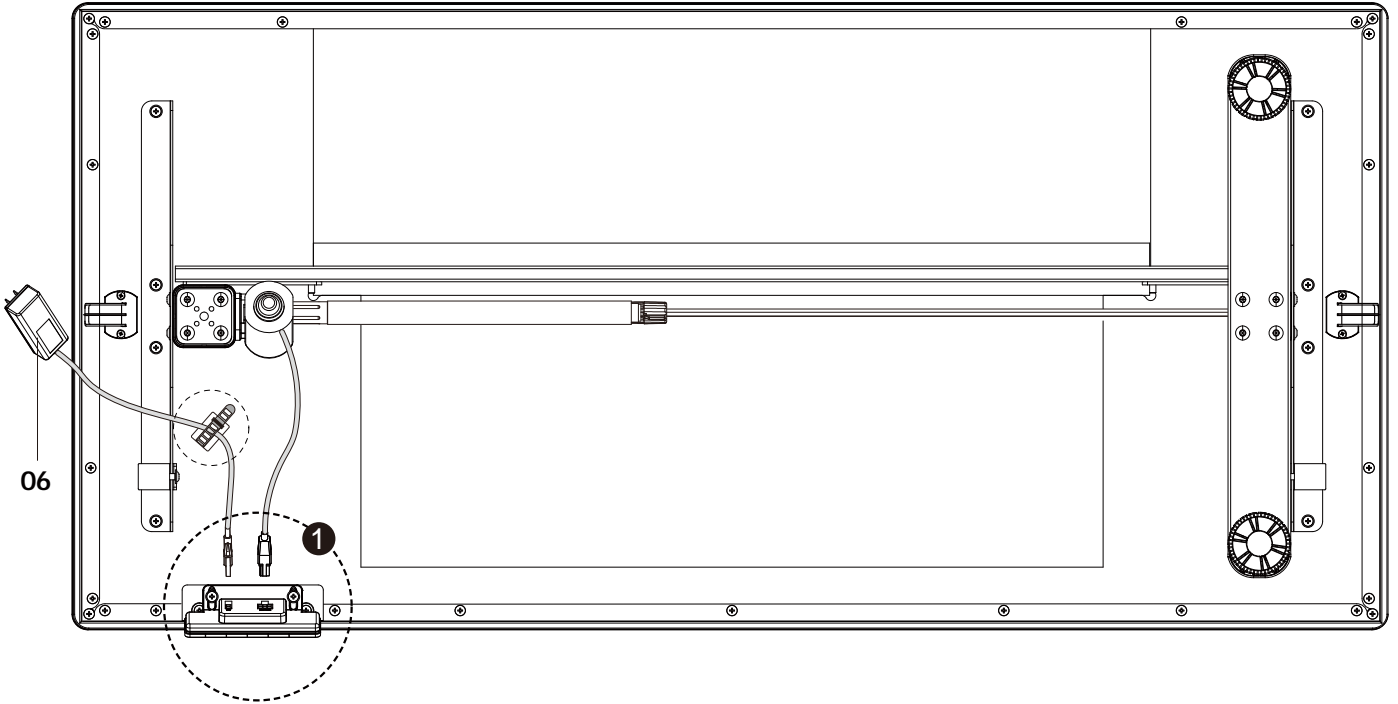

1

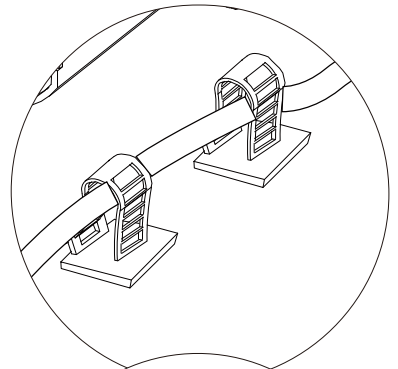
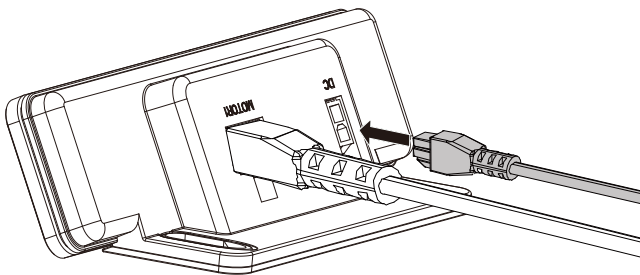
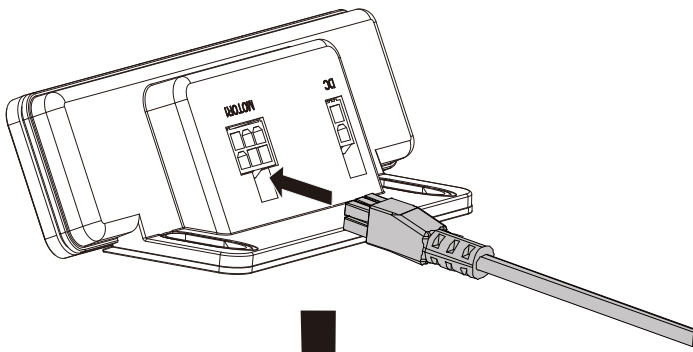

F

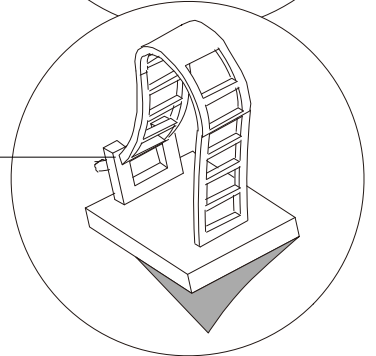

# Controller Introduction

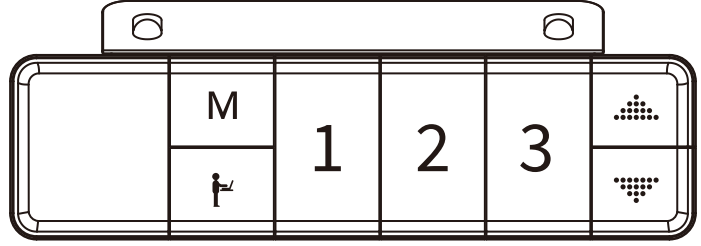

## Note:

Desk movement can be interrupted at any point by pressing any control button.

The desk's height settings will be retained even if power is lost.



Short press the M button; the display will flash. Then, press any memory key (1, 2, 3) to save the current height.



Set the Timer: 1. Press the button. The display will show the current timer value(0.0 to 4.0 hours); 2. Use the Up or Down buttons to adjust the time in 0.5-hour increments; 3. The setting mode will automatically exit after 2 seconds of inactivity.

Confirmation: Once successfully set, a small dot will flash in the controller's sleep mode, and the screen will flash for 3 seconds when the set time is reached.



Memory Button: Press this button. The desk will automatically move to its saved height, and the display will show the current position.



Long press the "" button to raise the desk continually, and desk will stop when the button was released or at the max height (46.5" / 118cm).



Long press the "" button to lower the desk continually, and desk will stop when the button was released or at the lowest height (28.3" / 72cm).

## Reset

1. Press and hold the "" button until the desk reaches its lowest position.
2. Keep holding for 12 seconds until "rES" appears—reset mode is activated.
3. Continue holding until "rES" flashes and the lowest height value appears—reset complete.

⚠ Do not release the button during the process. If released, please restart the reset.

## Locking and Unlocking

Lock: Press and hold "" + "" for 3 seconds. When the digital tube displays "LoC", it indicates that the system is locked and cannot be raised or lowered.

Unlock: Press and hold "" + "" for 3 seconds. When the digital tube changes from "LoC" to normal numerical display, it indicates that the system is unlocked.

## Metric/Imperial Switch

1. Press and hold the "M" key for 3 seconds: Displays "S--" and flashes, entering the main menu. Short press "" and "" to toggle between Un and CF options.
2. Press the "M" key to select the Un menu page, after entering, it will show the last set height unit value. Then short press "" and "" to flip between SI (cm) and In (inch) options under the Un function. Press the "" key to return to the upper menu level.
3. After selection, press the "M" key to save the current option value and exit the settings interface.

## Sensitivity Settings

1. Enter Main Menu: Press and hold the "M" key for 3 seconds until the display shows "S--" flashing. Short press the "" or "" buttons to toggle between Un and CF options.

2. Adjust Collision Sensitivity (CF): Short press the "M" key to enter the CF menu. The display will show the current collision force setting. Use the "" or "" buttons to select from the following options: OFF – Collision detection disabled, L – High sensitivity, N – Normal sensitivity, H – Low sensitivity

To return to the previous menu, short press the "" key.

3. Save and Exit: After selecting the desired setting, short press the "M" key to save and exit the menu.

## Protection Mode Error Codes

Code	Interpretation	Resolution
HOT	Overheat Protection – The motor will stop running after 5 minutes of continuous operation to prevent damage from overheating.	Wait 15 minutes before adjusting the height.
E10	Sensor Error – The motor safety sensor is not detected.	Disconnect power or unplug the controller. After 5 minutes, reconnect power and reset the system.
E20	Overload Warning – The load exceeds the desk's maximum weight capacity.	Disconnect the power, remove the items, then reconnect power.
E02	Motion Protection – The lifting function is disabled due to abnormal vibrations, impact, or tilting.	Ensure the desk is stable, with all legs at the same height, before restarting.
E32	High Voltage Protection – The input voltage is too high.	Check that the AC adapter is compatible. Power off for 5 minutes, then restart to reset.
E31	Low Voltage Protection – The input voltage is too low.	Reduce load/reposition.

# Einführung des Controllers

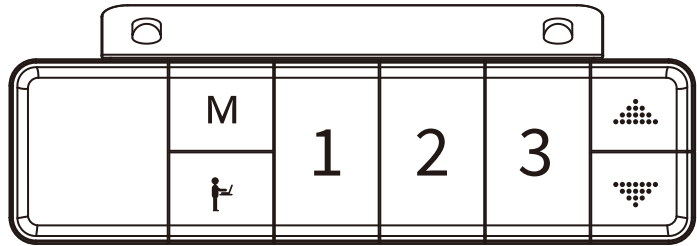

## Hinweis:

Die Bewegung des Schreibtischs kann jederzeit durch Drücken einer beliebigen Steuertaste unterbrochen werden.

Die Höheneinstellungen des Schreibtischs bleiben auch bei Stromausfall erhalten.



Drücken Sie kurz die M-Taste; die Anzeige blinkt. Drücken Sie anschließend eine beliebige Speichertaste (1, 2, 3), um die aktuelle Höhe zu speichern.



Timer einstellen: 1. Drücken Sie die Taste , '. Die Anzeige zeigt den aktuellen Timer-Wert (0,0 bis 4,0 Stunden) an; 2. Verwenden Sie die Auf- oder Ab-Tasten, um die Zeit in 0,5-Stunden-Schritten anzupassen; 3. Der Einstellmodus wird nach 2 Sekunden Inaktivität automatisch beendet.

Bestätigung: Nach erfolgreicher Einstellung blinkt ein kleiner Punkt im Schlafmodus der Steuerung, und der Bildschirm blinkt 3 Sekunden lang, wenn die eingestellte Zeit erreicht ist.



Speichertaste: Drücken Sie diese Taste. Der Schreibtisch fährt automatisch auf seine gespeicherte Höhe, und die Anzeige zeigt die aktuelle Position an.



Halten Sie die , '-Taste gedrückt, um den Schreibtisch kontinuierlich anzuheben, und der Schreibtisch bleibt stehen, wenn die Taste losgelassen wird oder die maximale Höhe (46,5" / 118 cm) erreicht ist.



Halten Sie die , '-Taste gedrückt, um den Schreibtisch kontinuierlich abzusenken, und der Schreibtisch bleibt stehen, wenn die Taste losgelassen wird oder die niedrigste Höhe (28,3" / 72 cm) erreicht ist.

## Zurücksetzen

1. Halten Sie die Taste , ' gedrückt, bis der Schreibtisch seine niedrigste Position erreicht hat.
  2. Halten Sie die Taste weitere 12 Sekunden gedrückt, bis ,rES' erscheint – der Reset-Modus ist aktiviert.
  3. Halten Sie die Taste weiterhin gedrückt, bis ,rES' blinkt und der niedrigste Höhenwert angezeigt wird – der Reset ist abgeschlossen.
- ⚠ Lassen Sie die Taste während des Vorgangs nicht los. Sollten Sie sie loslassen, starten Sie den Reset bitte neu.

## Sperren und Entsperren

- Sperren: Drücken und halten Sie , ' + , ' für 3 Sekunden. Wenn die Digitalanzeige ,LoC' anzeigt, ist das System gesperrt und kann weder gehoben noch gesenkt werden.
- Entsperren: Drücken und halten Sie , ' + , ' für 3 Sekunden. Wenn die Digitalanzeige von ,LoC' zu einer normalen Zahlenanzeige wechselt, ist das System entsperrt.

## Maß/Imperial Umschaltung

1. Hauptmenü: Halten Sie die M-Taste 3 Sekunden lang gedrückt, bis ,S--' auf dem Display blinkt. Drücken Sie kurz , ' oder , ' , um zwischen den Optionen Un und CF zu wechseln.
2. Maßeinheit (Un): Drücken Sie kurz die M-Taste, um die Option ,Un' auszuwählen. Die zuletzt eingestellte Maßeinheit wird angezeigt. Drücken Sie kurz , ' oder , ' , um zwischen ,SI' (cm) und ,In' (Zoll) zu wählen. Drücken Sie die , '-Taste, um zum vorherigen Menü zurückzukehren.
3. Speichern & Beenden: Drücken Sie nach der Auswahl kurz die M-Taste, um die Einstellung zu speichern und das Menü zu verlassen.

## Empfindlichkeitseinstellungen

1. Hauptmenü aufrufen: Halten Sie die ,M'-Taste 3 Sekunden lang gedrückt, bis die Anzeige ,S--' blinkt. Drücken Sie kurz die Taste , ' oder , ' um zwischen den Optionen ,Un' und ,CF' zu wechseln.
2. Kollisionssensitivität anpassen (CF): Drücken Sie kurz die M-Taste, um das CF-Menü aufzurufen. Die Anzeige zeigt die aktuelle Kollisionskraft-Einstellung. Wählen Sie mit , ' oder , ' aus folgenden Optionen: OFF – Kollisionserkennung deaktiviert, L – Hohe Empfindlichkeit, N – Normale Empfindlichkeit, H – Geringe Empfindlichkeit. Um zum vorherigen Menü zurückzukehren, drücken Sie kurz die , '-Taste.
3. Speichern und Beenden: Nachdem Sie die gewünschte Einstellung ausgewählt haben, drücken Sie kurz die ,M'-Taste, um zu speichern und das Menü zu verlassen.

## Schutzmodus-Fehlercodes

Code	Interpretation	Lösung
HOT	Überhitzungsschutz: Der Motor stoppt nach 5 Minuten Dauerbetrieb, um Schaden durch Überhitzung zu vermeiden.	15 Minuten warten, bevor die Höhe angepasst wird.
E10	Sensorfehler: Der Motorsicherheitssensor wird nicht erkannt.	Strom trennen oder Steuerung abziehen. Nach 5 Minuten Strom wieder anschließen und System zurücksetzen.
E20	Überlastwarnung: Die Last überschreitet die maximale Gewichtskapazität des Schreibtisches.	Strom trennen, Gegenstände entfernen, dann Strom wieder anschließen.
E02	Bewegungsschutz: Die Hebefunktion ist aufgrund abnormaler Vibrationen, Stöße oder Neigung deaktiviert.	Sicherstellen, dass der Schreibtisch stabil und alle Beine auf gleicher Höhe sind, bevor neu gestartet wird.
E32	Hochspannungsschutz: Die Eingangsspannung ist zu hoch.	Überprüfen, ob der Netzadapter kompatibel ist. Für 5 Minuten ausschalten, dann neu starten zum Reset.
E31	Niederspannungsschutz: Die Eingangsspannung ist zu niedrig.	Überprüfen, ob der Netzadapter kompatibel ist. Für 5 Minuten ausschalten, dann neu starten zum Reset.

# Introduction du contrôleur.

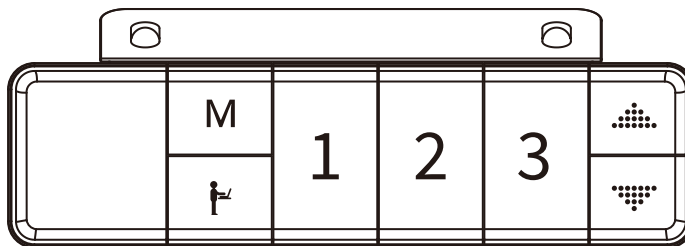

## Remarque:

Le mouvement du bureau peut être interrompu à tout moment en appuyant sur n'importe quel bouton de commande.

Les réglages de hauteur du bureau seront conservés même en cas de coupure de courant.



Appuyez brièvement sur le bouton M ; l'affichage clignotera. Ensuite, appuyez sur n'importe quelle touche de mémoire (1, 2, 3) pour enregistrer la hauteur actuelle.



Régler la minuterie: 1. Appuyez sur le bouton " ". L'affichage indiquera la valeur actuelle de la minuterie (0,0 à 4,0 heures); 2. Utilisez les boutons Haut ou Bas pour ajuster l'heure par incréments de 0,5 heure; 3. Le mode de réglage quittera automatiquement après 2 secondes d'inactivité.

Confirmation: Une fois la minuterie réglée avec succès, un petit point clignotera en mode veille du contrôleur, et l'écran clignotera pendant 3 secondes lorsque l'heure définie sera atteinte.



Bouton Mémoire: Appuyez sur ce bouton. Le bureau se déplacera automatiquement à sa hauteur enregistrée, et l'affichage indiquera la position actuelle.



Maintenez le bouton enfoncé pour soulever le bureau de manière continue, et le bureau s'arrêtera lorsque le bouton sera relâché ou à la hauteur maximale (46,3"/118 cm).



Maintenez le bouton enfoncé pour abaisser le bureau de manière continue, et le bureau s'arrêtera lorsque le bouton sera relâché ou à la hauteur la plus basse (28,3"/72 cm).

### Réinitialisation

1. Appuyez et maintenez le bouton " " jusqu'à ce que le bureau atteigne sa position la plus basse.
2. Continuez à maintenir pendant 12 secondes jusqu'à ce que "rES" apparaisse – le mode de réinitialisation est activé.
3. Continuez à maintenir jusqu'à ce que "rES" clignote et que la valeur de hauteur la plus basse apparaisse – la réinitialisation est terminée.

▲ Ne relâchez pas le bouton pendant le processus. Si vous le relâchez, veuillez redémarrer la réinitialisation.

### Verrouillage et Déverrouillage

- Verrouiller : Appuyez et maintenez " " + " " (ou les deux flèches) pendant 3 secondes. Lorsque l'affichage numérique indique "LoC", le système est verrouillé et ne peut pas être monté ni descendu.
- Déverrouiller : Appuyez et maintenez " " + " " (ou les deux flèches) pendant 3 secondes. Lorsque l'affichage numérique passe de "LoC" à une valeur normale, le système est déverrouillé.

### Commutateur métrique/impérial

1. Accéder au menu principal : Maintenez le bouton M enfoncé pendant 3 secondes. L'affichage montrera "S--" et clignotera. Appuyez brièvement sur " " ou " " pour basculer entre les options "Un" et "CF".
2. Régler l'unité de mesure (Un) : Appuyez brièvement sur M pour sélectionner "Un". L'unité précédemment réglée s'affiche. Utilisez " " ou " " pour alterner entre "SI" (cm) et "In" (pouces). Pour revenir au menu précédent, appuyez brièvement sur " ".
3. Sauvegarder et quitter : Une fois votre réglage sélectionné, appuyez brièvement sur M pour sauvegarder et quitter le menu.

### Paramètres de sensibilité

1. Accéder au menu principal : Maintenez le bouton M enfoncé pendant 3 secondes. L'affichage montrera "S--" et clignotera. Appuyez brièvement sur " " ou " " pour basculer entre les options "Un" et "CF".
2. Régler la sensibilité de collision (CF) : Appuyez brièvement sur le bouton "M" pour entrer dans le menu CF. L'affichage montrera le réglage actuel de la force de collision. Utilisez les boutons " " ou " " pour choisir parmi les options suivantes : OFF – Détection de collision désactivée, L – Haute sensibilité, N – Sensibilité normale, H – Basse sensibilité. Pour revenir au menu précédent, appuyez brièvement sur le bouton " ".
3. Sauvegarder et quitter : Après avoir sélectionné le réglage souhaité, appuyez brièvement sur le bouton " " pour sauvegarder et quitter le menu.

## Codes d'erreur du mode de protection

Code	Interprétation	Résolution
HOT	Protection contre la surchauffe : Le moteur s'arrêtera après 5 minutes de fonctionnement continu pour éviter les dommages dus à la surchauffe.	Attendre 15 minutes avant d'ajuster la hauteur.
E10	Erreur de capteur : Le capteur de sécurité du moteur n'est pas détecté.	Débrancher l'alimentation ou le contrôleur. Après 5 minutes, rebrancher l'alimentation et réinitialiser le système.
E20	Avertissement de surcharge : La charge dépasse la capacité de poids maximale du bureau.	Débrancher l'alimentation, retirer les objets, puis rebrancher l'alimentation.
E02	Protection contre les mouvements : La fonction de levage est désactivée en raison de vibrations anormales, de chocs ou d'une inclinaison.	Assurez-vous que le bureau est stable et que tous les pieds sont à la même hauteur avant de redémarrer.
E32	Protection contre les hautes tensions : La tension d'entrée est trop élevée.	Vérifier la compatibilité de l'adaptateur secteur. Eteindre pendant 5 minutes, puis redémarrer pour réinitialiser.
E31	Protection contre les basses tensions : La tension d'entrée est trop basse.	Vérifier la compatibilité de l'adaptateur secteur. Eteindre pendant 5 minutes, puis redémarrer pour réinitialiser.

# Introducción del controlador.

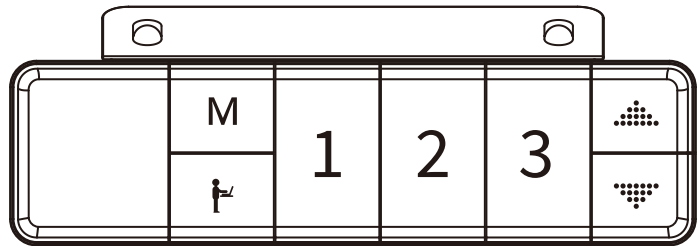

## Nota:

El movimiento del escritorio puede interrumpirse en cualquier momento presionando cualquier botón de control.

Los ajustes de altura del escritorio se mantendrán incluso si se pierde la energía.



Presione brevemente el botón M: la pantalla parpadeará. Luego, presione cualquier tecla de memoria (1, 2, 3) para guardar la altura actual.



Configurar el temporizador: 1. Presione el botón "⏸". La pantalla mostrará el valor actual del temporizador (0,0 a 4,0 horas); 2. Utilice los botones Arriba o Abajo para ajustar el tiempo en incrementos de 0,5 horas; 3. El modo de configuración saldrá automáticamente después de 2 segundos de inactividad.

Confirmación: Una vez configurado con éxito, un pequeño punto parpadeará en el modo de suspensión del controlador, y la pantalla parpadeará durante 3 segundos cuando se alcance la hora establecida.



Botón de Memoria: Presione este 1 2 3 botón. El escritorio se moverá automáticamente a su altura guardada, y la pantalla mostrará la posición actual.



Mantén presionado el botón "▲" para elevar el escritorio de forma continua, y el escritorio se detendrá cuando se suelte el botón o llegue a la altura máxima (46,5"/118 cm).



Mantén presionado el botón "▼" para bajar el escritorio de forma continua, y el escritorio se detendrá cuando se suelte el botón o llegue a la altura más baja (28,3"/72 cm).

<b>Restablecimiento</b>	<ol style="list-style-type: none"> <li>Mantenga presionado el botón "⏸" hasta que el escritorio alcance su posición más baja.</li> <li>Continúe presionando durante 12 segundos hasta que aparezca "rES" – el modo de restablecimiento está activado.</li> <li>Continúe presionando hasta que "rES" parpadee y aparezca el valor de altura más bajo – el restablecimiento está completo.</li> </ol> <p>⚠ No suelte el botón durante el proceso. Si lo suelta, por favor, reinicie el restablecimiento.</p>
<b>Bloqueo y Desbloqueo</b>	<p>Bloquear: Mantenga presionados "▲" + "▼" (o ambas flechas) durante 3 segundos. Cuando la pantalla digital muestre "LoC", el sistema estará bloqueado y no podrá subir ni bajar.</p> <p>Desbloquear: Mantenga presionados "▲" + "▼" (o ambas flechas) durante 3 segundos. Cuando la pantalla digital cambie de "LoC" a un valor normal, el sistema estará desbloqueado.</p>
<b>Cambio Métrico/Imperial</b>	<ol style="list-style-type: none"> <li>Acceder al menú principal: Mantenga presionado el botón M durante 3 segundos. La pantalla mostrará "S--" y parpadeará. Presione brevemente "▲" o "▼" para alternar entre las opciones "Un" y "CF".</li> <li>Ajustar unidad de medida (Un): Presione brevemente M para seleccionar "Un". La unidad configurada previamente se mostrará. Use "▲" o "▼" para alternar entre "SI" (cm) e "In" (pulgadas). Para volver al menú anterior, presione brevemente "1".</li> <li>Guardar y salir: Una vez seleccionada su configuración, presione brevemente M para guardar y salir del menú.</li> </ol>
<b>Ajustes de sensibilidad</b>	<ol style="list-style-type: none"> <li>Entrar al Menú Principal: Mantenga presionado el botón "M" durante 3 segundos hasta que la pantalla muestre "S--" parpadeando. Presione brevemente los botones "▲" o "▼" para alternar entre las opciones "Un" y "CF".</li> <li>Ajustar Sensibilidad de Colisión (CF): Presione brevemente el botón "M" para entrar al menú CF. La pantalla mostrará el ajuste actual de la fuerza de colisión. Use los botones "▲" o "▼" para seleccionar entre las siguientes opciones: OFF – Detección de colisión deshabilitada, L – Alta sensibilidad, N – Sensibilidad normal, H – Baja sensibilidad. Para volver al menú anterior, presione brevemente el botón "1".</li> <li>Guardar y Salir: Después de seleccionar el ajuste deseado, presione brevemente el botón "M" para guardar y salir del menú.</li> </ol>

## Códigos de error del modo de protección

Código	Interpretación	Solución
<b>HOT</b>	Protección contra sobrecalentamiento: El motor dejará de funcionar después de 5 minutos de operación continua para evitar daños por sobrecalentamiento.	Esperar 15 minutos antes de ajustar la altura.
<b>E10</b>	Error del sensor: El sensor de seguridad del motor no se detecta.	Desconectar la corriente o el controlador. Después de 5 minutos, reconectar la corriente y reiniciar el sistema.
<b>E20</b>	Advertencia de sobrecarga: La carga excede la capacidad de peso máxima del escritorio.	Desconectar la corriente, retirar los objetos, luego reconectar la corriente.
<b>E02</b>	Protección de movimiento: La función de elevación está deshabilitada debido a vibraciones anormales, impacto o inclinación.	Asegurarse de que el escritorio esté estable, con todas las patas a la misma altura, antes de reiniciar.
<b>E32</b>	Protección contra alto voltaje: El voltaje de entrada es demasiado alto.	Verificar que el adaptador de CA sea compatible. Apagar durante 5 minutos, luego reiniciar para restablecer.
<b>E31</b>	Protección contra bajo voltaje: El voltaje de entrada es demasiado bajo.	Verificar que el adaptador de CA sea compatible. Apagar durante 5 minutos, luego reiniciar para restablecer.

# コントローラー の紹介

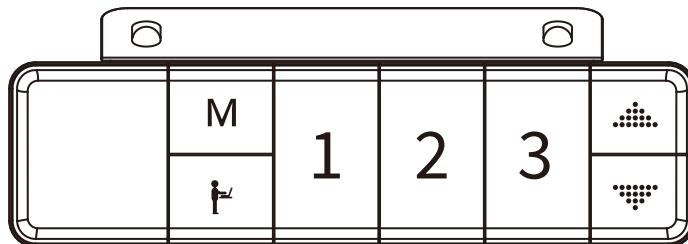

## お知らせ:

デスクの動きは、いつでも任意のボタンを押すことで停止できます。

電源が切断されても、デスクの高さ設定は保持されます。



ボタンを短く押すと、ディスプレイが点滅します。点滅中に任意のメモリーキーを押すと、現在の高さが保存されます。



コントローラーの「」ボタンを押すと、ディスプレイに x.xh (0.0h~4.0h) が表示されます。上または下を押すたびに、0.5hずつ調整されます。2秒後に自動的に設定が終了します。設定が完了すると、休止モード中にコントローラーの小さな点が点滅します。設定された時間になると、ディスプレイが約3秒間点滅します。



メモリーボタン: デスクを希望の高さに調整し、その後 ボタンを長押しして、番号が表示されるまで待ち、高さのメモリー設定が完了します。



ボタンを長押ししてデスクを連続的に上げ、ボタンが離されるか最大の高さ (46.5インチ/118 cm) に達するとデスクは停止します。



ボタンを長押ししてデスクを連続的に下げ、ボタンが離されるか最低の高さ (28.3インチ/72 cm) に達するとデスクは停止します。

### リセット

「」ボタンを5秒間長押しし、パネルにRESが表示されるまで押し続け、パネル上の桁の高さが表示されるまで、ボタンを離さないでください。このプロセス中、デスクは最低位置まで下がり、高さは28.3インチ/72 cmにリセットされます。

### ロックとアンロック

「」、「」ボタンを3秒間押し続けて、「Loc」がパネルに表示されるまで押し続けた後、ボタンを離してください。このプロセス中、机は現在の位置でロックされます。ロックを解除するには、この操作を繰り返してください。

### 単位の切り替え (メートル/インチ)

- 「M」ボタンを3秒間長押しすると、パネルに「S-」が点滅表示され、メインメニューに入ります。「」と「」ボタンを短押しして、「Un」と「CF」のメニュー項目を切り替えます。
- 「M」ボタンを押して「Un」メニューを選択すると、前回設定された高さの単位が表示されます。「」と「」ボタンを短押しすると、「Un」機能内でSI (cm) とIn (inch) を切り替えることができます。「」ボタンを押すと前のメニューに戻ります。
- 設定を完了したら、「M」ボタンを押して現在の設定値を保存し、設定画面を終了します。

### 衝突感知機能の 感度設定

- 「M」ボタンを3秒間長押しすると、パネルに「S-」が点滅表示され、メインメニューに入ります。「」と「」ボタンを短押しして、「Un」と「CF」のメニュー項目を切り替えます。
- 「M」ボタンを押して「CF」メニューを選択すると、前回設定された衝突感度レベルが表示されます。「」と「」ボタンを短押しすると、「CF」機能オプション (OFF、L、N、H) を切り替えることができます。OFFはこの機能をオフにすることを表し、Lは高感度、Nは普通感度、Hは低感度を表します。「」ボタンを押すと前のメニューに戻ります。
- 設定を完了したら、「M」ボタンを押して現在の設定値を保存し、設定画面を終了します。

## 保護モードエラーコード

コード	解釈	解決策
E31	低電圧保護: 入力電圧が低すぎます。	正しいACアダプタを使用している場合は、機器の電源を切り、コントローラーのケーブルを抜いて5分待ってから、ケーブルを再度挿入し、電源を接続して再度RES設定を行ってください。
E32	過電圧保護: 入力電圧が高すぎます。	正しいACアダプタを使用している場合は、機器の電源を切り、コントローラーのケーブルを抜いて5分待ってから、ケーブルを再度挿入し、電源を接続して再度RES設定を行ってください。
E02	動作ステータスの警告: 振動、衝撃、または傾斜が検出されると、机の動きが停止します。	この検出が誤っている場合は、続ける前にリセット手順に従ってください。
Hot	過熱保護: モーターが連続して作動すると、過熱による損傷を防ぐために停止します。	さらなる高さの調整を行う前にしばらく待ってください。
E10	センサーの故障警告: モーターの安全センサーが検出されません。	電源を切り、コントローラーのケーブルを抜いて5分待ってから、再びケーブルを接続して電源を再接続し、RES設定を再度実行してください。
E20	過負荷警告: 重量が最大値を超えています。	電源を切り、デスクから物を取り除き、再度電源を入れてもう一度やり直してください。

# 컨트롤러 소개

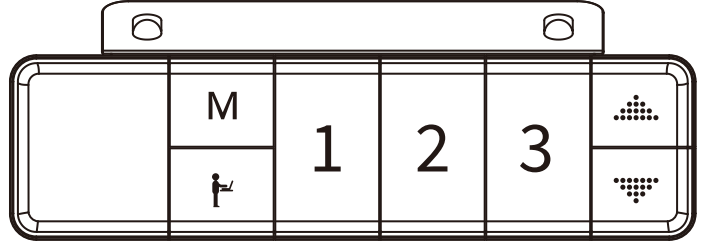

## 주의:

책상의 움직임을 언제든지 아무 버튼이나 눌러 멈출 수 있습니다.

책상이 전기를 잃더라도, 높이 설정은 보존됩니다.



버튼을 짧게 누르면 디스플레이가 깜박이고 메모리 키 중 하나를 누르면 현재 높이가 저장됩니다.



컨트롤의 " " 버튼을 눌러면, 디스플레이가 x.xh (0.0h~4.0h)를 보여줍니다. 위 또는 아래로 눌러면 0.5h씩 씩 누마다. 2초 후 자동으로 종료됩니다. 설정이 성공하면, 컨트롤의 슬면 모드 중 작은 점이 깜박하고, 설정된 시간에 도달하면 스크린이 3초 동안 깜박합니다.



" 1 " " 2 " " 3 " 버튼을 눌 번호가 나타나올 때까지 누르시, 해당 높이로 이동하고 현재 위치를 표시합니다.



" " 버튼을 길게 누르면 테이블을 지속적으로 높일 수 있습니다. 버튼을 놓거나 최대 높이(46.5 인치 / 118 센티미터)에 도달하면 테이블이 움직임을 멈추게 됩니다.



" " 버튼을 길게 누르면 테이블을 지속적으로 낮출 수 있습니다. 버튼을 놓거나 최저 높이(28.3 인치 / 72 센티미터)에 도달하면 테이블이 움직임을 멈추게 됩니다.

### 초기화

" " 버튼을 누르고 5초간 누른 후 정지하면 컨트롤러가 카운트를 위해 'rES'를 켭니다. 리셋 과정을 시작하겠습니다. 승강 높이가 최저까지 천천히 상승하고 승강 높이가 최저에서 0.5cm 반등하면 리셋 작업이 완료됩니다. 리셋하는 동안 버튼을 눌러 리셋을 계속 진행해주세요.

### 잠금과 해제

잠금: " " + " "를 3초 동안 누르고 떼지 마십시오. 디지털 튜브가 "LoC"을 표시하면, 시스템이 잠겨져 상승하거나 하강할 수 없다는 것을 의미합니다.

잠금해제: " " + " "를 3초 동안 누르고 떼지 마십시오. 디지털 튜브가 "LoC"에서 일반적인 숫자 표시로 바뀌면, 시스템이 잠금해제된 것을 의미합니다.

### 공제/영제 단위 전환

- "M" 버튼을 3초간 눌러, [S-] 를 표시하고, 메인 메뉴로 들어갑니다. " "와 " "를 짧게 눌러 [Un] 과 [CF] 옵션을 전환합니다.
- "M" 버튼을 눌러면 Un 메를 선택하고, 입력 후 마지 설정된 높이 단위가 표시되며, " "과 " "를 짧게 눌러 Un 가능 옵션(SI (cm) , In (inch) )을 전환할 수 있습니다. " 1 " 버튼을 눌러면 상위 메뉴로 돌아옵니다.
- 선택 후, "M" 버튼을 눌러면 현재 옵션을 저장하고 설정 인터페이스에서 나옵니다.

### 민감도 설정

- "M" 버튼을 3초간 눌러, [S-] 를 표시하고, 메인 메뉴로 들어갑니다. " "와 " "를 짧게 눌러 [Un] 과 [CF] 옵션을 전환합니다.
- "M" 버튼을 짧게 누르면 CF 메를 선택하고, 입력 후 마지 설정된 충돌력 레벨이 표시되며, " "과 " "를 짧게 눌러 CF 기능 옵션(ON/OFF)을 선택하고, N은 고감도, N은 일반 감도, " 1 "는 저감도를 나타냅니다. 을 전환할 수 있습니다. 1 버튼을 짧게 누르면 상위 메뉴로 돌아옵니다.
- 선택 후에, "M" 버튼을 짧게 누르면 현재 옵션을 저장하고 설정 인터페이스에서 나옵니다.

## 보호 모드 오류 코드

코드	해석	해결 방안
E31	저전압 보호: 입력 전압이 너무 높습니다.	사용하는 AC 어댑터가 올바른지 확인하십시오. 전원을 끄고 5분간 기다린 후 전원을 켜고 리셋을 합니다.
E32	전압 과부하 보호: 입력 전압이 너무 높습니다.	사용하는 AC 어댑터가 올바른지 확인하십시오. 전원을 끄고 5분간 기다린 후 전원을 켜고 리셋을 합니다.
E02	동작보호: 이상진동, 충격, 기울기가 감지되면 테이블의 승강기능이 정지됩니다.	이상진동, 충격, 기울기가 감지되면 테이블의 승강기능이 정지됩니다.
Hot	과열보호: 모터를 5분간 계속 작동시킨 후 과열로 인한 손상을 방지하기 위해 작동을 중지합니다.	높이 조절을 원하시면 15분 정도 기다려 주십시오.
E10	센서 경고: 모터 안전 센서를 감지할 수 없습니다.	전원을 끄고 컨트롤러나 전원을 켜 후 5분간 기다린 후 다시 전원을 껐고 전원을 다시 연결한 후 설정해 주십시오.
E20	과부하 경고: 최대 부하를 초과했습니다.	전원을 끄고 물건을 다른 곳에 두었다가 전원을 켜십시오.