

Bookcase Room Divider

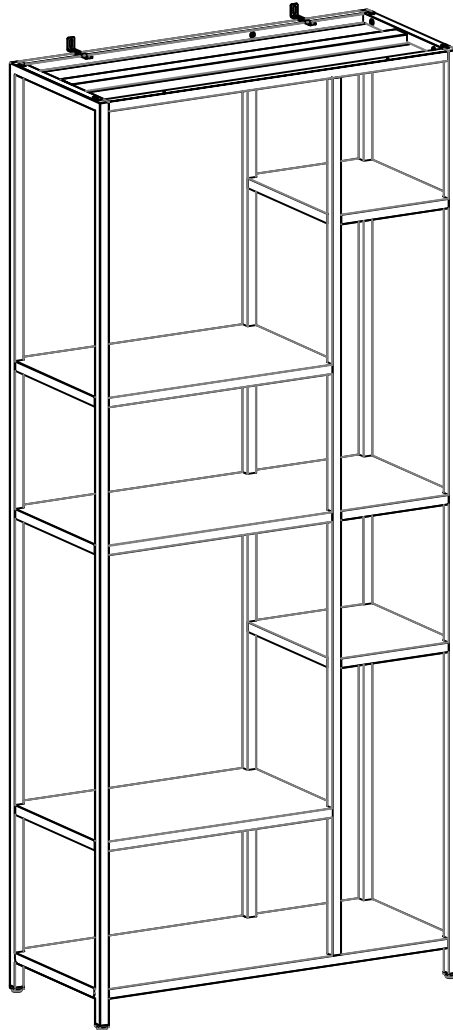

THIS INSTRUCTION BOOKLET CONTAINS **IMPORTANT** SAFETY INFORMATION. PLEASE READ AND KEEP FOR FUTURE REFERENCE

Do Not Return This Product!
Contact our customer service team for help first.



WARNING

- Unit can tip over causing severe injury or death.
 - Anchor unit to stud in wall (if instructed to).
 - Do Not allow children to climb on unit.
 - Put heavy items on lower shelves or drawers.
-

Contact Us!

Do NOT return this product!

Contact our friendly customer service team first for help.

Helpful Hints

PEOPLE NEEDED FOR ASSEMBLY: 1-2

ESTIMATED ASSEMBLY TIME: 1 HOUR

- Open your item in the area you plan to keep it to avoid excessive heavy lifting.
- Identify, sort and count the parts before attempting assembly.
- Back panel must be used to make sure your unit is sturdy.
- Do NOT use harsh chemicals or abrasive cleaners on this item.
- Never push, pull, or drag your furniture.



Before You Start

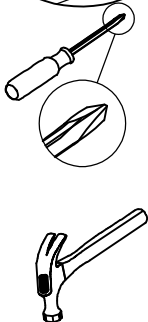
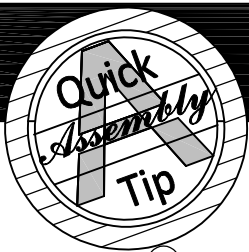

- ✓ Read through each step carefully and follow the proper order
- ✓ Separate and count all your parts and hardware
- ✓ Give yourself enough room for the assembly process
- ✓ Have the following tools: Flat Head Screwdriver, #2 Phillips Head Screwdriver and Hammer
- ✓ Caution: If using a power drill or power screwdriver for screwing, please be aware to slow down and stop when screw is tight. Failure to do so may result in stripping the screw.

Board Identification

Not actual size

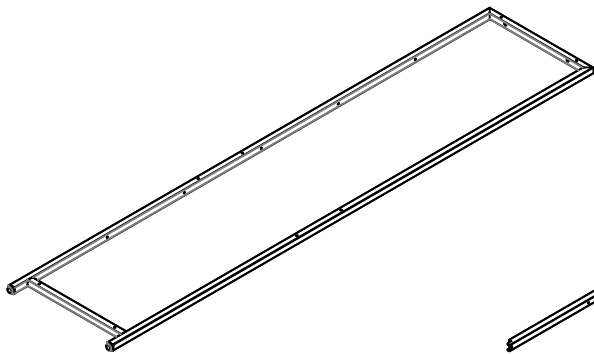

A
SIDE FRAME
Qty:2

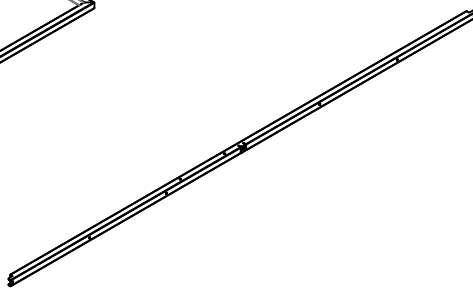

B
RAIL
Qty:2

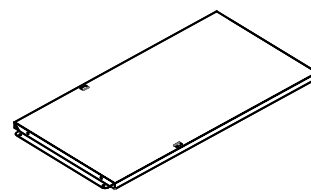

C
TOP

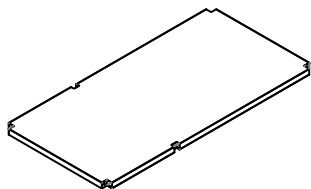

D
BOTTOM

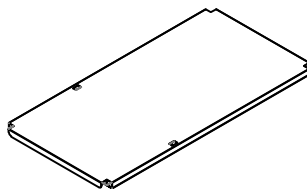

E
FIXED SHELF

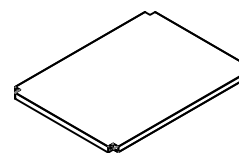

F
LEFT SHELF
Qty:2

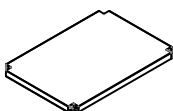

G
RIGHT SHELF
Qty:2

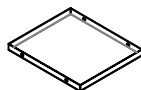

H
BACK PANEL

Board Identification

Not actual size

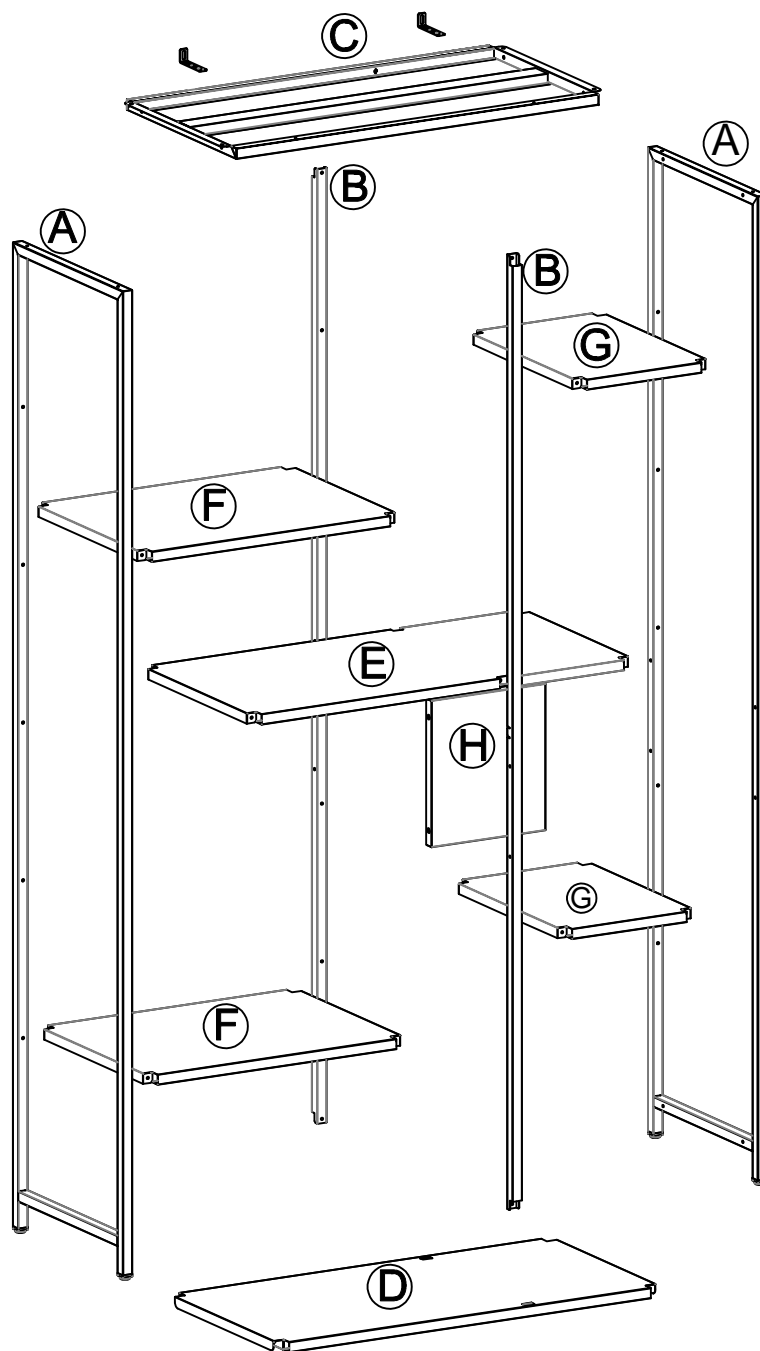

Part List

Actual Size

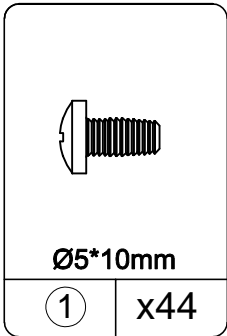

SCREW
TDM0024
spare: 2

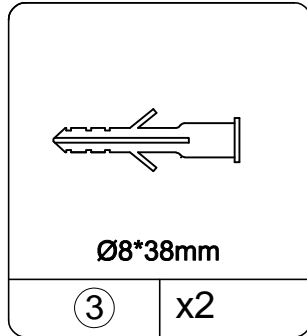

WALL ANCHOR
TDM0009

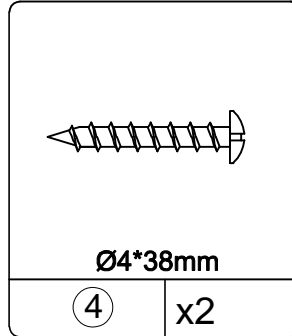

SCREW
TDM0010

Not Actual Size

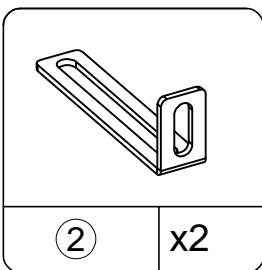

WALL BRACKET
TDM0068

STEP 1

- Attach (A) to (D) as below shown.

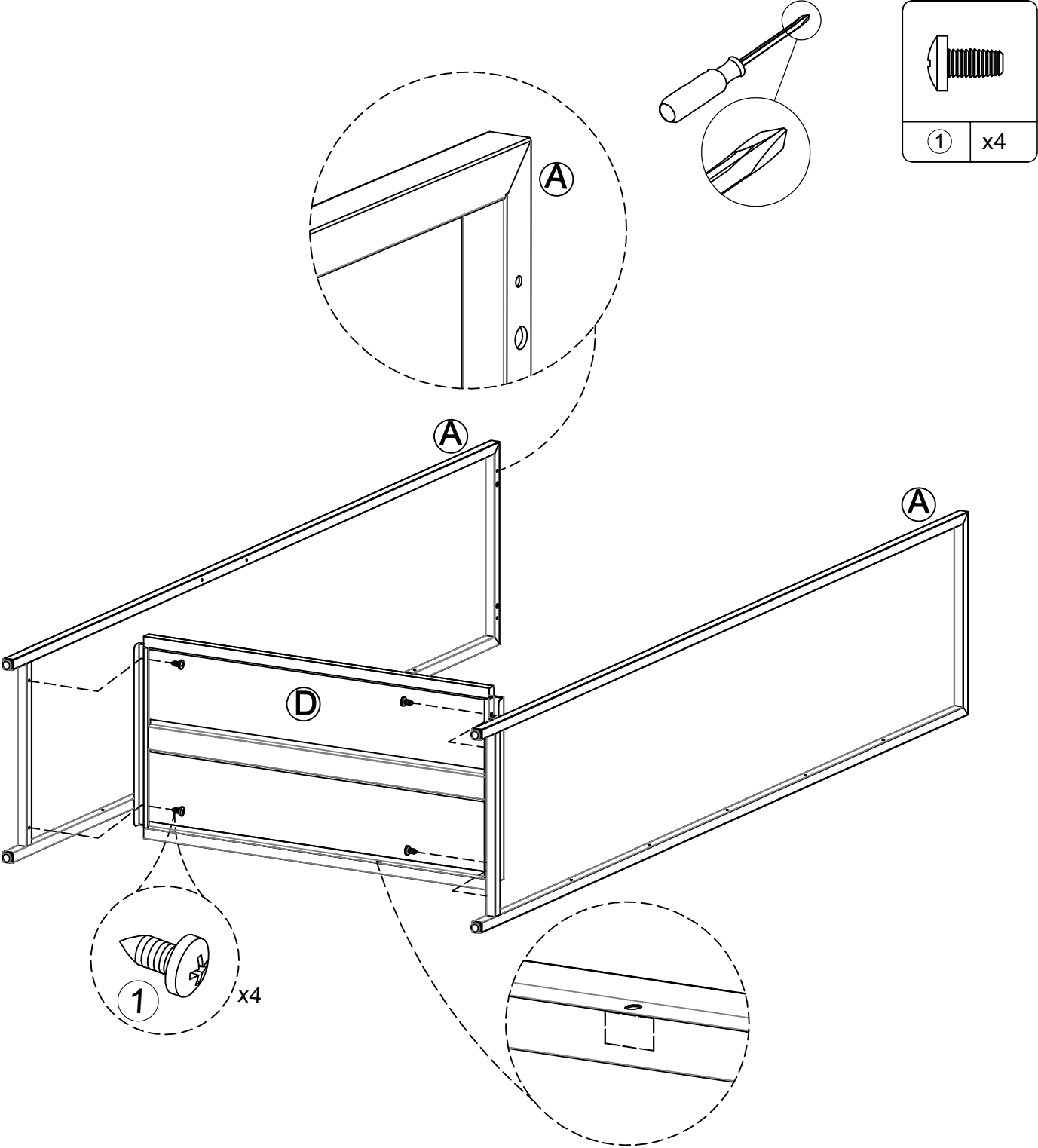

STEP 2

- Attach (E) to (A) as below shown.

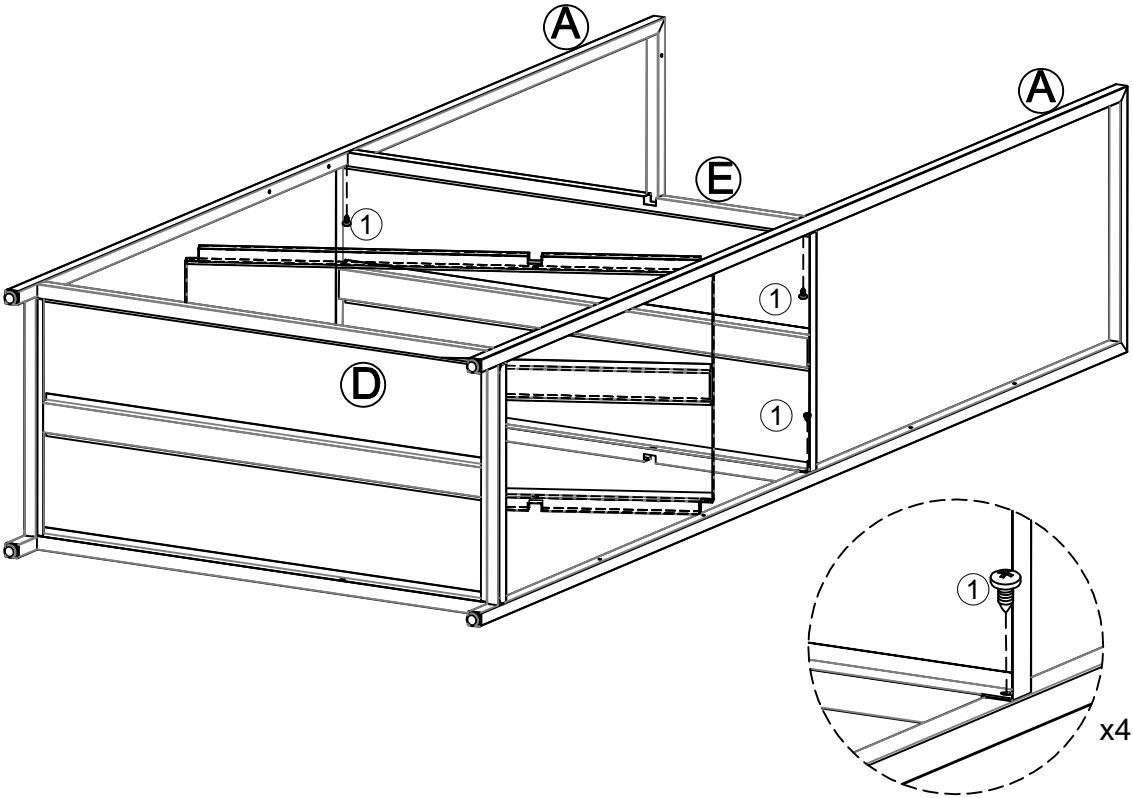
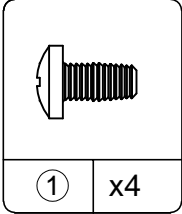
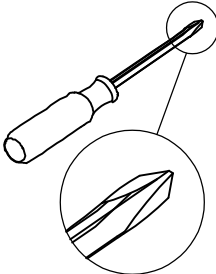

STEP 3

- Attach (B) to (D) & (E) as below shown.

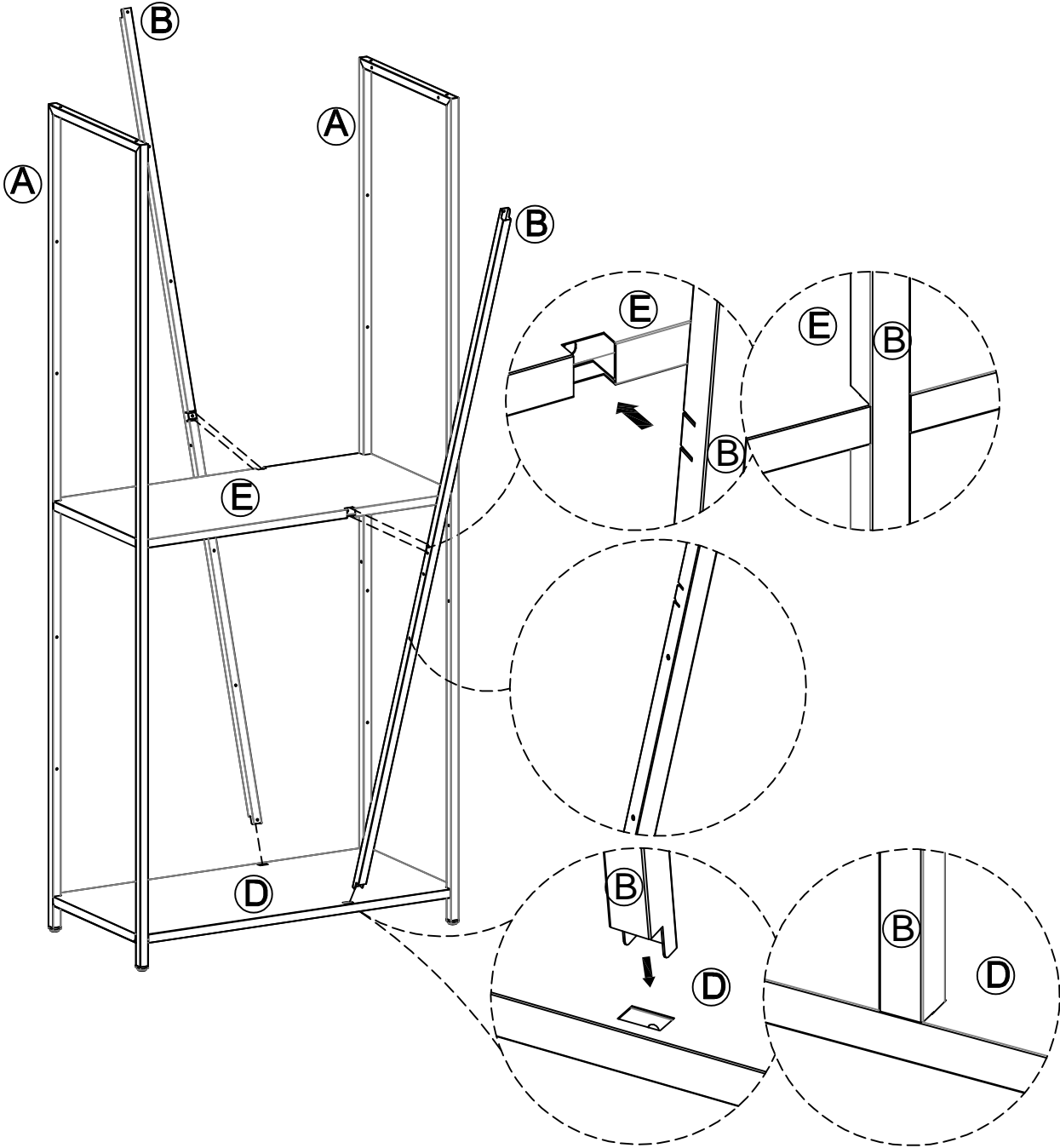

STEP 4

- Attach (B) to (D) & (E) as below shown.

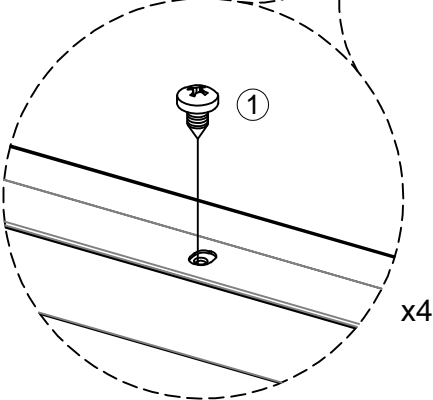
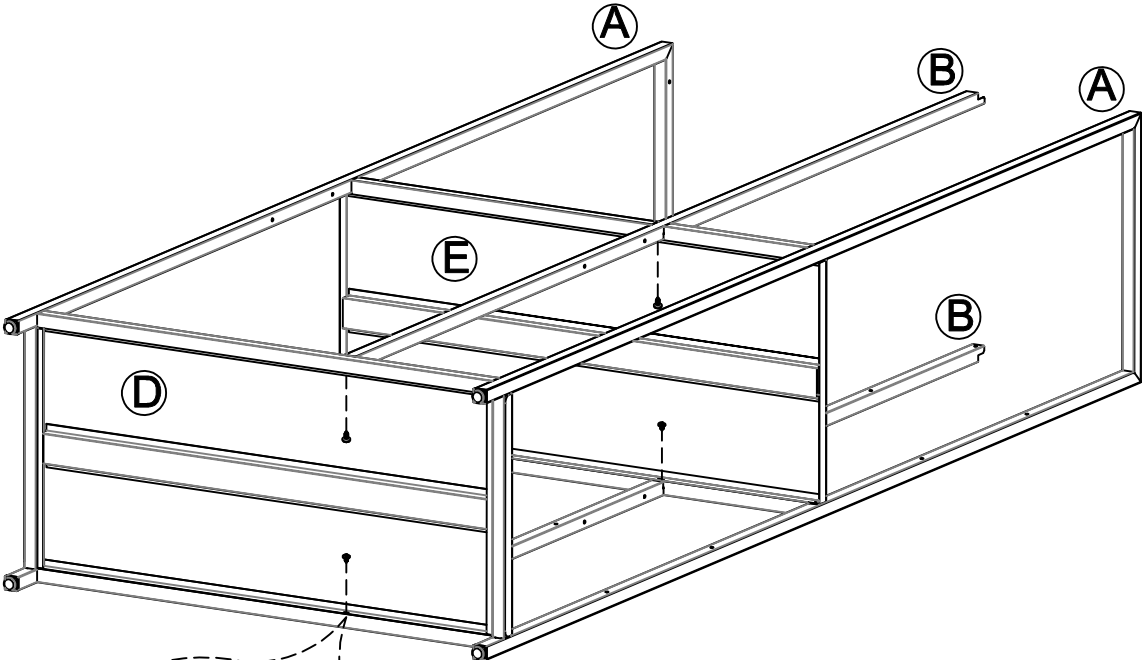
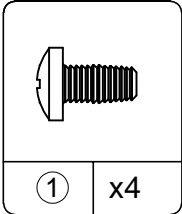
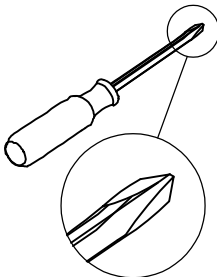

STEP 5

- Attach (2) to (D) as below shown.
- Attach (D) to (A) & (C) as below shown.

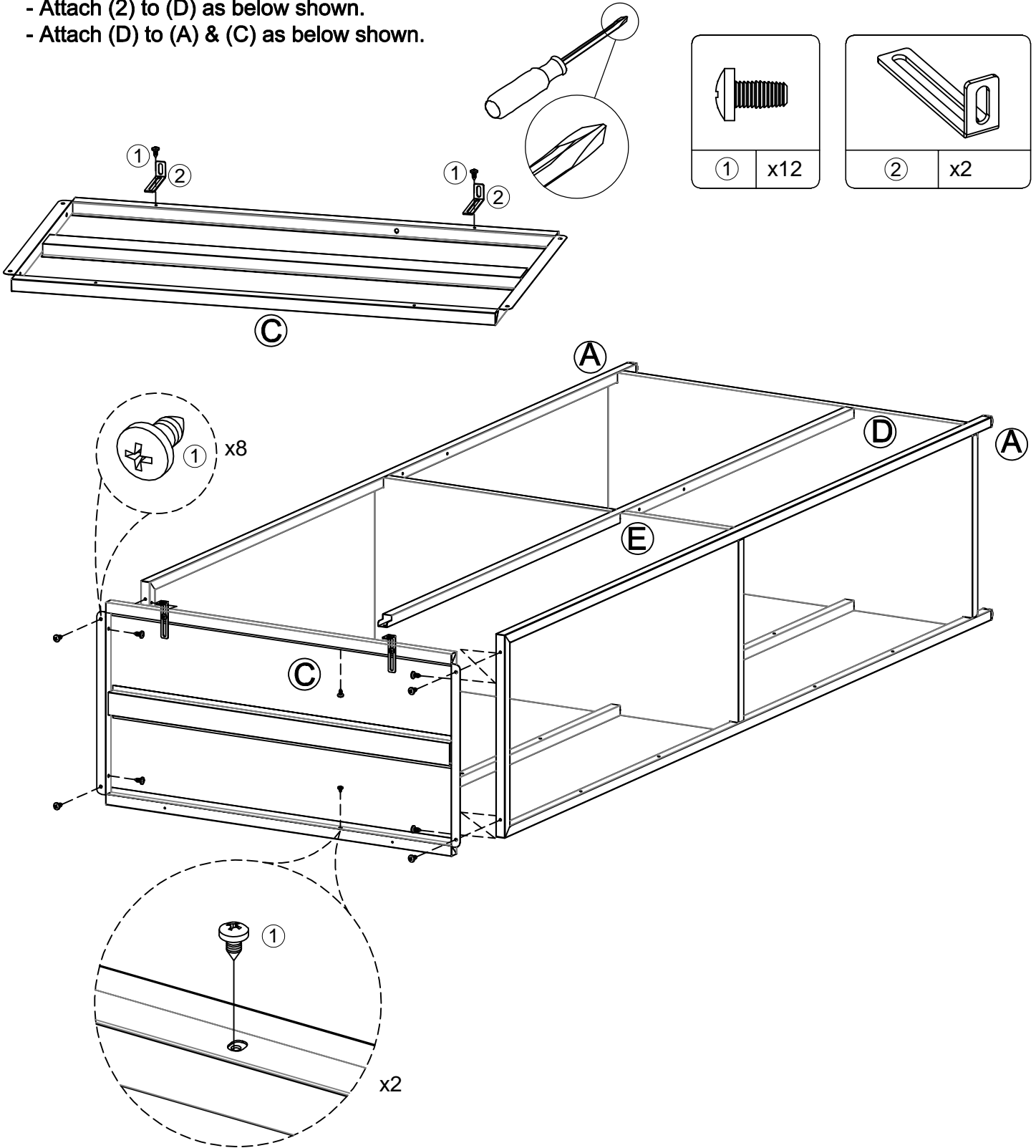

STEP 6

- Attach (F) & (G) to (A) & (B) as below shown.

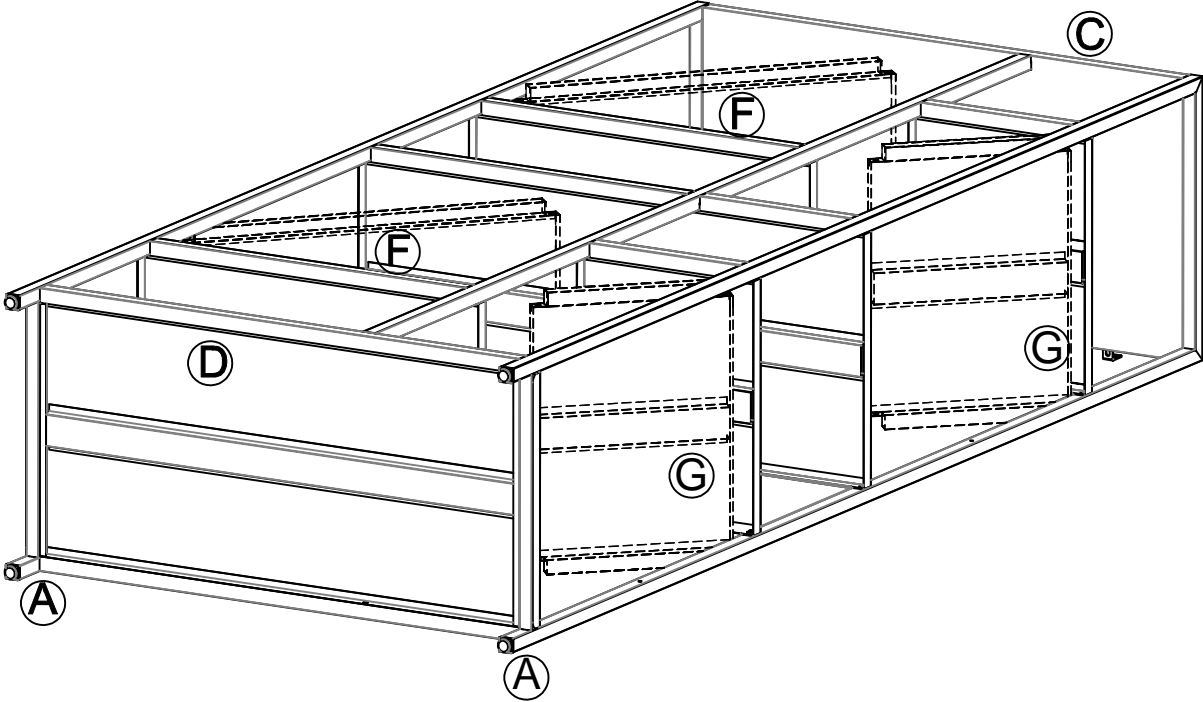

STEP 7

- Attach (F) & (G) to (A) & (B) as below shown.

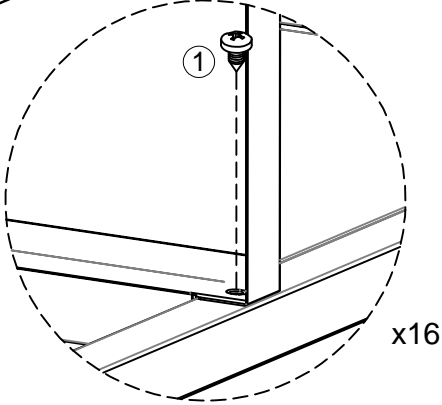
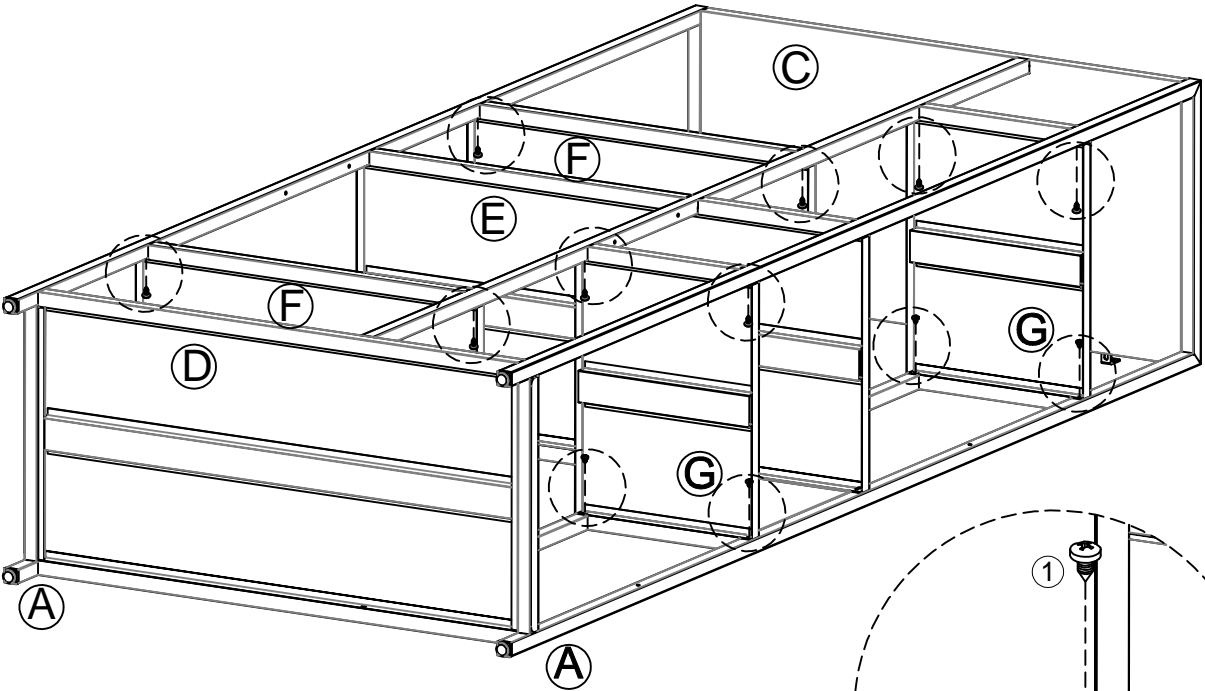
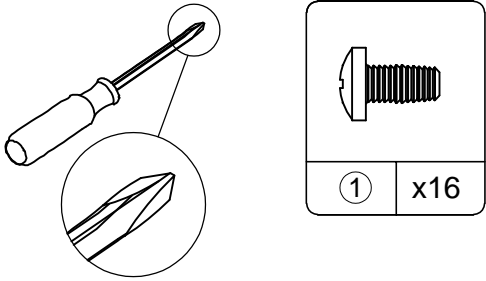

STEP 8

- Attach (H) to (A) & (B) as below shown.

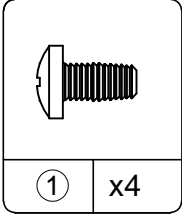
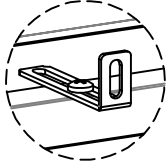
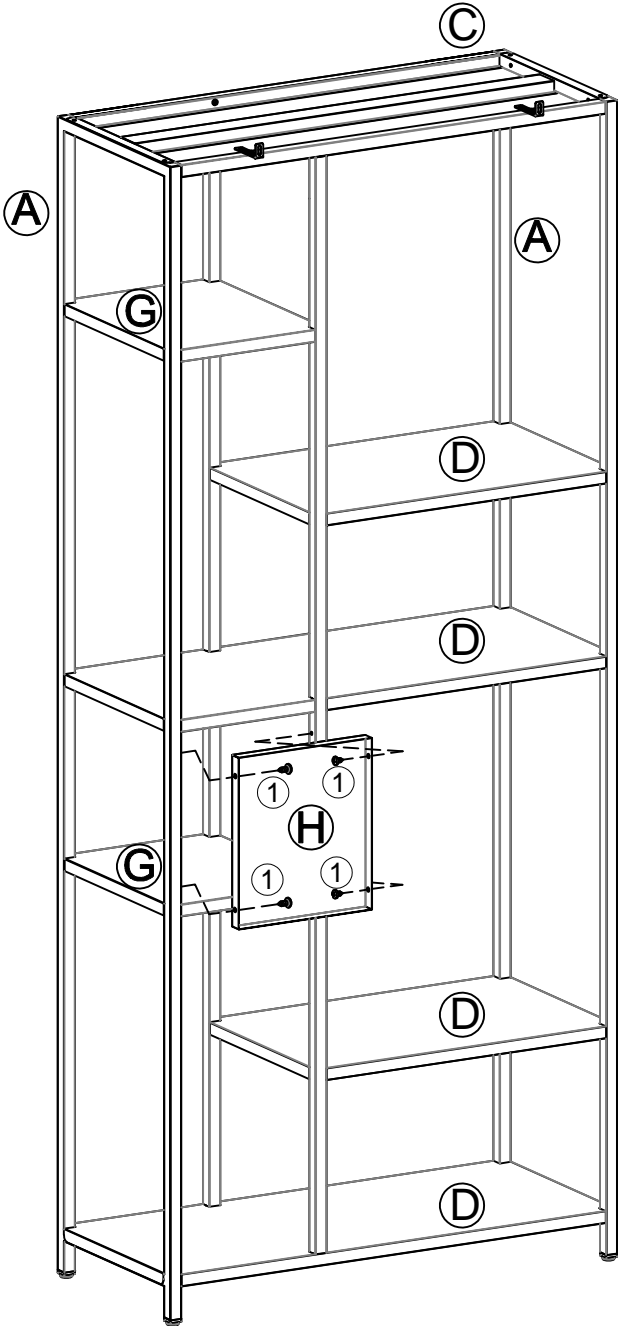
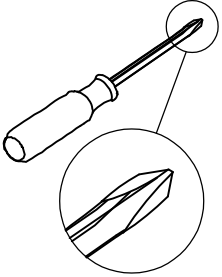

STEP 9

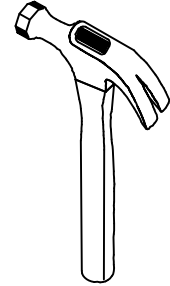
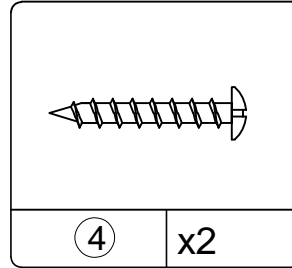
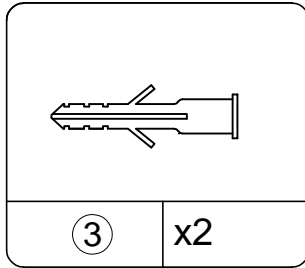
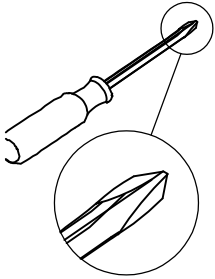

IMPORTANT: THIS UNIT MUST BE SECURE TO THE WALL TO HELP PREVENT TIPOVER. FOLLOW THESE INSTRUCTIONS TO INSTALL THE ANTI-TIPPING SAFETY BRACKET PROVIDED WITH THIS PRODUCT.

OPTION 1: Attachment into a wall stud (preferred method)

Using a stud finder, locate a stud in the wall. Place your unit against the wall aligned in this location. To make driving the screw easier, you can drill a 1/8" diameter pilot hole (3mm) into the stud. Drive the screw (4) through the hole of back panel into the wall stud.

OPTION 2: Attachment into drywall

Locate your unit where desired against a wall then move your unit aside. Drill a 3/16" diameter hole (5mm) into the wallboard. Tap the wall anchor (3) into the hole until it is flush. Move your unit into location and fasten it to the wall anchor (3) with the screw (4).

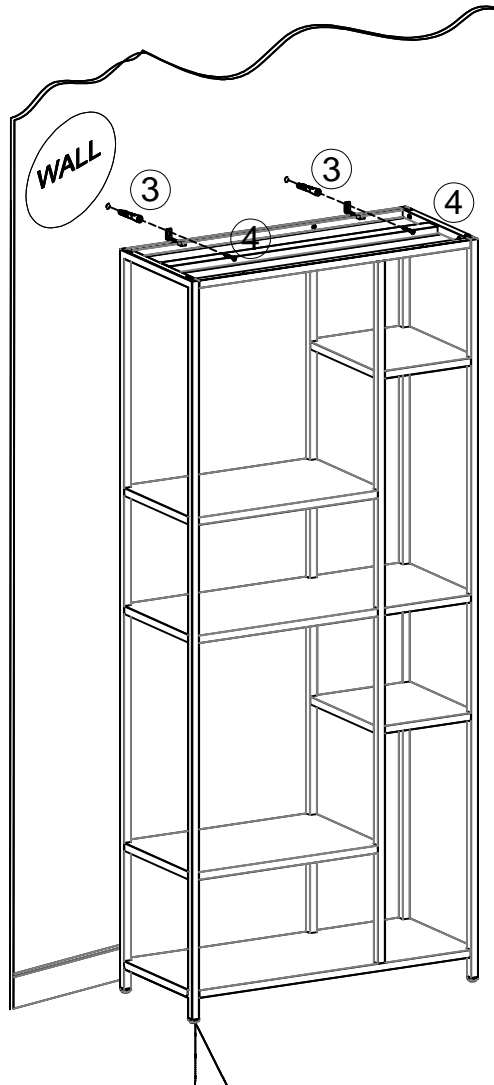

WARNING

Serious or fatal crushing injuries can occur from furniture tipover. To prevent tipover:

- * Install tipover restraint provided
- * place heaviest items in the lowest shelves
- * Unless specifically designed to accommodate, do not set TVs or other heavy objects on the top of this product
- * Never allow children to climb or hang on drawers, door, or shelves

Use of tipover restraints may only reduce, but not eliminate the risk of tipover

For Masonry, Concrete, or other wall materials: Consult your local hardware store for appropriate anchors to securely attach the safety bracket.

If the ground is uneven, adjust the foot levelers by rotating them to your preferred height. Once the unit is standing and the levelers are adjusted, make sure the unit does not wobble

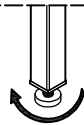

Maximum Loads

This unit has been designed to support the maximum loads shown. Exceeding these load limits could cause sagging, instability, product collapse, and/or serious injury.

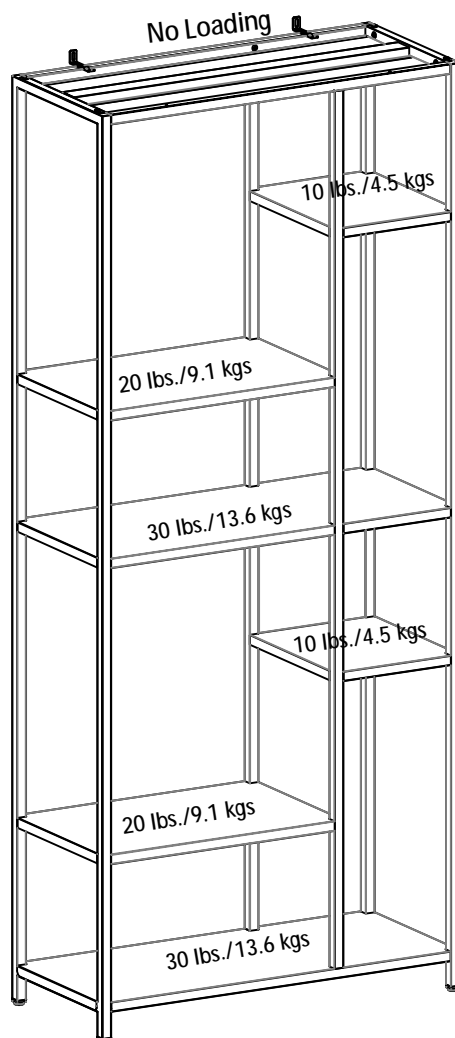

Warning: Risk of injury to persons - do not place a television on this furniture. This furniture is not approved for use with a television.

Register your product to receive the following:



- * New trend details - sneak peek on what's new
- * Surveys - have a voice within our community
- * Exclusive deals and discount codes
- * Quick and easy replacement part service

5 Star Rating



Visit your local retailer's website, rate your purchased product and leave us some feedback!

We would like to extend a big "Thank You" to all of our customers for taking the time to assemble this Ameriwood Home product, and to give us your valuable feedback.

*Thank
You!*

Espanol

Cubierta Delantera

Este libro de instrucciones contiene informaci3n IMPORTANTE de seguridad. Par favor lea y mantengalo para referenda en el futuro.

No Regrese este producto! Comuniquese con nuestro amistoso equipo de servicio al cliente para obtener ayuda.

PRECAUCION

Este mueble puede volcarse y causar graves heridas y/o muerte.

Anclar el mueble a un paste de madera en la pared (si esto se requiere).

No Permita que las nifios monten el mueble.

Mantenga las artfculos mas pesados en las cajones de abajo.

Consejos Utiles (pagina 2)

- Abra su artfculo en el area donde usted planea utilizarlo para evitar levantar y moverlo menos
- Identificar, ordenar y contar las piezas antes de intentar ensamblar
- El panel de atras debe utilizarse para asegurarse de que la unidad quede fija y firme
- No use quimicas fuertes ni limpiadores abrasivos en este articulo
- Nunca empuje, tire ni arrastre las muebles

Antes de Que Empieces (pagina 2)

-Lea cuidadosamente cada paso y siga el orden correcto

-Separar y contar todas sus piezas y hardware

-Dese suficiente espacio para el proceso de ensamble

-Tenga las siguientes herramientas: destornillador de cabeza plana, #2 cabeza Phillips

Destornillador y martillo

-Precauci3n: Si usa un taladro electr3nico o un destornillador electrico para atornillar, par favor asegurese que deje de atornillar cuando el tonillos este apretado. Fallar hacer esto puede causar barrer el tornillo.

Espanol

Identificaci6n de los Paneles (Pagina 3)

Este no es el tamaio real

- (A) Marco izquierdo
- (B) Marco lateral derecho
- (C) Riel
- (D) Panel superior
- (E) Repisa fija
- (F) Base
- (G) Repisa izquierda
- (H) Repisa derecha
- (I) Panel trasero superior
- (J) Panel trasero inferior

Numero de referencia de la bolsa de herrajes:

22498013COM0DM

Lista de Piezas (Pagina 5)

Tamaio real

- (1) Tornillo
- (3) Ancla de pared
- (4) Tornillo

Este no es el tamaio real

- (2) Soporte para la pared

Pagina 6

Ate {F} a (A) & (B) como se muestra abajo.

Pagina 7

Ate {E} a (A) & (B) como se muestra abajo.

Pagina 8

Ate {C} a (E) & {F} como se muestra abajo.

Pagina 9

Ate (C) a (E) & (F) como se muestra abajo.

Pagina 10

Ate (2) a (D) como se muestra abajo.

Ate {D} a (A) & (C) como se muestra abajo.

Pagina 11

Ate {D} a (A) & (C) como se muestra abajo.

Pagina 12

Ate {I} a (C) & (E) & (B) como se muestra abajo.

Pagina 13

Ate {I} & {J} a (C) & (E) & (B) como se muestra abajo.

Pagina 14

Ate (G) & (H) a (A) & (B) & (C) como se muestra abajo.

Español

Página 15

IMPORTANTE: ESTA UNIDAD DEBE SER SEGURO A LA PARED PARA PREVENIR VUELCO. SIGA ESTAS INSTRUCCIONES PARA INSTALAR EL SOPORTE DE SEGURIDAD ANTIVUELCO SUMINISTRADO CON ESTE PRODUCTO.

ADVERTENCIA

Graves lesiones por aplastamiento o muerte, pueden ocurrir desde muebles vuelco.

Para evitar un vuelco:

- * Instale el asiento proporcionan un vuelco
- * Coloque los artículos más pesados en los cajones más bajos
- * A menos que específicamente diseñado para acomodar, no establezca televisores u otros objetos pesados en la parte superior de este producto
- * No permita que los niños se suban o se cuelguen de cajones, puertas o estantes
- * No abra más de un cajón a la vez

El uso de restarints vuelco sólo se puede reducir, pero no eliminar el riesgo de vuelco

OPCIÓN 1: Datos adjuntos en un poste de la pared (método preferido)

El uso de un detector de vigas, localice un Studin la pared. Coloque la unidad contra la pared, con el soporte alineados en esta ubicación.

Para hacer la conducción más fácil el tornillo, se puede perforar un agujero piloto de 1/8 "de diámetro (3 mm) a través del soporte en el pie derecho.

Conducir el tornillo (10) a en el poste de la pared.

OPCIÓN 2: Datos adjuntos en paneles de yeso

Localizar su unidad en la posición deseada contra una pared y marque la pared a través del soporte de, a continuación, pasar a un lado de la unidad.

Perforar un agujero de 3/16 "de diámetro (5 mm) en el panel de yeso. Toque en el anclaje en el agujero hasta que quede al ras.

Moverle unidad en lugar y fije el soporte de pared (9) para el anclaje con el tornillo (10).

Para mampostería, hormigón u otros materiales de la pared:

Consulte a su ferretería local para los anclajes apropiados para fijar firmemente el soporte de seguridad.

Pagina 16

CARGA MAXIMA

Esta unidad ha sido diseñada para soportar la carga maxima anotada. El exceder estos lfmities puede causar inestabilidad, colapsarse y/o causar serias lesiones.

ADVERTENCIA: Riesgo de lesiones a las personas - no coloque un televisor sobre muebles. Este mueble no esta aprobado para su uso con un televisor.

Pagina 17

Registre su producto para recibir lo siguiente:

- * Detalles de nuevas tendencias - Vistazo a lo nuevo
- * Encuestas - alee su voz entre su comunidad
- * C6digos de ofertas y descuentos exclusivos
- * Facil y rapido servicio de partes de remplace

Clasificasi6n de 5 estrellas

Visite el sitio web de su tienda local, califique su comprado y denos sus comentarios!

Nos gustarfa enviar un gran a todos nuestros clientes por tomarse el tiempo deensamblar este producto de y por darnos sus valiosos comentarios.

Gracias

Fran ais

Couverture Avant

CE LIVRET D'INSTRUCTION CONTIENT DES INFORMATIONS IMPORTANTES SUR LA SECURITE. VEUILLEZ LIRE ET GARDER POUR UNE REFERENCE FUTURE

Ne retournez pas ce produit! Contactez notre equipe de service à la clientele amicale d'abord pour obtenir de l'aide.

ATTENTION

Le meuble peut basculer et causer des blessures graves ou la mort.

Ancrer le meuble à une planche murale dans le mur (si indique).

Ne laissez pas les enfants grimper sur le meuble.

Placez les articles lourds sur les etageres ou dans les tiroirs inferieurs.

Astuces Utiles (page 2)

-Ouvrez votre article dans la zone que vous prevoyez de le garder pour mains de levage lourd

-Identifier, trier et compter les pieces avant d'essayer d'assembler

-Le panneau arriere doit etre utilise pour vous assurer que votre appareil est robuste

-N'utilisez pas de produits chimiques agressifs ou de nettoyeurs abrasifs sur cet appareil

-Ne jamais pousser, tirer, ou faire glisser votre meuble

Avant de Commencer (page 2)

-Lisez attentivement chaque etape et suivez le bon ordre

-Separez et comptez toutes vos pieces et materiaux

-Donnez-vous suffisamment de place pour l'assemblage

-Avoir les outils suivants: tournevis à tête plate, #2 tournevis Phillips, et Marteau

-Attention: Si vous utilisez une perceuse électrique ou un tournevis électrique pour visser, veuillez à ralentir et arrêter lorsque la vis est bien serrée. Le non-respect de cette consigne peut endommager la vis.

Fran ais

Identification des materiaux (Page 3)

Pas de taille réelle

- {A} CADRE GAUCHE
- {B} COTE DROIT DU CADRE
- {C} RAIL
- {D} DESSUS
- {E} TABLETTE FIXE
- {F} DESSOUS
- {G} REGLABLE GAUCHE
- {H} REGLABLE DROITE
- {I} PANNEAU ARRIERE SUPERIEUR
- {J} PANNEAU ARRIERE INFERIEUR

Liste des pieces (Page 5)

Taille réelle

- {1} VIS
- {3} ANCRAGE MURAL
- {4} VIS

Pas de taille réelle

- {2} SUPPORT MURAL

Page 6

Fixez {F} à {A} & {B} comme indique ci-dessous.

Page 7

Fixez {E} à {A} & {B} comme indique ci-dessous.

Page 8

Fixez {C} à {E} & {F} comme indique ci-dessous.

Page 9

Fixez {C} à {E} & {F} comme indique ci-dessous.

Page 10

Fixez {2} à {D} comme indique ci-dessous.

Fixez {D} à {A} & {C} comme indique ci-dessous.

Page 11

Fixez {D} à {A} & {C} comme indique ci-dessous.

Page 12

Fixez {I} à {C} & {E} & {B} comme indique ci-dessous.

Page 13

Fixez {I} & {J} à {C} & {E} & {B} comme indique ci-dessous.

Page 14

Fixez {G} & {H} à {A} & {B} & {C} comme indique ci-dessous.

Français

Page 15

IMPORTANT: CET APPAREIL DOIT ÊTRE SÛR AU MUR POUR AIDER À PRÉVENIR BASCULER. SUIVRE CES INSTRUCTIONS POUR INSTALLER LE SUPPORT DE SÉCURITÉ ANTI-BASCULEMENT FOURNIS AVEC CE PRODUIT.

ATTENTION

Blessures par écrasement graves ou mortelles peuvent se produire des meubles renversement.

Pour éviter tout renversement:

- * Installer la retenue de renversement fourni
- * Place des objets les plus lourds dans les tiroirs les plus bas
- * Sauf spécifiquement conçu pour accueillir, ne réglez pas les téléviseurs ou d'autres objets lourds sur le dessus de ce produit
- * Ne jamais laisser les enfants grimper ou se bloquer sur les tiroirs, portes, ou des étagères
- * Ne jamais ouvrir plus d'un tiroir à la fois

Utilisation de restarints de Tipover ne peut réduire, mais pas éliminer le risque de renversement

OPTION 1: Fixation sur un montant mural (méthode préférée)

L'utilisation d'un détecteur de montants, repérez un Studin le mur. Placez votre appareil contre le mur, avec le support aligné à cet endroit.

Pour rendre la conduite plus facile la vis, vous pouvez percer un trou pilote de 1/8 "de diamètre (3 mm) à travers le support dans le goujon.

Conduisez la vis (10) à travers le support dans le montant du mur.

OPTION 2: Fixation dans une cloison sèche

Localisez votre unité où désiré contre un mur et marquer le mur à travers le support de sécurité (11a), puis déplacez votre unité de côté

Percez un trou de 3/16 "de diamètre (5 mm) dans la plaque de plâtre. Appuyez sur l'ancrage dans le trou jusqu'à ce qu'elle affleure.

Déplacez-vous l'unité dans l'emplacement et fixez le support mural (9) à l'ancre de avec la vis (10).

Pour la maçonnerie, béton ou d'autres matériaux de mur:

Consultez votre magasin local de matériel pour les ancrages appropriés pour fixer le support de sécurité en toute sécurité.

Français

Page 16

CHARGES MAXIMALES

Ce meuble a été conçu pour supporter les charges maximales indiquées. En excédant ces limites de charge, le meuble pourrait devenir instable, s'effondrer, et/ou causer des blessures graves.

AVERTISSEMENT: Risque de blessure corporelle - ne pas placer une télévision sur ce meuble. Ce meuble n'est pas approuvé pour une utilisation avec une télévision.

Page 17

Enregistrez votre produit pour recevoir les éléments suivantes:

- * Détails sur les nouvelles tendances - un aperçu sur les nouveautés
- * Sondages - avoir une voix au sein de notre communauté
- * Offres exclusives et codes promo
- * Service de pièces de rechange rapide et facile

Pour enregistrer votre produit, visitez systembuild.com

5 Étoiles

Visitez le site Web de votre détaillant local, évaluez votre produit acheté et laissez-nous quelques commentaires !

Nous tenons à offrir un grand "Merci" à tous nos clients pour avoir pris le temps d'assembler ce produit "System build", et de nous donner vos commentaires précieux.

Merci