

# Inground LED Landscape Light

Beautifully highlight small trees, shrubs, walls, structures, and pathways while providing enhanced safety and security of your property. These outdoor lights are easy to install and low-voltage safe.

- Rugged cast aluminum construction
- All stainless steel hardware with a durable black powder coat paint finish
- IP67 wet location rated, water-resistant housing and seals; maintenance-free operation
- No bulbs to change, rated for 40,000 hours or 13 years if left on for eight hours a day

Operates off either 12-volt or 24-volt AC or DC power – this model can be used with existing low-voltage landscape lighting transformers that have 12-volt or 24-volt AC output. Provides output of approximately 250 lumens.

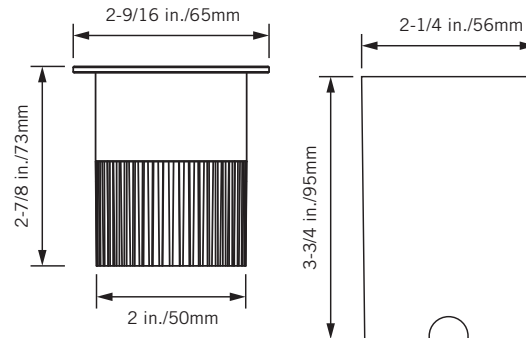

## INSTALLATION

- Not suitable for underwater applications
- Do not stare directly into the light when illuminated
- Basic wiring skills such as stripping, splicing, extending, and connecting wires are required
- Power supply, wire and connectors sold separately

Make a hole 2-1/4 in. (56mm) in diameter and at least 4 in. (100mm) deep to install the light and run the wire to the power supply.

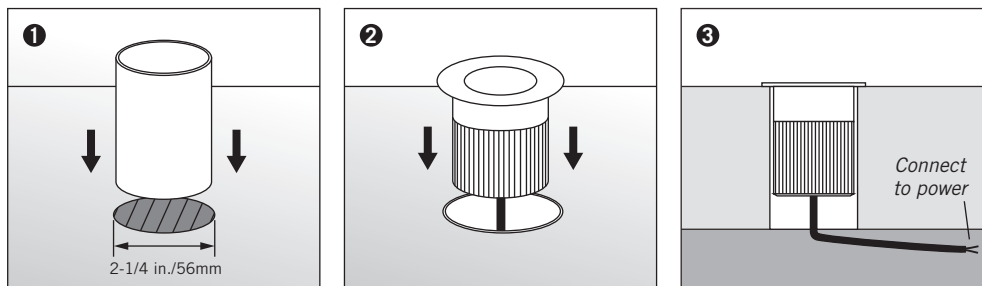

## Determine your power supply requirement

Add together the individual wattages of all the LED light fixtures used in your design. Always choose a power supply rated greater than your needs. The number of lights installed is limited only by the watts output rating of the power supply. These lights use 4.5 watts each.

## Power supply location, voltage drop

Voltage drop is the gradual decrease in voltage that occurs from your power supply to your LED lighting. The shorter the wire leads between the power supply and the LED lighting, the brighter and more consistent the lighting will be. Do not coil excess wire.

It's best to locate the power supply as close to the lighting as possible to lessen the effect of voltage drop. Always use an appropriate enclosure to protect the power supply if not rated for wet location use.

Test your LED lighting prior to final installation.

On large installations with multiple lights, if voltage drop appears to be an issue, use thicker, heavier gauge wires or power your system from both ends (see loop back configuration).

## Layout options that will reduce voltage drop and promote more uniform light output

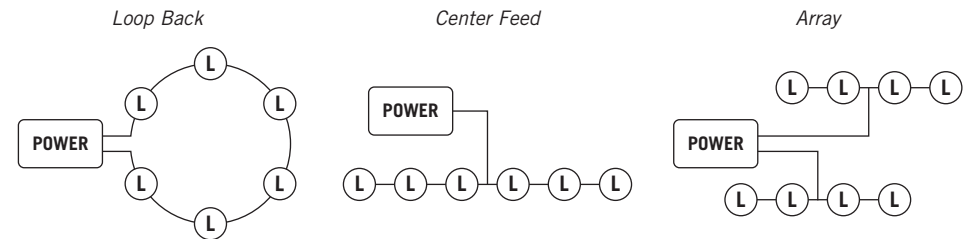

Be sure to observe same cable polarity in all applications.

**Normal recommended wire is 12 to 18 AWG. All cables must be rated for underground use.** To determine what wire size will work best in your design, visit [armcastlighting.com/voltagedrop](http://armcastlighting.com/voltagedrop) for an easy-to-use online voltage drop calculator.

## Typical connections

All wire splice connections should be made waterproof using outdoor, wet location rated connectors such as silicone-filled wire nuts, crimp butt-splice connectors that use sealants, or heat shrink tubing.

Always maintain polarity: red (+) to red and black (-) to black for 2-wire white lighting.

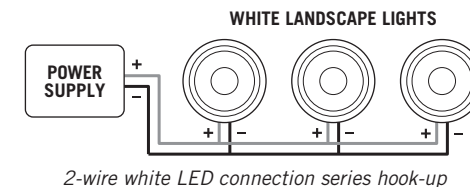

## Three-year limited warranty

Improper installation, abuse, or failure to use this product for its intended purpose will void warranty. This warranty only applies when all components, including LED power supplies, have been provided by or approved for use by Armcast Lighting. The warranty does not cover labor or any other costs or expense to remove or install any defective, repaired, or replaced products.



[armcastlighting.com](http://armcastlighting.com)

© 2022 Armcast Lighting. All rights reserved.

220801

# Lampe de jardin DEL enterrée

Faciles à installer et sans danger grâce à leur basse tension, utilisez ces lampes d'extérieur pour joliment mettre en lumière des petits arbres, des arbustes, des murs, des structures et des allées tout en offrant plus de sécurité à votre propriété.

- Construction robuste en aluminium coulé avec du matériel uniquement en acier inoxydable
- Finition de peinture durable avec revêtement poudre noir
- Dotée d'un indice de protection IP67 pour les endroits humides, boîtier et joints étanches, fonctionnement sans entretien
- Aucune ampoule à changer, peut tenir 40 000 heures ou 13 ans si allumée huit heures par jour

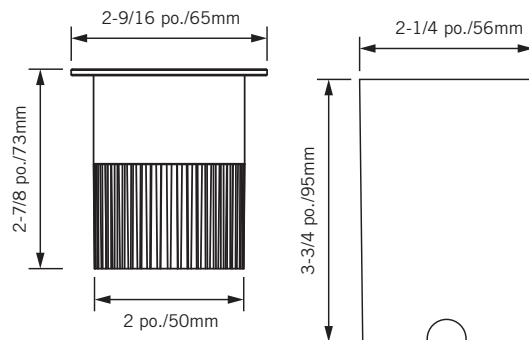

Fonctionne sur 12 volts ou 24 volts CA ou CC puissance – ce modèle peut être utilisé avec des transformateurs existants pour éclairage de jardin à basse tension qui possèdent une sortie 12 volts ou 24 volts CA. Fournit une sortie d'environ 250 lumens.

## INSTALLATION

- Ne convient pas aux applications sous-marines
- Ne regardez pas directement la lampe lorsqu'elle est allumée
- Des compétences de câblage de base telles que le dénudage, l'épissage, l'extension et le raccordement de câbles sont nécessaires
- Sources d'alimentation, câbles et connecteurs vendus séparément

Faites un trou de 56 mm (2-1/4 po) de diamètre et d'au moins 100 mm (4 po) de profondeur pour installer la lumière et faire passer le fil jusqu'à l'alimentation électrique.

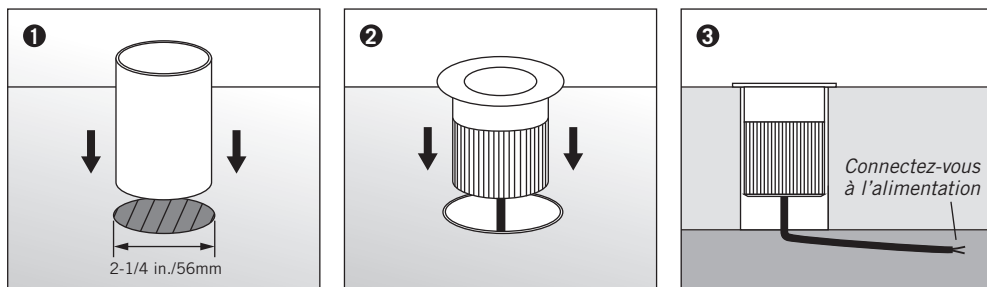

## Déterminez vos exigences en matière de source d'alimentation

Ajoutez les puissances (en watts) individuelles de tous les dispositifs lumineux à DEL utilisés dans votre installation. Choisissez toujours une tension d'alimentation supérieure à vos besoins. Le nombre de lampes installées est uniquement limité par la puissance de sortie en watts de la source d'alimentation. Ces lampes utilisent 4,5 watts chacune.

## Emplacement du bloc d'alimentation et baisse de tension

Une baisse de tension est la diminution graduelle en voltage qui se produit entre votre bloc d'alimentation et votre éclairage DEL. Plus les fils sont courts entre le bloc d'alimentation et l'éclairage DEL, plus l'éclairage sera brillant et constant – aussi n'enroulez pas le fil en trop.

Il est toujours mieux de situer le bloc d'alimentation le plus près possible de l'éclairage afin de réduire l'effet de la baisse de tension. Utilisez toujours un boîtier approprié pour protéger la source d'alimentation s'ils ne sont pas conçus pour une utilisation dans des endroits humides.

Pour vous faciliter la tâche, testez votre éclairage DEL avant l'installation finale. Pour de très larges installations avec beaucoup de lampes, si la chute de tension semble poser problème, utilisez un câble de calibre plus important ou alimentez votre système aux deux extrémités (voir Configuration de bouclage).

## Options d'assemblage qui réduiront la chute de tension et favoriseront une émission lumineuse uniforme

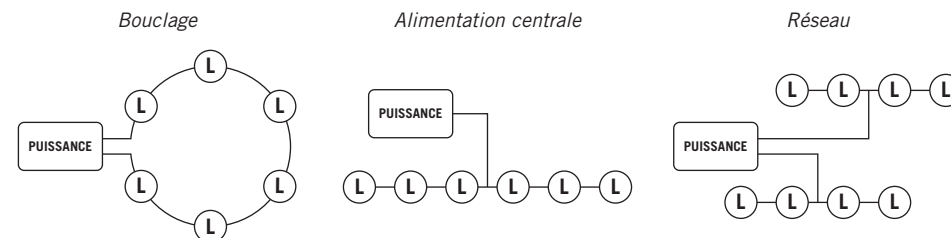

Conservez la même polarité des câbles dans toutes les applications.

**Le câblage habituellement recommandé est une jauge 12 à 18 AWG pour un éclairage à DEL blanche. Tous les câbles doivent convenir à une utilisation souterraine.** Pour déterminer quelle taille de fil fonctionnera le mieux dans votre conception, visitez [armacostlighting.com/voltagedrop](http://armacostlighting.com/voltagedrop) pour un calculateur de chute de tension en ligne facile à utiliser.

## Raccordements typiques

Tous les raccordements de jonction de câble doivent être rendus étanches en utilisant des connecteurs d'extérieur adaptés aux endroits humides, tels que des écrous serre-fil en silicone ou des connecteurs de sertissage à épissure bout à bout qui utilisent des joints ou un tube thermorétractible.

Conservez toujours la polarité, rouge (+) à rouge, noir (-) à noir pour les éclairages de lumière blanche utilisant 2 câbles.

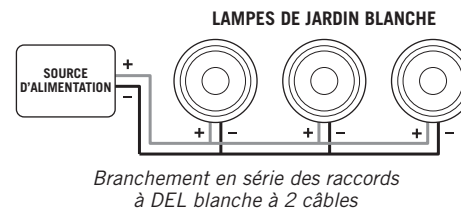

## Garantie limitée de 3 ans

Pour les termes et conditions, visitez [armacostlighting.com/warranty](http://armacostlighting.com/warranty). Une installation, un abus, ou l'échec d'utiliser ce produit pour son usage prévu annule la garantie. Cette garantie se applique uniquement lorsque tous les composants, y compris les alimentations LED, ont été fournis par ou approuvés pour utilisation par Armacost éclairage. En substituant le produit et / ou des composants d'un autre fabricant annulera la garantie. La garantie ne couvre pas le travail ou d'autres coûts / frais pour retirer ou installer tous les produits défectueux, réparés ou remplacés.



[armacostlighting.com](http://armacostlighting.com)

© 2022 Armacost Lighting. Tous droits réservés.

220801