

# EnviroLite LED CEILING FLUSH MOUNT INSTALLATION INSTRUCTIONS

## Model: EVG41067RT-35

Please read carefully and save these instructions, as you may need them at a later date.

### CAUTION

Risk of Fire. Consult a qualified electrician to ensure correct branch circuit conductor. Minimum 90 °C supply conductors.

Turn off the main power at the circuit breaker before installing the fixture, in order to prevent possible shock.

### GENERAL

All electrical connections must be in accordance with local and National Electrical Code (N.E.C.) standards. If you are unfamiliar with proper electrical wiring connections obtain the services of a qualified electrician.

Remove the fixture and the hardware package from the box and make sure that no parts are missing by referencing the illustrations on the installation instructions.

### ASSEMBLY AND INSTALLATION

1. Thread the mounting screws (3) through the mounting bracket (2) to attach the mounting bracket (2) to the outlet box (1).
2. Attach the lanyard (4) to the mounting bracket (2).
3. Connect the black supply wire (5) to black fixture wire (8) using a wire nut (11). Connect the white supply wire (6) to white fixture wire (9) using a wire nut (11). Connect the supply ground wire (7) to the ground fixture wire (10) using a wire nut (11). Wrap all wire connections with electrical tape for a more secure connection.
4. Secure the fixture (12) to the mounting bracket (2) by sliding the fixture (12) onto the clips on the mounting bracket (2).

### TROUBLESHOOTING

Problem	Solution
Light isn't working	Ensure the power is on and connected properly.
Remote isn't working	Ensure the remote control has enough battery power. Ensure that the remote control battery is in good contact with the contact sheet.
If the above methods fail, try disconnecting the battery, then disconnecting the wall switch to re-power.	

### Installation

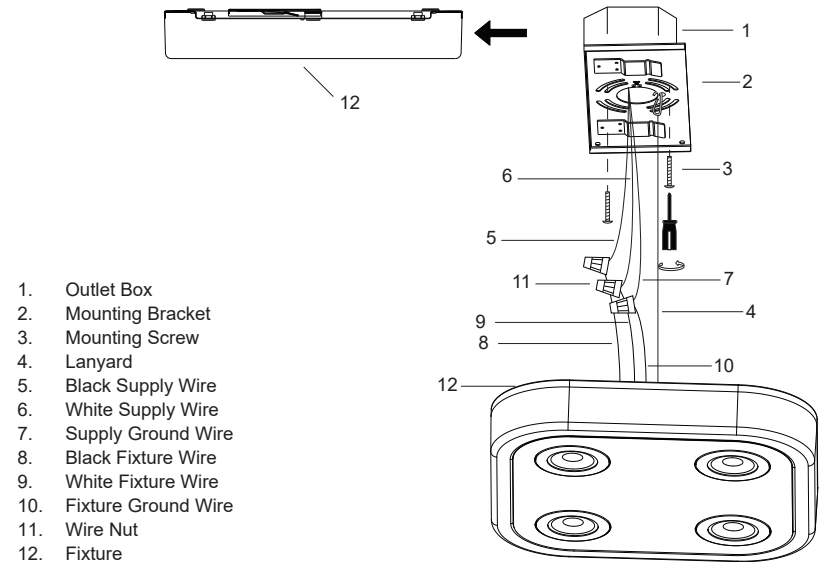

### Remote Control Operation

**Note:** When using the remote to turn the light on/off, the light will resume previous temperature and brightness settings. When using the wall switch to turn the light on/off, the light will default to 3000K temperature at full brightness.

**Note:** This remote is not compatible with Traic dimmers, only one-way on/off support.

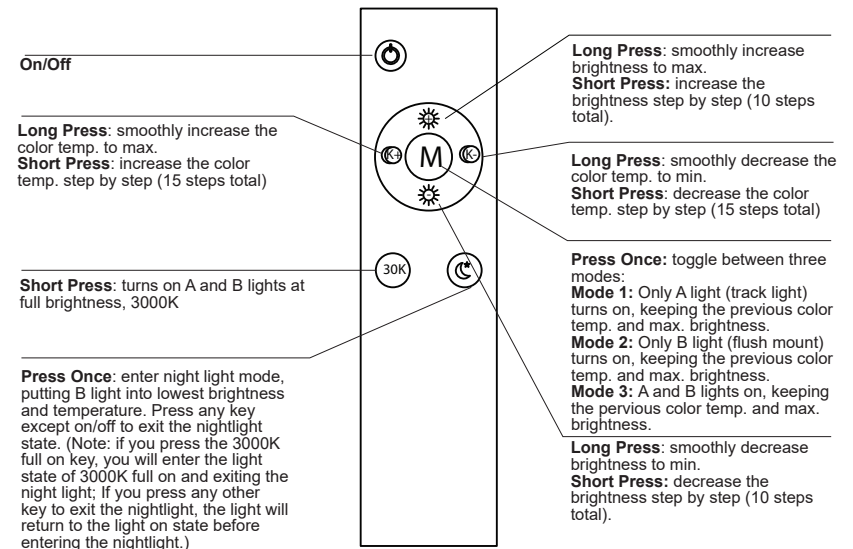

# EnviroLite LUMINARIO LED DE TECHO

## INSTRUCCIONES DE INSTALACIÓN

### Modelos: EVG41067RT-35

Por favor lea cuidadosamente y guarde estas instrucciones, puede necesitarlas posteriormente.

### PRECAUCIÓN

Riesgo de incendio. Consulte a un electricista calificado que le garantiza el uso de conductores adecuados para el circuito. Conductores suministrados con un mínimo de 90°C.

Desactive la electricidad del cortacircuitos antes de empezar la instalación de la lámpara para evitar una descarga eléctrica.

### GENERAL

Todas las conexiones eléctricas deben realizarse conforme al Código Eléctrico Nacional y a los códigos eléctricos locales. La instalación eléctrica debe ser realizada por un electricista calificado.

Quite el luminario y el paquete de ferretería de la caja y asegúrese de que no falten piezas usando las ilustraciones de las instrucciones como referencia.

### ENSAMBLAJE E INSTALACIÓN

1. Pase los tornillos de montaje (3) a través del soporte de montaje (2) para sujetar el mensula de montaje (2) a la caja de salida (1).
2. Fije el cordón (4) al soporte de montaje (2).
3. Conecte el cable de suministro negro (5) al cable negro de la lámpara (8) usando una tuerca para cables (11). Conecte el cable de suministro blanco (6) al cable blanco de la lámpara (9) usando una tuerca para cables (11). Conecte el cable de conexión a tierra (7) al cable de conexión a tierra (10) usando una tuerca para cables (11). Envuelva todas las conexiones de cables con cinta aislante para una conexión más segura.
4. Fije el accesorio (12) al soporte de montaje (2) deslizando la lámpara (12) en los clips del soporte de montaje (2).

### SOLUCIÓN DE PROBLEMAS

Problema	Solución
La luz no funciona	Asegúrese de que la alimentación esté encendida y conectada correctamente.
El control remoto no funciona	Asegúrese de que el control remoto tenga suficiente batería. Asegúrese de que la batería del control remoto esté en buen contacto con la hoja de contactos.
Si los métodos anteriores fallan, intente desconectar la batería y luego desconecte el interruptor de pared para volver a encender.	

### Instalación

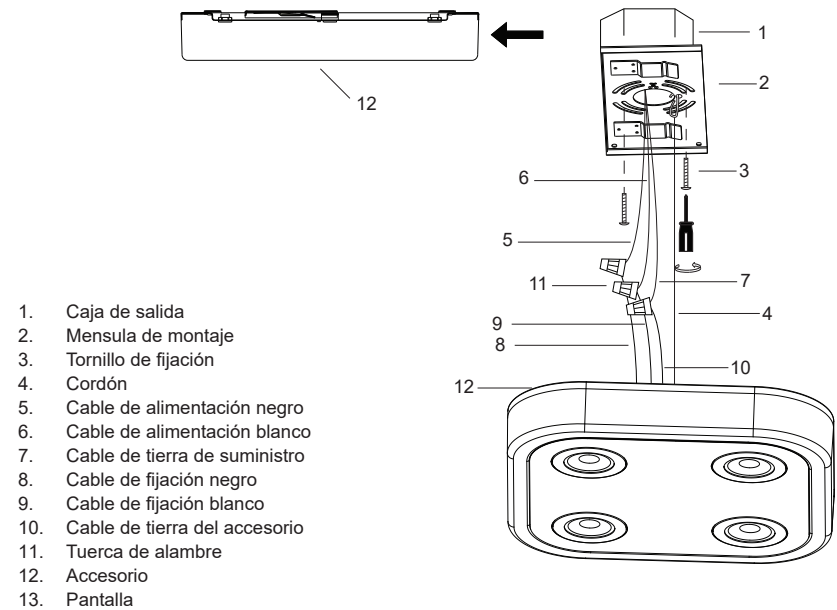

### Operación de control remoto

**Nota:** Cuando use el control remoto para encender/apagar la luz, la luz reanudará la configuración anterior de temperatura y brillo. Al usar el interruptor de pared para encender/apagar la luz, la luz tendrá una temperatura predeterminada de 3000 K con brillo máximo.

**Nota:** Este control remoto no es compatible con los atenuadores Traic, solo admite encendido/apagado unidireccional.

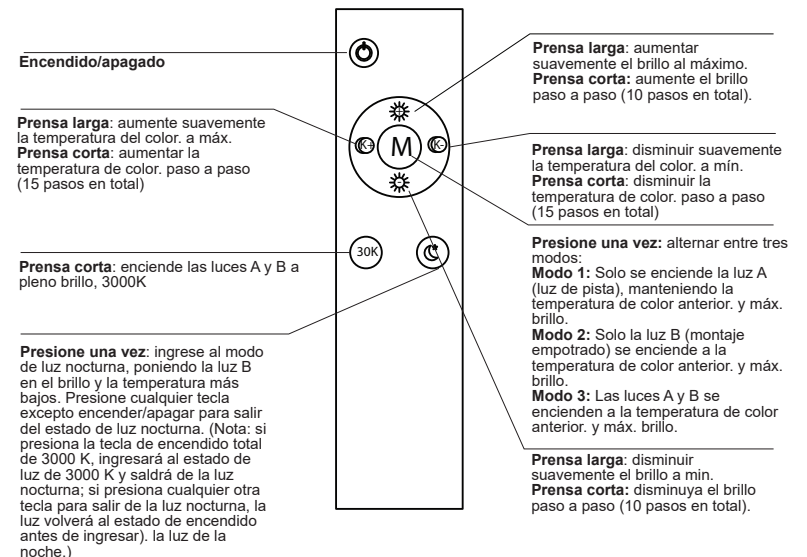

*Veillez lire ces instructions attentivement et les conserver pour pouvoir vous y référer au besoin.*

### MISE EN GARDE

Afin d'éviter tout risque d'électrocution, veuillez couper le courant au niveau du disjoncteur avant d'installer le luminaire.

### GÉNÉRAL

Toutes les connexions électriques doivent être effectuées conformément aux règlements locaux et aux normes du code national de l'électricité. Si vous n'êtes pas familier avec les principes de câblage électrique, veuillez utiliser les services d'un électricien qualifié.

Retirez le luminaire et les autres éléments de montage de la boîte et vérifiez qu'il ne manque aucune pièce en vous référant aux illustrations du mode d'installation.

### ASSEMBLAGE ET INSTALLATION

1. Vissez les vis de montage (3) à travers le support de montage (2) pour fixer le support de montage (2) à la boîte de sortie (1).
2. Fixez le cordon (4) au support de montage (2).
3. Connectez le fil d'alimentation noir (5) au fil noir du luminaire (8) à l'aide d'un capuchon de connexion (11). Connectez le fil d'alimentation blanc (6) au fil blanc du luminaire (9) à l'aide d'un capuchon de connexion (11). Connectez le fil de terre d'alimentation (7) au fil de mise à la terre (10) à l'aide d'un capuchon de connexion (11). Enveloppez toutes les connexions de fil avec du ruban électrique pour une connexion plus sûre.
4. Fixez le luminaire (12) au support de montage (2) en faisant glisser le luminaire (12) sur les clips du support de montage (2).

### DÉPANNAGE

Problème	Solution
La lumière ne fonctionne	Assurez-vous que l'alimentation est allumée et connectée correctement.
La télécommande ne fonctionne pas	Assurez-vous que la télécommande a suffisamment de batterie. Assurez-vous que la pile de la télécommande est bien en contact avec la feuille de contact.
Si les méthodes ci-dessus échouent, essayez de débrancher la batterie, puis de débrancher l'interrupteur mural pour le remettre sous tension.	

### Installation

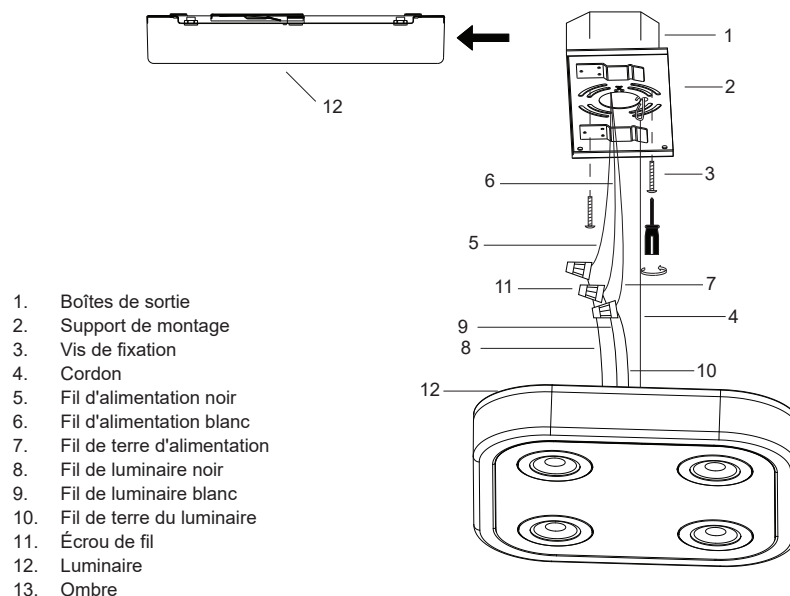

1. Boîtes de sortie
2. Support de montage
3. Vis de fixation
4. Cordon
5. Fil d'alimentation noir
6. Fil d'alimentation blanc
7. Fil de terre d'alimentation
8. Fil de luminaire noir
9. Fil de luminaire blanc
10. Fil de terre du luminaire
11. Écrou de fil
12. Luminaire
13. Ombre

### Fonctionnement de la télécommande

**Note:** Lorsque vous utilisez la télécommande pour allumer/éteindre la lumière, la lumière reprendra les réglages de température et de luminosité précédents. Lorsque vous utilisez l'interrupteur mural pour allumer/éteindre la lumière, la lumière passera par défaut à une température de 3000K à pleine luminosité.

**Note:** Cette télécommande n'est pas compatible avec les gradateurs Traic, uniquement la prise en charge marche/arrêt unidirectionnelle.

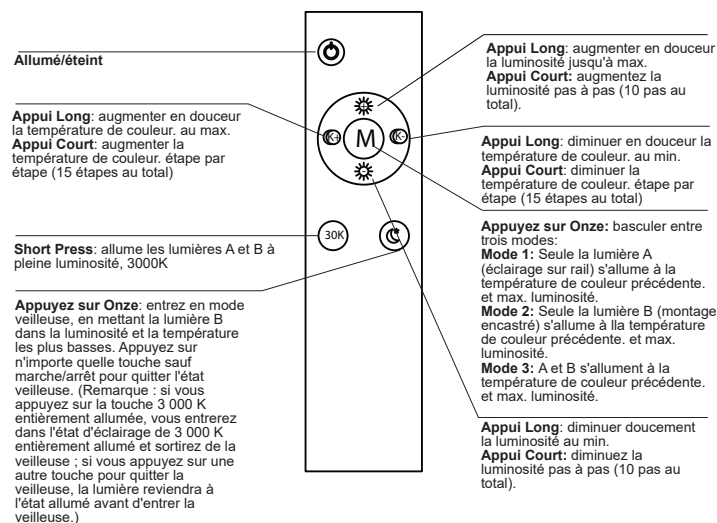

## FCC NOTICE



**WARNING:** Changes or modification to this unit not expressly approved by the party responsible for compliance could void the user's authority to operate the equipment.

**FCC responsible party:** Cordelia Lighting  
**Address:** 20101 S Santa Fe Avenue  
East Rancho Dominguez, CA 90221  
**Phone:** (800) 345-0542

NOTICE: This device has been tested and found to comply with the limits for a Class B digital device, pursuant to part 14 of the FCC Rules. These limits are designed to provide reasonable protection against harmful interference in a residential installation. This equipment generates, uses and can radiate radio frequency energy and, if not installed and used in accordance with the instruction manual, may cause harmful interference to radio communications. However, there is no guarantee that interference can be determined by turning the equipment off and on, the user is encouraged to try to correct the interface by one or more of the following measures:

- Reorient or relocate the receiving antenna.
- Increase the separation between the device and receiver.
- Connect the equipment into an outlet on a circuit different from that to which the receiver is connected.
- Consult the dealer or an experienced radio/TV technician for help.

## WARRANTY

**Envirolite®** warrants this product to be free from defects in material and workmanship for five years from the original date of purchase by the consumer. This warranty is limited to the counter replacement at the time of purchase, with the original purchase receipt. **Envirolite®** will not be liable for the loss or damage of any kind, incidental or consequential damages of any kind, whether based on warranty contract or negligence, and arising in connection with the sale, use or repair of the product claimed to be defective. Some states do not allow the exclusion or limitation of incidental or consequential damages so the above limitation may not apply to you. This warranty gives you specific legal rights and you may also have other rights, which vary from state to state. Misuse, accident, improper installation or maintenance will also void the warranty.

## AVISO DE LA FCC



**ADVERTENCIA:** Cambios o modificaciones a esta unidad no aprobados expresamente por la parte responsable del cumplimiento podrían anular la autoridad del usuario para operar el equipo.

**Partido responsable de la FCC:** Cordelia Lighting  
**Dirección:** 20101 S Santa Fe Avenue  
East Rancho Dominguez, CA 90221  
**Teléfono:** (800) 345-0542

NOTA: Este aparato ha sido probado y cumple con los límites para un aparato digital de Clase B, según la Parte 14 de la normativa FCC. Estos límites están diseñados para proporcionar una protección razonable contra las interferencias perjudiciales en una instalación residencial. Este aparato genera, utiliza y puede irradiar energía de radiofrecuencia y, si no se instala y utiliza de acuerdo con las instrucciones, puede causar interferencias perjudiciales en las comunicaciones de radio. Sin embargo, no hay garantía de que la interferencia puede determinarse encendiéndolo y apagándolo, se recomienda al usuario que intente corregir la interfaz en una o más de las siguientes medidas:

- Reorientar o reubicar la antena de recepción.
- Aumentar la distancia entre el aparato y el receptor.
- Conectar el equipo a un enchufe de un circuito diferente de aquel al que está conectado el receptor.
- Consulte al distribuidor o un técnico de radio/televisión para obtener ayuda.

## GARANTÍA

**Envirolite®** garantiza este producto contra defectos en sus materiales y mano de obra por un plazo de cinco años a partir de la fecha de compra. Esta garantía está limitada al cambio del producto en el mostrador al momento de la compra, con la presentación del recibo de compra original. **Envirolite®** no se responsabiliza por ningún tipo de pérdida o daño así como tampoco por daños incidentales o indirectos, ya sea que se basen en el contrato de garantía o en negligencia y que resulten de la venta, uso o reparación del producto que se reclama como defectuoso. Algunos estados no permiten la exclusión o limitación de daños incidentales o indirectos por lo cual la limitación anterior podría no aplicar a su caso. Esta garantía le otorga derechos legales específicos y usted podría tener otros derechos que varían según el estado. El uso indebido, accidente, instalación o mantenimiento incorrectos invalidarán también la garantía.

## Avis de la FCC



**AVERTISSEMENT :** Changements ou modifications de cette unité non expressément approuvées par la partie responsable de la conformité pourraient annuler l'autorisation de l'utilisateur d'utiliser l'équipement.

**Partie responsable de la FCC :** Cordelia Lighting  
**Adresse :** 20101 S Santa Fe Avenue  
East Rancho Dominguez, CA 90221  
**Téléphone :** (800) 345-0542

À NOTER: Cet équipement a été testé et déclaré conforme aux limites des appareils numériques de classe B, aux termes de l'article 14 des règles de la FCC. Ces limites sont conçues de manière à fournir une protection raisonnable contre les interférences nuisibles dans le cadre d'une installation résidentielle. Cet appareil produit, utilise et peut émettre des hyperfréquences qui, si l'appareil n'est pas installé et utilisé selon les consignes données, peuvent causer des interférences nuisibles aux communications radio. Cependant, rien ne peut garantir l'absence d'interférences dans le cadre d'une installation particulière. Si cet appareil est la cause d'interférences nuisibles pour la réception des signaux de radio ou de télévision, ce qui peut être décelé en fermant l'équipement, puis en le remettant en fonction, l'utilisateur pourrait essayer de corriger la situation en prenant les mesures suivantes:

- Réorienter ou déplacer l'antenne de réception.
- Augmenter la distance entre l'équipement et le récepteur.
- Brancher l'équipement sur un autre circuit que celui utilisé par le récepteur.
- Demander l'aide du marchand ou d'un technicien chevronné en radio/télévision.

## GARANTIE

**Envirolite®** garantit ce produit contre tout défaut de matériaux ou de fabrication pour une période d cinq ans à partir de la date d'achat initial par le client, à l'exception de la pile. La garantie se limite à la correction desdits défauts en remplaçant le produit défectueux, accompagné de la preuve d'achat originale. Cette garantie ne couvre pas les ampoules. **Envirolite®** ne pourra être tenue responsable d'aucune perte ou dommage de quelque sorte que ce soit, d'aucun dommage accessoire ou indirect, fondé sur la garantie ou la négligence, découlant de la vente, de l'utilisation ou de la réparation du produit réputé défectueux. Certains États interdisent l'exclusion ou la limitation des dommages accessoires ou indirects et, par conséquent, cette garantie peut ne pas s'appliquer à vous. Cette garantie vous confère des droits spécifiques, en sus des autres droits dont vous pourriez bénéficier et qui peuvent varier d'un État à l'autre. Une utilisation incorrecte, un accident, une installation inadéquate ou un entretien déficient aura pour effet d'annuler la présente garantie.