

EN

With your inspiring rating, will be more consistent to offer you EASY SHOPPING EXPERIENCE, GOOD PRODUCTS and EFFICIENT SERVICE!

DE

Mit Ihrer inspirierenden Bewertung wird nd EFFIZIENTEN SERVICE zu bieten!

FR

Avec votre évaluation inspirante, continuera à fournir une EXPÉRIENCE D'ACHAT PRATIQUE, des PRODUITS DE QUALITÉ et un SERVICE EFFICACE !

ES

Con su calificación inspiradora, será más consistente para ofrecerle EXPERIENCIA DE COMPRA FÁCIL, BUENOS PRODUCTOS y SERVICIO EFICIENTE.

IT

Con la tua valutazione incoraggiante, sarà più coerente per offrirti ESPERIENZA DI ACQUISTO FACILE, BUONI PRODOTTI e SERVIZIO EFFICIENTE!

PL

Dzięki twojej opinii będzie mógł oferować jeszcze WYGODNIEJSZE ZAKUPY, LEPSZE PRODUKTY i SPRAWNIEJSZĄ OBSŁUGĘ KLIENTA.

US office: Fontana **UK** office: Ipswich **AU** office: Truganina
DE office: FDS GmbH, Neuer Höltingbaum 36, 22143 Hamburg, Deutschland
FR office: Saint Vigor d'Ymonville **PL** office: Gdańsk

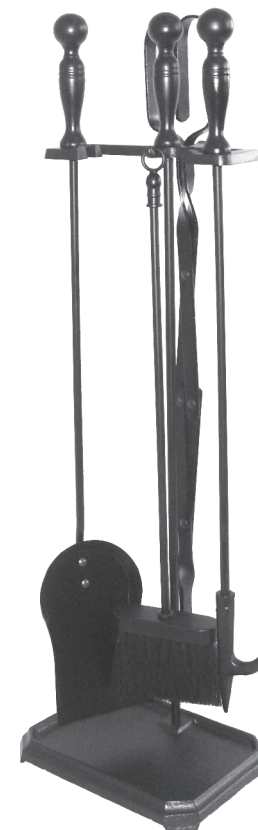

**USER'S MANUAL/HANDBUCH
/MANUEL DE L'UTILISATEUR/MANUAL DEL USUARIO
/MANUALE UTENTE/INSTRUKCJA OBSŁUGI**

5-Piece Fireplace Tools / Set5-teiliges Kaminwerkzeug-Set/

PARTS LIST / TEILELISTE

| Part# / Teil | Description / Beschreibung | QTY / Menge |
|--------------|---|-------------|
| A | Base / Basis | 1 |
| B | Stand Rod (Φ9*595 mm) / Ständerstange (Φ9*595 mm) | 1 |
| C | Nut / Mutter | 3 |
| D | Yoke Bracket / Jochhalterung | 1 |
| E | Handle / Griff | 3 |
| F | Poker Rod (Φ8*420mm) / Schürstange (Φ8*420mm) | 1 |
| G | Poker / Schür | 1 |
| H | Shovel / Schaufel | 1 |
| I | Hanger / Aufhänger | 1 |
| J | Brush Rod (Φ8*405mm) / Bürstenstange (Φ8*405mm) | 1 |
| K | Brush Cap / Bürstenkappe | 1 |
| L | Brush / Bürste | 1 |
| M | Tong / Zange | 1 |

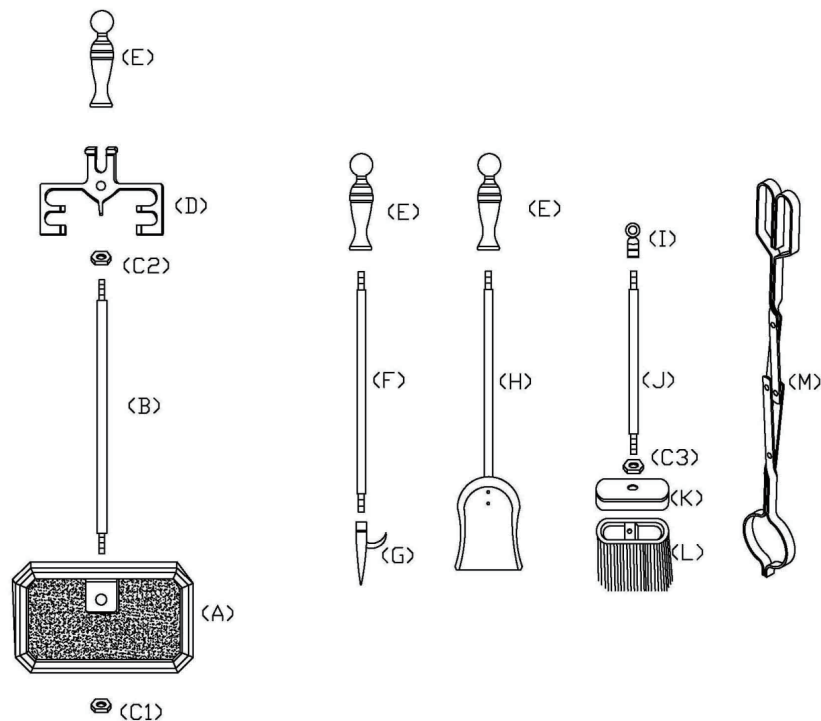

INSTRUCTIONS: / ANWEISUNGEN:

- 1) Screw the stand rod (B) into the base (A) and tighten it with nut (C) from the bottom of the base.
- 2) Install the nut (C), bracket (D), tighten the handle (E), and tighten the handle.
- 3) Screw the handle (E) to one end of the rod (F) and the tip (G) to the other end.
- 4) To assemble the brush, screw a hanger (I) on one end of the rod (J), screw a nut (C) on the other end, screw a brush cap (K) and screw a brush (L).
- 5) Now you can hang all the tools on the counter.

-
- 1) Schrauben Sie die Ständerstange (B) in die Basis (A) und ziehen Sie sie mit der Mutter (C) von der Unterseite der Basis fest.
 - 2) Installieren Sie die Mutter (C), die Halterung (D) und ziehen Sie den Griff (E) fest.
 - 3) Schrauben Sie den Griff (E) an ein Ende der Stange (F) und die Schür (G) an das andere Ende.
 - 4) Um die Bürste zu montieren, schrauben Sie einen Aufhänger (I) auf ein Ende der Stange (J), schrauben Sie eine Mutter (C) auf das andere Ende, schrauben Sie eine Bürstenkappe (K) und eine Bürste (L).
 - 5) Jetzt können Sie alle Werkzeuge an die Theke hängen.

CAUTION: Keep this product clean by using a damp cloth. DO NOT use abrasive cleaners, as it will cause parts to tarnish or rust.

VORSICHT: Halten Sie dieses Produkt mit einem feuchten Tuch sauber. Verwenden Sie KEINE Scheuermittel, da die Teile dadurch anlaufen oder rosten können.

LISTE DES PIÈCES / LISTA DE PIEZAS

| PIÈCES#/ Pieza # | Description / Descripción | QTÉ/ Cantidad |
|---------------------|--|------------------|
| A | Base / Base | 1 |
| B | Tige de Support (Φ9*595 mm)/Varilla de soporte (Φ9*595 mm) | 1 |
| C | Écrou / Tuerca | 3 |
| D | Support de Joug / Soporte de yugo | 1 |
| E | Poignée / Mango | 3 |
| F | Canne à poker(Φ8*420mm)/Varilla de atizador (Φ8*420 mm) | 1 |
| G | Poker / Atizador | 1 |
| H | Pelle / Pala | 1 |
| I | Crochet / Colgador | 1 |
| J | Tige de la Brosse(Φ8*405mm)/Varilla de cepillo (Φ8*405 mm) | 1 |
| K | Capuchon de la Brosse / Tapa de cepillo | 1 |
| L | Brosse / Cepillo | 1 |
| M | Pince / Pinza | 1 |

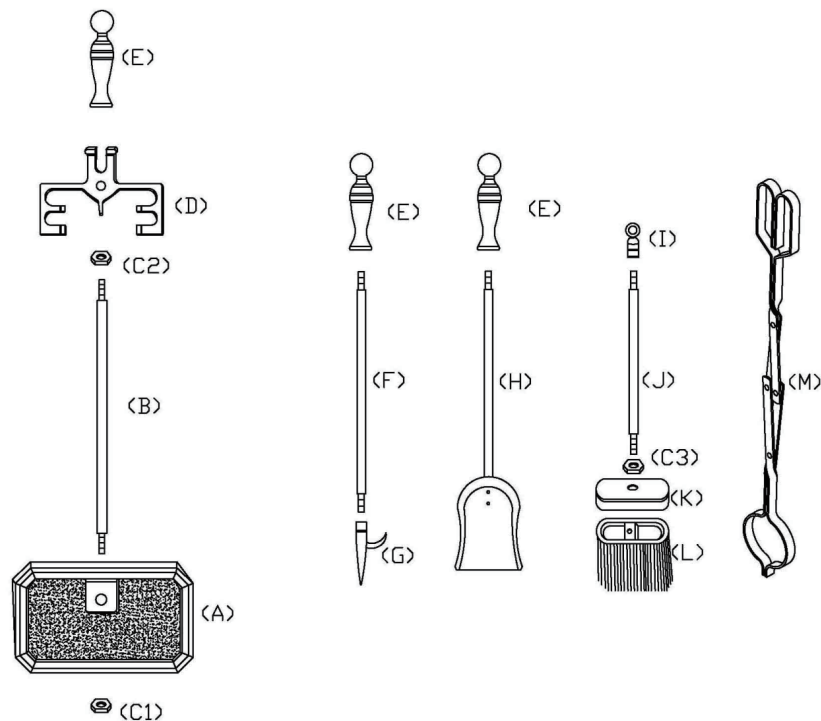

INSTRUCTIONS : / INSTRUCCIONES:

- 1) Vissez la tige du support (B) dans la base (A) et serrez-la avec l'écrou (C) du bas de la base.
- 2) Installez l'écrou (C), le support (D), serrez la poignée (E), et serrez la poignée
- 3) Visser la poignée (E) à une extrémité de la canne (F) et la Poker (G) à l'autre bout.
- 4) Pour assembler la brosse, visser un crochet (I) sur une extrémité de la tige (J), visser un écrou (C) à l'autre extrémité, visser un capuchon de brosse (K) et visser une Brosse (L).
- 5) Vous pouvez maintenant accrocher tous les outils sur le comptoir.

- 1) Atornille la varilla de soporte (B) en la base (A) y apriétela con la tuerca (C) desde la parte inferior de la base.
- 2) Instale la tuerca (C), el soporte (D) y apriete el mango (E).
- 3) Atornille el mango (E) a un extremo de la varilla (F) y la punta del atizador (G) al otro extremo.
- 4) Para montar el cepillo, atornille un colgador (I) en un extremo de la varilla (J), atornille una tuerca (C) en el otro extremo, instale la tapa de cepillo (K) y monte el cepillo (L).
- 5) Ahora puede colgar todas las herramientas en el mostrador.

ATTENTION: Gardez ce produit propre à l'aide d'un chiffon humide. N'UTILISEZ PAS de nettoyeurs abrasifs, car cela ternirait ou rouillerait les pièces.

PRECAUCIÓN: Mantenga este producto limpio utilizando un paño húmedo. NO utilice limpiadores abrasivos, ya que esto hará que las piezas se empañen o se oxiden.

LISTA DI PARTI / LISTA CZĘŚCI

| Parte # / Część | Descrizione / Nazwa | Quantità /Ilość |
|--------------------|--|--------------------|
| A | Base / Podstawa | 1 |
| B | Asta di supporto (Φ9*595 mm)/Drażek stojaka (Φ9x595 mm) | 1 |
| C | Dado / Nakrętka | 3 |
| D | Supporto di giogo / Wspornik | 1 |
| E | Manico / Uchwyt | 3 |
| F | Asta di attizzatore (Φ8*420mm)/Drażek pogrzebacza (Φ8x420mm) | 1 |
| G | Attizzatore / Pogrzebacz | 1 |
| H | Pala / Szufła | 1 |
| I | Gruccia / Haczyk | 1 |
| J | Asta di spazzola (Φ8*405mm)/Kij od miotły(Φ8x405mm) | 1 |
| K | Cappuccio di spazzola / Głowica miotły | 1 |
| L | Spazzola / Miotła | 1 |
| M | Pinza / Szczypce | 1 |

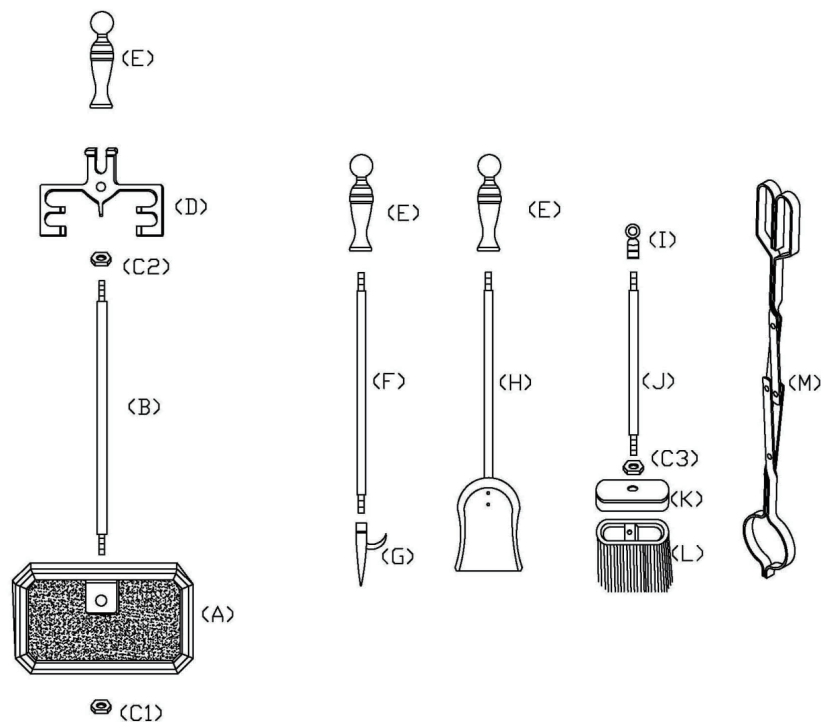

ISTRUZIONI: / INSTRUKCJA:

- 1) Avvitare l'asta di supporto (B) nella base (A) e stringerla con il dado (C) dal fondo della base.
- 2) Installare il dado (C), la staffa (D) e stringere la maniglia (E).
- 3) Avvitare la maniglia (E) a un'estremità dell'asta (F) e la punta del booster (G) all'altra estremità.
- 4) Per montare la spazzola, avvitare un gancio (I) su un'estremità dell'asta (J), avvitare un dado (C) sull'altra estremità, installare il cappuccio della spazzola (K) e montare la spazzola (L).
- 5) Ora puoi appendere tutti gli strumenti sul bancone.

- 1) Wkręć drażek stojaka (B) w otwór w podstawie (A). Następnie dokręć nakrętkę (C) od spodu podstawy.
- 2) Zamontuj nakrętkę (C), wspornik (D) oraz uchwyt (E) w górnej części drażka stojaka (B).
- 3) Zamocuj uchwyt (E) na jednym końcu oraz pogrzebacz (G) na drugim końcu drażka pogrzebacza (F).
- 4) Zamocuj uchwyt w górnej części szufli (H). Następnie zamocuj haczyk (I) na jednym końcu oraz nakrętkę (C) na drugim końcu kija od miotły (J). Na końcu zamocuj głowicę miotły (K) oraz miotłę (L).
- 5) Możesz zawiesić wszystkie narzędzia na stojaku.

PRECAUZIONE: Mantenere pulito questo prodotto utilizzando un panno umido. NON utilizzare detergenti abrasivi, in quanto ciò causerà l'appannamento o la ruggine delle parti.

UWAGA: Czyść produkt wyłącznie za pomocą wilgotnej ściereczki. Nie używaj ściernych środków czyszczących, ponieważ mogą one zmatowić części lub przyczynić się do powstawania rdzy.