

Storage Cabinet
Beistellschrank
Buffet de Cuisine
Armario de Almacenamiento
Armadietto da Cucina
Szafka do przechowywania

THIS INSTRUCTION BOOKLET CONTAINS **IMPORTANT** SAFETY INFORMATION. PLEASE READ AND KEEP FOR FUTURE REFERENCE.

EN



Before You Start

- ⚠ Please read all instructions carefully.
- ⚠ Retain instructions for future reference.
- ⚠ Separate and count all parts and hardware.
- ⚠ Read through each step carefully and follow the proper order.
- ⚠ We recommend that, where possible, all items are assembled near to the area in which they will be placed in use, to avoid moving the product unnecessarily once assembled.
- ⚠ Always place the product on a flat, steady and stable surface.
- ⚠ Keep all small parts and packaging materials for this product away from babies and children as they potentially pose a serious choking hazard.

DE



Vor dem Beginnen

- ⚠ Bitte lesen Sie alle Anweisungen sorgfältig durch.
- ⚠ Bewahren Sie die Anweisungen zum zukünftigen Verwendung auf.
- ⚠ Überprüfen Sie, ob alle Teile und Zubehörteile vorhanden sind.
- ⚠ Lesen Sie jeden Schritt sorgfältig durch und befolgen Sie die richtige Reihenfolge.
- ⚠ Wir empfehlen, alle Teile möglichst in der Nähe des Aufstellungsortes zu montieren, um unnötige Bewegungen nach der Montage zu vermeiden.
- ⚠ Stellen Sie den Artikel immer auf eine ebene, feste und stabile Fläche.
- ⚠ Halten Sie alle kleinen Teile und Verpackungsmaterialien fern von Babys und Kindern, ansonsten besteht Erstickungsgefahr.

FR



Avant de Commencer

- ⚠ Veuillez lire attentivement toutes les instructions.
- ⚠ Conservez les instructions pour vous y référer ultérieurement.
- ⚠ Vérifiez toutes les pièces et les accessoires.
- ⚠ Lisez attentivement chaque étape et suivez l'ordre correct.
- ⚠ Nous recommandons que, dans la mesure du possible, tous les produits soient assemblés à proximité de la zone où ils seront utilisés, afin d'éviter tout déplacement inutile du produit une fois assemblé.
- ⚠ Placez toujours le produit sur une surface plane et stable.
- ⚠ Conservez toutes les petites pièces de ce produit et les matériaux d'emballage hors de portée des bébés et des enfants, car ils pourraient présenter un risque d'étouffement.

ES



Antes de Empezar

- ⚠ Lea atentamente todas las instrucciones.
- ⚠ Conserve las instrucciones para futuras consultas.
- ⚠ Separe y cuente todas las piezas y los accesorios.
- ⚠ Lea detenidamente cada paso y siga el orden correcto.
- ⚠ Recomendamos que, siempre que sea posible, todos los elementos se monten cerca de la zona en la que se van a utilizar, para evitar mover el producto innecesariamente una vez montado.
- ⚠ Coloque siempre el producto sobre una superficie plana, estable y firme.
- ⚠ Mantenga todas las piezas pequeñas y los materiales de embalaje de este producto lejos de los bebés y los niños, ya que pueden representar un grave riesgo de asfixia.

IT



Prima di Iniziare

- ⚠ Si prega di leggere attentamente tutte le istruzioni.
- ⚠ Conservare le istruzioni per riferimento futuro.
- ⚠ Separare e contare tutte le parti e gli accessori.
- ⚠ Leggere attentamente ogni passo e seguire l'ordine corretto.
- ⚠ Si consiglia, ove possibile, di assemblare tutti gli articoli vicino alla zona in cui verranno posti in uso, per evitare di spostare inutilmente il prodotto una volta assemblato.
- ⚠ Posizionare sempre il prodotto su una superficie piana, stabile.
- ⚠ Tenere tutte le piccole parti e i materiali di imballaggio di questo prodotto lontano dalla portata di neonati e bambini, in quanto possono costituire un serio pericolo di soffocamento.

PL







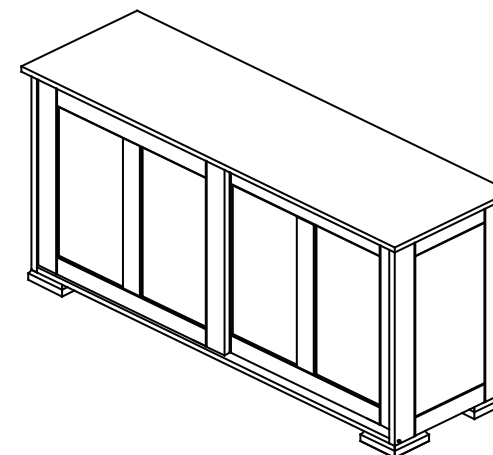





Zanim Zaczniez

- ⚠ Zapoznaj się z instrukcją.
- ⚠ Zachowaj instrukcję do wglądu.
- ⚠ Posortuj części i upewnij się, że zestaw jest kompletny.
- ⚠ Zapoznaj się ze sposobem montażu i postępuj zgodnie z instrukcją.
- ⚠ Zalecamy, aby montaż odbywał się możliwie najbliżej miejsca docelowego położenia produktu, aby uniknąć niepotrzebnego przesuwania.
- ⚠ Upewnij się, że produkt znajdzie się na płaskiej i stabilnej powierzchni.
- ⚠ Upewnij się, że materiały wykorzystane podczas pakowania produktu, oraz jego elementy znajdują się poza zasięgiem dzieci.



HARDWARE LIST / Zubehörliste / LISTE DE LA QUINCAILLERIE / LISTA DE ACCESORIOS / ELENCO DEGLI ATTREZZI / LISTA ELEMENTÓW MONTAŻOWYCH

A	 6*40mm	x8	G	 	x4
B	 	x8	H	 3*16mm	x2
C	 2.5*10 mm	x22	I	 	x2
D	 8*30mm	x12	J	 	x2
E	 4*25mm	x8	K	 	x4
F	 4*35mm	x12			

**PART LIST ASSEMBLY OVERVIEW / Teileliste /
DESCRIPTION GÉNÉRALE DE L'ASSEMBLAGE DE LA
LISTE DES PIÈCES / DESCRIPCIÓN GENERAL DEL
MONTAJE DE LA LISTA DE PIEZAS /
DESCRIZIONE GENERALE DEL MONTAGGIO
DELL'ELENCO DELLE PARTI /LISTA ELEMENTÓW**

1		x1	6		x1
2		x2	7		x1
3		x1	8		x4
4		x1	9		x1
5		x2	10		x1

1

Warning: The sides of the side plates and the bottom plates with the groove should face upwards./

Achtung: Die Seiten der Seitenplatten und die Bodenplatten mit der Nut müssen nach oben zeigen./

Avertissement : Les côtés avec la rainure des plaques latérales et des plaques inférieures doivent être orientés vers le haut. /

Advertencia: Los lados con ranuras de las placas laterales y las placas inferiores deben mirar hacia arriba./

Avvertimento: I lati delle piastre laterali e le piastre inferiori con la scanalatura devono essere rivolti verso l'alto./

Uwaga: Rowki na krawędziach panelu bocznego i panelu dolnego powinny być skierowane do góry.

A		x4
B		x4
D		x4

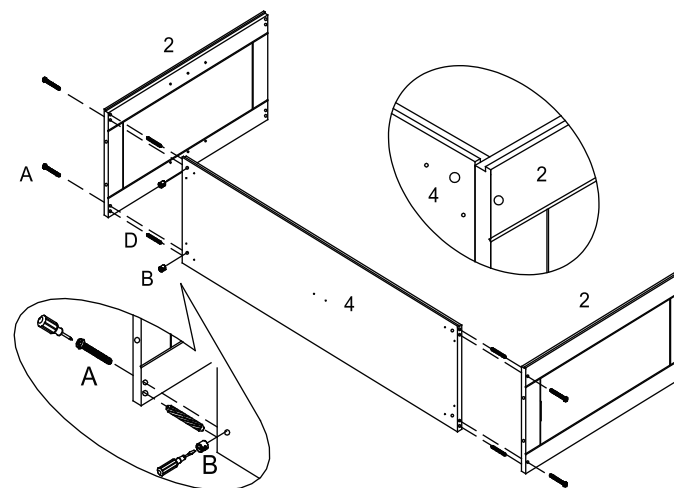

2

A		x4
B		x4
D		x4

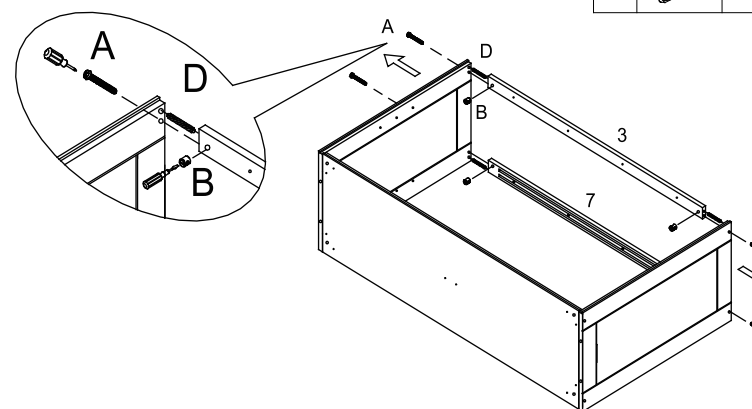

3

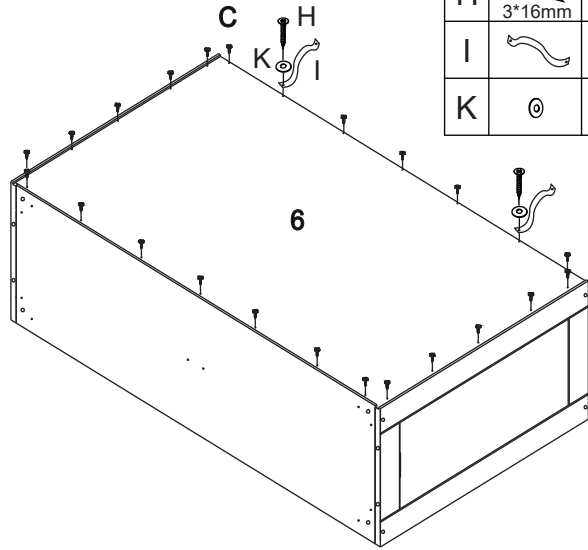

C	2.5*10mm	x22
H	3*16mm	x2
I		x2
K		x2

4

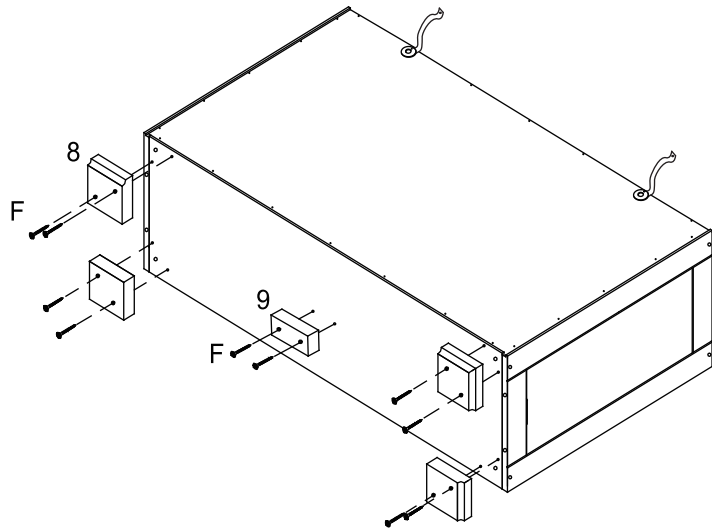

F	4*35mm	x10
---	--------	-----

5

For Single / Für Einzelschrank / Pour un buffet / Para un solo armario / Per Uno / Dla jednej szafki

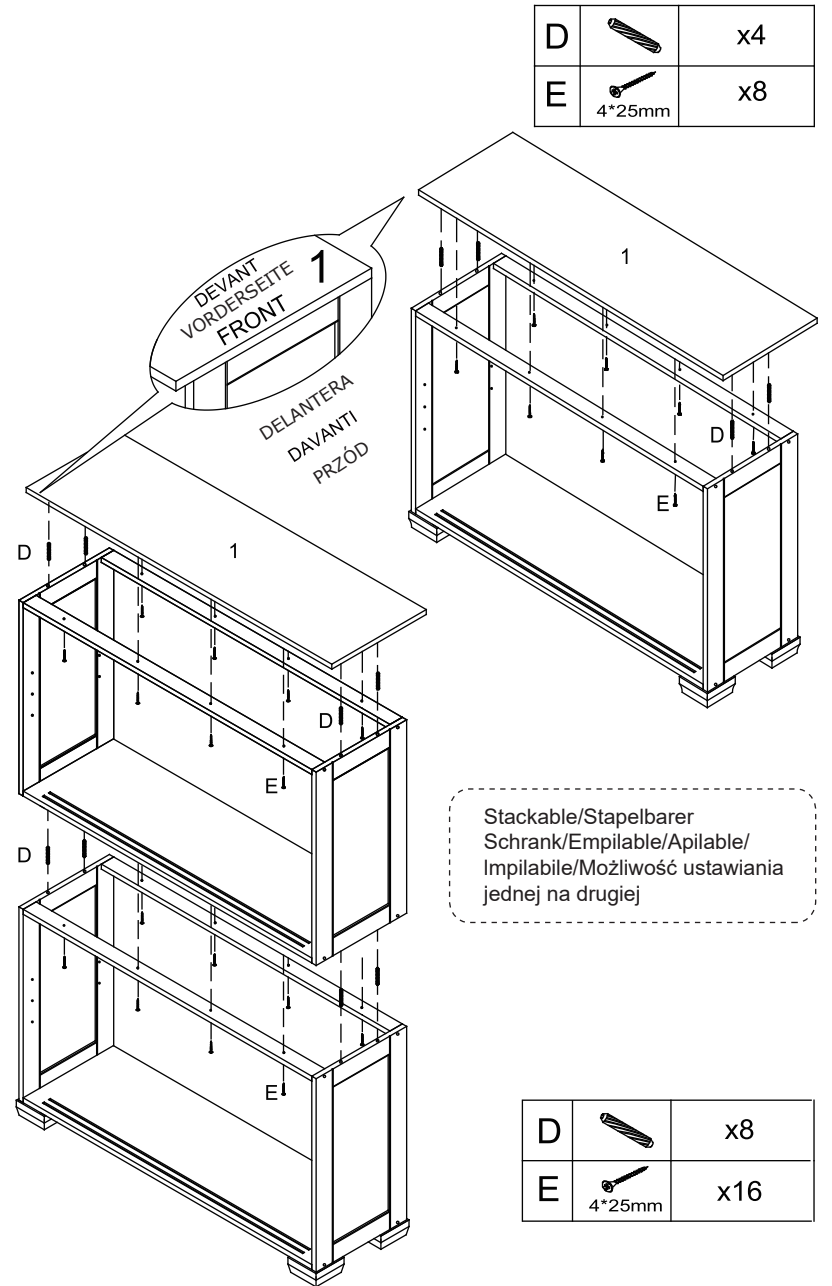





D		x4
E	4*25mm	x8

Stackable/Stapelbarer
Schrank/Empilable/Apilable/
Impilabile/Możliwość ustawiania
jednej na drugiej

D		x8
E	4*25mm	x16



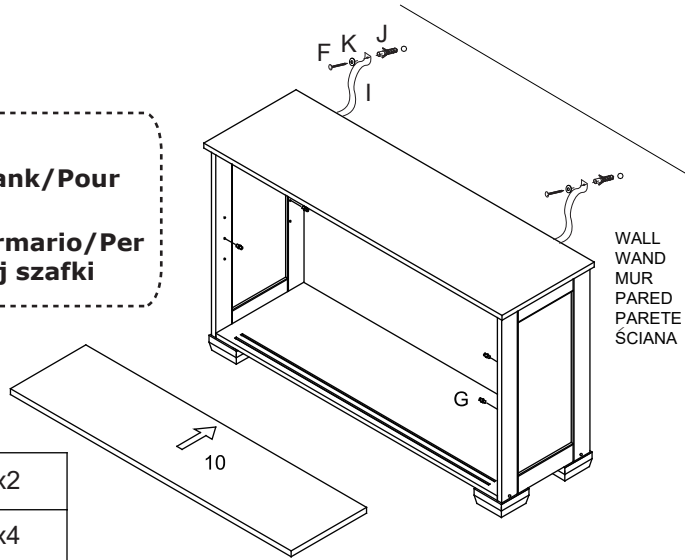

6

**For Single /
Für Einzelschrank/Pour
unbuffet/
Para un solo armario/Per
Uno/Dla jednej szafki**

F	 4*35mm	x2
G		x4
J		x2
K		x2



**Stackable/Stapelbarer
Schrank/Empilable/Apilable/
Impilabile/Możliwość ustawiania
jednej na drugiej**

F	 4*35mm	x2
G		x8
J		x2
K		x2

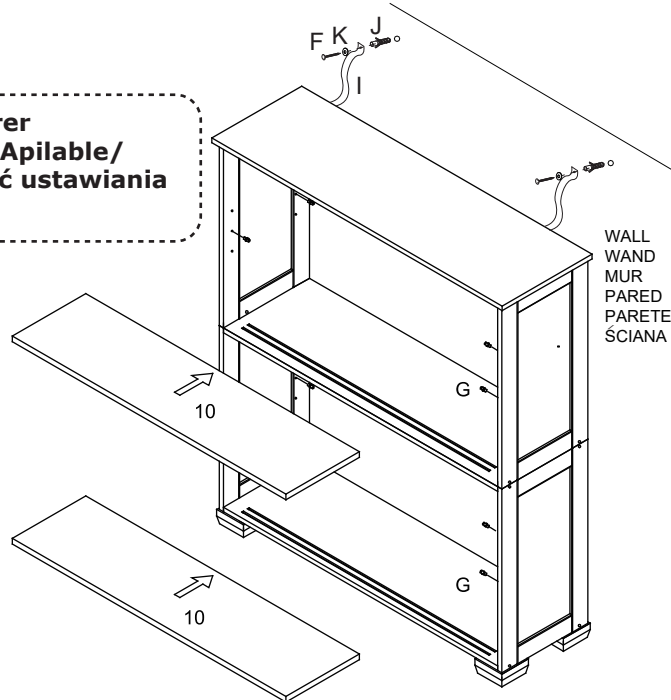

7

**For Single / Für Einzelschrank / Pour un
buffet / Para un solo armario / Per Uno /
Dla jednej szafki**

Drücken Sie den Knopf,
um die Verriegelung zu
lösen

Press the button to
release the latch

Appuyez sur le bouton
pour libérer le loquet.

Presione el botón para
liberar el pestillo.

Premere il pulsante per
rilasciare il chiavistello

Naciśnij przycisk, aby
zwolnić zasuwki

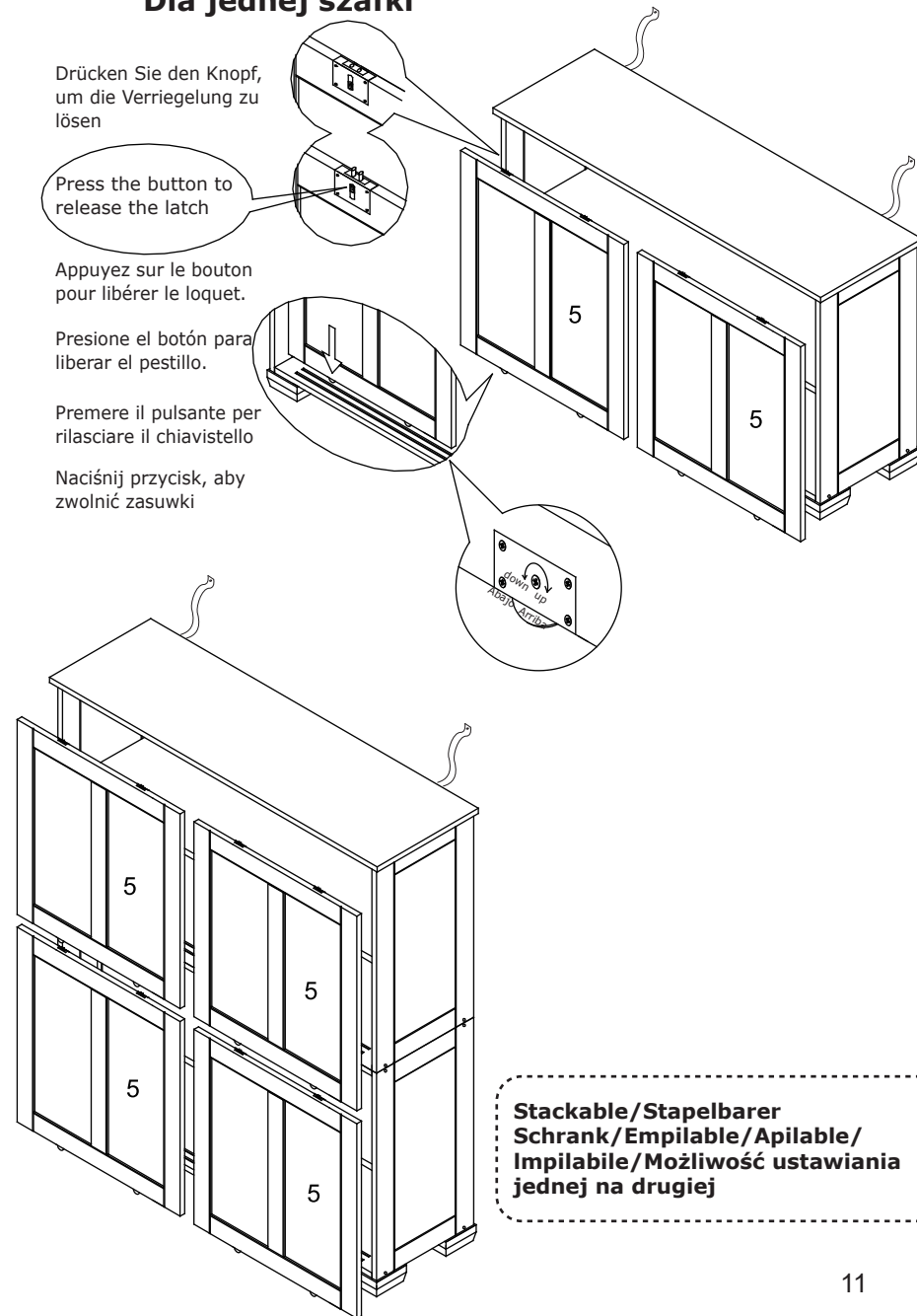

**Stackable/Stapelbarer
Schrank/Empilable/Apilable/
Impilabile/Możliwość ustawiania
jednej na drugiej**