

**To receive free replacement**, Control No. and Proof-of-Purchase from an authorized dealer/retailer MUST be provided with request within 60 days from date of purchase. **Pour obtenir un remplacement gratuit**, le numéro de contrôle et la preuve d'achat auprès d'un concessionnaire/magasin autorisé DOIVENT être fournis avec une demande soumise dans les 60 jours suivant la date d'achat. **Para recibir un reemplazo gratis**, # de Control y prueba de compra de un comerciante/vendedor autorizado, DEBE ser recibido dentro de 60 días desde la fecha de compra.

## Cabinet - Meuble - Armario

### IMPORTANT!-IMPORTANT!-IMPORTANTE!

Please provide Control No. to ensure replacement parts properly fit unit on hand. - Fournir N° de contrôle pour assurer que les pièces de rechange s'adaptent correctement à l'unité en question. - Favor de proporcionar el numero de control para garantizar que las piezas de reemplazo ajuste correctame su producto

**Control No.**  
**N° de contrôle**  
**# de control**

Name - Nom - Nombre

Address - Adresse - Dirección

City/State/Zip - Ville/Province/Code postal - Ciudad/Estado/Zona Postal

Phone - Téléphone - Teléfono

Email

#### Missing parts request:

To obtain replacement part(s), fill in quantity in the "missing" box under the "Parts List" section. Complete contact and shipping information in address box accurately and clearly. Please allow 7-14 days for delivery.

#### Demande de pièces manquantes:

Pour obtenir une (des) pièce(s) de remplacement, remplissez la case « manquant » sous la section « Liste des pièces ». Fournissez vos coordonnées et informations d'expédition dans la case Adresse de manière claire et précise. La livraison aura lieu dans un délai de 7 à 14 jours.

#### Petición de partes perdidas:

Para obtener parte(s) de reemplazo, llené en número la cantidad en el cuadro de "missing" debajo de "Lista de partes" sección. Llené su información de contacto y envío en el cuadro de dirección clara y correcta. Por favor permita 7-14 días para envío.

Reason of replacement part(s) - Raison de(s) pièce(s) de remplacement - Razón del reemplazo la parte(s):

- Missing/Manquant/Ausente  
 Damaged/Endommagé/Dañado  
 Not Fit/Ne rentre pas/No ajusta  
 Other/Autre/Otro:

Provide Details/Fournir des détails/  
Proporcionar detalles:

### Parts List - Liste des pièces - Lista de partes

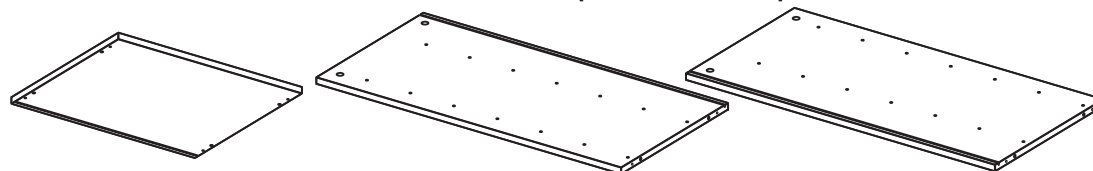

A Top Panel Panneau supérieur Tapa			
Quantity Quantité Cantidad	1	Missing Manquant Ausente	

B Left Panel Panneau gauche Panel izquierdo			
Quantity Quantité Cantidad	1	Missing Manquant Ausente	

C Right Panel Panneau droit Panel derecho			
Quantity Quantité Cantidad	1	Missing Manquant Ausente	

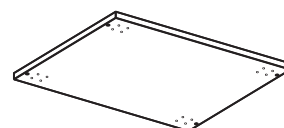

D Bottom Panel Panneau inférieur Panel de abajo			
Quantity Quantité Cantidad	1	Missing Manquant Ausente	

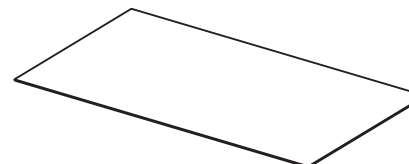

E Back Panel Panneau arrière Panel de atrás			
Quantity Quantité Cantidad	1	Missing Manquant Ausente	

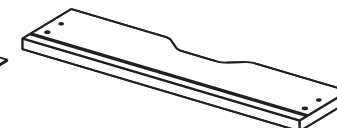

F Front Panel (Drawer) Panneau avant ( tiroir ) Panel de enfrente (cajon)			
Quantity Quantité Cantidad	7	Missing Manquant Ausente	

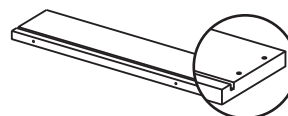

G Left Panel (Drawer) Panneau gauche ( tiroir ) Panel izquierdo (cajon)			
Quantity Quantité Cantidad	7	Missing Manquant Ausente	

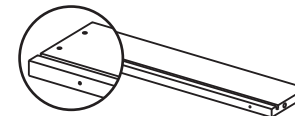

H Right Panel (Drawer) Panneau droit ( tiroir ) Panel derecho (cajon)			
Quantity Quantité Cantidad	7	Missing Manquant Ausente	

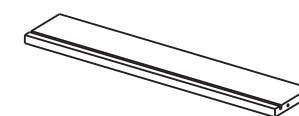

I Back Panel (Drawer) Panneau arrière ( tiroir ) Panel de atrás (cajon)			
Quantity Quantité Cantidad	7	Missing Manquant Ausente	

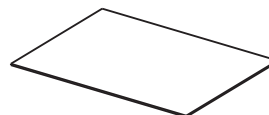

J Bottom Board (Drawer) Conseil inférieur ( tiroir ) Base de abajo (cajon)			
Quantity Quantité Cantidad	7	Missing Manquant Ausente	

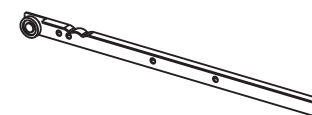

K Drawer Rail (Left) Glissière de tiroir (gauche) Brasadera (izquierda)			
Quantity Quantité Cantidad	7	Missing Manquant Ausente	

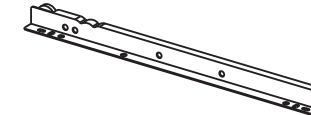

L Drawer Rail (Right) Glissière de tiroir (droite) Brasadera (derecha)			
Quantity Quantité Cantidad	7	Missing Manquant Ausente	

To receive free replacement, Control No. and Proof-of-Purchase from an authorized dealer/retailer MUST be provided with request within 60 days from date of purchase. **Pour obtenir un remplacement gratuit**, le numéro de contrôle et la preuve d'achat auprès d'un concessionnaire/magasin autorisé DOIVENT être fournis avec une demande soumise dans les 60 jours suivant la date d'achat. **Para recibir un reemplazo gratis**, # de Control y prueba de compra de un comerciante/vendedor autorizado, DEBE ser recibido dentro de 60 días desde la fecha de compra.

**Cabinet - Meuble - Armario**

**IMPORTANT!-IMPORTANT!-IMPORTANTE!**

Please provide Control No. to ensure replacement parts properly fit unit on hand.

Fournir N° de contrôle pour assurer que les pièces de rechange s'adaptent correctement à l'unité en question.

Favor de proporcionar el numero de control para garantizar que las piezas de reemplazo ajuste correctame su producto

**Control No.**  
**N° de contrôle**  
**# de control**

Name - Nom - Nombre

Address - Adresse - Dirección

City/State/Zip - Ville/Province/Code postal - Ciudad/Estado/Zona Postal

Phone - Téléphone - Teléfono

Email

Reason of replacement part(s) - Raison de(s) pièce(s) de remplacement - Razón del reemplazo la parte(s):

- Missing/Manquant/Ausente
- Damaged/Endommagé/Dañado
- Not Fit/Ne rentre pas/No ajusta
- Other/Autre/Otro:

Provide Details/Fournir des détails/Proporcionar detalles:

**Parts List - Liste de pièces - Lista de partes**

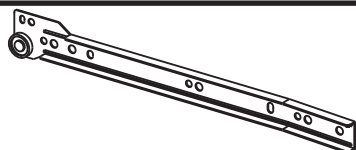

<b>M</b>	Drawer Guide (Left) Coulisse à tiroir (gauche) Pista de cajón (izquierdo)
Quantity Quantité Cantidad	7 <i>Missing Manquant Ausente</i>

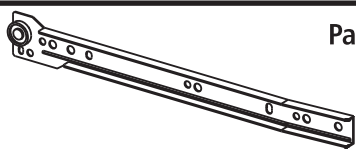

<b>N</b>	Drawer Guide (Right) Coulisse à tiroir (droit) Pista de cajón (derecho)
Quantity Quantité Cantidad	7 <i>Missing Manquant Ausente</i>

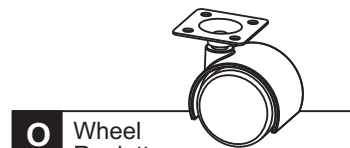

<b>O</b>	Wheel Roulette Rueda
Quantity Quantité Cantidad	2 <i>Missing Manquant Ausente</i>



<b>P</b>	Locking Wheel Roue à verrouillage Rueda con cerrójo
Quantity Quantité Cantidad	2 <i>Missing Manquant Ausente</i>

<b>Q1</b>	Small Wood Dowel Petite Goujon en bois Clavija pequeño de madera
Quantity Quantité Cantidad	14 <i>Missing Manquant Ausente</i>

<b>Q2</b>	Large Wood Dowel Grande Goujon en bois Clavija grande de madera
Quantity Quantité Cantidad	8 <i>Missing Manquant Ausente</i>



<b>R</b>	Gusset Gousset Esquinero
Quantity Quantité Cantidad	4 <i>Missing Manquant Ausente</i>



<b>S</b>	Small Cam Lock* Petite serrure batteuse* Pequeño cam-lock*
Quantity Quantité Cantidad	14 <i>Missing Manquant Ausente</i>



<b>T</b>	Small Cam Lock Screw* Petite Vis à blocage rapide* Tornillo pequeño para cam-lock*
Quantity Quantité Cantidad	14 <i>Missing Manquant Ausente</i>



<b>U</b>	Large Cam Lock* Grande serrure batteuse* Grande cam-lock*
Quantity Quantité Cantidad	4 <i>Missing Manquant Ausente</i>

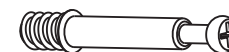

<b>V</b>	Large Cam Lock Screw* Grande Vis à blocage rapide* Tornillo grande para cam-lock*
Quantity Quantité Cantidad	4 <i>Missing Manquant Ausente</i>



<b>W1</b>	Phillips Screw* (Long) Vis phillips* (long) Tornillo phillips* (long)
Quantity Quantité Cantidad	4 <i>Missing Manquant Ausente</i>



<b>W2</b>	Phillips Screw* (Medium) Vis phillips* (du milieu) Tornillo phillips* (en medio)
Quantity Quantité Cantidad	28 <i>Missing Manquant Ausente</i>



<b>W3</b>	Phillips Screw* (Drawer Rail & Wheel) Vis phillips* (glissière de tiroir & roulette) Tornillo phillips* (brasadera & Rueda)
Quantity Quantité Cantidad	44 <i>Missing Manquant Ausente</i>



<b>W4</b>	Phillips Screw* (Gusset) Vis phillips* (gousset) Tornillo phillips* (esquinero)
Quantity Quantité Cantidad	4 <i>Missing Manquant Ausente</i>



<b>W5</b>	Phillips Screw* (Drawer Guide) Vis phillips* (coulisse à tiroir) Tornillo phillips* (pista de cajón)
Quantity Quantité Cantidad	28 <i>Missing Manquant Ausente</i>

\* Screw Driver is required and not included in the package. \* Un tournevis est nécessaire mais n'est pas inclus avec cet ensemble. \* Se requiere desarmador de cruz y no viene incluido.

Overall View - Vue totale - Vista total

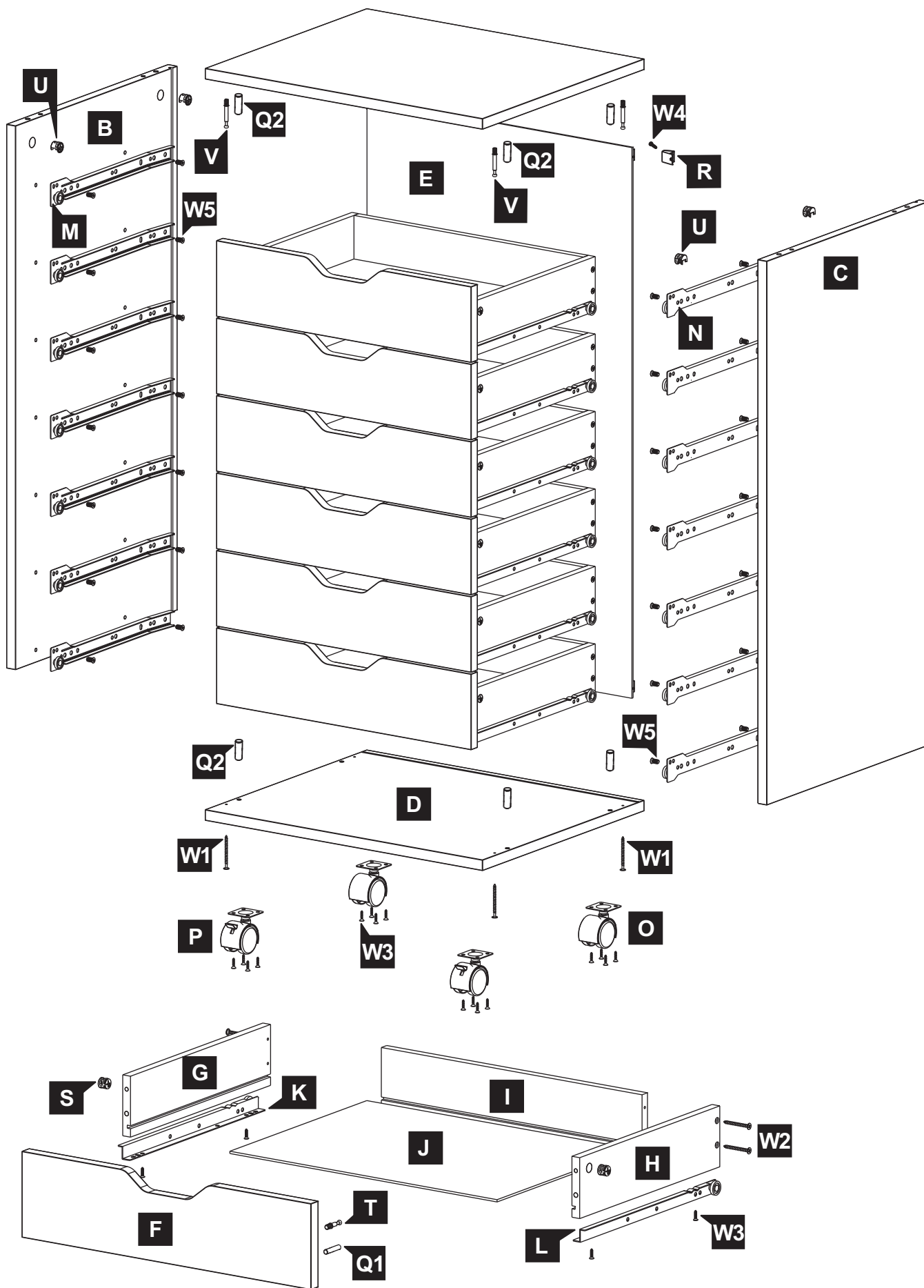

Assembly Instructions - Instructions d'assemblage - Instrucciones de ensamblaje

1

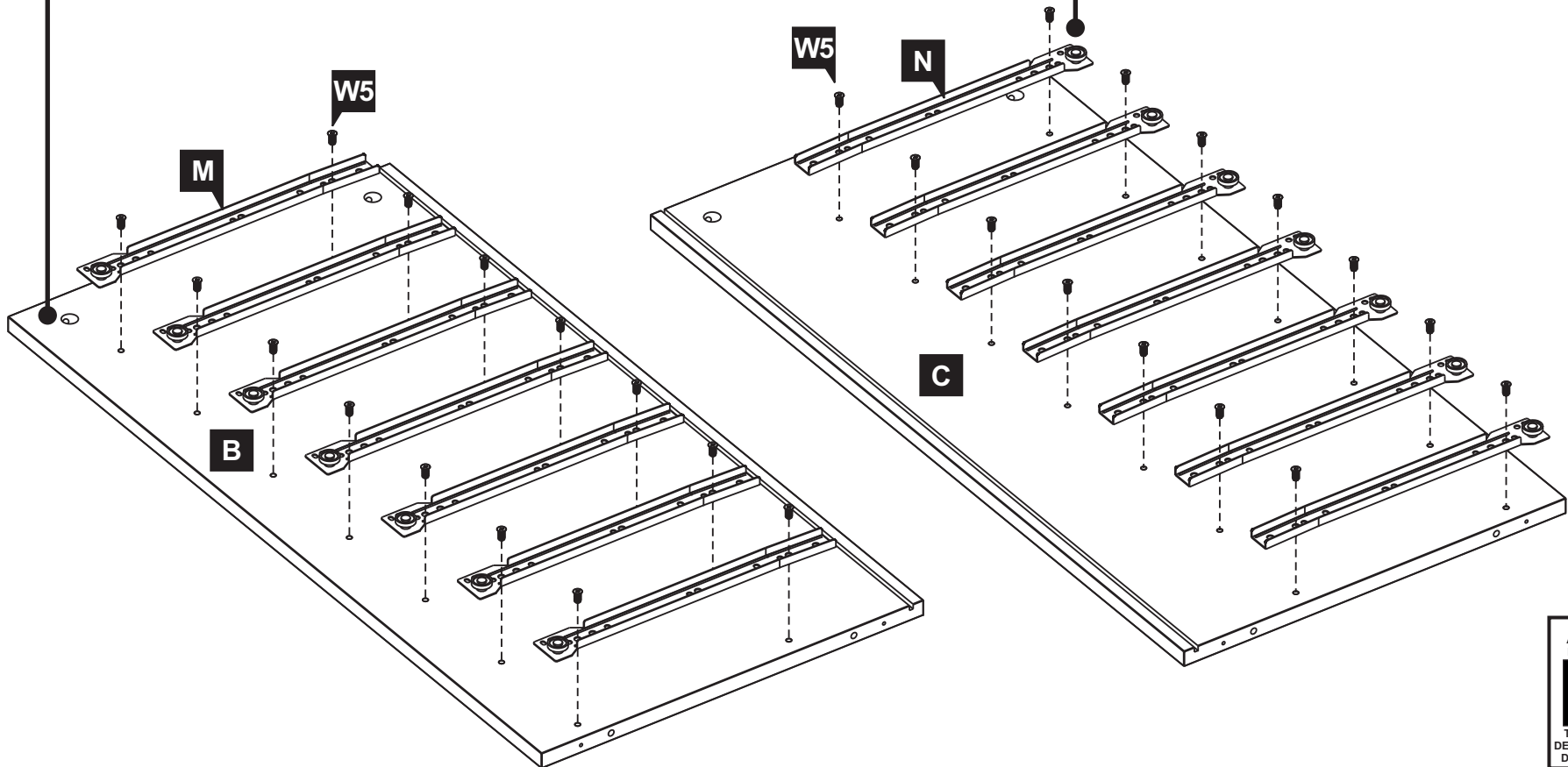
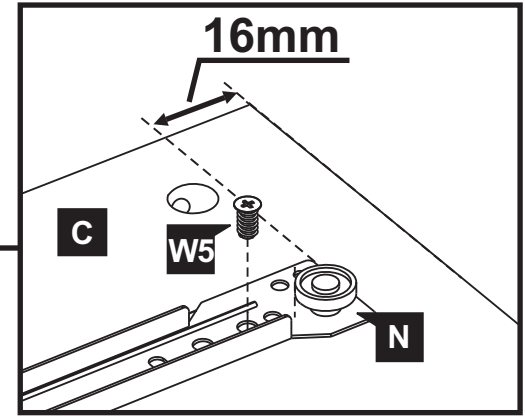
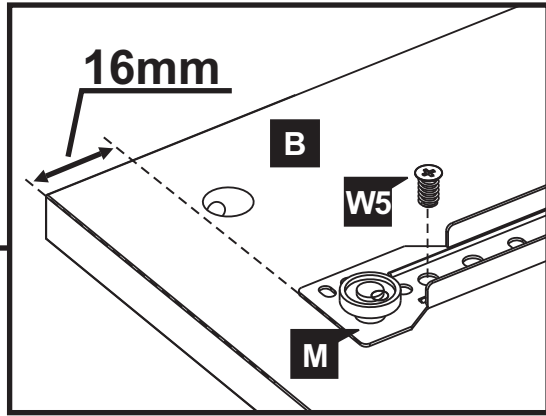

Assembly Instructions - Instructions d'assemblage - Instrucciones de ensamblaj

2

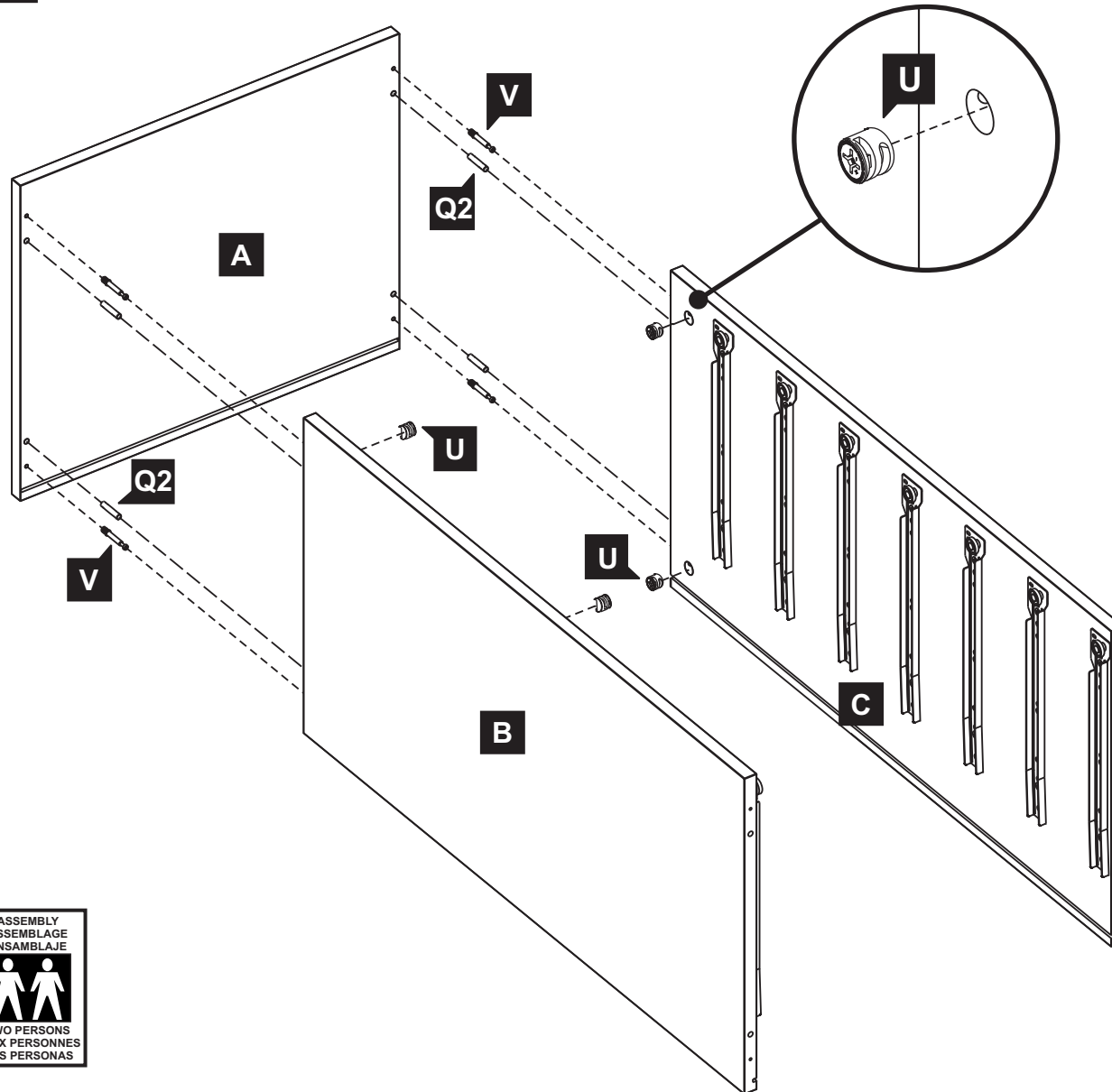

**Tip:** Recommend to have helping hands for this step.

**Conseil :** demandez de l'aide pour cette étape.

**Consejo:** Se recomienda que le ayuden para este paso.



**Note:**  
Insert cam-lock in open position, rotate to open position with screw driver if necessary.

**Remarque:**  
Insérez la serrure batteuse en position ouverte, tourner en position ouverte avec le tournevis si nécessaire.

**Nota:**  
Inserta el "cam-lock" en posición abierta, volteé en posición abierta con desarmador si es necesario.

Turn to lock with screw-driver.  
**Warning:** Do Not over tighten cam lock.

Turner pour verrouiller avec tournevis.  
**Avertissement :** Ne pas trop serrer serrure batteuse.

Volteé para cerrar con desarmador.  
**Advertencia:** No sobre-apriete cam-lock.



Assembly Instructions - Instructions d'assemblage - Instrucciones de ensamblaje

3

4

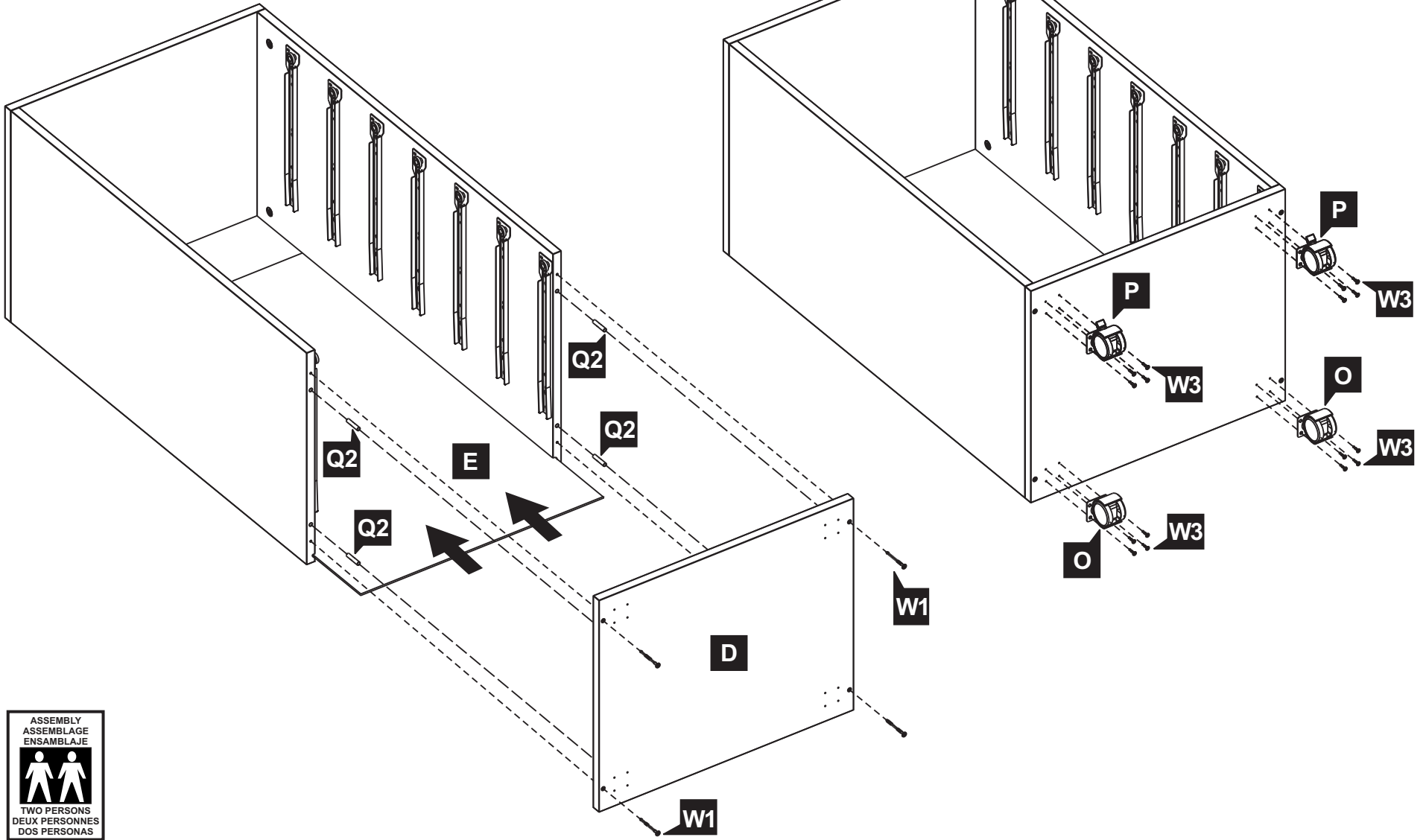

**5** Drawer • Tiroir • Cajon

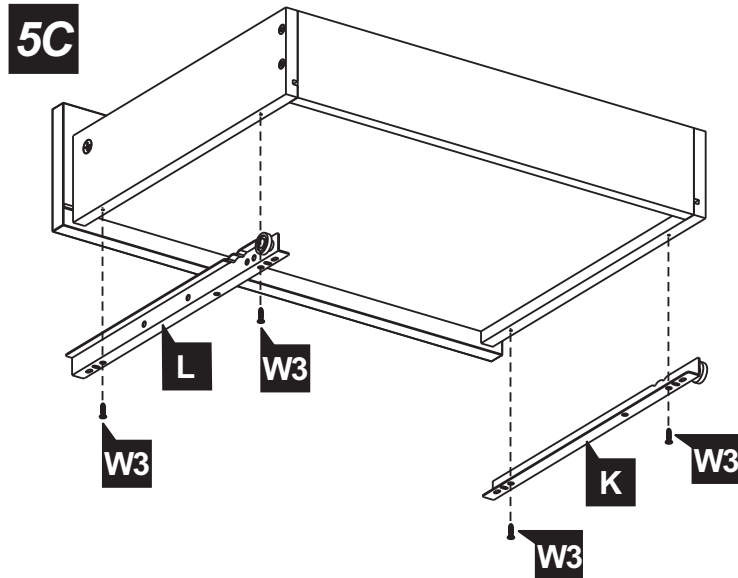
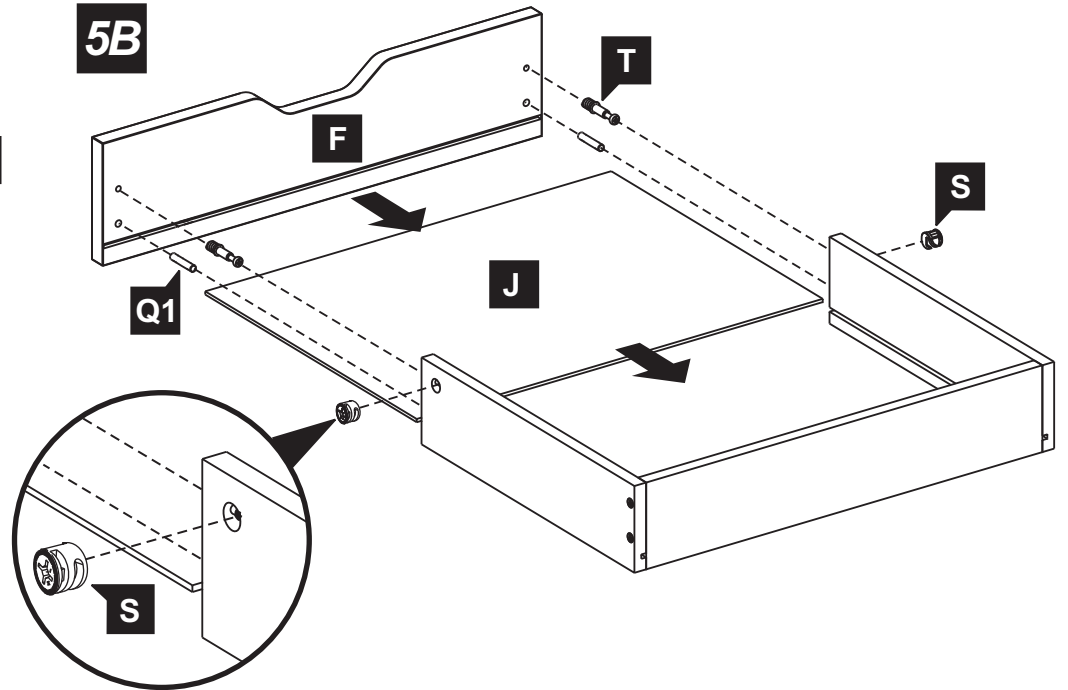
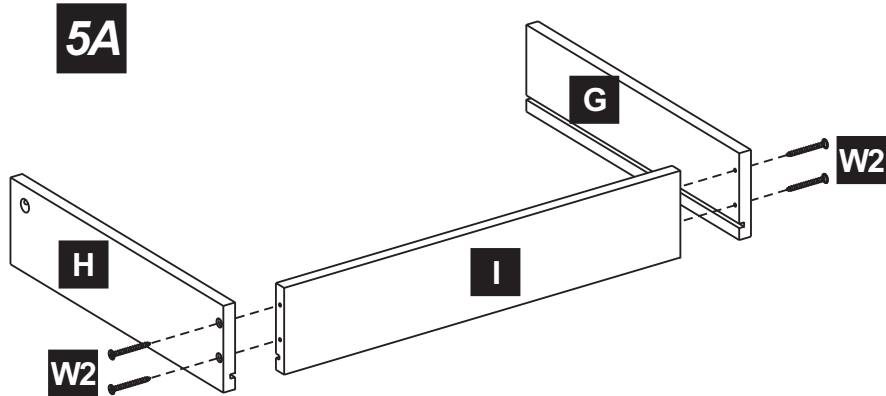

**S** 

**Note:**  
Insert cam-lock in open position, rotate to open position with screw driver if necessary.

**Remarque:**  
Insérez la serrure batteuse en position ouverte, tourner en position ouverte avec le tournevis si nécessaire.

**Nota:**  
Inserta el "cam-lock" en posición abierta, volteé en posición abierta con desarmador si es necesario.

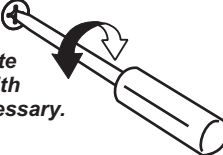

**Turn to lock with screw-driver. Warning: Do Not over tighten cam lock.**

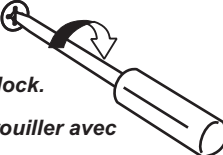

**Tourner pour verrouiller avec tournevis. Avertissement : Ne pas trop serrer serrure batteuse.**

**Volteé para cerrar con desarmador. Advertencia: No sobre-apriete cam-lock.**

Assembly Instructions - Instructions d'assemblage - Instrucciones de ensamblaje

6

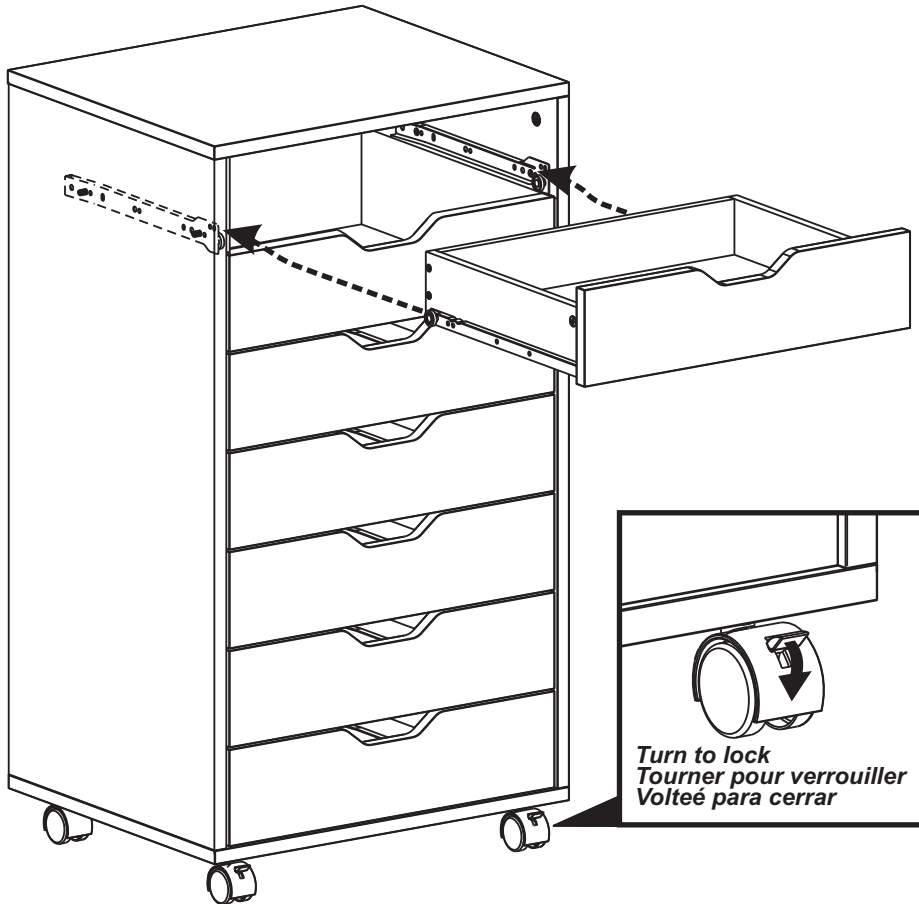

7

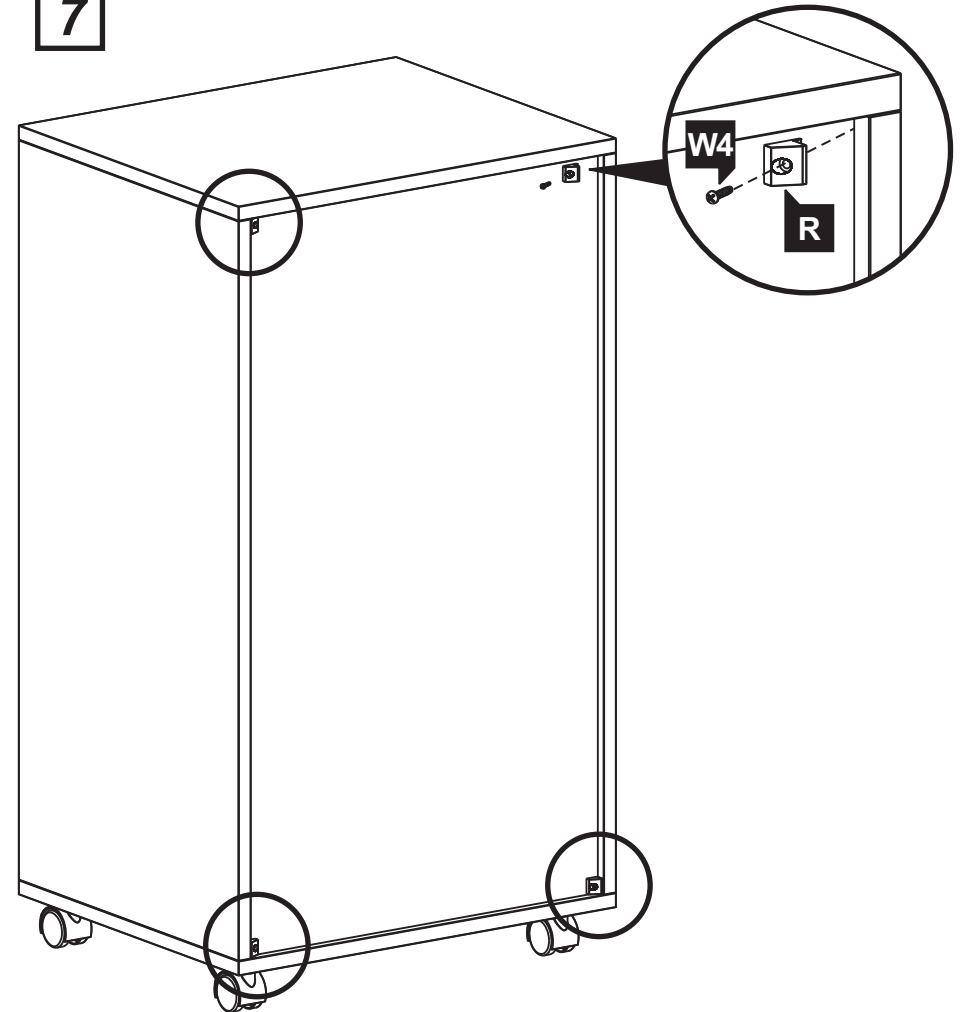

**Care instructions:** To clean, wipe with wet cloth and dry thoroughly. Use mild soap if necessary. Avoid use of commercial waxes or polishes or abrasive cleaning materials.

**Instructions d'entretien:** Pour nettoyer, essuyez avec un linge humide et séchez à fond. Utilisez un savon doux au besoin. Évitez d'utiliser des cires ou produits à polir de type commercial ou des matériaux de nettoyage abrasifs.

**Instrucciones para el cuidado:** Para limpiar, frótelo con algo húmedo y séquelo bien. Use un jabón suave si es necesario. Evite el uso de ceras o pulidores comerciales o materiales abrasivos.