

A		1-left 1-right
B		1
C		1
D		2
E		1
F		3
G		2
H		6
I		8 M6×15
J		12 M6×38
K		2 M6×55
L		26
M		2
N		2
O		22
P		2
Q		1
R		1

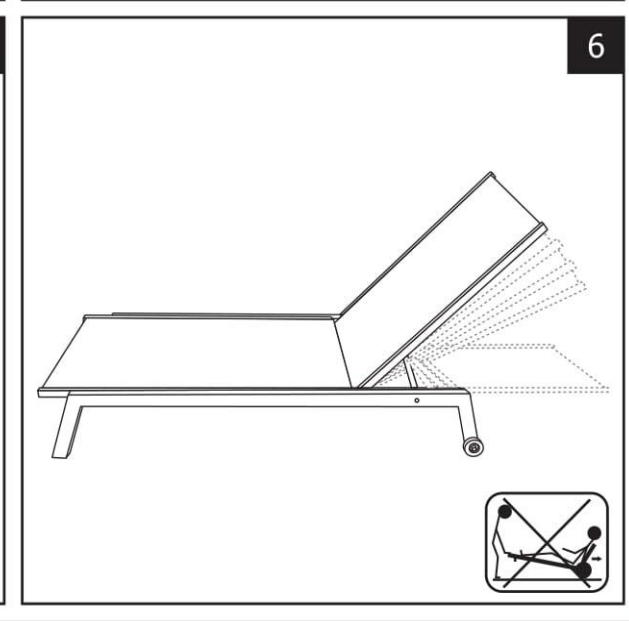
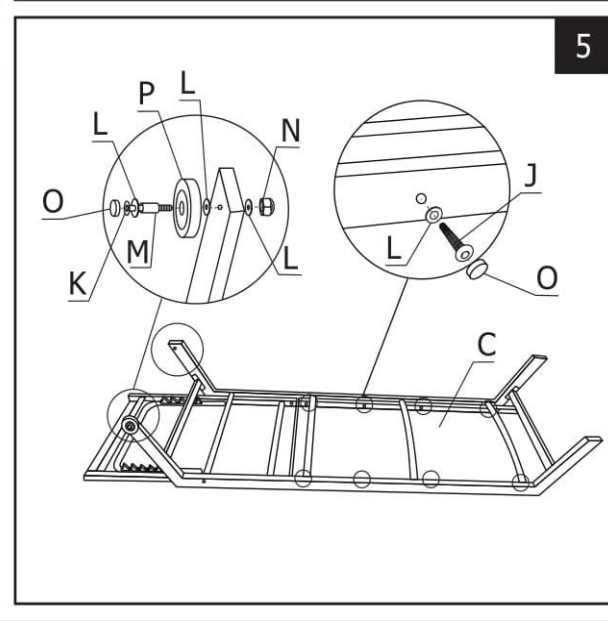
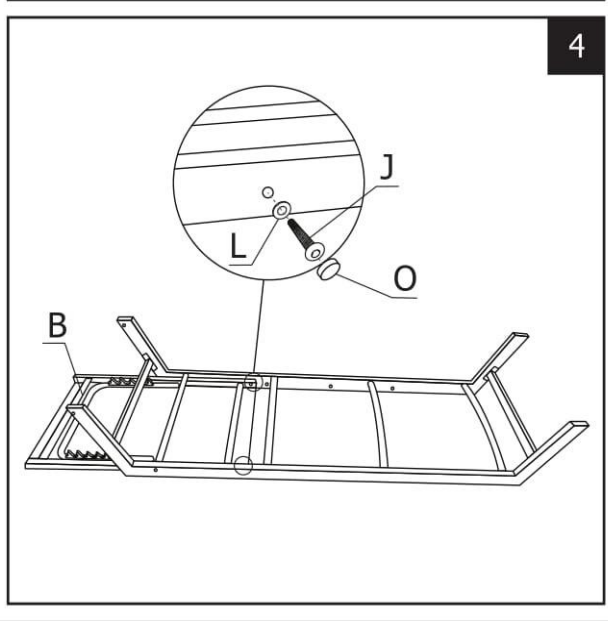
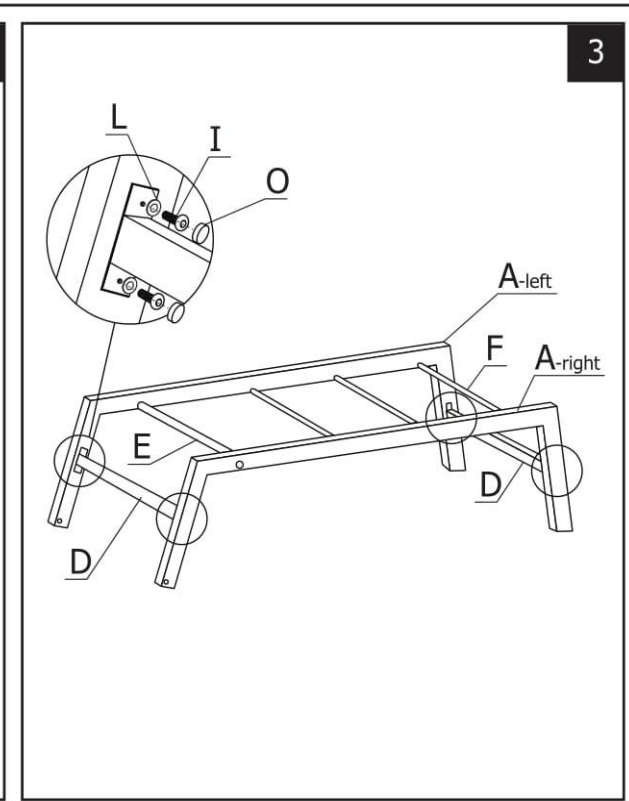
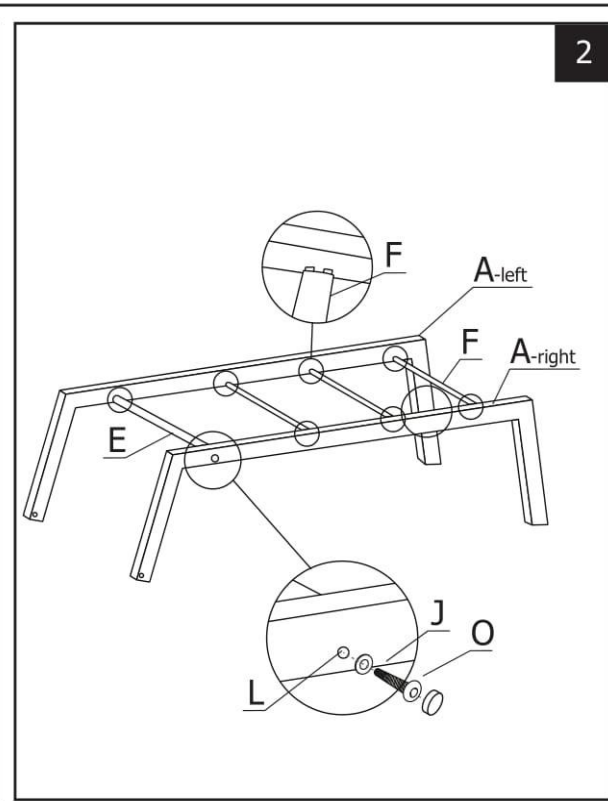
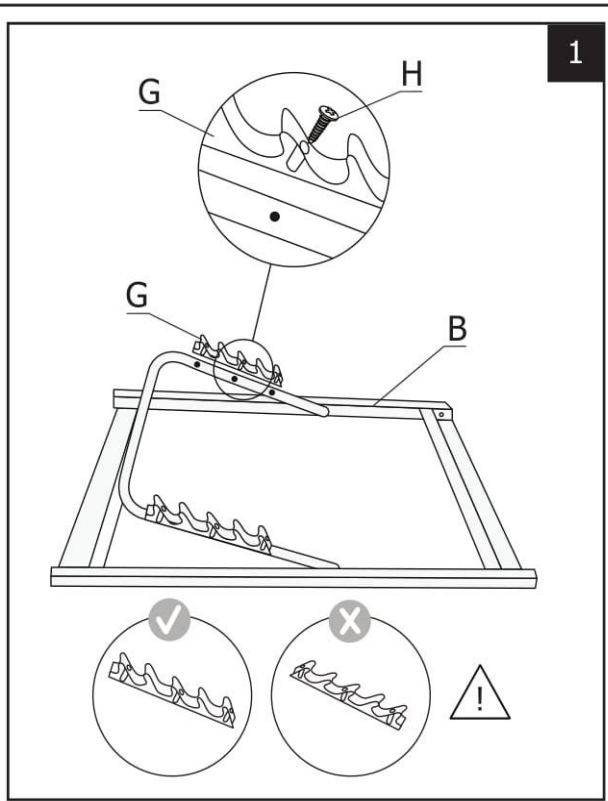

FR Conseils d'utilisation de votre mobilier de jardin en aluminium et textile.

- Eviter le contact direct du textile avec une source de chaleur (bougie, appareil électrique, chauffage, etc...)

- Pour des raisons de stabilité, et afin de préserver les pas de vis d'un serrage de travers, il est impératif d'assembler manuellement tous les éléments, et de serrer toutes les vis à la main dans un premier temps. Une fois l'assemblage terminé, vous pouvez procéder au serrage de la visserie de manière plus ferme.

- La structure de votre mobilier est en aluminium, ce qui lui confère une longévité importante. Cependant, il est conseillé d'hiverner votre salon de jardin en le mettant à l'abri et au sec, il en est de même en période de non utilisation prolongée.

- Ne pas modifier l'inclinaison du dossier lorsqu'une personne est assise sur le produit.

- Ne pas laisser les enfants jouer avec le produit ou modifier l'inclinaison du dossier.

- Poids d'assise maximal : 120 kg

ES Consejos de utilización del mobiliario de jardín de aluminio y textileno.

- Evitar el contacto directo del textileno con una fuente de calor (vela, aparato eléctrico, calefacción, etc.).

- Por razones de estabilidad, y con el fin de preservar los pasos de los tornillos de una sujeción transversal, es obligatorio ensamblar manualmente todos los elementos y apretar primero todos los tornillos a mano. Una vez realizado el montaje, puede apretar los tornillos con más fuerza.

- La estructura del mobiliario es de aluminio, lo que le confiere una larga vida útil. Sin embargo, aconsejamos proteger su salón de jardín en invierno o durante largos periodos sin uso, guardándolo en un lugar seco.

- No cambie la posición del respaldo cuando una persona está sentada en el producto.

- No permita que los niños jueguen con el producto o cambiar el ángulo del respaldo.

- Peso asiento máximo : 120 kg

EN Directions for use, aluminum and textile outdoor furniture.

- Do not allow textile fabric to come into direct contact with a heat source (candle, electric device, heater, etc.).

- For stability and to avoid cross-threading screws, assemble all parts manually and start by tightening all screws by hand. Once all parts have been assembled, you can tighten the screws more securely.

- Your furniture is made from aluminum, which guarantees it a long life. However, we recommend taking winter precautions with your outdoor furniture by storing it away in a dry place. The same applies for extended periods of non-use.

- Do not change the backrest position when somebody is using the product.

- Do not allow children to play with the product or change the position of the backrest.

- Maximum seat weight: 120 kg/265 lbs

NL Gebruiksaanwijzing van uw textiel en aluminium tuinmeubilair.

- Laat het textiel niet in contact komen met een warmtebron (kaars, elektrische apparatuur, verwarming etc.).

- Voor stabiliteit en om doordraaien te voorkomen, gelieve alle onderdelen handmatig te monteren, te beginnen met het handmatig aandraaien van de schroeven. Zodra alle onderdelen gemonteerd zijn kunt u de schroeven veilig aandraaien.

- De structuur van uw tuinmeubel is gemaakt van aluminium, wat een lange levensduur garandeert. Het is aanbevolen uw set winterklaar te maken door deze op te slaan of af te dekken, dit geldt ook voor langere periodes zonder gebruik.

- Verander de stand van de rugleuning niet wanneer iemand het product gebruikt.

- Laat kinderen niet met het product spelen of de stand van rugleuning aanpassen.

- Maximale draaggewicht: 120 kg



Poids maximum : 120 kg
Peso máximo : 120 kg
Maximum weight: 120 kg/265 lbs
Maximaal gewicht: 120 kg



Attention : risques de blessures
Cuidado : riesgo de lesión
Caution : risk of injury
Waarschuwing : risico op letsel



Lire attentivement et conserver cette notice
Leer atentamente y conservar estas instrucciones
Important, retain for future reference : read carefully
Lees aandachtig en bewaar deze handleiding



Destiné à un usage domestique
Destinado a un uso doméstico
For domestic use
Voor huishoudelijk gebruik