

ASSEMBLY INSTRUCTIONS
INSTRUCCIONES DE ENSAMBLAJE
INSTRUCTIONS D'ASSEMBLAGE
MONTAGEANLEITUNGEN

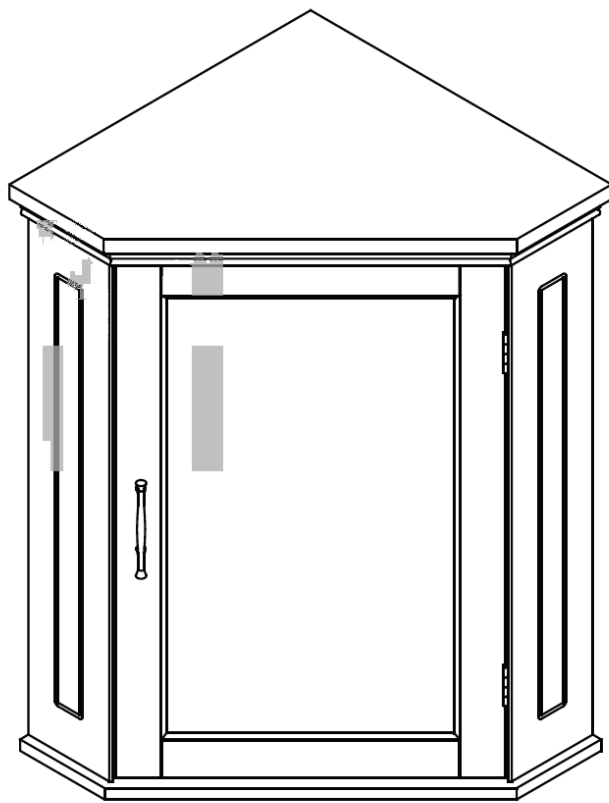



ADULT ASSEMBLY REQUIRED:

This product requires assembly by an adult because of small parts. Care should be taken in unpacking and assembling this item to keep small parts away from children. During assembly children should be kept away from the product due to possible risk of injury.

SERIOUS OR FATAL INJURIES CAN OCCUR FROM FURNITURE TIP-OVER.
IN ORDER TO PREVENT OVERTURNING, THIS PRODUCT MUST BE USED WITH THE TIP-OVER RESTRAINTS OR WALL MOUNTING HARDWARE PROVIDED.

PLEASE READ WARNINGS BELOW.

- Product must be assembled exactly per these instructions. Failure to follow assembly instructions may result in possible risk of injury.
- Young children can be seriously injured or killed if furniture tips over. Install tip-over restraint provided. Use of tip-over restraints may only reduce, but not eliminate, the risk of tip-over.
- To help prevent furniture from tip-over or fall, this product must be secured to the wall using enclosed tip-over restraints or wall mounting hardware.
- Tip-over restraints and wall mounting hardware are provided with this product, however, you may need to source suitable hardware for your wall type. If in doubt, please consult a qualified tradesperson.
- Always check the suitability of the wall to ensure the tip-over restraints or wall mounting hardware will resist the forces applied to it.
- Always ensure any wall used for tip-over restraints or wall mounting hardware is free from hidden electrical wires, water, or gas pipes.
- Do not use this item for a TV stand or place heavy objects on top of item.
- Place heaviest items in the lowest drawers or shelves.
- Never allow children to climb or hang on to the drawers, doors, or shelves.
- Never open more than one drawer at a time or defeat/remove any drawer interlock system.

Weight Capacity: This product will hold up to 20 pounds (9.1kgs) per shelf for a total weight of 40 pounds (18.1kgs). Please do not overload product for risk of damage and/or serious injury or death.



ADVERTENCIA

REQUIERE QUE UN ADULTO REALICE EL ENSAMBLAJE:

Este producto requiere que un adulto lleve a cabo el ensamblaje debido a las piezas pequeñas. Debe tener cuidado al desempacar y ensamblar este artículo para mantener las piezas pequeñas alejadas de los niños. Los niños deben mantenerse alejados del producto durante el ensamblaje debido al posible riesgo de lesiones.

LA CAÍDA DE LOS MUEBLES PUEDE OCASIONAR LESIONES GRAVES O FATALES. A FIN DE EVITAR ESTA SITUACIÓN, ESTE PRODUCTO DEBE SER UTILIZADO CON LAS SUJECIONES ANTIVUELCO O LOS HERRAJES DE PARED SUMINISTRADOS.

LEA LAS SIGUIENTES ADVERTENCIAS.

- Ensamble el producto exactamente como se indica en estas instrucciones. Si no se siguen estas instrucciones, existen riesgos de lesiones.
- Si los muebles se caen, los niños pequeños pueden sufrir lesiones graves o la muerte. Instale el sistema antivuelco provisto. El uso del sistema antivuelco solo puede reducir, pero no eliminar, el riesgo de caída.
- Para evitar que los muebles se caigan o se volteen, fije este producto a la pared con el sistema antivuelco incluido o con los herrajes de ensamblaje a la pared.
- Este producto cuenta con sistemas antivuelco y herrajes de ensamblaje a la pared; sin embargo, es posible que tenga que buscar los accesorios adecuados para su tipo de pared. Si tiene alguna inquietud al respecto, consulte a un comerciante calificado.
- Compruebe siempre la capacidad de la pared para asegurarse de que el sistema antivuelco o los herrajes de ensamblaje a la pared resistan las fuerzas aplicadas a ella.
- Asegúrese siempre de que cualquier pared utilizada para los sistemas antivuelco o los herrajes de ensamblaje a la pared esté libre de cables eléctricos ocultos, tuberías de agua o gas.
- No utilice este objeto como soporte para el televisor ni coloque objetos pesados sobre él.
- Coloque los artículos más pesados en los cajones o repisas más bajas.
- No permita que los niños se suban o se aferren a los cajones, puertas o repisas.
- No abra nunca más de un cajón a la vez o anule/elimine cualquier sistema de interbloqueo de cajones.

Capacidad de peso: este producto soporta hasta 20 libras (9,1 kg) por repisa y un peso total de 40 libras (18,1 kg). No sobrecargue el producto para evitar el riesgo de daños o lesiones graves o la muerte.



AVERTISSEMENT

L'ASSEMBLAGE DOIT ÊTRE EFFECTUÉ PAR UN ADULTE :

Ce produit doit être assemblé par un adulte à cause de la présence de petites pièces. Lorsque vous déballez et assemblez cet article, veillez à tenir les petites pièces hors de portée des enfants. Les enfants doivent être tenus à l'écart du produit en raison du risque de blessure pendant l'assemblage.

LE BASCULEMENT D'UN MEUBLE PEUT CAUSER DES BLESSURES GRAVES VOIRE MORTELLES. CE PRODUIT DOIT ÊTRE UTILISÉ AVEC LES DISPOSITIFS DE RETENUE ANTI-BASCULEMENT OU LE MATÉRIEL DE FIXATION MURALE FOURNI AFIN D'ÉVITER TOUT BASCULEMENT.

VEUILLEZ LIRE LES AVERTISSEMENTS CI-DESSOUS.

- Le produit doit être assemblé exactement selon ces instructions. Le non-respect des instructions de montage peut entraîner un risque de blessure.
- Les enfants en bas âge peuvent être gravement blessés ou tués par le basculement d'un meuble. Installez les dispositifs de retenue anti-basculement fournis. L'utilisation de dispositifs de retenue anti-basculement peut uniquement réduire le risque de basculement; il n'élimine pas ce risque.
- Ce produit doit être fixé au mur à l'aide de dispositifs de retenue anti-basculement ou de matériel de fixation murale pour éviter que le meuble ne bascule et ne tombe.
- Les dispositifs de retenue anti-basculement et le matériel de fixation murale sont fournis avec ce produit. Toutefois, vous devrez peut-être vous procurer du matériel convenant à votre type de mur. Veuillez consulter un professionnel qualifié en cas de doute.
- Vérifiez toujours la résistance du mur pour s'assurer que les dispositifs de retenue anti-basculement ou les accessoires de fixation murale résistent aux forces qui lui sont appliquées.
- Assurez-vous toujours que les murs utilisés pour les dispositifs de retenue anti-basculement ou le matériel de montage mural soient exempts de fils électriques, de conduites d'eau ou de gaz cachés.
- N'utilisez pas cet objet comme support de téléviseur et évitez de placer des objets lourds au-dessus de celui-ci.
- Placez les objets les plus lourds dans les tiroirs ou sur les étagères inférieures.
- Ne laissez jamais les enfants monter ou s'accrocher aux tiroirs, portes ou étagères.
- N'ouvrez jamais plusieurs tiroirs en même temps, et ne démontez et ne retirez jamais le système de verrouillage du tiroir.

Capacité de poids : Ce produit peut supporter jusqu'à 20 livres (9,1 kg) par étagère, pour un poids total de 40 livres (18,1 kg). Veuillez ne pas surcharger le produit pour éviter tout risque de dommage et de blessure grave ou mortelle.



WARNUNG

MONTAGE DURCH ERWACHSENE ERFORDERLICH:

Dieses Produkt muss wegen der kleinen Teile von einem Erwachsenen zusammengebaut werden. Beim Auspacken und Zusammenbau dieses Artikels ist darauf zu achten, dass Kleinteile von Kindern ferngehalten werden. Während der Montage sollten Kinder wegen möglicher Verletzungsgefahr vom Produkt ferngehalten werden.

BEIM UMKIPPEN VON MÖBELN KANN ES ZU SCHWEREN ODER TÖDLICHEN VERLETZUNGEN KOMMEN. UM EIN UMKIPPEN ZU VERHINDERN, MUSS DIESES PRODUKT MIT DEN MITGELIEFERTEN KIPPSICHERUNGEN ODER WANDBEFESTIGUNGSTEILEN VERWENDET WERDEN.

BITTE LESEN SIE DIE FOLGENDEN WARNHINWEISE.

- Das Produkt muss genau nach diesen Anweisungen zusammengebaut werden. Die Nichtbeachtung der Montageanweisungen kann zu einer möglichen Verletzungsgefahr führen.
- Kleine Kinder können schwer verletzt oder getötet werden, wenn Möbel umkippen. Installieren Sie die mitgelieferte Kippsicherung. Die Verwendung von Kippsicherungen kann das Risiko des Umkippens nur verringern, aber nicht ausschließen.
- Um zu verhindern, dass Möbelstücke umkippen oder herunterfallen, muss dieses Produkt mit beiliegenden Kippsicherungen oder einer Wandhalterung an der Wand befestigt werden.
- Kippsicherungen und Wandhalterungen werden mit diesem Produkt mitgeliefert, Sie müssen jedoch möglicherweise geeignetes Zubehör für Ihren Wandtyp beschaffen. Im Zweifelsfall wenden Sie sich bitte an einen qualifizierten Händler.
- Prüfen Sie immer die Eignung der Wand, um sicherzustellen, dass die Kippsicherungen oder Wandhalterung den auf sie einwirkenden Kräften standhalten.
- Stellen Sie immer sicher, dass alle Wände, die für Kippsicherungen oder Wandhalterungen verwendet werden, frei von versteckten elektrischen Leitungen, Wasser- oder Gasrohren sind.
- Verwenden Sie diesen Gegenstand nicht als TV-Ständer und stellen Sie keine schweren Gegenstände darauf.
- Legen Sie die schwersten Gegenstände in die untersten Schubladen oder Regalfächer.
- Lassen Sie Kinder niemals auf Schubladen, Türen oder Regalböden klettern oder sich daran hängen.
- Niemals mehr als eine Schublade gleichzeitig öffnen oder ein Schubladenverriegelungssystem außer Kraft setzen/entfernen.





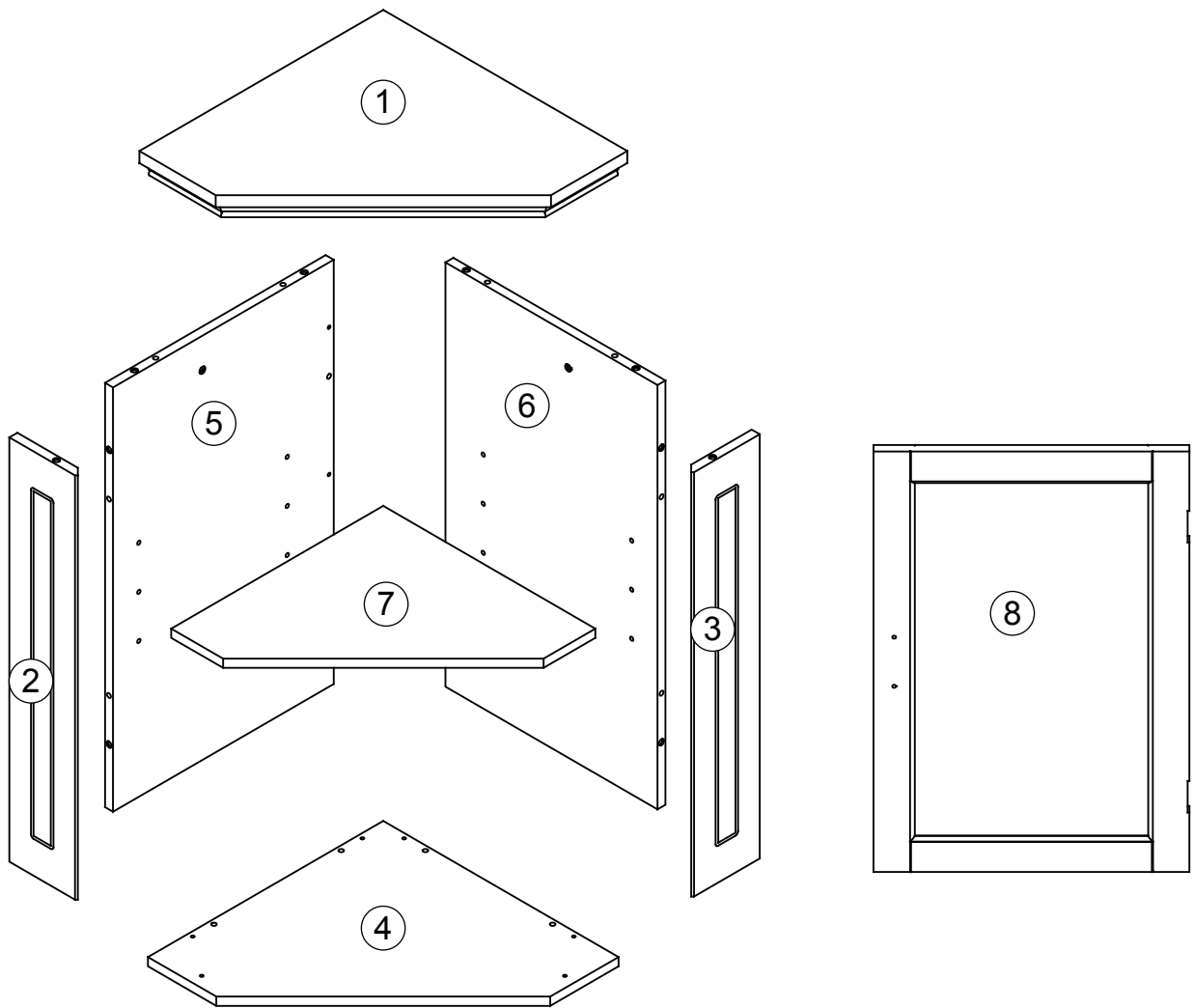



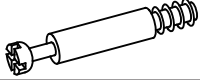

Gewichtskapazität: Dieses Produkt fasst bis zu 9,1 kg (20 Pfund) pro Regalboden bis zu einem Gesamtgewicht von 18,1 kg (40 Pfund). Bitte überlasten Sie das Produkt nicht, da die Gefahr von Schäden und/oder schweren Verletzungen oder Tod besteht.

PARTS LIST

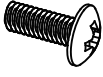

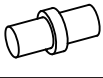
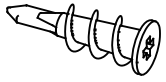
NO	QTY	DESCRIPTION
1	1PC	Top Board
2	1PC	Left Side Panel
3	1PC	Right Side Panel
4	1PC	Bottom Board
5	1PC	Left Side Board
6	1PC	Right Side Board
7	1PC	Adjustable Shelf
8	1PC	Door

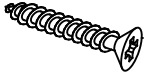
PARTS LIST

NO	PARTS	QTY	DESCRIPTION
A		10PCS	Cam Bolt
B		10PCS	Cam Lock
C		14PCS	Wood Dowel
D		2PCS	Hinge
E		9PCS	Screw (3x10mm)
F		2PCS	Machine Screw (4x18mm)
G		1PC	Handle
H		6PCS	Shelf Holder
I		2PCS	Plastic Anchor
J		1 SET	Magnet with 2 Screws
K		1PC	Magnet Plate
L		9PCS	Screw (4x30mm)
M		2PCS	Screw (4x45mm)

**TOOLS NEEDED FOR ASSEMBLY: FLAT & PHILLIPS SCREWDRIVER (NOT INCLUDED)
 THE USE OF A POWER SCREWDRIVER IS NOT RECOMMENDED FOR ASSEMBLY
 DO NOT USE ITEM IF ANY PARTS ARE MISSING OR DAMAGED**

STEP 1

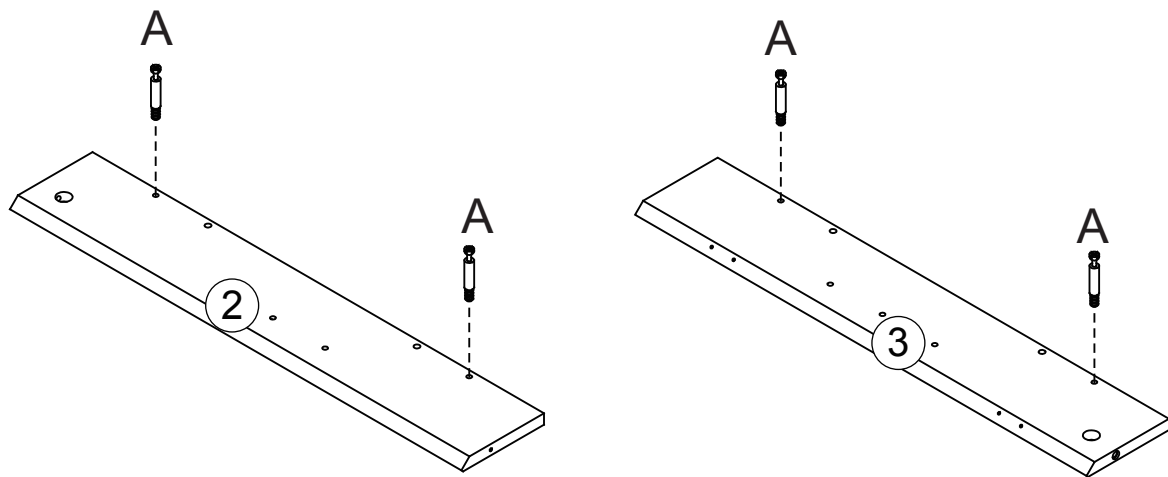

1. Screw 2 cam bolts (A) into cam bolt holes on left side panel (2).
2. Screw 2 cam bolts (A) into cam bolt holes on right side panel (3).

STEP 2

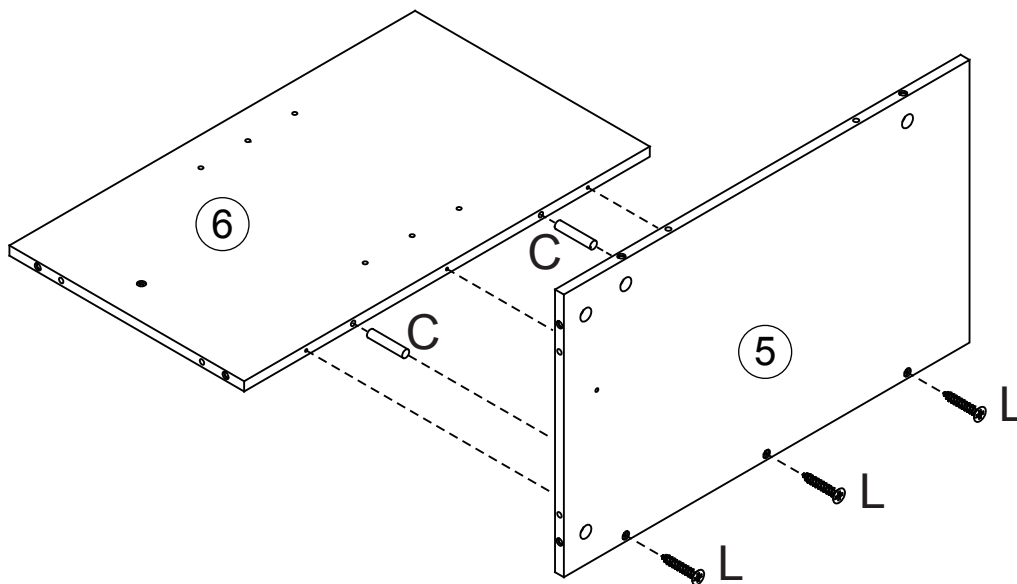

1. Insert 2 wood dowels (C) into wood dowel holes on right side board (6).
2. Attach left side board (5) to right side board (6) by inserting wood dowels (C) into wood dowel holes on left side board (5), then insert 3 screws (L) through holes on left side board (5) and tighten to right side board (6).

STEP 3

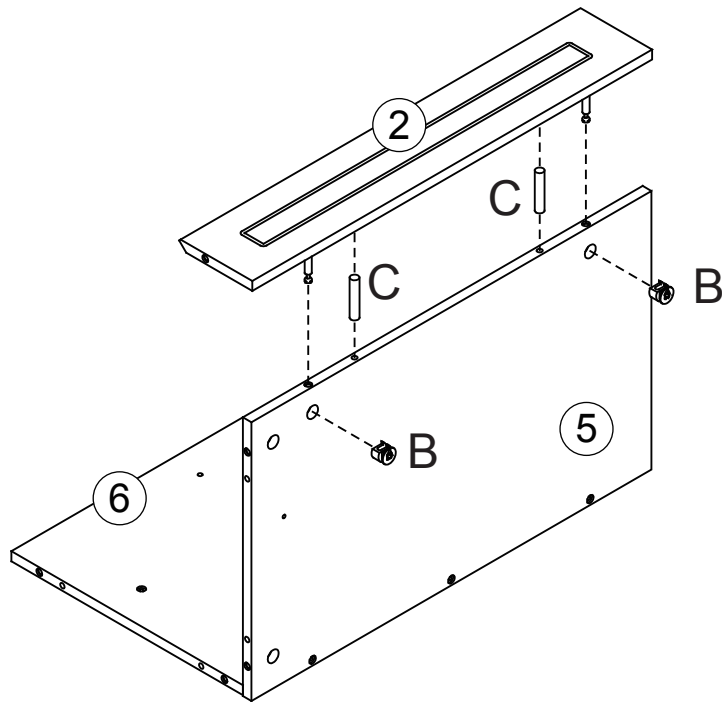

1. Insert 2 wood dowels (C) into wood dowel holes on left side panel (2).
2. Attach left side panel (2) to left side board (5) by inserting wood dowels (C) into wood dowel holes and inserting cam bolts (A) into cam lock holes on left side board (5).
3. Insert 2 cam locks (B) into cam lock holes on left side board (5), then rotate clockwise to secure cam bolts in place.

STEP 4

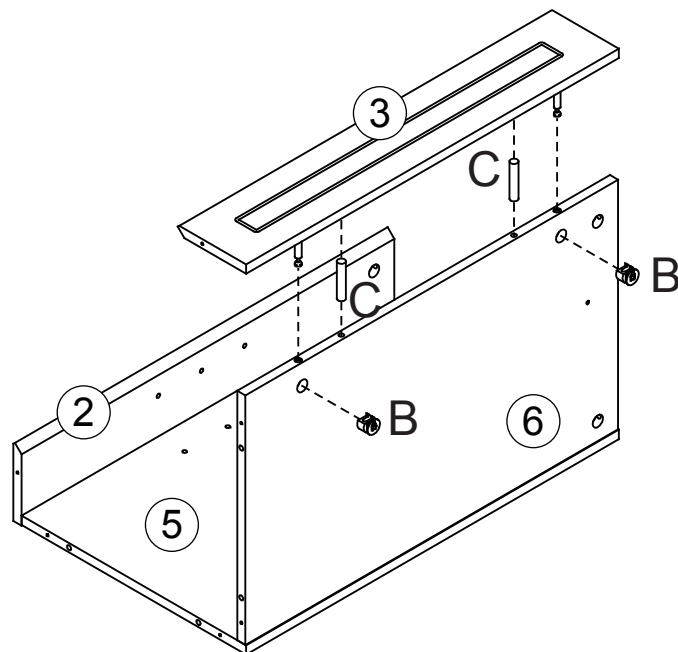

1. Insert 2 wood dowels (C) into wood dowel holes on right side panel (3).
2. Attach right side panel (3) to right side board (6) by inserting wood dowels (C) into wood dowel holes and inserting cam bolts (A) into cam lock holes on right side board (6).
3. Insert 2 cam locks (B) into cam lock holes on right side board (6), then rotate clockwise to secure cam bolts in place.

STEP 5

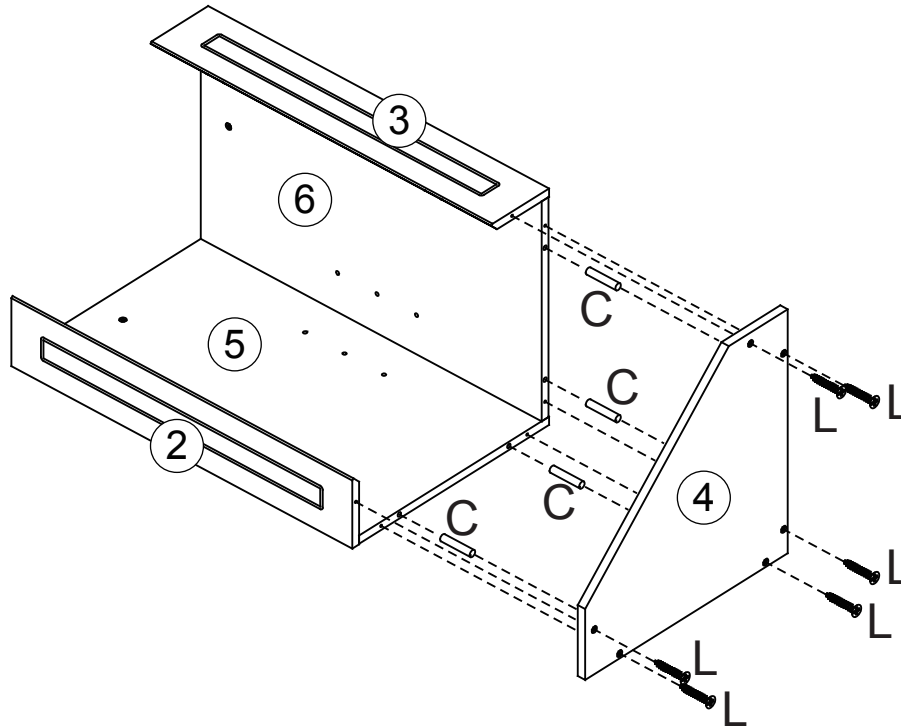

1. Insert 4 wood dowels (C) into wood dowel holes on left side board (5) and right side board (6).
2. Attach bottom board (4) to left side board (5), right side board (6), left side panel (2) and right side panel (3) by inserting wood dowels into wood dowel holes on bottom board (4).
3. Insert 6 screws (L) through holes on bottom board (4), then tighten to left side board (5), right side board (6), left side panel (2) and right side panel (3).

STEP 6

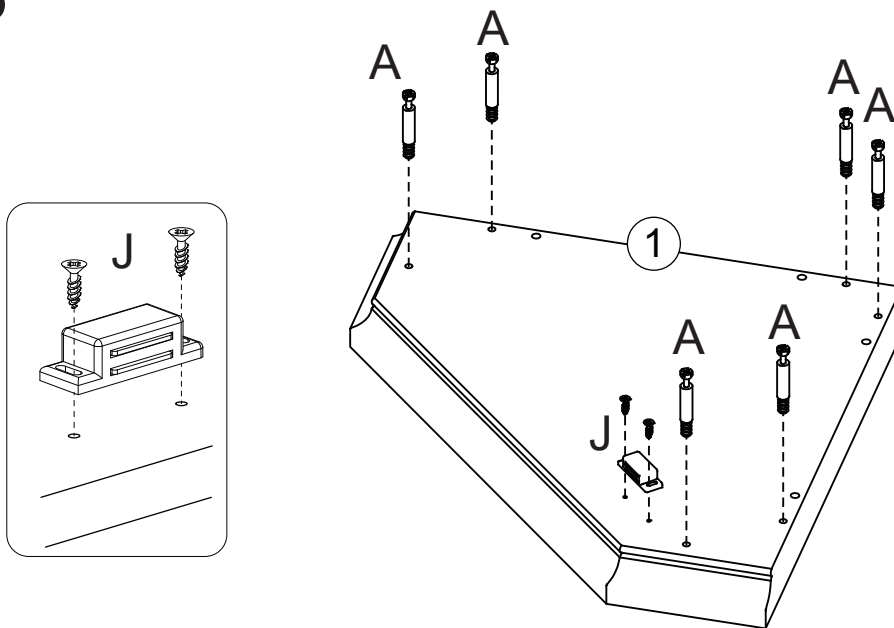

1. Screw 6 cam bolts (A) into cam bolt holes on top board (1).
2. Attach magnet with 2 screws (J) to top board (1) by inserting 2 screws through holes on magnet (J), then tighten to top board (1).

STEP 7

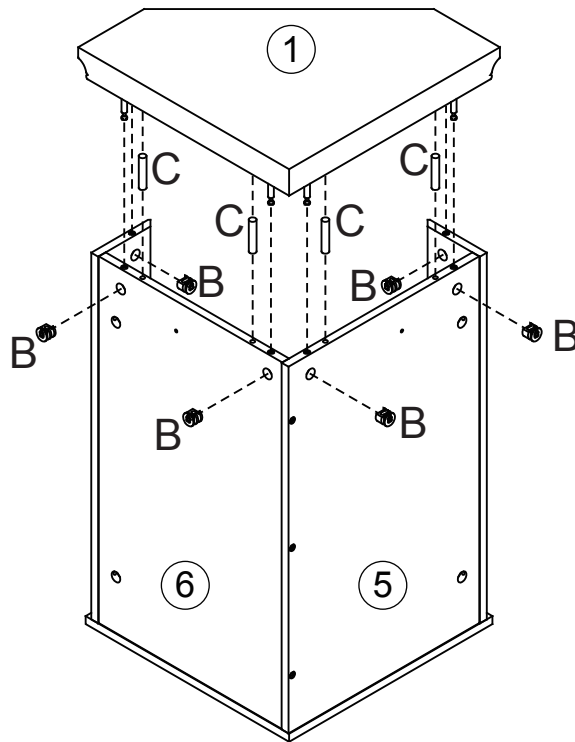

1. Insert 4 wood dowels (C) into wood dowel holes on top board (1).
2. Attach top board (1) to left side board (5), right side board (6), left side panel (2) and right side panel (3) by inserting wood dowels (C) into wood dowel holes and inserting cam bolts (A) into cam lock holes on left side board (5), right side board (6), left side panel (2) and right side panel (3).
3. Insert 2 cam locks (B) into cam lock holes on left side board (5), 2 cam locks (B) into cam lock holes on right side board (6), 1 cam lock (B) into cam lock hole on left side panel (2) and 1 cam lock (B) into cam lock hole on right side panel (3), then rotate clockwise to secure cam bolts in place.

STEP 8

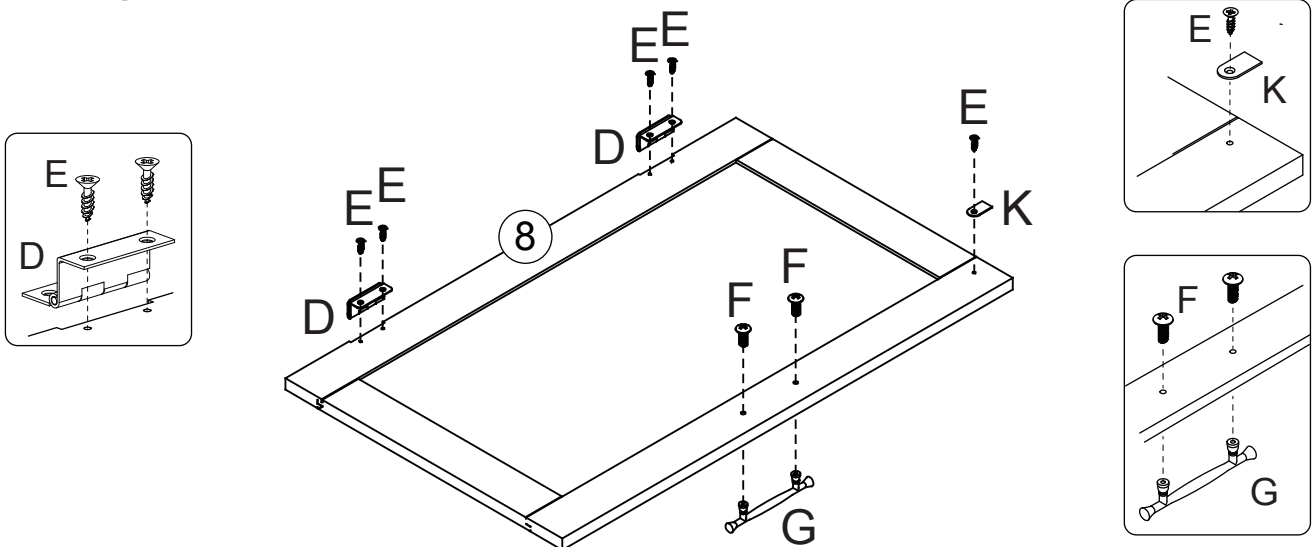

1. Attach 2 hinges (D) to door (8) by inserting 4 screws (E) through holes on 2 hinges (D), then tighten to door (8).
2. Attach magnet plate (K) to door (8) by inserting 1 screw (E) through hole on magnet plate (K), then tighten to door (8).
3. Attach handle (G) to door (8) by inserting 2 machine screws (F) through holes on door (8), then tighten to handle (G).

STEP 9

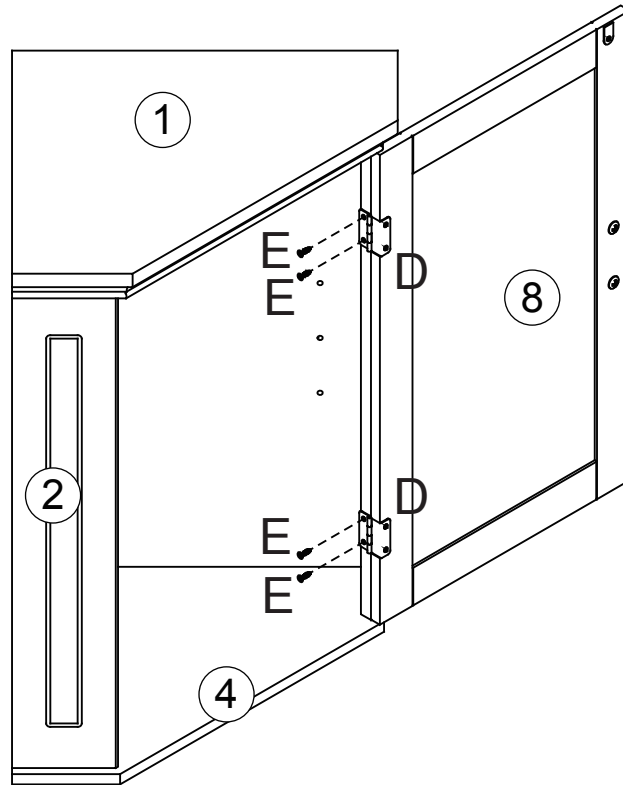

1. Attach door (8) to right side panel (3) by inserting 4 screws (E) through the holes on hinges (D), then tighten to right side panel (3).

STEP 10

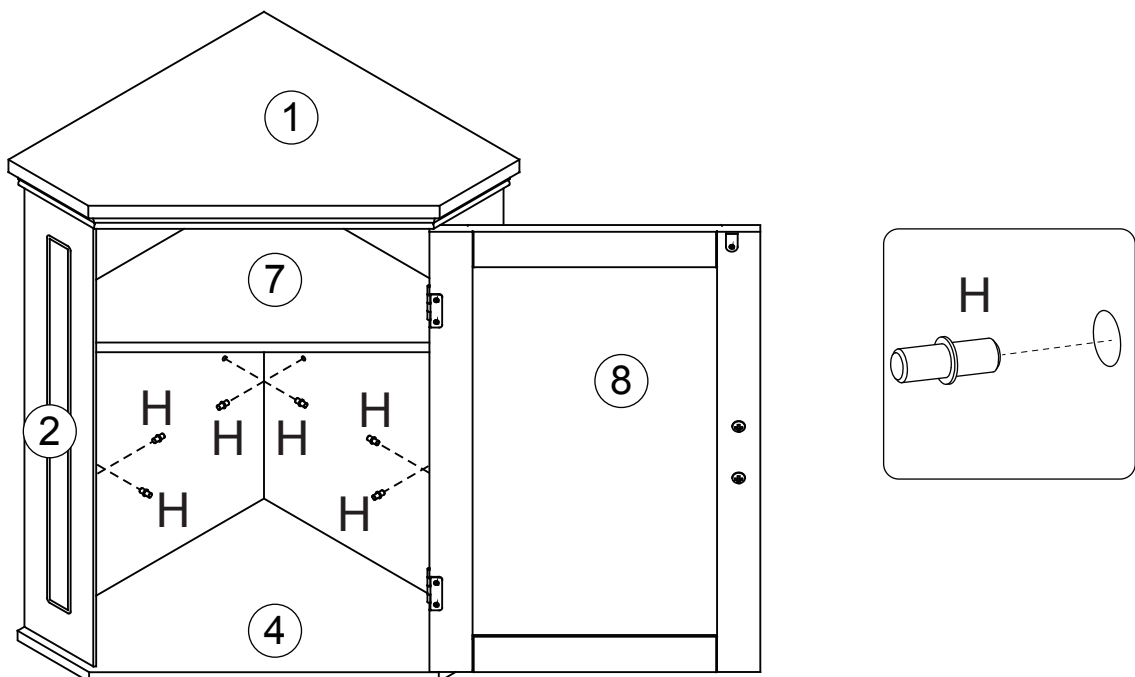

1. Insert 6 shelf holders (H) into holes on left side board (5), right side board (6), left side panel (2) and right side panel (3). Make sure 6 shelf holders (H) are at same level.
2. Place adjustable shelf (7) onto shelf holders (H).

STEP 11

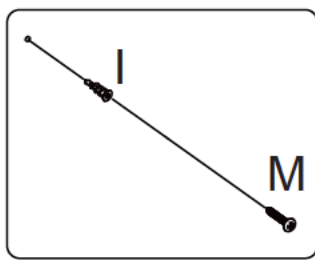

OPTION #1

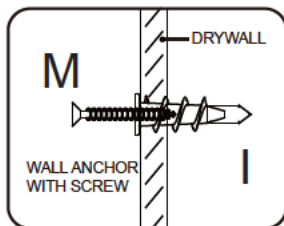

OPTION #2

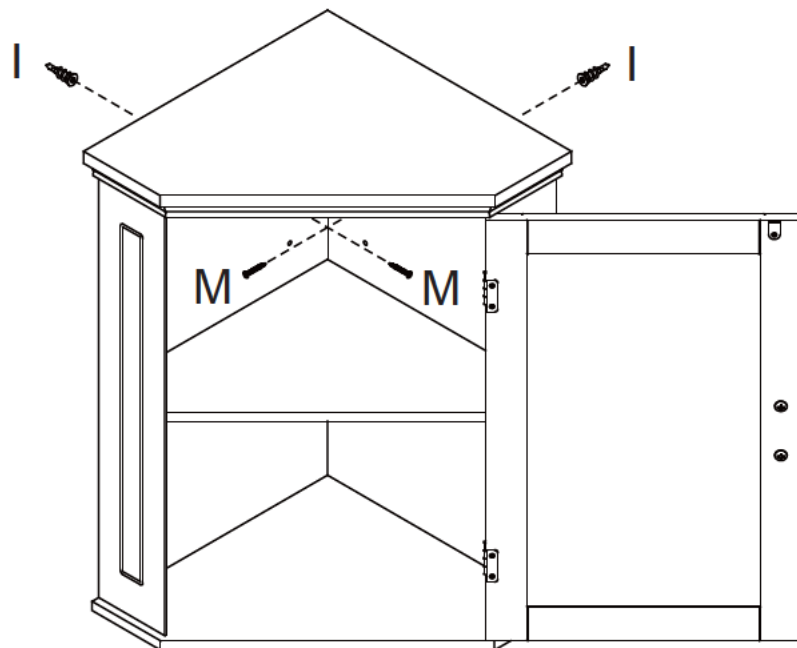
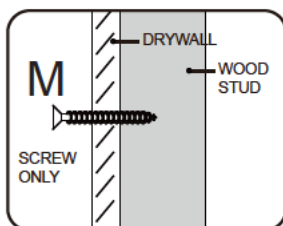

Option #1: Securing to Drywall

1. Position cabinet against wall in desired location. Using a pencil make 2 small marks on wall through holes on left side board (5) and right side board (6). Move cabinet away from wall and screw 2 plastic anchors (I) into wall on pencil marks.
2. Place cabinet against wall, insert 2 screws (M) through holes on left side board (5) and right side board (6), then tighten to plastic anchors (I).

Option #2: Securing to Drywall and Wood Stud

1. Position cabinet against wall in desired location. Insert 2 screws (M) through holes on left side board (5) and right side board (6), then tighten through drywall and into wood stud.

ATTENTION ADULTS: Cabinet should be checked periodically for damage or loose screws/parts. Take appropriate action necessary to correct hazards such as tightening of screws and taking any damaged parts away from children.

WARNING  Please make sure your item is secured to the wall, per assembly instructions.

CARE INSTRUCTIONS:

Wipe clean with a water dampened cloth. Wipe dry with clean cloth.

IMPORTANT:

Keep assembly instructions for future reference.

LISTA DE PIEZAS

N.º	DESCRIPCIÓN	CANT.
1	Tablero superior	1
2	Panel izquierdo	1
3	Panel derecho	1
4	Tablero base	1
5	Tablero lateral izquierdo	1
6	Tablero derecho	1
7	Repisa regulable	1
8	Puerta	1
A	Perno de anclaje	10
B	Cierre de anclaje	10
C	Pasador de madera	14
D	Bisagra	2
E	Tornillo (3x10mm)	9
F	Tornillo para metales (4x18mm)	2
G	Manija	1
H	Soporte de la repisa	6
I	Anclaje plástico	2
J	Imán con 2 tornillos	1
K	Placa de imán	1
L	Tornillo (4x30mm)	9
M	Tornillo (4x45mm)	2

HERRAMIENTAS NECESARIAS PARA EL ENSAMBLAJE: DESTORNILLADOR PLANO Y PHILLIPS (NO ESTÁN INCLUIDOS). NO SE RECOMIENDA EL USO DE UN DESTORNILLADOR ELÉCTRICO PARA EL ENSAMBLAJE. NO UTILICE EL ARTÍCULO SI TIENE PIEZAS DAÑADAS O PIEZAS QUE FALTAN.

PASO 1

1. Atornille 2 pernos de anclaje (A) en los agujeros correspondientes del panel izquierdo (2).
 2. Atornille 2 pernos de anclaje (A) en los agujeros correspondientes del panel derecho (3).
-

PASO 2

1. Inserte 2 pasadores de madera (C) en los agujeros correspondientes del tablero derecho (6).
 2. Fije el tablero izquierdo (5) al tablero derecho (6) insertando pasadores de madera (C) en los agujeros correspondientes del tablero izquierdo (5) e insertando 3 tornillos (L) a través de los agujeros del tablero izquierdo (5) y, luego, ajústelos al tablero derecho (6).
-

PASO 3

1. Inserte 2 pasadores de madera (C) en los agujeros correspondientes del panel izquierdo (2).
 2. Fije el panel izquierdo (2) al tablero izquierdo (5) insertando pasadores de madera (C) en los agujeros correspondientes y pernos de anclaje (A) en los agujeros de los cierres de anclaje del tablero izquierdo (5).
 3. Inserte 2 cierres de anclaje (B) en los agujeros correspondientes del tablero izquierdo (5) y, luego, gírelos en el sentido de las agujas del reloj para ajustar los pernos de anclaje.
-

PASO 4

1. Inserte 2 pasadores de madera (C) en los agujeros correspondientes del panel derecho (3).
 2. Fije el panel derecho (3) al tablero derecho (6) insertando pasadores de madera (C) en los agujeros correspondientes e insertando pernos de anclaje (A) en los agujeros de los cierres de anclaje del tablero derecho (6).
 3. Inserte 2 cierres de anclaje (B) en los agujeros correspondientes del tablero derecho (6) y gírelos en el sentido de las agujas del reloj para ajustar los pernos de anclaje.
-

PASO 5

1. Inserte 4 pasadores de madera (C) en los agujeros correspondientes del tablero izquierdo (5) y del tablero derecho (6).
 2. Fije el tablero base (4) al tablero izquierdo (5), el tablero derecho (6), el panel izquierdo (2) y el panel derecho (3) insertando pasadores de madera en los agujeros correspondientes del tablero base (4).
 3. Inserte 6 tornillos (L) en los agujeros del tablero base (4) y ajústelos al tablero izquierdo (5), el tablero derecho (6), el panel izquierdo (2) y el panel derecho (3).
-

PASO 6

1. Atornille 6 pernos de anclaje (A) en los agujeros correspondientes del tablero superior (1).
 2. Fije el imán con 2 tornillos (J) al tablero superior (1) insertando 2 tornillos a través de los agujeros del imán (J) y, luego, ajústelos al tablero superior (1).
-

PASO 7

1. Inserte 4 pasadores de madera (C) en los agujeros correspondientes en el tablero superior (1).
 2. Fije el tablero superior (1) al tablero izquierdo (5), el tablero derecho (6), el panel izquierdo (2) y el panel derecho (3) insertando pasadores de madera (C) en los agujeros correspondientes y pernos de anclaje (A) en los agujeros de los cierres de anclaje del tablero izquierdo (5), el tablero derecho (6), el panel izquierdo (2) y el panel derecho (3).
 3. Inserte 2 cierres de anclaje (B) en los agujeros correspondientes del tablero izquierdo (5), 2 cierres de anclaje (B) en los agujeros correspondientes del tablero derecho (6), 1 cierre de anclaje (B) en el agujero correspondiente del panel izquierdo (2) y 1 cierre de anclaje (B) en el agujero correspondiente del panel derecho (3) y, luego, gírelos en el sentido de las agujas del reloj para ajustar los pernos de anclaje.
-

PASO 8

1. Fije las 2 bisagras (D) a la puerta (8) insertando 4 tornillos (E) a través de los agujeros de las 2 bisagras (D) y, luego, ajústelos a la puerta (8).

2. Fije una placa magnética (K) a la puerta (8) insertando 1 tornillo (E) a través del agujero de la placa magnética (K) y, luego, ajústelo a la puerta (8).
3. Fije la perilla (G) a la puerta (8) insertando 2 tornillos para metales (F) a través de los agujeros de la puerta (8) y, luego, ajústelos a la perilla (G).

PASO 9

1. Fije la puerta (8) al panel derecho (3) insertando 4 tornillos (E) a través de los agujeros de las bisagras (D) y, luego, ajústelos al panel derecho (3).

PASO 10

1. Inserte los 6 soportes de repisas (H) en los agujeros del tablero izquierdo (5), el tablero derecho (6), el panel izquierdo (2) y el panel derecho (3). Asegúrese de que los 6 soportes de repisas (H) estén a la misma altura.
2. Coloque la repisa regulable (7) sobre los soportes de repisas (H).

PASO 11

Opción n.º 1: fijar a una pared de yeso

1. Ubique el gabinete contra una pared en el lugar deseado. Con un lápiz, realice 2 marcas pequeñas en la pared a través de los agujeros del tablero izquierdo (5) y del tablero derecho (6). Aleje el gabinete de la pared y atornille los 2 anclajes plásticos (I) a la pared sobre las marcas que realizó con el lápiz.
2. Ubique el gabinete contra una pared, inserte 2 tornillos (M) a través de los agujeros del tablero izquierdo (5) y del tablero derecho (6) y, luego, ajústelos a los anclajes plásticos (I).

Opción n.º 2: fijar a una pared de yeso y a un montante de madera

1. Ubique el gabinete contra una pared en el lugar deseado. Inserte 2 tornillos (M) a través de los agujeros del tablero izquierdo (5) y del tablero derecho (6) y ajústelos a través de la pared de yeso al montante de madera.

Atención adultos: Deben revisar el gabinete periódicamente para ver si hay tornillos/piezas dañadas o sueltas. Tomen una acción adecuada y necesaria para corregir los peligros, tal como apretar los tornillos y alejar cualquier pieza dañada de los niños.

ADVERTENCIA  **Asegúrese de que su artículo esté fijo a la pared, según las instrucciones de ensamblaje.**

INSTRUCCIONES DE CUIDADO:

Limpiar con un paño humedecido en agua. Secar con un paño limpio.

IMPORTANTE:
Guarde las instrucciones de ensamblaje
para futuras referencias.

LISTE DES PIÈCES

N°	DESCRIPTION	QTÉ
1	Plaque supérieure	1
2	Panneau latéral gauche	1
3	Panneau latéral droit	1
4	Plaque inférieure	1
5	Plaque latérale gauche	1
6	Plaque latérale droite	1
7	Étagère réglable	1
8	Porte	1
A	Vis de came	10
B	Verrou de came	10
C	Goujon en bois	14
D	Charnière	2
E	Vis (3x10mm)	9
F	Vis mécanique (4x18mm)	2
G	Poignée	1
H	Support d'étagère	6
I	Ancrage en plastique	2
J	Aimant avec 2 vis	1
K	Plaque magnétique	1
L	Vis (4x30mm)	9
M	Vis (4x45mm)	2

OUTILS NÉCESSAIRES POUR L'ASSEMBLAGE : TOURNEVIS À TÊTE PLATE ET À POINTE CRUCIFORME (NON FOURNIS). NOUS DÉCONSEILLONS D'UTILISER UN TOURNEVIS ÉLECTRIQUE POUR L'ASSEMBLAGE. N'UTILISEZ PAS CET ARTICLE SI UNE PIÈCE EST MANQUANTE OU ENDOMMAGÉE.

ÉTAPE 1

1. Vissez 2 boulons à came (A) dans des trous de boulons à came sur le panneau latéral gauche (2).
 2. Vissez 2 boulons à came (A) dans les trous de boulons à came sur le panneau latéral droit (3).
-

ÉTAPE 2

1. Insérez 2 goujons en bois (C) dans les trous de goujons en bois de la plaque latérale droite (6).
 2. Fixez la plaque latérale gauche (5) sur la plaque latérale droite (6) en insérant des goujons en bois (C) dans les trous de goujons en bois de la plaque latérale gauche (5), puis insérez 3 vis (L) dans les trous de la plaque latérale gauche (5) et serrez-les sur la plaque latérale droite (6).
-

ÉTAPE 3

1. Insérez 2 goujons en bois (C) dans les trous de goujon du panneau latéral gauche (2).
 2. Fixez le panneau latéral gauche (2) sur la plaque latérale gauche (5) en insérant les goujons en bois (C) dans les trous de goujons en bois et en insérant des boulons à came (A) dans les trous de verrou à came de la plaque latérale gauche (5).
 3. Insérez 2 verrous à came (B) dans les trous de verrou à came de la plaque latérale gauche (5), puis tournez dans le sens des aiguilles d'une montre pour fixer les boulons à came en place.
-

ÉTAPE 4

1. Insérez 2 goujons en bois (C) dans les trous de goujon du panneau latéral droit (3).
 2. Fixez le panneau latéral droit (3) à la plaque latérale droite (6) en insérant des goujons en bois (C) dans les trous de goujons en bois et en insérant des boulons à came (A) dans les trous de verrou à came de la plaque latérale droite (6).
 3. Insérez 2 verrous à came (B) dans les trous de verrou à came de la plaque latérale droite (6), puis tournez dans le sens des aiguilles d'une montre pour fixer les boulons à came en place.
-

ÉTAPE 5

1. Insérez 4 goujons en bois (C) dans les trous de goujons en bois sur la plaque latérale gauche (5) et la plaque latérale droite (6).
 2. Fixez la plaque inférieure (4) à la plaque latérale gauche (5), à la plaque latérale droite (6), au panneau latéral gauche (2) et au panneau latéral droit (3) en insérant des goujons en bois dans les trous de goujons en bois de la plaque inférieure (4).
 3. Insérez 6 vis (L) à travers les trous de la plaque inférieure (4), puis serrez-les sur la plaque latérale gauche (5), la plaque latérale droite (6), le panneau latéral gauche (2) et le panneau latéral droit (3).
-

ÉTAPE 6

1. Vissez 6 boulons à came (A) dans les trous de boulons à came sur la plaque supérieure (1).
 2. Fixez l'aimant à l'aide de 2 vis (J) sur la plaque supérieure (1) en insérant 2 vis dans les trous de l'aimant (J) et en les serrant dans la plaque supérieure (1).
-

ÉTAPE 7

1. Insérez 4 goujons en bois (C) dans les trous de goujons en bois sur la plaque supérieure (1).
 2. Fixez la plaque supérieure (1) à la plaque latérale gauche (5), à la plaque latérale droite (6), au panneau latéral gauche (2) et au panneau latéral droit (3) en insérant des goujons en bois (C) dans les trous de goujons en bois et en insérant des boulons à came (A) dans les trous de verrou à came de la plaque latérale gauche (5), de la plaque latérale droite (6), du panneau latéral gauche (2) et du panneau latéral droit (3).
 3. Insérez 2 verrous à came (B) dans les trous de verrou à came de la plaque latérale gauche (5), 2 verrous à came (B) dans les trous de verrou à came de la plaque latérale droite (6), 1 verrou à came (B) dans le trou de verrou à came du panneau latéral gauche (2) et 1 verrou à came (B) dans le trou de verrou du panneau latéral droit (3), puis tournez dans le sens des aiguilles d'une montre pour fixer les boulons à came en place.
-

ÉTAPE 8

1. Fixez 2 charnières (D) sur la porte (8) en insérant 4 vis (E) dans les trous des 2 charnières (D), puis vissez-les à la porte (8).

2. Fixez la plaque magnétique (K) sur la porte (8) en insérant 1 vis (E) dans le trou de la plaque magnétique (K), puis en la serrant dans la porte (8).
3. Fixez la poignée (G) à la porte (8) en insérant 2 vis mécaniques (F) dans les trous de la porte (8), puis serrez la poignée (G).

ÉTAPE 9

1. Fixez la porte (8) sur le panneau latéral droit (3) en insérant 4 vis (E) dans les trous des charnières (D), puis en les serrant dans le panneau latéral droit (3).

ÉTAPE 10

1. Insérez 6 porte-étagère (H) dans les trous de la plaque latérale gauche (5), de la plaque latérale droite (6), du panneau latéral gauche (2) et du panneau latéral droit (3). Veillez à ce que les 6 porte-étagères (H) soient tous au même niveau.
2. Placez l'étagère réglable (7) sur les porte-étagères (H).

ÉTAPE 11

Option 1 : Fixation sur des cloisons sèches

1. Placez l'armoire contre le mur à l'endroit désiré. Avec un crayon, faites 2 petites marques sur le mur à travers les trous de la plaque latérale gauche (5) et de la plaque latérale droite (6). Éloignez l'armoire du mur et vissez 2 ancrages en plastique (I) dans le mur sur les marques de crayon.
2. Placez l'armoire contre le mur, insérez 2 vis (M) à travers les trous de la plaque latérale gauche (5) et de la plaque latérale droite (6), puis serrez-les aux ancrages en plastique (I).

Option 2 : Fixation sur des cloisons sèches et des montants en bois

1. Placez l'armoire contre le mur à l'endroit désiré. Insérez 2 vis (M) dans les trous de la plaque latérale gauche (5) et du panneau latéral droit (6), puis serrez-les à travers la cloison sèche et dans le montant en bois.

NÉCESSITE L'ATTENTION DES ADULTES : Vérifiez régulièrement si l'armoire est endommagée, si des vis sont desserrées ou si des pièces sont détachées. Pour éliminer les dangers, prenez les mesures nécessaires, comme serrer les vis et éloigner les pièces endommagées des enfants.

AVERTISSEMENT  **Vérifiez que votre article est bien fixé sur le mur, conformément aux instructions d'assemblage.**

INSTRUCTIONS D'ENTRETIEN :

Nettoyez avec un chiffon humide. Séchez avec un chiffon propre.

IMPORTANT :
Conservez les instructions d'assemblage pour toute référence ultérieure

TEILELISTE

Nr.	BESCHREIBUNG	ANZ.
1	Oberstes Brett	1
2	Linkes Seitenteil	1
3	Rechtes Seitenteil	1
4	Unterstes Brett	1
5	Linkes Seitenteil	1
6	Rechtes Seitenteil	1
7	Verstellbarer Regalboden	1
8	Tür	1
A	Korpusverbinder-Bolzen	10
B	Korpusverbinder-Exzentergehäuse	10
C	Holzdübel	14
D	Scharnier	2
E	Schraube (3x10mm)	9
F	Maschinenschraube (4x18mm)	2
G	Griff	1
H	Regalbodenhalterung	6
I	Kunststoffdübel	2
J	Magnet mit 2 Schrauben	1
K	Magnetplatte	1
L	Schraube (4x30mm)	9
M	Schraube (4x45mm)	2

FÜR DIE MONTAGE BENÖTIGTE WERKZEUGE: FLACH- UND KREUZSCHLITZSCHRAUBENDREHER (NICHT ENTHALTEN). DIE VERWENDUNG EINES ELEKTRISCHEN SCHRAUBENDREHERS WIRD FÜR DIE MONTAGE NICHT EMPFOHLEN. VERWENDEN SIE DEN ARTIKEL NICHT, WENN TEILE FEHLEN ODER BESCHÄDIGT SIND.

SCHRITT 1

1. Schrauben Sie 2 Korpusverbinder-Bolzen (A) in die Korpusverbinder-Bolzenbohrungen des linken Seitenteils (2).
 2. Schrauben Sie 2 Korpusverbinder-Bolzen (A) in die Korpusverbinder-Bolzenbohrungen des rechten Seitenteils (3).
-

SCHRITT 2

1. Setzen Sie 2 Holzdübel (C) in die Holzdübelbohrungen des rechten Seitenteils (6) ein.
 2. Befestigen Sie das linke Seitenteil (5) am rechten Seitenteil (6), indem Sie die Holzdübel (C) in die Holzdübelbohrungen des linken Seitenteils (5) einsetzen. Stecken Sie dann 3 Schrauben (L) durch die Bohrungen des linken Seitenteils (5) und ziehen Sie sie am rechten Seitenteil (6) fest.
-

SCHRITT 3

1. Setzen Sie 2 Holzdübel (C) in die Holzdübelbohrungen des linken Seitenteils (2) ein.
 2. Bringen Sie das linke Seitenteil (2) am linken Seitenteil (5) an, indem Sie die Holzdübel (C) in die Holzdübelbohrungen und die Korpusverbinder-Bolzen (A) in die Korpusverbinder-Exzentergehäusebohrungen des linken Seitenteils (5) einsetzen.
 3. Setzen Sie 2 Korpusverbinder-Exzentergehäuse (B) in die Korpusverbinder-Exzentergehäusebohrungen des linken Seitenteils (5) ein und drehen Sie sie dann im Uhrzeigersinn, um die Korpusverbinder-Bolzen zu fixieren.
-

SCHRITT 4

1. Setzen Sie 2 Holzdübel (C) in die Holzdübelbohrungen des rechten Seitenteils (3) ein.
 2. Befestigen Sie das rechte Seitenteil (3) am rechten Seitenteil (6), indem Sie die Holzdübel (C) in die Holzdübelbohrungen und die Korpusverbinder-Bolzen (A) in die Korpusverbinder-Exzentergehäusebohrungen des rechten Seitenteils (6) stecken.
 3. Setzen Sie 2 Korpusverbinder-Exzentergehäuse (B) in die Korpusverbinder-Exzentergehäusebohrungen des rechten Seitenteils (6) ein und drehen Sie sie dann im Uhrzeigersinn, um die Korpusverbinder-Bolzen zu fixieren.
-

SCHRITT 5

1. Setzen Sie 4 Holzdübel (C) in die Holzdübelbohrungen des linken Seitenteils (5) und des rechten Seitenteils (6) ein.
 2. Befestigen Sie das unterste Brett (4) am linken Seitenteil (5), am rechten Seitenteil (6), am linken Seitenteil (2) und am rechten Seitenteil (3), indem Sie die Holzdübel in die Holzdübelbohrungen des untersten Bretts (4) stecken.
 3. Stecken Sie 6 Schrauben (L) durch die Bohrungen des untersten Bretts (4) und ziehen Sie sie am linken Seitenteil (5), am rechten Seitenteil (6), am linken Seitenteil (2) und am rechten Seitenteil (3) fest.
-

SCHRITT 6

1. Schrauben Sie 6 Korpusverbinder-Bolzen (A) in die Korpusverbinder-Bolzenbohrungen des obersten Bretts (1).
 2. Befestigen Sie den Magneten mit den 2 Schrauben (J) am obersten Brett (1), indem Sie die 2 Schrauben durch die Öffnungen des Magneten (J) stecken und am obersten Brett (1) festschrauben.
-

SCHRITT 7

1. Setzen Sie 4 Holzdübel (C) in die Holzdübelbohrungen des obersten Bretts (1) ein.
2. Bringen Sie das oberste Brett (1) am linken Seitenteil (5), am rechten Seitenteil (6), am linken Seitenteil (2) und am rechten Seitenteil (3) an, indem Sie die Holzdübel (C) in die Holzdübelbohrungen und die Korpusverbinder-Bolzen (A) in die Korpusverbinder-Exzentergehäusebohrungen des linken Seitenteils (5), des rechten Seitenteils (6), des linken Seitenteils (2) und des rechten Seitenteils (3) einsetzen.

3. Setzen Sie 2 Korpusverbinder-Exzentergehäuse (B) in die Korpusverbinder-Exzentergehäusebohrungen des linken Seitenteils (5), 2 Korpusverbinder-Exzentergehäuse (B) in die Korpusverbinder-Exzentergehäusebohrungen des rechten Seitenteils (6), 1 Korpusverbinder-Exzentergehäuse (B) in die Korpusverbinder-Exzentergehäusebohrung des linken Seitenteils (2) und 1 Korpusverbinder-Exzentergehäuse (B) in die Korpusverbinder-Exzentergehäusebohrung des rechten Seitenteils (3) ein, und drehen Sie sie dann im Uhrzeigersinn, um die Korpusverbinder-Bolzen zu fixieren.
-

SCHRITT 8

1. Bringen Sie 2 Scharniere (D) an der Tür (8) an, indem Sie 4 Schrauben (E) durch die Löcher der 2 Scharniere (D) stecken und an der Tür (8) festziehen.
 2. Bringen Sie die Magnetplatte (K) an der Tür (8) an, indem Sie 1 Schraube (E) durch das Loch der Magnetplatte (K) stecken und dann an der Tür (8) festziehen.
 3. Befestigen Sie den Griff (G) an der Tür (8), indem Sie 2 Maschinenschrauben (F) durch die Bohrungen in der Tür (8) stecken und am Griff (G) festschrauben.
-

SCHRITT 9

1. Befestigen Sie die Tür (8) am rechten Seitenteil (3), indem Sie 4 Schrauben (E) durch die Öffnungen der Scharniere (D) stecken und sie dann am rechten Seitenteil (3) festziehen.
-

SCHRITT 10

1. Stecken Sie 6 Regalbodenhalterungen (H) in die Bohrungen des linken Seitenteils (5), des rechten Seitenteils (6), des linken Seitenteils (2) und des rechten Seitenteils (3). Stellen Sie sicher, dass die 6 Regalbodenhalterungen (H) sich auf gleicher Höhe befinden.
 2. Platzieren Sie den verstellbaren Regalboden (7) auf den Regalbodenhalterungen (H).
-

SCHRITT 11

Option 1: Befestigung an Trockenbauwand

1. Stellen Sie den Schrank an der Wand an der gewünschten Stelle auf. Machen Sie mit einem Bleistift durch die Löcher des linken Seitenteils (5) und des rechten Seitenteils (6) 2 kleine Markierungen an der Wand. Entfernen Sie den Schrank von der Wand und schrauben Sie 2 Kunststoffdübel (I) an den Bleistiftmarkierungen in die Wand.
2. Stellen Sie den Schrank an die Wand, stecken Sie 2 Schrauben (M) durch die Löcher im linken Seitenteil (5) und im rechten Seitenteil (6) und ziehen Sie sie dann in den Kunststoffdübeln (I) fest.

Option 2: Befestigung an Trockenbauwand und Holzständer

1. Stellen Sie den Schrank an der Wand an der gewünschten Stelle auf. Stecken Sie 2 Schrauben (M) durch die Löcher im linken Seitenteil (5) und im rechten Seitenteil (6) und ziehen Sie sie dann durch die Trockenbauwand hindurch im Holzbalken fest.

VORSICHTSHINWEIS FÜR ERWACHSENE: Der Schrank sollte regelmäßig auf Schäden oder lose Schrauben/Teile überprüft werden. Ergreifen Sie erforderliche Maßnahmen, um Gefahren zu beheben, wie das Anziehen von Schrauben und das Fernhalten beschädigter Teile von Kindern.

WARNUNG  **Bitte stellen Sie sicher, dass Ihr Artikel gemäß der Montageanleitung an der Wand befestigt ist.**

PFLEGEHINWEISE:

Mit einem mit Wasser angefeuchteten Tuch abwischen. Mit einem sauberen Tuch trockenwischen.

WICHTIG:

Bewahren Sie die Montageanleitung zum späteren Nachschlagen auf.