

**ASSEMBLY INSTRUCTIONS
INSTRUCCIONES DE ENSAMBLAJE
INSTRUCTIONS D'ASSEMBLAGE
MONTAGEANLEITUNGEN**

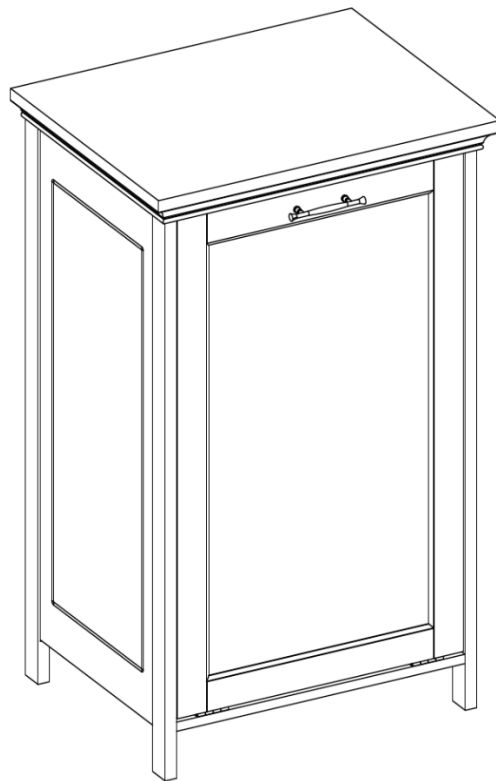



ADULT ASSEMBLY REQUIRED:

This product requires assembly by an adult because of small parts. Care should be taken in unpacking and assembling this item to keep small parts away from children. During assembly children should be kept away from the product due to possible risk of injury.

**SERIOUS OR FATAL INJURIES CAN OCCUR FROM FURNITURE TIP-OVER.
IN ORDER TO PREVENT OVERTURNING, THIS PRODUCT MUST BE USED WITH THE TIP-OVER RESTRAINTS OR WALL MOUNTING HARDWARE PROVIDED.
PLEASE READ WARNINGS BELOW.**

- Product must be assembled exactly per these instructions. Failure to follow assembly instructions may result in possible risk of injury.
- Young children can be seriously injured or killed if furniture tips over. Install tip-over restraint provided. Use of tip-over restraints may only reduce, but not eliminate, the risk of tip-over.
- To help prevent furniture from tip-over or fall, this product must be secured to the wall using enclosed tip-over restraints or wall mounting hardware.
- Tip-over restraints and wall mounting hardware are provided with this product, however, you may need to source suitable hardware for your wall type. If in doubt, please consult a qualified tradesperson.
- Always check the suitability of the wall to ensure the tip-over restraints or wall mounting hardware will resist the forces applied to it.
- Always ensure any wall used for tip-over restraints or wall mounting hardware is free from hidden electrical wires, water, or gas pipes.
- Do not use this item for a TV stand or place heavy objects on top of item.
- Place heaviest items in the lowest drawers or shelves.
- Never allow children to climb or hang on to the drawers, doors, or shelves.
- Never open more than one drawer at a time or defeat/remove any drawer interlock system.

Weight Capacity: This product will hold up to 25 pounds (11.3kgs) per shelf and 15 pounds (6.8kgs) per cloth hamper for a total weight of 40 pounds (18.1kgs). Please do not overload product for risk of damage and/or serious injury or death.



ADVERTENCIA

REQUIERE QUE UN ADULTO REALICE EL ENSAMBLAJE:

Este producto requiere que un adulto lleve a cabo el ensamblaje debido a las piezas pequeñas. Debe tener cuidado al desempacar y ensamblar este artículo para mantener las piezas pequeñas alejadas de los niños. Los niños deben mantenerse alejados del producto durante el ensamblaje debido al posible riesgo de lesiones.

LA CAÍDA DE LOS MUEBLES PUEDE OCASIONAR LESIONES GRAVES O FATALES. A FIN DE EVITAR ESTA SITUACIÓN, ESTE PRODUCTO DEBE SER UTILIZADO CON LAS SUJECIONES ANTIVUELCO O LOS HERRAJES DE PARED SUMINISTRADOS.

LEA LAS SIGUIENTES ADVERTENCIAS.

- Ensamble el producto exactamente como se indica en estas instrucciones. Si no se siguen estas instrucciones, existen riesgos de lesiones.
- Si los muebles se caen, los niños pequeños pueden sufrir lesiones graves o la muerte. Instale el sistema antivuelco provisto. El uso del sistema antivuelco solo puede reducir, pero no eliminar, el riesgo de caída.
- Para evitar que los muebles se caigan o se volteen, fije este producto a la pared con el sistema antivuelco incluido o con los herrajes de ensamblaje a la pared.
- Este producto cuenta con sistemas antivuelco y herrajes de ensamblaje a la pared; sin embargo, es posible que tenga que buscar los accesorios adecuados para su tipo de pared. Si tiene alguna inquietud al respecto, consulte a un comerciante calificado.
- Compruebe siempre la capacidad de la pared para asegurarse de que el sistema antivuelco o los herrajes de ensamblaje a la pared resistan las fuerzas aplicadas a ella.
- Asegúrese siempre de que cualquier pared utilizada para los sistemas antivuelco o los herrajes de ensamblaje a la pared esté libre de cables eléctricos ocultos, tuberías de agua o gas.
- No utilice este objeto como soporte para el televisor ni coloque objetos pesados sobre él.
- Coloque los artículos más pesados en los cajones o repisas más bajas.
- No permita que los niños se suban o se aferren a los cajones, puertas o repisas.
- No abra nunca más de un cajón a la vez o anule/elimine cualquier sistema de interbloqueo de cajones.

Capacidad de peso: este producto soporta 25 libras (11,3 kg) por repisa, 15 libras (6,8 kg) por cesto y un peso total de 40 libras (18,1 kg). No sobrecargue el producto para evitar el riesgo de daños o lesiones graves o la muerte.



AVERTISSEMENT

L'ASSEMBLAGE DOIT ÊTRE EFFECTUÉ PAR UN ADULTE :

Ce produit doit être assemblé par un adulte à cause de la présence de petites pièces. Lorsque vous déballez et assemblez cet article, veillez à tenir les petites pièces hors de portée des enfants. Les enfants doivent être tenus à l'écart du produit en raison du risque de blessure pendant l'assemblage.

LE BASCULEMENT D'UN MEUBLE PEUT CAUSER DES BLESSURES GRAVES VOIRE MORTELLES. CE PRODUIT DOIT ÊTRE UTILISÉ AVEC LES DISPOSITIFS DE RETENUE ANTI-BASCULEMENT OU LE MATÉRIEL DE FIXATION MURALE FOURNI AFIN D'ÉVITER TOUT BASCULEMENT.

VEUILLEZ LIRE LES AVERTISSEMENTS CI-DESSOUS.

- Le produit doit être assemblé exactement selon ces instructions. Le non-respect des instructions de montage peut entraîner un risque de blessure.
- Les enfants en bas âge peuvent être gravement blessés ou tués par le basculement d'un meuble. Installez les dispositifs de retenue anti-basculement fournis. L'utilisation de dispositifs de retenue anti-basculement peut uniquement réduire le risque de basculement; il n'élimine pas ce risque.
- Ce produit doit être fixé au mur à l'aide de dispositifs de retenue anti-basculement ou de matériel de fixation murale pour éviter que le meuble ne bascule et ne tombe.
- Les dispositifs de retenue anti-basculement et le matériel de fixation murale sont fournis avec ce produit. Toutefois, vous devrez peut-être vous procurer du matériel convenant à votre type de mur. Veuillez consulter un professionnel qualifié en cas de doute.
- Vérifiez toujours la résistance du mur pour s'assurer que les dispositifs de retenue anti-basculement ou les accessoires de fixation murale résistent aux forces qui lui sont appliquées.
- Assurez-vous toujours que les murs utilisés pour les dispositifs de retenue anti-basculement ou le matériel de montage mural soient exempts de fils électriques, de conduites d'eau ou de gaz cachés.
- N'utilisez pas cet objet comme support de téléviseur et évitez de placer des objets lourds au-dessus de celui-ci.
- Placez les objets les plus lourds dans les tiroirs ou sur les étagères inférieures.
- Ne laissez jamais les enfants monter ou s'accrocher aux tiroirs, portes ou étagères.
- N'ouvrez jamais plusieurs tiroirs en même temps, et ne démontez et ne retirez jamais le système de verrouillage du tiroir.

Capacité de poids : Ce produit peut supporter jusqu'à 25 livres (11,3 kg) par étagère et 15 livres (6,8 kg) par panier à linge, pour un poids total de 40 livres (18,1 kg). Veuillez ne pas surcharger le produit pour éviter tout risque de dommage et de blessure grave ou mortelle.



WARNUNG

MONTAGE DURCH ERWACHSENE ERFORDERLICH:

Dieses Produkt muss wegen der kleinen Teile von einem Erwachsenen zusammengebaut werden. Beim Auspacken und Zusammenbau dieses Artikels ist darauf zu achten, dass Kleinteile von Kindern ferngehalten werden. Während der Montage sollten Kinder wegen möglicher Verletzungsgefahr vom Produkt ferngehalten werden.

BEIM UMKIPPEN VON MÖBELN KANN ES ZU SCHWEREN ODER TÖDLICHEN VERLETZUNGEN KOMMEN. UM EIN UMKIPPEN ZU VERHINDERN, MUSS DIESES PRODUKT MIT DEN MITGELIEFERTEN KIPPSICHERUNGEN ODER WANDBEFESTIGUNGSTEILEN VERWENDET WERDEN.

BITTE LESEN SIE DIE FOLGENDEN WARNHINWEISE.

- Das Produkt muss genau nach diesen Anweisungen zusammengebaut werden. Die Nichtbeachtung der Montageanweisungen kann zu einer möglichen Verletzungsgefahr führen.
- Kleine Kinder können schwer verletzt oder getötet werden, wenn Möbel umkippen. Installieren Sie die mitgelieferte Kippsicherung. Die Verwendung von Kippsicherungen kann das Risiko des Umkippens nur verringern, aber nicht ausschließen.
- Um zu verhindern, dass Möbelstücke umkippen oder herunterfallen, muss dieses Produkt mit beiliegenden Kippsicherungen oder einer Wandhalterung an der Wand befestigt werden.
- Kippsicherungen und Wandhalterungen werden mit diesem Produkt mitgeliefert, Sie müssen jedoch möglicherweise geeignetes Zubehör für Ihren Wandtyp beschaffen. Im Zweifelsfall wenden Sie sich bitte an einen qualifizierten Händler.
- Prüfen Sie immer die Eignung der Wand, um sicherzustellen, dass die Kippsicherungen oder Wandhalterung den auf sie einwirkenden Kräften standhalten.
- Stellen Sie immer sicher, dass alle Wände, die für Kippsicherungen oder Wandhalterungen verwendet werden, frei von versteckten elektrischen Leitungen, Wasser- oder Gasrohren sind.
- Verwenden Sie diesen Gegenstand nicht als TV-Ständer und stellen Sie keine schweren Gegenstände darauf.
- Legen Sie die schwersten Gegenstände in die untersten Schubladen oder Regalfächer.
- Lassen Sie Kinder niemals auf Schubladen, Türen oder Regalböden klettern oder sich daran hängen.
- Niemals mehr als eine Schublade gleichzeitig öffnen oder ein Schubladenverriegelungssystem außer Kraft setzen/entfernen.



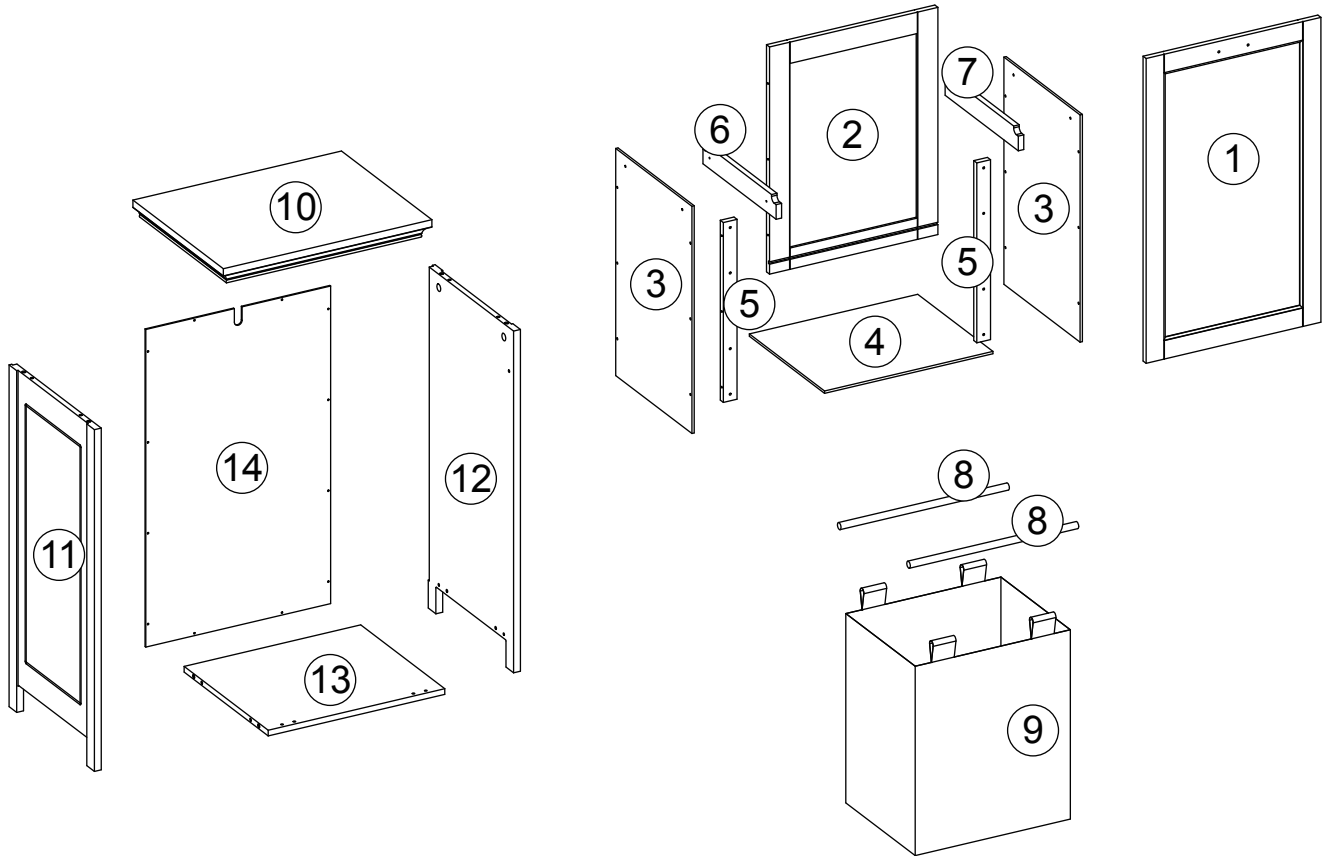

Gewichtskapazität: Dieses Produkt fasst bis zu 11,3 kg (25 Pfund) pro Ablage und 6,8 kg (15 Pfund) pro Wäschesack bis zu einem Gesamtgewicht von 18,1 kg (40 Pfund). Bitte überlasten Sie das Produkt nicht, da die Gefahr von Schäden und/oder schweren Verletzungen oder Tod besteht.

PARTS LIST

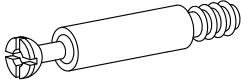

NO	QTY	DESCRIPTION
1	1PC	Hamper Front Door
2	1PC	Hamper Back Panel
3	2PCS	Hamper Side Panel
4	1PC	Hamper Bottom Board
5	2PCS	Hamper Support Bar
6	1PC	Hamper Left Cross Bar
7	1PC	Hamper Right Cross Bar
8	2PCS	Wooden Rod
9	1PC	Cloth Hamper
10	1PC	Top Board
11	1PC	Left Side Panel
12	1PC	Right Side Panel
13	1PC	Bottom Board
14	1PC	Back Board

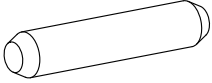
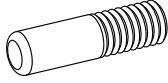
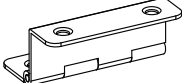
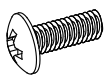
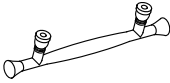
PARTS LIST

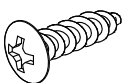
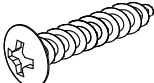
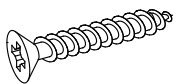
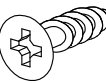
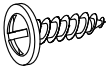
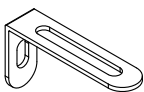
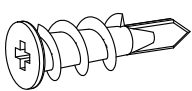
NO	PARTS	QTY	DESCRIPTION
A		8PCS	Cam Bolt
B		8PCS	Cam Lock
C		8PCS	Wood Dowel
D		2PCS	Hamper Stopper
E		2PCS	Hinge
F		2PCS	Machine Screw (4x18mm)
G		1PC	Handle
H		1PC	Screw (4x10mm)
I		4PCS	Screw (4x15mm)
J		20PCS	Screw (4x20mm)
K		1PC	Screw (4x30mm)
L		8PCS	Screw (3x12mm)
M		12PCS	Screw (2.5x10mm)
N		1PC	Adjustable Anchor Bracket
O		1PC	Plastic Anchor

**TOOLS NEEDED FOR ASSEMBLY: FLAT & PHILLIPS SCREWDRIVER (NOT INCLUDED)
 THE USE OF A POWER SCREWDRIVER IS NOT RECOMMENDED FOR ASSEMBLY
 DO NOT USE ITEM IF ANY PARTS ARE MISSING OR DAMAGED**

STEP 1

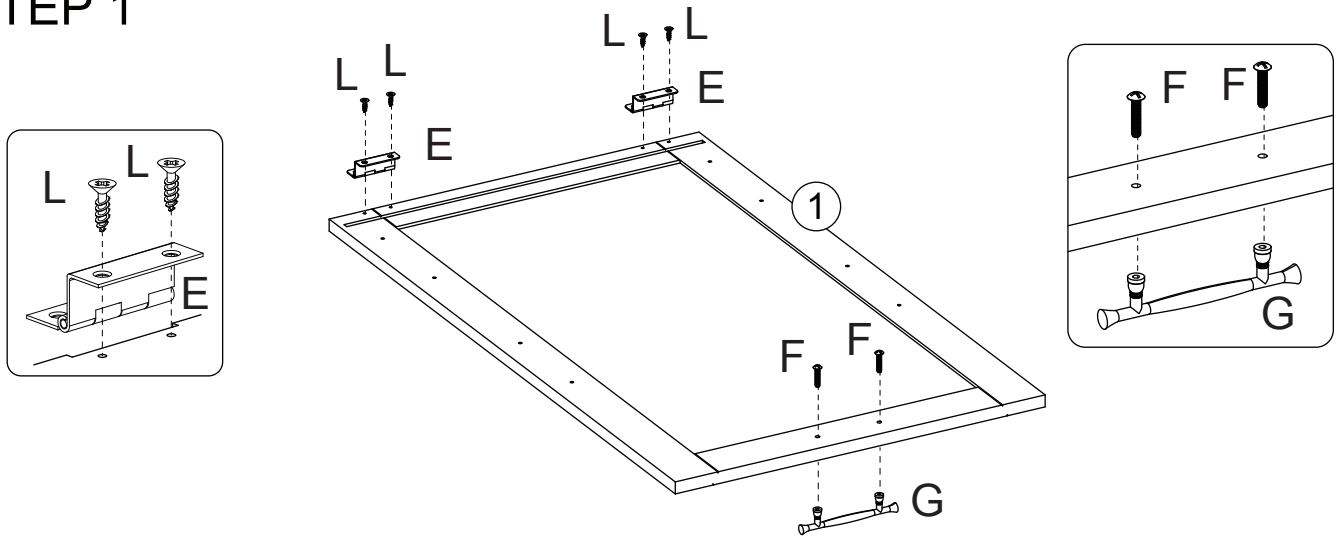

1. Attach 2 hinges (E) to hamper front door (1) by inserting 4 screws (L) through the holes on hinges (E), then tighten to hamper front door (1).
2. Attach handle (G) to hamper front door (1) by inserting 2 machine screws (F) through holes on hamper front door (1), then tighten to handle (G).

STEP 2

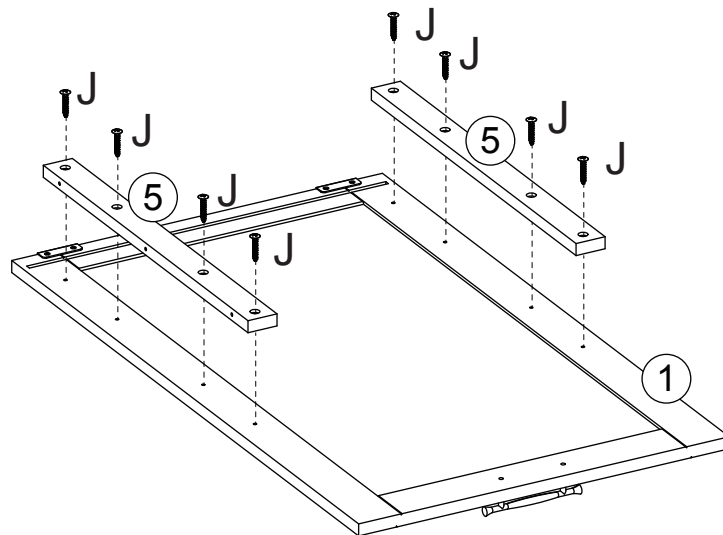

1. Attach 2 hamper support bars (5) to hamper front door (1) by inserting 8 screws (J) through holes on hamper support bars (5), then tighten to hamper front door (1).

STEP 3

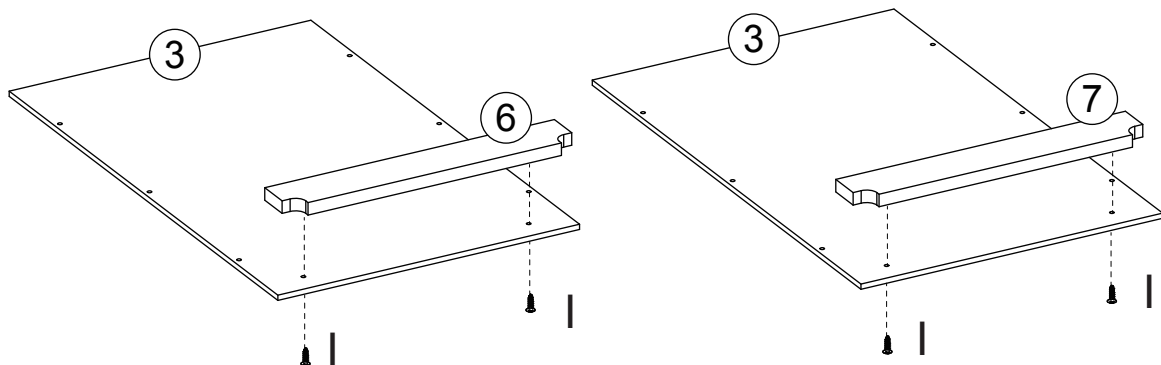

1. Attach hamper left cross bar (6) to hamper side panel (3) by inserting 2 screws (I) through holes on hamper side panel (3), then tighten to hamper left cross bar (6).
2. Repeat above step to assemble hamper right cross bar (7) to other hamper side panel (3).

STEP 4

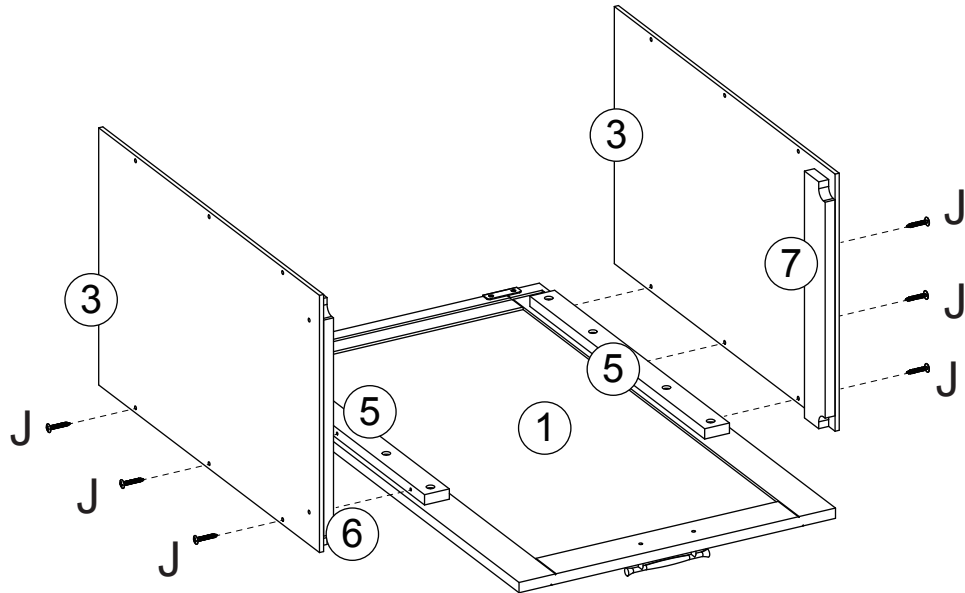

1. Attach 2 hamper side panels (3) to hamper front door (1) by inserting 6 screws (J) through holes on hamper side panels (3), then tighten to hamper support bars (5).

STEP 5

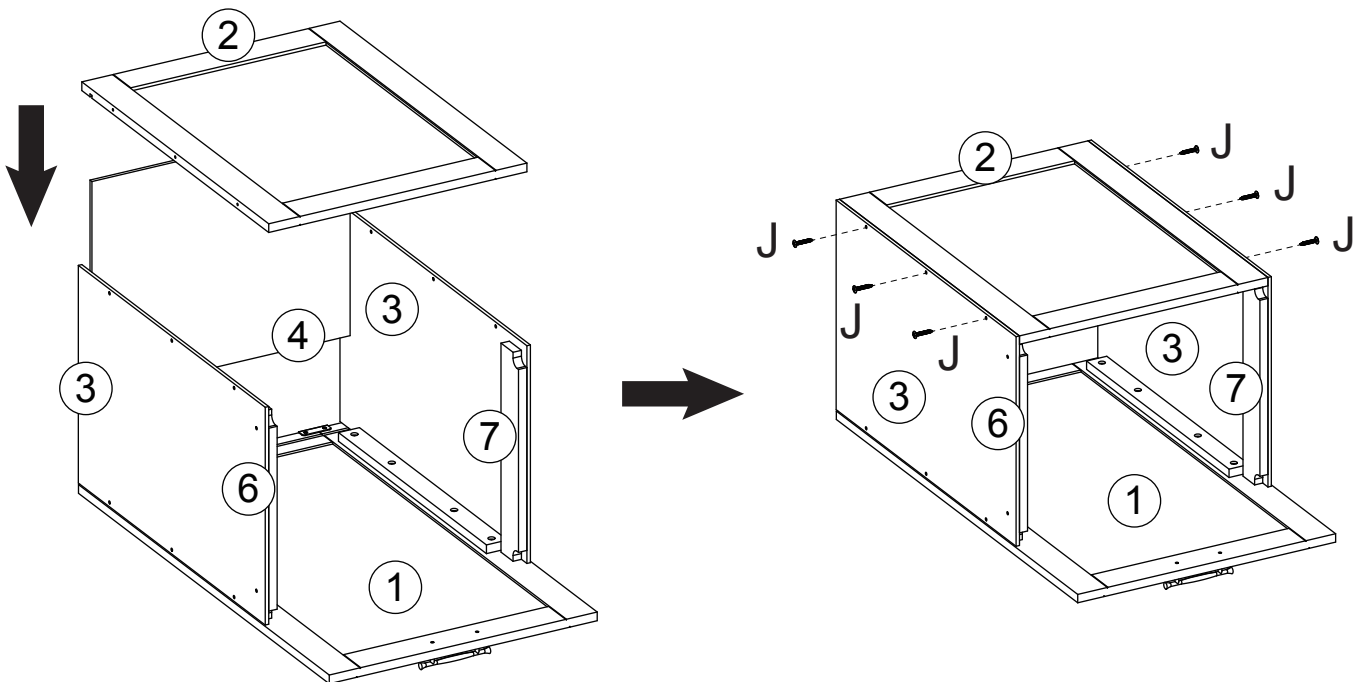

1. Slide hamper bottom board (4) into groove on hamper front door (1).
2. Attach hamper back panel (2) to hamper side panels (3) and hamper bottom board (4), make sure hamper bottom board (4) slides into groove on hamper back panel (2).
3. Insert 6 screws (J) through holes on hamper side panels (3), then tighten to hamper back panel (2).

STEP 6

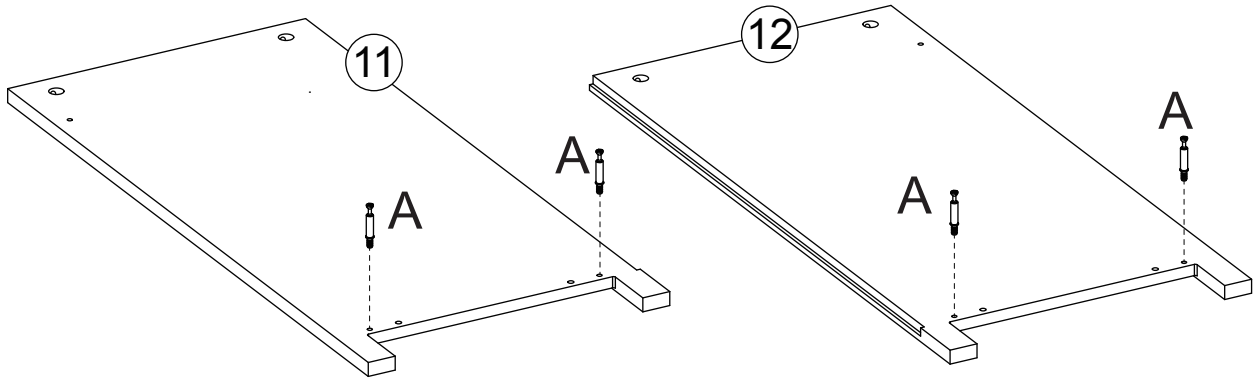

1. Screw 2 cam bolts (A) into cam bolt holes on left side panel (11).
2. Screw 2 cam bolts (A) into cam bolt holes on right side panel (12).

STEP 7

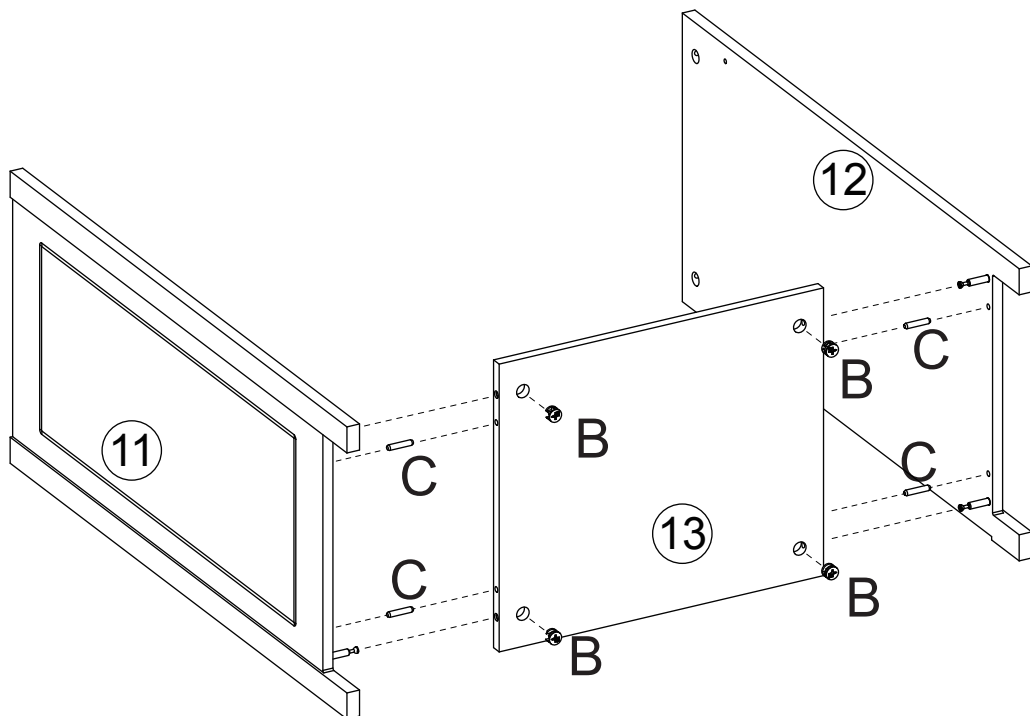

1. Insert 4 wood dowels (C) into wood dowel holes on left side panel (11) and right side panel (12).
2. Attach bottom board (13) to left side panel (11) by inserting cam bolts (A) into cam lock holes and inserting wood dowels (C) into wood dowel holes on bottom board (13).
3. Insert 2 cam locks (B) into cam lock holes then rotate clockwise to secure cam bolts (A) in place.
4. Repeat above steps to assemble right side panel (12) to bottom board (13).

STEP 8

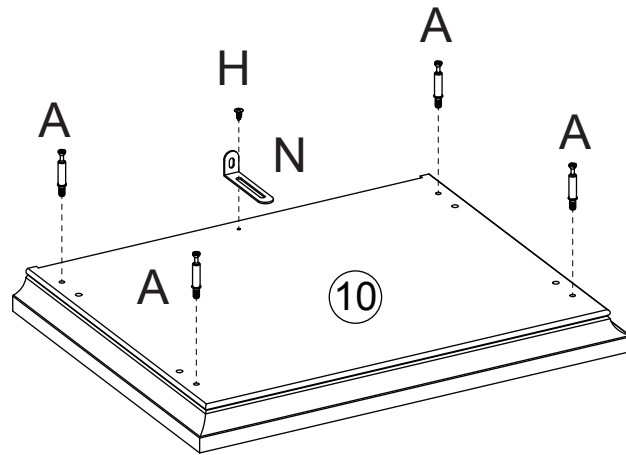
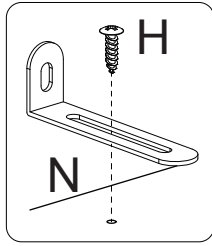

1. Screw 4 cam bolts (A) into cam bolt holes on top board (10).
2. Attach adjustable anchor bracket (N) to top board (10) by inserting 1 screw (H) through hole on adjustable anchor bracket (N), then tighten to top board (10).

STEP 9

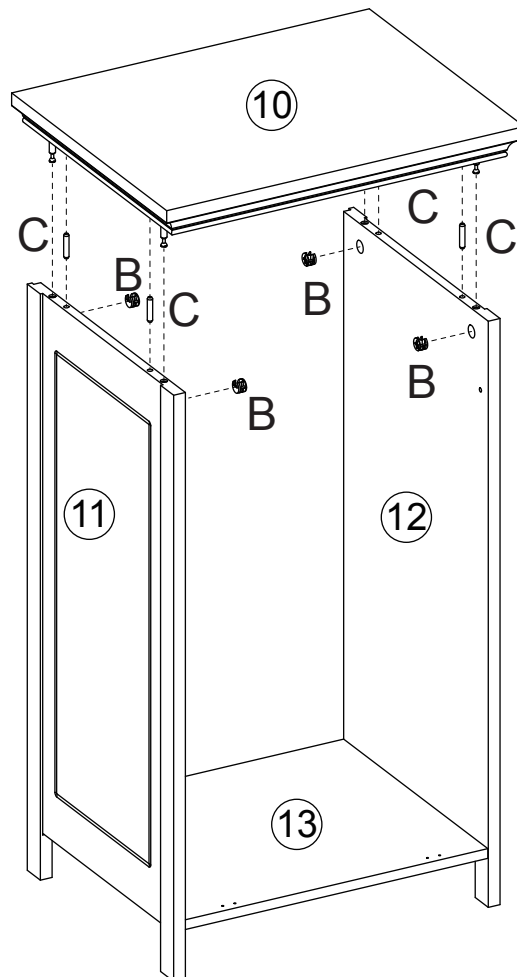

1. Insert 4 wood dowels (C) into wood dowel holes on top board (10).
2. Attach top board (10) to left side panel (11) and right side panel (12) by inserting wood dowels (C) into wood dowel holes and inserting cam bolts (A) into cam lock holes on left side panel (11) and right side panel (12).
3. Insert 4 cam locks (B) into cam lock holes on left side panel (11) and right side panel (12), then rotate clockwise to secure cam bolts (A) in place.

STEP 10

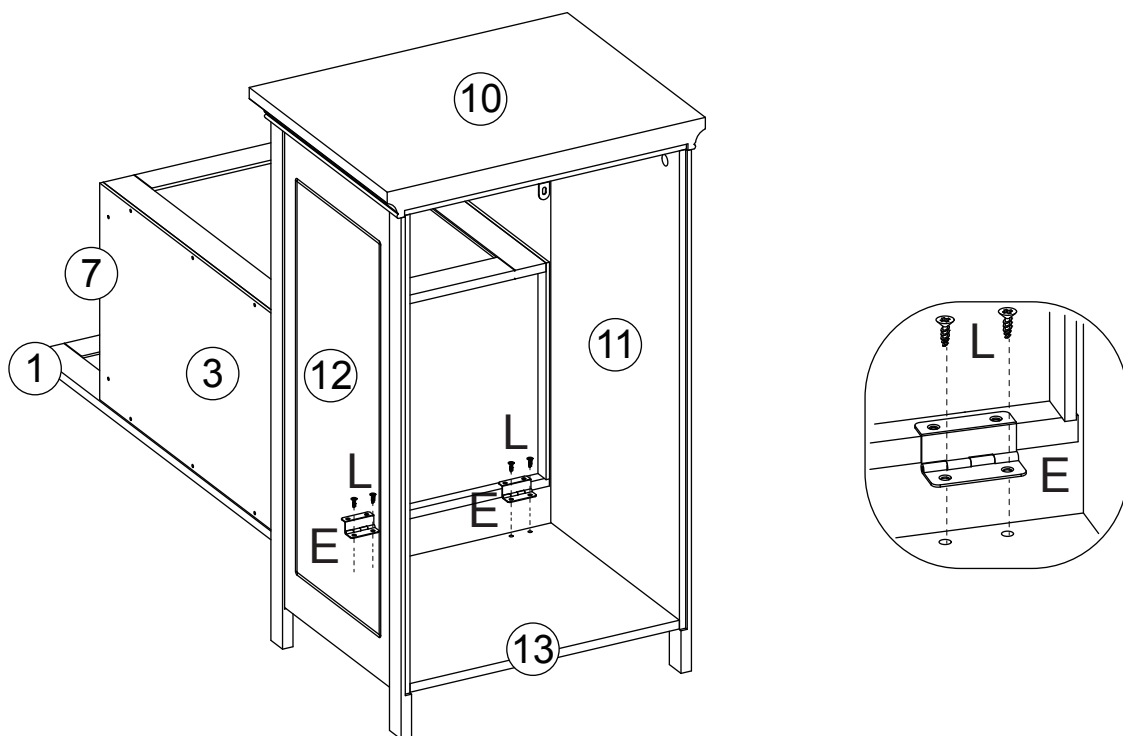

1. Attach assembled hamper to inside cabinet by inserting 4 screws (L) through hinges (E), then tighten to bottom board (13).

STEP 11

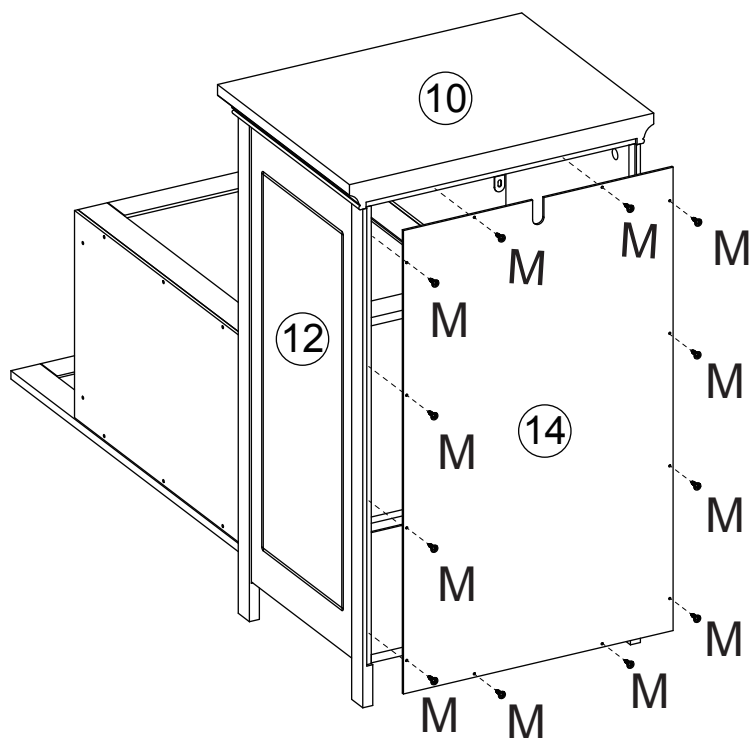

1. Attach back board (14) to back of cabinet by inserting 12 screws (M) through holes on back board (14), then tighten to back of cabinet.

STEP 12

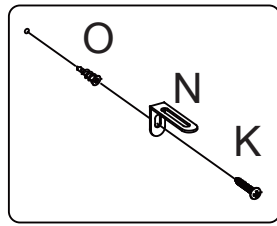

OPTION #1

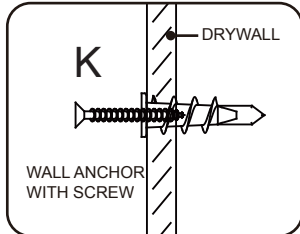

OPTION #2

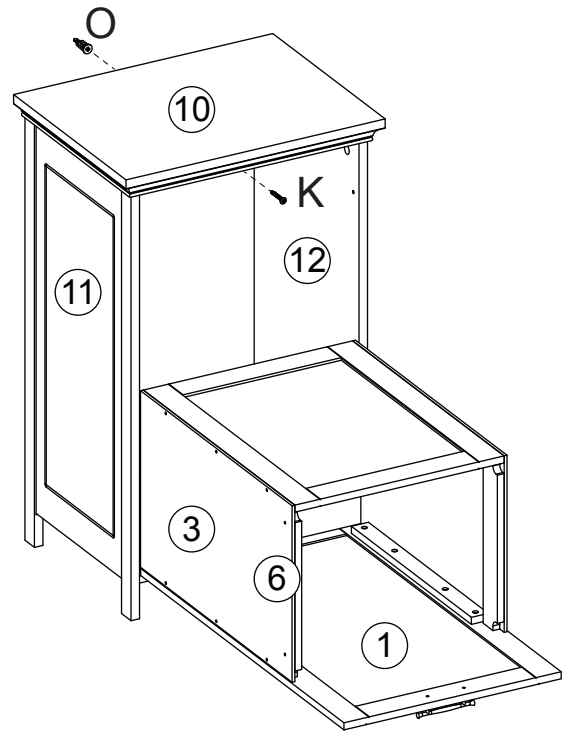
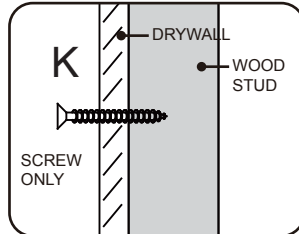

Option #1: Securing to Drywall

1. Position cabinet against wall in desired location. Using a pencil, make 1 small mark on wall through hole on bracket (N). Move cabinet away from wall and screw 1 plastic anchor (O) into wall on pencil mark.
2. Place cabinet against wall, insert 1 screw (K) through hole on bracket (N), then tighten to plastic anchor (O).

Option #2: Securing to Drywall and Wood Stud

1. Position cabinet against wall in desired location. Insert 1 screw (K) through hole on bracket (N), then tighten through drywall and into wood stud.

*Tip: Anchor bracket (N) can be adjusted to correct distance from wall to cabinet as needed. Once adjusted, be sure to re-tighten bracket inside cabinet for stability.

STEP 13

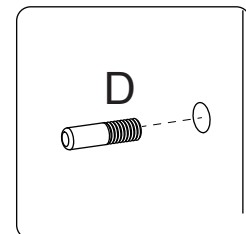
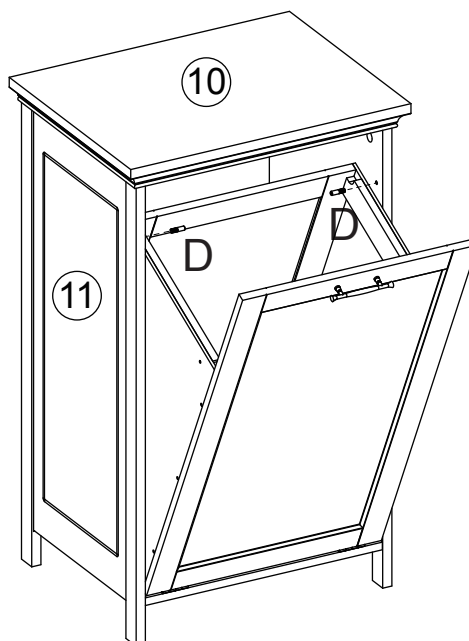

1. Insert 2 hamper stoppers (D) into holes on left side panel (11) and right side panel (12).

STEP 14

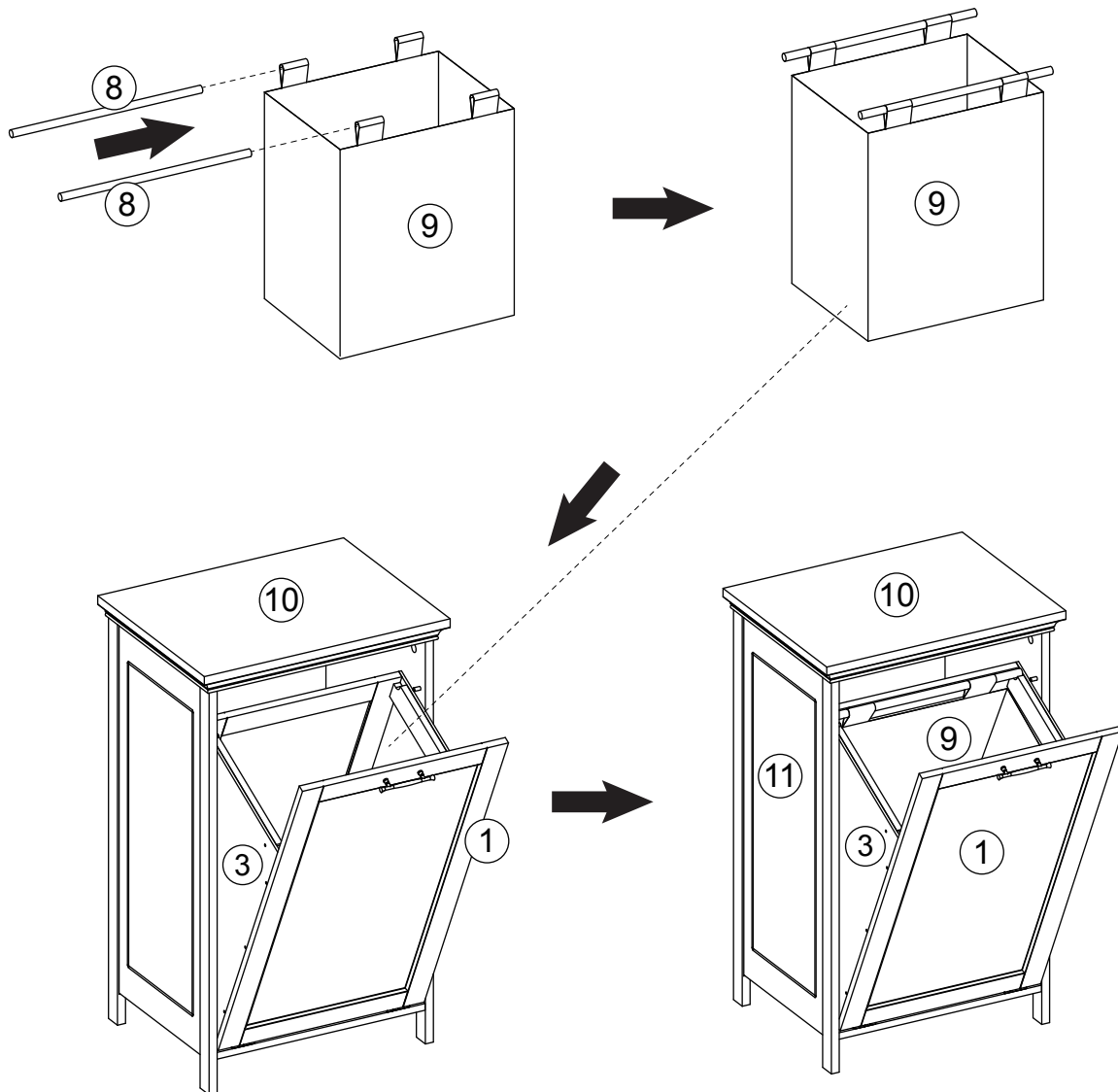

1. Insert 2 wooden rods (8) through tabs on cloth hamper (9).
2. Place wooden rods (8) and cloth hamper (9) in cabinet as shown. Insert wooden rods (8) into grooves on hamper side panels (3) to avoid movement.

ATTENTION ADULTS: Cabinet should be checked periodically for damage or loose screws/parts. Take appropriate action necessary to correct hazards such as tightening of screws and taking any damaged parts away from children.

WARNING  Please make sure your item is secured to the wall, per assembly instructions.

CARE INSTRUCTIONS:

Wipe clean with a water dampened cloth. Wipe dry with clean cloth.

IMPORTANT:

Keep assembly instructions for future reference.

LISTA DE PIEZAS

N.º	DESCRIPCIÓN	CANT.
1	Puerta delantera del cesto	1
2	Panel trasero del cesto	1
3	Panel lateral del cesto	2
4	Tablero inferior del cesto	1
5	Barra de soporte del cesto	2
6	Barra transversal izquierda del cesto	1
7	Barra transversal derecha del cesto	1
8	Vara de madera	2
9	Cesto para la ropa	1
10	Tablero superior	1
11	Panel izquierdo	1
12	Panel derecho	1
13	Tablero base	1
14	Tablero trasero	1
A	Perno de anclaje	8
B	Cierre de anclaje	8
C	Pasador de madera	8
D	Tope del cesto	2
E	Bisagra	2
F	Tornillo para metales (4x18mm)	2
G	Manija	1
H	Tornillo (4x10mm)	1
I	Tornillo (4x15mm)	4
J	Tornillo (4x20mm)	20
K	Tornillo (4x30mm)	1
L	Tornillo (3x12mm)	8
M	Tornillo (2,5x10mm)	12
N	Soporte de anclaje regulable	1
O	Anclaje plástico	1

HERRAMIENTAS NECESARIAS PARA EL ENSAMBLAJE: DESTORNILLADOR PLANO Y PHILLIPS (NO ESTÁN INCLUIDOS). NO SE RECOMIENDA EL USO DE UN DESTORNILLADOR ELÉCTRICO PARA EL ENSAMBLAJE. NO UTILICE EL ARTÍCULO SI TIENE PIEZAS DAÑADAS O PIEZAS QUE FALTAN.

PASO 1

1. Fije las 2 bisagras (E) a la puerta delantera del cesto (1) insertando 4 tornillos (L) a través de los agujeros de las bisagras (E) y, luego, ajústelos a la puerta delantera del cesto (1).
 2. Fije la manija (G) a la puerta delantera del cesto (1) insertando 2 tornillos para metales (F) a través de los agujeros de la puerta delantera del cesto (1) y, luego, ajústelos a la manija (G).
-

PASO 2

1. Fije 2 barras de soporte del cesto (5) a una de las puertas delanteras del cesto (1) insertando 8 tornillos (J) a través de los agujeros de las barras de soporte del cesto (5) y, luego, ajústelos a la puerta delantera del cesto (1).
-

PASO 3

1. Fije la barra transversal izquierda del cesto (6) al panel lateral del cesto (3) insertando 2 tornillos (I) a través de los agujeros del panel lateral del cesto (3) y, luego, ajústelos a la barra transversal izquierda del cesto (6).
 2. Repita el paso anterior para ensamblar la barra transversal derecha del cesto (7) al otro panel lateral del cesto (3).
-

PASO 4

1. Fije 2 paneles laterales del cesto (3) a la puerta delantera del cesto (1) insertando 6 tornillos (J) a través de los agujeros de los paneles laterales del cesto (3) y, luego, ajústelos a las barras de soporte del cesto (5).
-

PASO 5

1. Deslice el tablero base del cesto (4) por las ranuras de la puerta delantera del cesto (1).
 2. Fije el panel trasero del cesto (2) a los paneles laterales del cesto (3) y al tablero base del cesto (4); verifique que el tablero base del cesto (4) se deslice por las ranuras del panel trasero del cesto (2).
 3. Inserte 6 tornillos (J) a través de los agujeros de los paneles laterales del cesto (3) y ajústelos al panel trasero del cesto (2).
-

PASO 6

1. Atornille 2 pernos de anclaje (A) en los agujeros correspondientes del panel izquierdo (11).
 2. Atornille 2 pernos de anclaje (A) en los agujeros correspondientes del panel derecho (12).
-

PASO 7

1. Inserte 4 pasadores de madera (C) en los agujeros correspondientes del panel izquierdo (11) y del panel derecho (12).
 2. Fije el tablero base (13) al panel izquierdo (11) insertando pernos de anclaje (A) en los agujeros de los cierres de anclaje y pasadores de madera (C) en los agujeros correspondientes del tablero base (13).
 3. Inserte 2 cierres de anclaje (B) en los agujeros correspondientes y gírelos en el sentido de las agujas del reloj para ajustar los pernos de anclaje (A).
 4. Repita los pasos anteriores para ensamblar el panel derecho (12) al tablero base (13).
-

PASO 8

1. Atornille 4 pernos de anclaje (A) en los agujeros correspondientes del tablero superior (10).
 2. Fije el soporte de anclaje regulable (N) al tablero superior (10) insertando 1 tornillo (H) a través del agujero del soporte de anclaje regulable (N) y, luego, ajústelo al tablero superior (10).
-

PASO 9

1. Inserte 4 pasadores de madera (C) en los agujeros correspondientes en el tablero superior (10).
2. Fije el tablero superior (10) al panel izquierdo (11) y al panel derecho (12) insertando pasadores de madera (C) en los agujeros correspondientes y pernos de anclaje (A) en los agujeros de los cierres de anclaje del panel izquierdo (11) y del panel derecho (12).

3. Inserte 4 cierres de anclaje (B) en los agujeros correspondientes del panel izquierdo (11) y del panel derecho (12) y, luego, gírelos en el sentido de las agujas del reloj para ajustar los pernos de anclaje (A).

PASO 10

1. Fije el cesto ensamblado al gabinete exterior insertando 4 tornillos (L) a través de las bisagras (E) y, luego, ajústelos al tablero base (13).

PASO 11

1. Fije el tablero trasero (14) a la parte posterior del gabinete insertando 12 tornillos (M) a través de los agujeros del tablero trasero (14) y, luego, ajústelos a la parte posterior del gabinete.

PASO 12

Opción n.º 1: fijar a una pared de yeso

1. Ubique el gabinete contra una pared en el lugar deseado. Con un lápiz, realice 1 marca pequeña en la pared a través del agujero del soporte (N). Aleje el gabinete de la pared y atornille 1 anclaje plástico (O) a la pared sobre la marca que realizó con el lápiz.
2. Ubique el gabinete contra la pared, inserte 1 tornillo (K) a través del agujero del soporte (N) y, luego, ajústelo al anclaje plástico (O).

Opción n.º 2: fijar a una pared de yeso y a un montante de madera

1. Ubique el gabinete contra una pared en el lugar deseado. Inserte 1 tornillo (K) a través del agujero del soporte (N) y, luego, ajústelo a través de la pared de yeso al montante de madera.

* Sugerencia: El soporte de anclaje (N) puede regularse para modificar la distancia entre la pared y el gabinete según sea necesario. Una vez que esté en su lugar, asegúrese de volver a ajustar el soporte dentro del gabinete para que todo se mantenga estable.

PASO 13

1. Inserte 2 topes para cesto (D) en los agujeros del panel izquierdo (11) y del panel derecho (12).

PASO 14

1. Inserte 2 varas de madera (8) a través de las solapas del cesto para ropa (9).
2. Coloque las varas de madera (8) y el cesto para ropa (9) en el gabinete como se muestra. Inserte las varas de madera (8) en las ranuras de los paneles laterales del cajón (3) para evitar que se muevan.

Atención adultos: Deben revisar el gabinete periódicamente para ver si hay tornillos/piezas dañadas o sueltas. Tomen una acción adecuada y necesaria para corregir los peligros, tal como apretar los tornillos y alejar cualquier pieza dañada de los niños.

ADVERTENCIA  **Asegúrese de que su artículo esté fijo a la pared, según las instrucciones de ensamblaje.**

INSTRUCCIONES DE CUIDADO:

Limpiar con un paño humedecido en agua. Secar con un paño limpio.

IMPORTANTE:
Guarde las instrucciones de ensamblaje
para futuras referencias.

LISTE DES PIÈCES

N°	DESCRIPTION	QTÉ
1	Porte avant du panier	1
2	Panneau arrière du panier	1
3	Panneau latéral du panier	2
4	Plaque inférieure du panier	1
5	Barre de support du panier	2
6	Barre transversale gauche du panier	1
7	Barre transversale droite du panier	1
8	Baguette en bois	2
9	Panier à linge	1
10	Plaque supérieure	1
11	Panneau latéral gauche	1
12	Panneau latéral droit	1
13	Plaque inférieure	1
14	Plaque arrière	1
A	Vis de came	8
B	Verrou de came	8
C	Goujon en bois	8
D	Butée du panier	2
E	Charnière	2
F	Vis mécanique (4x18mm)	2
G	Poignée	1
H	Vis (4x10mm)	1
I	Vis (4x15mm)	4
J	Vis (4x20mm)	20
K	Vis (4x30mm)	1
L	Vis (3x12mm)	8
M	Vis (2,5x10mm)	12
N	Support d'ancrage réglable	1
O	Ancrage en plastique	1

OUTILS NÉCESSAIRES POUR L'ASSEMBLAGE : TOURNEVIS À TÊTE PLATE ET À POINTE CRUCIFORME (NON FOURNIS). NOUS DÉCONSEILLONS D'UTILISER UN TOURNEVIS ÉLECTRIQUE POUR L'ASSEMBLAGE. N'UTILISEZ PAS CET ARTICLE SI UNE PIÈCE EST MANQUANTE OU ENDOMMAGÉE.

ÉTAPE 1

1. Fixez 2 charnières (E) à la porte avant du panier (1) en insérant 4 vis (L) à travers les trous des charnières (E), puis serrez-les sur la porte avant du panier (1).
 2. Fixez la poignée (G) à la porte avant du panier (1) en insérant 2 vis mécaniques (F) dans les trous de la porte avant du panier (1), puis serrez la poignée (G).
-

ÉTAPE 2

1. Fixez 2 barres de support de panier (5) sur la porte avant du panier (1) en insérant 8 vis (J) à travers les trous des barres de support de panier (5), puis serrez-les sur la porte avant du panier (1).
-

ÉTAPE 3

1. Fixez la barre transversale gauche du panier (6) au panneau latéral du panier (3) en insérant 2 vis (I) dans les trous du panneau latéral du panier (3), puis serrez la barre transversale gauche du panier (6).
 2. Répétez l'étape ci-dessus pour assembler la barre transversale droite du panier (7) sur l'autre panneau latéral du panier (3).
-

ÉTAPE 4

1. Fixez 2 panneaux latéraux de panier (3) sur la porte avant du panier (1) en insérant 6 vis (J) dans les trous des panneaux latéraux de panier (3), puis serrez-les sur les barres de support de panier (5).
-

ÉTAPE 5

1. Faites glisser la plaque inférieure du panier (4) dans la rainure de la porte avant du panier (1).
 2. Fixez le panneau arrière du panier (2) aux panneaux latéraux du panier (3) et à la plaque inférieure du panier (4), assurez-vous que la plaque inférieure du panier (4) glisse dans la rainure du panneau arrière du panier (2).
 3. Insérez 6 vis (J) dans les trous des panneaux latéraux du panier (3), puis serrez-les sur le panneau arrière du panier (2).
-

ÉTAPE 6

1. Vissez 2 boulons à came (A) dans des trous de boulons à came sur le panneau latéral gauche (11).
 2. Vissez 2 boulons à came (A) dans les trous de boulons à came sur le panneau latéral droit (12).
-

ÉTAPE 7

1. Insérez 4 goujons en bois (C) dans les trous de goujons en bois sur le panneau latéral gauche (11) et le panneau latéral droit (12).
 2. Fixez la plaque inférieure (13) au panneau latéral gauche (11) en insérant des boulons à came (A) dans les trous de verrou à came et en insérant des goujons en bois (C) dans les trous de goujons en bois de la plaque inférieure (13).
 3. Insérez 2 verrous à came (B) dans les trous de verrou à came, puis tournez dans le sens des aiguilles d'une montre pour fixer les boulons à came (A) en place.
 4. Répétez les étapes ci-dessus pour assembler le panneau latéral droit (12) à la plaque inférieure (13).
-

ÉTAPE 8

1. Vissez 4 boulons à came (A) dans les trous de boulons à came de la plaque supérieure (10).
 2. Fixez un support d'ancrage réglable (N) sur la plaque supérieure (10) en insérant 1 vis (H) dans le trou du support d'ancrage réglable (N), puis vissez-le dans la plaque supérieure (10).
-

ÉTAPE 9

1. Insérez 4 goujons en bois (C) dans les trous de goujons en bois sur la plaque supérieure (10).
 2. Fixez la plaque supérieure (10) sur le panneau latéral gauche (11) et le panneau latéral droit (12) en insérant des goujons en bois (C) dans les trous de goujons en bois et en insérant des boulons à came (A) dans les trous de verrou à came sur le panneau latéral gauche (11) et le panneau latéral droit (12).
 3. Insérez 4 verrous à came (B) dans les trous de verrou à came du panneau latéral gauche (11) et du panneau latéral droit (12), puis tournez dans le sens des aiguilles d'une montre pour fixer les boulons à came (A) en place.
-

ÉTAPE 10

1. Fixez le panier assemblé à l'armoire extérieure en insérant 4 vis (L) à travers les charnières (E), puis serrez-les sur la plaque inférieure (13).

ÉTAPE 11

1. Fixez la plaque arrière (14) à l'arrière de l'armoire en insérant 12 vis (M) dans les trous de la plaque arrière (14), puis serrez-les à l'arrière de l'armoire.

ÉTAPE 12

Option 1 : Fixation sur des cloisons sèches

1. Placez l'armoire contre le mur à l'endroit désiré. À l'aide d'un crayon, faites 1 petite marque sur le mur à travers le trou du support (N). Éloignez l'armoire du mur et vissez 1 ancrage en plastique (O) dans le mur sur la marque de crayon.
2. Placez l'étagère contre le mur, insérez 1 vis (K) dans le trou du support (N), puis vissez-la dans l'ancrage en plastique (O).

Option 2 : Fixation sur des cloisons sèches et des montants en bois

1. Placez l'armoire contre le mur à l'endroit désiré. Insérez 1 vis (K) dans le trou du support (N), puis vissez-la à travers la cloison sèche et dans le montant en bois.

* Conseil : Le support d'ancrage (N) peut être ajusté pour corriger la distance entre le mur et l'armoire selon les besoins. Une fois qu'il est réglé, veillez à resserrer le support dans l'armoire pour plus de stabilité.

ÉTAPE 13

1. Insérez 2 butées de panier (D) dans les trous du panneau latéral gauche (11) et du panneau latéral droit (12).

ÉTAPE 14

1. Insérez 2 tiges en bois (8) à travers les languettes du panier à linge (9).
2. Placez les tiges en bois (8) et le panier à linge (9) dans l'armoire comme indiqué. Insérez des tiges en bois (8) dans les rainures des panneaux latéraux du panier (3) pour éviter tout mouvement.

NÉCESSITE L'ATTENTION DES ADULTES : Vérifiez régulièrement si l'armoire est endommagée, si des vis sont desserrées ou si des pièces sont détachées. Pour éliminer les dangers, prenez les mesures nécessaires, comme serrer les vis et éloigner les pièces endommagées des enfants.

AVERTISSEMENT  **Vérifiez que votre article est bien fixé sur le mur, conformément aux instructions d'assemblage.**

INSTRUCTIONS D'ENTRETIEN :

Nettoyez avec un chiffon humide. Séchez avec un chiffon propre.

IMPORTANT :
Conservez les instructions d'assemblage
pour toute référence ultérieure

TEILELISTE

Nr.	BESCHREIBUNG	ANZ.
1	Wäscheaufbewahrung, vordere Tür	1
2	Wäscheaufbewahrung, Rückwand	1
3	Wäscheaufbewahrung, Seitenteil	2
4	Wäscheaufbewahrung, unterstes Brett	1
5	Wäscheaufbewahrung, Stützleiste	2
6	Wäscheaufbewahrung, linke Querleiste	1
7	Wäscheaufbewahrung, rechte Querleiste	1
8	Hölzerne Stange	2
9	Wäscheaufbewahrung	1
10	Oberstes Brett	1
11	Linkes Seitenteil	1
12	Rechtes Seitenteil	1
13	Unterstes Brett	1
14	Rückwand	1
A	Korpusverbinder-Bolzen	8
B	Korpusverbinder-Exzentergehäuse	8
C	Holzdübel	8
D	Wäscheaufbewahrungs-Stopper	2
E	Scharnier	2
F	Maschinenschraube (4x18mm)	2
G	Griff	1
H	Schraube (4x10mm)	1
I	Schraube (4x15mm)	4
J	Schraube (4x20mm)	20
K	Schraube (4x30mm)	1
L	Schraube (3x12mm)	8
M	Schraube (2,5x10mm)	12
N	Einstellbarer Ankerbügel	1
O	Kunststoffdübel	1

FÜR DIE MONTAGE BENÖTIGTE WERKZEUGE: FLACH- UND KREUZSCHLITZSCHRAUBENDREHER (NICHT ENTHALTEN). DIE VERWENDUNG EINES ELEKTRISCHEN SCHRAUBENDREHERS WIRD FÜR DIE MONTAGE NICHT EMPFOHLEN. VERWENDEN SIE DEN ARTIKEL NICHT, WENN TEILE FEHLEN ODER BESCHÄDIGT SIND.

SCHRITT 1

1. Befestigen Sie 2 Scharniere (E) an der vorderen Tür (1) des Wäscheaufbewahrungsbehälters (in der Folge kurz „WA“ genannt), indem Sie 4 Schrauben (L) durch die Löcher der Scharniere (E) stecken und dann an der vorderen WA-Tür (1) festziehen.
 2. Befestigen Sie den Griff (G) an der vorderen WA-Tür (1), indem Sie 2 Maschinenschrauben (F) durch die Bohrungen in der vorderen WA-Tür (1) stecken und am Griff (G) festschrauben.
-

SCHRITT 2

1. Bringen Sie 2 Stützleisten (5) an der vorderen WA-Tür (1) an, indem Sie 8 Schrauben (J) durch die Löcher der WA-Stützleisten (5) stecken und an der vorderen WA-Tür (1) festziehen.
-

SCHRITT 3

1. Befestigen Sie die linke WA-Querleiste (6) am WA-Seitenteil (3), indem Sie 2 Schrauben (I) durch die Bohrungen im WA-Seitenteil (3) stecken und an der linken WA-Querleiste (6) festziehen.
 2. Wiederholen Sie den obigen Schritt, um die rechte WA-Querleiste (7) an dem anderen WA-Seitenteil (3) anzubringen.
-

SCHRITT 4

1. Bringen Sie 2 WA-Seitenteile (3) an der vorderen WA-Tür (1) an, indem Sie 6 Schrauben (J) durch die Bohrungen der WA-Seitenteile (3) stecken und an den WA-Stützleisten (5) festziehen.
-

SCHRITT 5

1. Schieben Sie das unterste WA-Brett (4) in die Nut der vorderen WA-Tür (1).
 2. Befestigen Sie eine WA-Rückwand (2) an den WA-Seitenteilen (3) und am untersten WA-Brett (4) und achten Sie dabei darauf, dass das unterste WA-Brett (4) in die Nut der WA-Rückwand (2) gleitet.
 3. Stecken Sie 6 Schrauben (J) durch die Bohrungen der WA-Seitenteile (3) und schrauben Sie sie an der WA-Rückwand (2) fest.
-

SCHRITT 6

1. Schrauben Sie 2 Korpusverbinder-Bolzen (A) in die Korpusverbinder-Bolzenbohrungen des linken Seitenteils (11).
 2. Schrauben Sie 2 Korpusverbinder-Bolzen (A) in die Korpusverbinder-Bolzenbohrungen des rechten Seitenteils (12).
-

SCHRITT 7

1. Setzen Sie 4 Holzdübel (C) in die Holzdübelbohrungen des linken Seitenteils (11) und des rechten Seitenteils (12) ein.
 2. Befestigen Sie das unterste Brett (13) am linken Seitenteil (11), indem Sie die Korpusverbinder-Bolzen (A) in die Korpusverbinder-Exzentergehäusebohrungen und die Holzdübel (C) in die Holzdübelbohrungen des untersten Bretts (13) einsetzen.
 3. Setzen Sie 2 Korpusverbinder-Exzentergehäuse (B) in die Korpusverbinder-Exzentergehäusebohrungen ein und drehen Sie sie dann im Uhrzeigersinn, um die Korpusverbinder-Bolzen (A) zu fixieren.
 4. Wiederholen Sie die obigen Schritte, um das rechte Seitenteil (12) am untersten Brett (13) anzubringen.
-

SCHRITT 8

1. Schrauben Sie 4 Korpusverbinder-Bolzen (A) in die Korpusverbinder-Bolzenbohrungen des obersten Bretts (10).
 2. Befestigen Sie den einstellbaren Ankerbügel (N) am obersten Brett (10), indem Sie 1 Schraube (H) durch das Loch des einstellbaren Ankerbügels (N) stecken und am obersten Brett (10) festziehen.
-

SCHRITT 9

1. Setzen Sie 4 Holzdübel (C) in die Holzdübelbohrungen des obersten Bretts (10) ein.
2. Bringen Sie das oberste Brett (10) am linken Seitenteil (11) und am rechten Seitenteil (12) an, indem Sie die Holzdübel (C) in die Holzdübelbohrungen und die Korpusverbinder-Bolzen (A) in

die Korpusverbinder-Exzentergehäusebohrungen des linken Seitenteils (11) und des rechten Seitenteils (12) einsetzen.

3. Setzen Sie 4 Korpusverbinder-Exzentergehäuse (B) in die Korpusverbinder-Exzentergehäusebohrungen des linken Seitenteils (11) und des rechten Seitenteils (12) ein und drehen Sie sie dann im Uhrzeigersinn, um die Korpusverbinder-Bolzen (A) zu fixieren.
-

SCHRITT 10

1. Befestigen Sie den zusammengebauten Wäscheaufbewahrungsbehälter am Außenschrank, indem Sie 4 Schrauben (L) durch die Scharniere (E) stecken und am untersten Brett (13) festschrauben.
-

SCHRITT 11

1. Befestigen Sie die Rückwand (14) an der Rückseite des Schrank, indem Sie 12 Schrauben (M) durch die Bohrungen der Rückwand (14) stecken und dann an der Rückseite des Schrank festschrauben.
-

SCHRITT 12

Option 1: Befestigung an Trockenbauwand

1. Stellen Sie den Schrank an der Wand an der gewünschten Stelle auf. Machen Sie mit einem Bleistift durch das Loch der Halterung (N) 1 kleine Markierung an der Wand. Entfernen Sie den Schrank von der Wand und schrauben Sie 1 Kunststoffdübel (O) an der Bleistiftmarkierung in die Wand.
2. Stellen Sie den Schrank an die Wand, stecken Sie 1 Schraube (K) durch das Loch in der Halterung (N) und ziehen Sie sie dann im Kunststoffdübel (O) fest.

Option 2: Befestigung an Trockenbauwand und Holzständer

1. Stellen Sie den Schrank an der Wand an der gewünschten Stelle auf. Stecken Sie 1 Schraube (K) durch das Loch in der Halterung (N) und ziehen Sie sie dann durch die Trockenbauwand hindurch im Holzbalken fest.

* Tipp: Der Ankerbügel (N) kann je nach Bedarf auf den richtigen Abstand zwischen Wand und Schrank eingestellt werden. Nach der Justierung muss die Halterung im Schrank zur Gewährleistung der Stabilität noch einmal festgezogen werden.

SCHRITT 13

1. Stecken Sie 2 Wäscheaufbewahrungs-Stopper (D) in die Löcher des linken Seitenteils (11) und des rechten Seitenteils (12).
-

SCHRITT 14

1. Schieben Sie 2 hölzerne Stangen (8) durch die Laschen des Wäschebeutels (9).
2. Platzieren Sie die hölzernen Stangen (8) und den Wäschebeutel (9) wie abgebildet im Schrank. Setzen Sie die hölzernen Stangen (8) in die Nuten der WA-Seitenteile (3) ein, um Bewegungen zu vermeiden.

VORSICHTSHINWEIS FÜR ERWACHSENE: Der Schrank sollte regelmäßig auf Schäden oder lose Schrauben/Teile überprüft werden. Ergreifen Sie erforderliche Maßnahmen, um Gefahren zu beheben, wie das Anziehen von Schrauben und das Fernhalten beschädigter Teile von Kindern.

WARNUNG  **Bitte stellen Sie sicher, dass Ihr Artikel gemäß der Montageanleitung an der Wand befestigt ist.**

PFLEGEHINWEISE:

Mit einem mit Wasser angefeuchteten Tuch abwischen. Mit einem sauberen Tuch trockenwischen.

WICHTIG:

Bewahren Sie die Montageanleitung zum späteren Nachschlagen auf.