

ESSENTIALS PLATFORM BASE ASSEMBLY GUIDE

Please read all instructions and safety information carefully before use and assembly.

GUIDE D'ASSEMBLAGE POUR BASE DE LIT PLATEFORME ESSENTIELS

Veillez lire attentivement toutes les instructions et informations de sécurité avant d'assembler et d'utiliser le produit.

No tools required. / Aucun outil requis.

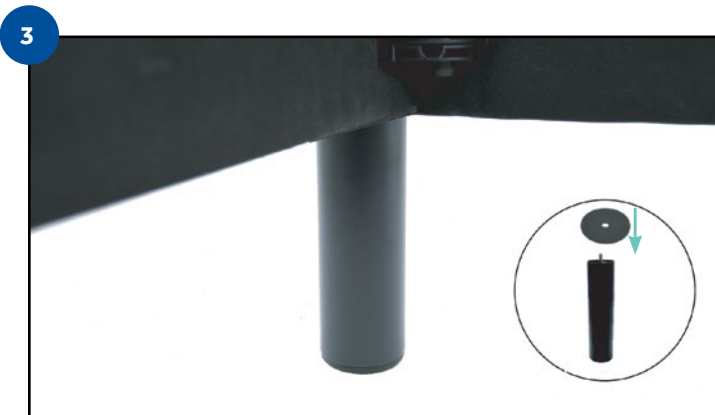
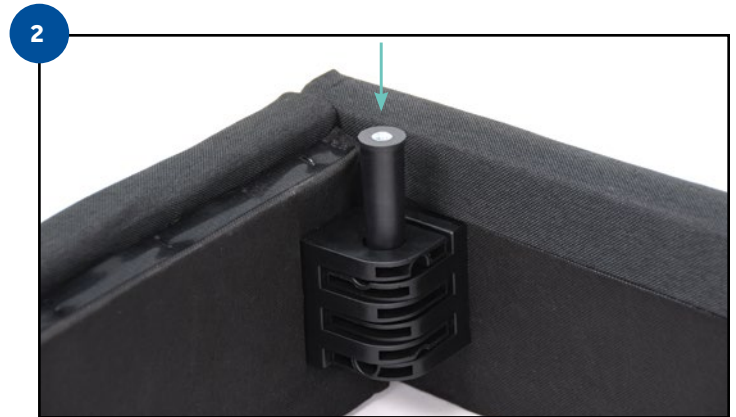

ESSENTIALS PLATFORM BASE ASSEMBLY GUIDE

Please read all instructions and safety information carefully before use and assembly.

GUIDE D'ASSEMBLAGE POUR BASE DE LIT PLATEFORME ESSENTIELS

Veillez lire attentivement toutes les instructions et informations de sécurité avant d'assembler et d'utiliser le produit.

5



Secure each bolt on the support bar with a plastic nut. /
Fixez chaque boulon aux barres de soutien à l'aide d'un écrou en plastique.

6

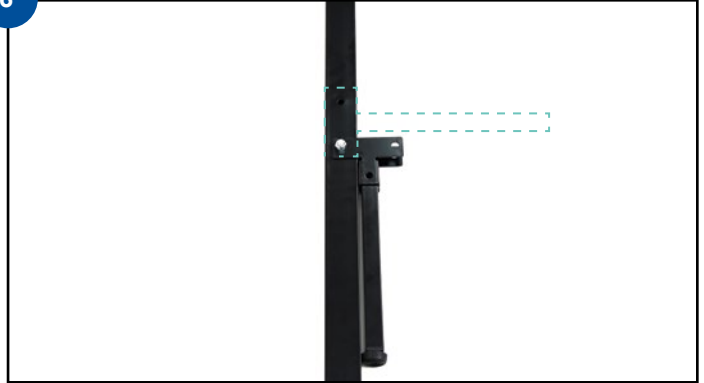

Rotate the middle legs out and align the holes. /
Dépliez les pattes centrales et alignez les trous.

7

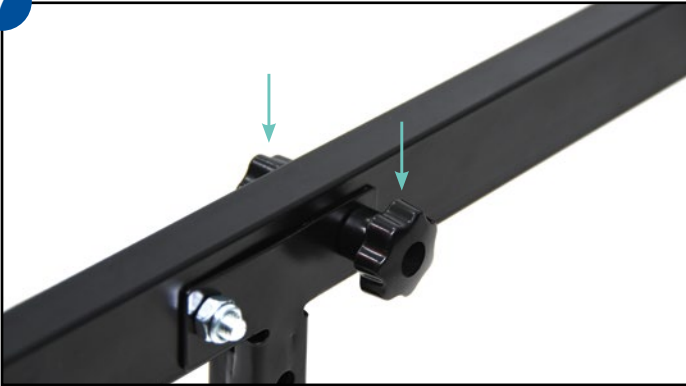

Secure each leg with a plastic nut and bolt. /
Fixez chaque patte à l'aide d'un écrou et d'un boulon en plastique.

8



Adjust the pad of each leg to the ground for proper support. /
Réglez la hauteur du patin de chaque patte par rapport au sol pour assurer un soutien adéquat.

9

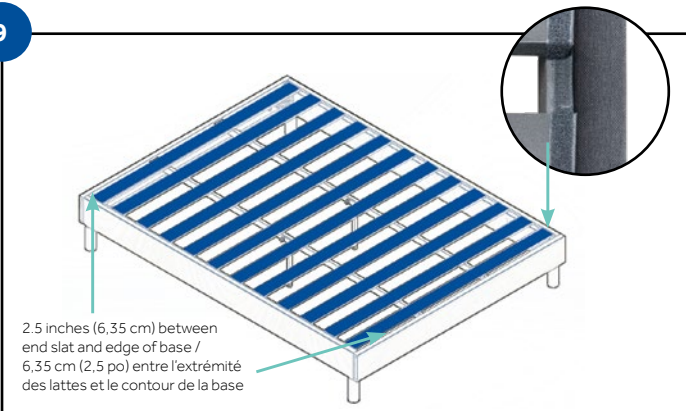

2.5 inches (6,35 cm) between
end slat and edge of base /
6,35 cm (2,5 po) entre l'extrémité
des lattes et le contour de la base

Place the covered slats on the frame; secure the slats with the hook and loop fastening strips. / Placez les lattes inférieures sur le cadre de lit; fixez-les à l'aide des crochets et des boucles de fixation.

10

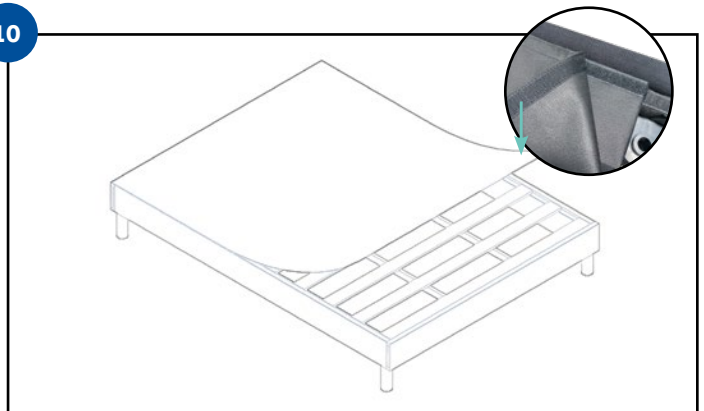

Place the cover over the slats on the frame; secure the cover with the hook and loop fastening strips. / Placez la partie supérieure sur les lattes déposées sur le cadre de lit; fixez-la à l'aide des crochets et des boucles de fixation.

ESSENTIALS PLATFORM BASE HEADBOARD INSTALLATION GUIDE

Please read all instructions and safety information carefully before use and assembly.

GUIDE D'INSTALLATION DE TÊTE DE LIT POUR BASE DE LIT PLATEFORME ESSENTIELS

Veillez lire attentivement toutes les instructions et informations de sécurité avant d'assembler et d'utiliser le produit.

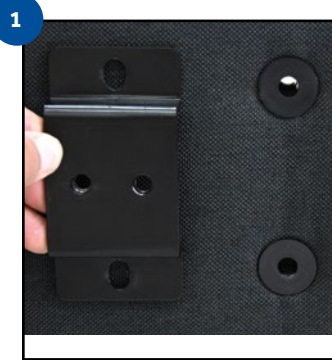
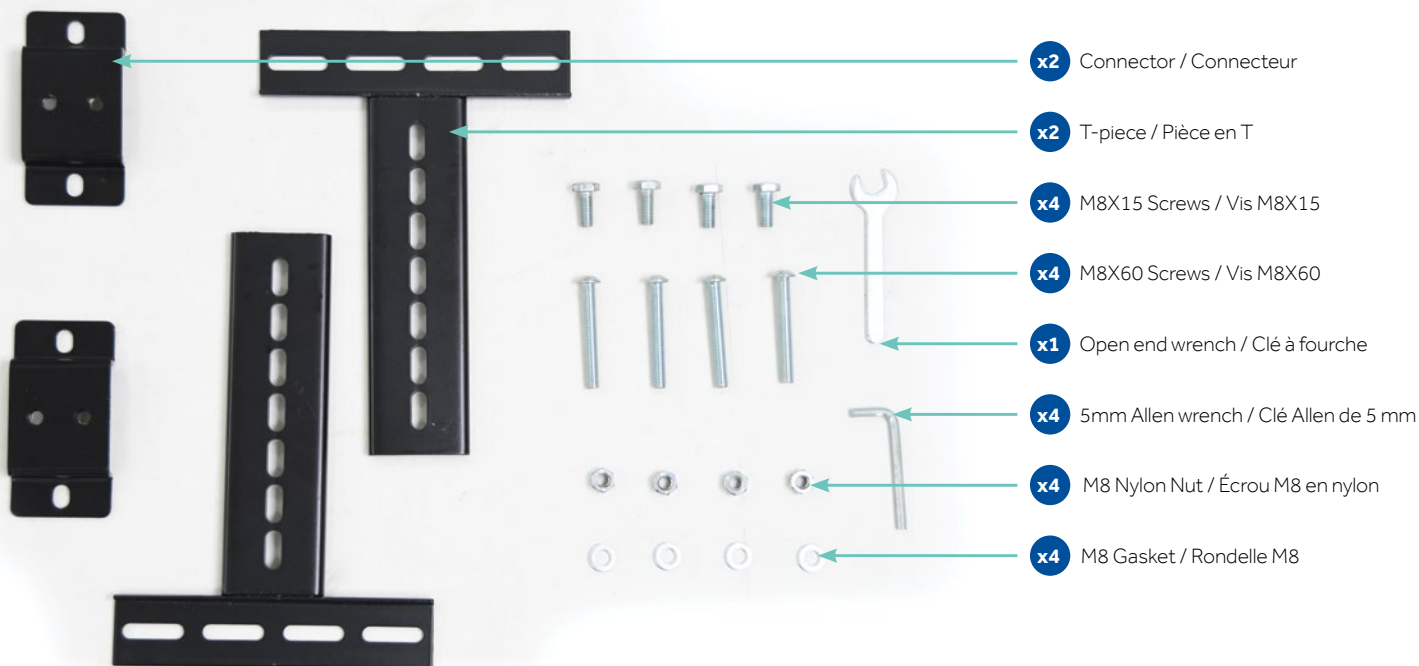

Align the connector with the hole position at the head of the bed. /
Alignez le connecteur aux trous situés dans la tête de lit.

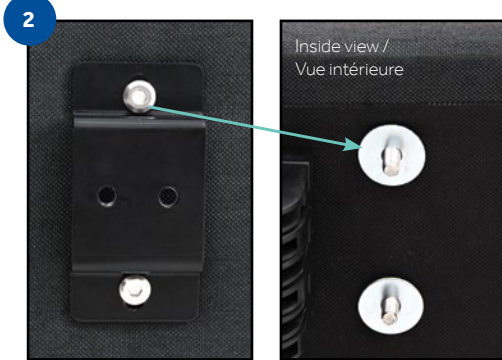

Thread the M8X60 screw through the hole positions of connector and the head of the bed. /
Insérez des vis M8X60 dans les trous du connecteur et de la tête de lit.



Thread the M8 gasket through the screw and lock it with an M8 nylon nut. /
Insérez une rondelle M8 sur chaque vis, puis fixez-la en place à l'aide d'un écrou M8 en nylon.

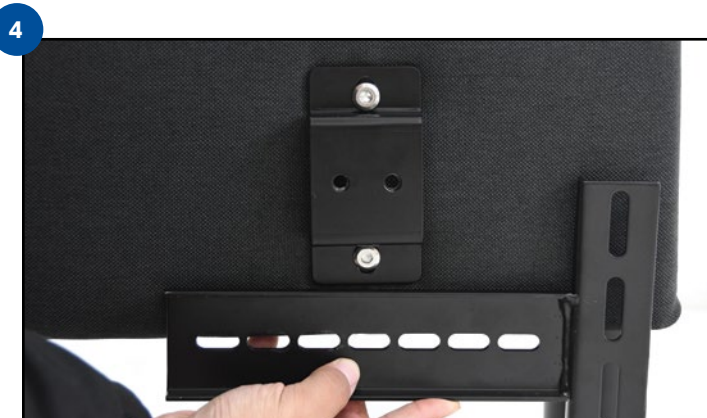

According to the actual situation of the headboard, adjust the installation hole positions of the T-shaped parts and connectors, and select the most suitable installation position. /
Selon la position exacte de la tête de lit, déterminez quels trous d'installation des pièces en T utiliser pour fixer ces dernières aux connecteurs afin de permettre une installation appropriée.



After determining the installation position, use M8X15 screws to fix the T-piece and connection piece. /
Après avoir déterminé les trous d'installation appropriés, utilisez les vis M8X15 pour fixer les pièces en T aux connecteurs.

ESSENTIALS PLATFORM BASE HEADBOARD INSTALLATION GUIDE
Please read all instructions and safety information carefully before use and assembly.

GUIDE D'INSTALLATION DE TÊTE DE LIT POUR BASE DE LIT PLATEFORME ESSENTIELS
Veuillez lire attentivement toutes les instructions et informations de sécurité avant d'assembler et d'utiliser le produit.



Completed base with headboard brackets attached. /
Installation de la base terminée avec fixations de tête de lit préinstallées.

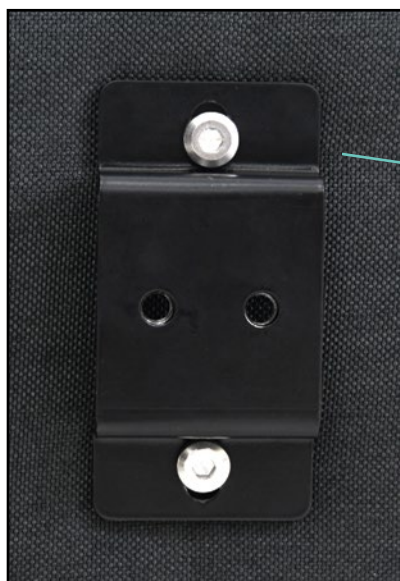

Close-up of completed headboard connectors without T-piece. /
Gros plan d'un connecteur de tête de lit installé sans pièce en T.

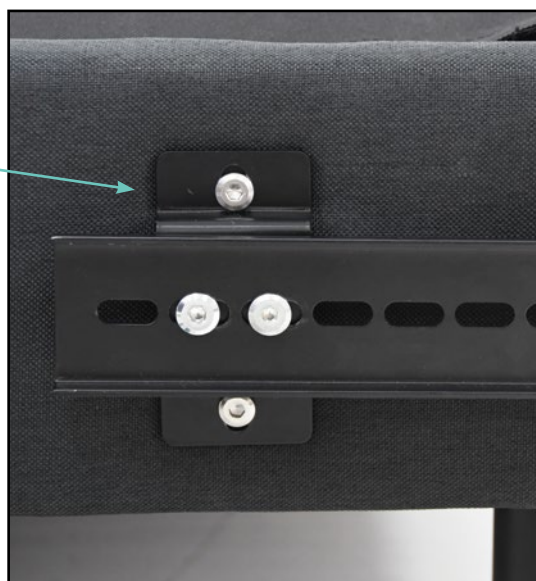

Close-up of headboard connectors with T-piece. /
Gros plan d'un connecteur de tête de lit avec pièce en T.



Side-view of attached headboard bracket. /
Vue latérale d'une fixation de tête de lit préinstallée.

PLATFORM BASE LIMITED WARRANTY

REST EASY!

Your new Platform Base is covered by a 2-Year Limited Warranty. This means that for a period of 2 years, dating from the time you purchased your new platform from an authorized Retailer, when it has a defect covered under the warranty, we will replace or repair it without any charge to you, the initial purchaser of the product. The details of this warranty, and some limitations, are provided in the complete Warranty Description on the following pages.

WARRANTY DESCRIPTION

The Essentials Platform Base is covered by the terms of this Limited Warranty. For purposes of this Limited Warranty, the term "product" means any Platform Base.

We warrant that it will, at our option, replace or repair the Original Purchaser's Platform Base sold in Canada if that product is defective due to faulty workmanship or materials, subject to the limitations described in this Limited Warranty. We undertake no responsibility for the quality of the goods except as otherwise provided in this contract. There are no warranties that extend beyond the description on the face hereof.

This Limited Warranty is valid only in connection with the original purchase of new products and extends from the initial purchase date of the original foundation purchased. An "original purchaser," for the purposes of this Limited Warranty, is an individual or entity who purchases the product directly from us or an authorized retailer of products with the intent to use the product for personal consumer use and not for commercial or industrial use and not with the intent to resell the product. An "authorized retailer," for purposes of this Limited Warranty, is an individual or entity authorized by us to sell product directly to original purchasers.

An individual or entity that purchases the product from whatever source with the intent to resell the product is an unauthorized reseller ("unauthorized reseller") and therefore the terms of this Limited Warranty do not apply. "Unauthorized resellers", include, but are not limited to unauthorized resellers on third party websites. Further, if purchaser is not the original purchaser of this product, then that purchaser takes the product "AS IS," "with all faults" and without benefit of either the terms of this Limited Warranty or any company provided warranty.

IF THE PURCHASE OF THIS PRODUCT WAS NOT DIRECTLY FROM US, PROOF OF PURCHASE WILL BE REQUIRED TO DEMONSTRATE THAT PURCHASER IS THE ORIGINAL PURCHASER, IT WAS PURCHASED FROM AN AUTHORIZED RETAILER, AND ELIGIBLE TO MAKE A VALID CLAIM UNDER THIS LIMITED WARRANTY.

Platform Base is designed to work with any mattress.

IF PURCHASER DOES NOT PROPERLY ASSEMBLE THE PLATFORM BASE, IT WILL VOID THIS LIMITED WARRANTY AND ALL OTHER WARRANTIES, WHETHER EXPRESSED OR IMPLIED, INCLUDING, WITHOUT LIMITATION, THE IMPLIED WARRANTIES OF MERCHANTABILITY AND FITNESS FOR A PARTICULAR PURPOSE.

We reserve the right to invalidate this Limited Warranty if the platform base is determined, in reasonable discretion, to be inadequately assembled or if the platform is found to be in an unsanitary or abused condition.

PLATFORM BASE LIMITED WARRANTY

WHAT DOES THIS LIMITED WARRANTY COVER?

This Limited Warranty covers the following items during normal wear:

- Wear causing the platform to have visible damage that is not associated with, liquid damage, or physical abuse (including pet damage, or damage caused during abnormal use of the product). Normal wear requires that a purchaser's platform to have both supporting legs in the center touch the floor.
- Any physical flaw in the foundation such as tearing of the cover, despite normal usage and proper handling.
- Noise issues caused by normal wear and tear or pieces that fit improperly, due to faulty manufacturing, causing lack of support.

WHAT DOES THIS LIMITED WARRANTY NOT COVER?

This Limited Warranty does not cover:

- Comfort preference.
- Physical abuse or damage to the structure and/or cover material, including but not limited to: burns, cuts, tears, liquid damage, or stains resulting from improper use of the product.
- Product sold by resellers who are not authorized retailers. Product sold "as-is", "preconditioned", "reconditioned", "used", "comfort return", "returned", "previously owned", or any other similar wording indicating that the product is not "new" or of "first quality", or has previously been purchased or used.
- Product used by someone other than the initial, first purchaser of it.

PRODUCT REPLACEMENT TERMS

Except as otherwise provided herein, we will not charge purchaser to repair or replace purchaser's foundation if it is deemed defective during the length of this 2-year limited Warranty, but any transportation costs associated with repairs or replacements are purchaser's responsibility. In no event, however, will the transportation costs exceed then standard freight charges. No new warranty is provided with a replacement product meaning that the warranty for the replacement product runs from the date of original purchase of the replaced product.

In connection with the replacement of a product in compliance with the terms of this Warranty, if a purchaser elects to upgrade to a more expensive product, it may do so by paying the difference between the cost of the original product being replaced and the cost of the upgraded product plus the cost of any related additional sleep system pieces not being replaced as part of the warranty exchange. In the event of an upgrade as described in this paragraph, a new warranty will be provided for the upgraded pieces only.

ADDITIONAL LIMITATIONS ON WARRANTY COVERAGE

In the event a warranty claim is filed, and a warranty replacement is deemed necessary, purchaser will be required to surrender the original product to us at the time of replacement.

WE SHALL NOT BE LIABLE FOR INCIDENTAL OR CONSEQUENTIAL DAMAGES RESULTING FROM THE USE OF THIS PRODUCT OR ARISING OUT OF ANY BREACH OF THIS WARRANTY; THE EXCLUSIVE REMEDY FOR BREACH OF THIS WARRANTY SHALL BE REPLACEMENT OR CREDIT TOWARDS REPLACEMENT AS SET FORTH HEREIN. THERE ARE NO EXPRESS OR IMPLIED WARRANTIES, INCLUDING IMPLIED WARRANTIES OF MERCHANTABILITY AND FITNESS FOR A PARTICULAR PURPOSE, OTHER THAN THE WARRANTY DESCRIBED ON THE FACE OF THIS LIMITED WARRANTY.

If you have questions, you may contact Customer Service Department

PLEASE RETAIN THIS LIMITED WARRANTY AND ORIGINAL PROOF OF PURCHASE FOR AT LEAST 2 YEARS FROM YOUR DATE OF PURCHASE.

GARANTIE LIMITÉE DE LA BASE DE LIT PLATEFORME

DORMEZ EN PAIX!

Votre nouvelle base de lit plateforme est couverte par une garantie limitée de 2 ans. Cela signifie que, pour une période de 2 ans à compter de la date d'achat de votre matelas chez un Détaillant autorisé de , nous remplacerons ou réparerons le matelas gratuitement pour l'Acheteur initial du Produit en cas de défaut couvert par la garantie. Des détails sur cette garantie et sur certaines de ses limites sont fournis dans la description de garantie complète suivante.

DESCRIPTION DE GARANTIE

La base de lit plateforme est couverte par la présente garantie limitée. Aux fins de la présente garantie limitée, le terme « Produit » désigne toute base de lit plateforme

garanti, au choix de , qu'il remplacera ou réparera la base de lit plateforme vendu au Canada de l'Acheteur initial si le Produit est défectueux en raison d'un défaut matériel ou d'un défaut de fabrication, sous réserve des limites prévues dans la présente garantie limitée. n'est aucunement responsable de la qualité du Produit, sauf disposition contraire du présent contrat. Aucune garantie n'est offerte autre que celle décrite dans la présente description de garantie.

La présente garantie limitée n'est valide que dans le cadre de l'achat initial de nouveaux Produits et entre en vigueur à compter de la date d'achat initiale du sommier original. Aux fins de la présente garantie limitée, le terme « Acheteur initial » désigne la personne ou l'entité qui a acheté le Produit directement chez ou chez un Détaillant autorisé des produits dans l'intention d'utiliser le Produit à des fins personnelles et non pour un usage commercial ou industriel ni à des fins de revente. Aux fins de la présente garantie limitée, le terme « Détaillant autorisé » désigne une personne ou une entité autorisée par à vendre le Produit directement à l'Acheteur initial.

La personne ou l'entité qui achète le Produit de quelque source que ce soit dans l'intention de revendre le Produit est un Revendeur non autorisé (« Revendeur non autorisé ») et, par conséquent, les conditions de la présente garantie limitée ne s'appliquent pas dans un tel contexte. Les « Revendeurs non autorisés » comprennent, sans s'y limiter, les Revendeurs non autorisés sur des sites Web de tierces parties comme

De plus, si l'acheteur n'est pas l'Acheteur initial du Produit, l'acheteur accepte le Produit « TEL QUEL », avec tous ses « défauts » sans pouvoir profiter des conditions de la présente garantie limitée ou de toute autre garantie fournie par l'entreprise.

SI LE PRODUIT N'A PAS ÉTÉ ACHETÉ DIRECTEMENT CHEZ , L'ACHETEUR DEVRA PRÉSENTER UNE PREUVE D'ACHAT POUR PROUVER QU'IL EST L'ACHETEUR INITIAL, QUE LE PRODUIT A BIEN ÉTÉ ACHETÉ CHEZ UN DÉTAILLANT AUTORISÉ ET QU'IL PEUT PRÉSENTER UNE RÉCLAMATION VALIDE EN VERTU DE LA PRÉSENTE GARANTIE LIMITÉE.

La base de lit plateforme est conçue pour convenir à tous les matelas .

L'ASSEMBLAGE INADÉQUAT DE LA BASE DE LIT PLATEFORME PAR L'ACHETEUR ANNULERA LA PRÉSENTE GARANTIE LIMITÉE ET TOUTE AUTRE GARANTIE, QU'ELLES SOIENT EXPRESSES OU IMPLICITES, Y COMPRIS, MAIS SANS S'Y LIMITER, LES GARANTIES IMPLICITES DE QUALITÉ MARCHANDE ET D'ADAPTATION À UN USAGE PARTICULIER.

se réserve le droit d'invalider la présente garantie limitée si l'assemblage de la base de lit plateforme est considéré comme inadéquat ou si la base est dans un état jugé insalubre ou a fait l'objet d'un usage abusif, à la discrétion raisonnable

GARANTIE LIMITÉE DE LA BASE DE LIT PLATEFORME

QU'EST-CE QUI EST COUVERT PAR LA PRÉSENTE GARANTIE LIMITÉE?

La présente garantie limitée couvre les éléments suivants en cas d'usure normale :

- Une usure entraînant des dommages visibles à la base de lit plateforme n'étant pas associés à des dommages causés par des liquides ou un mauvais traitement (y compris des dommages causés par des animaux domestiques ou par une utilisation anormale du Produit). Une usure normale qui fait en sorte que les pattes de soutien centrales de la base de lit plateforme de l'acheteur doivent toucher le sol.
- Tout défaut physique du sommier, comme une déchirure de la housse malgré un usage normal approprié.
- Des problèmes de bruits causés par une usure normale ou des pièces mal ajustées en raison d'un vice de fabrication entraînant un manque de soutien.

QU'EST-CE QUI N'EST PAS COUVERT PAR LA PRÉSENTE GARANTIE LIMITÉE?

La présente garantie limitée ne couvre pas :

- Les préférences en matière de confort.
- Les mauvais traitements ou les dommages à la structure ou au matériel de la housse, y compris, mais sans s'y limiter, les brûlures, les coupures, les déchirures, les dommages causés par un liquide ou les taches découlant de l'utilisation inadéquate du Produit.
- Les Produits vendus par des revendeurs qui ne sont pas des Détaillants autorisés. Les Produits vendus « tels quels », « préconditionnés », « remis à neuf », « usagés », « retournés en raison de manque de confort », « retournés », « de seconde main » ou toute autre formulation indiquant que le Produit n'est pas « neuf » ou « de première qualité » ou qu'il a déjà été acheté et utilisé par un autre consommateur.
- Les Produits utilisés par une personne autre que l'Acheteur initial.

CONDITIONS DE REMPLACEMENT DU PRODUIT

Sauf disposition contraire dans la présente, n'exigera aucuns frais de l'acheteur pour remplacer ou réparer le sommier s'il est considéré comme défectueux au cours de la présente garantie limitée de 2 ans, à l'exception des frais de transport associés aux réparations et au remplacement, qui sont à la charge de l'acheteur. Cependant, les frais de transport ne doivent en aucun cas excéder les frais de transport normaux de en vigueur à ce moment. Aucune nouvelle garantie n'est offerte pour un Produit de remplacement, ce qui signifie que la garantie pour le Produit de remplacement est en vigueur à compter de la date d'achat du Produit original ayant fait l'objet d'un remplacement.

Dans le cadre d'un remplacement de Produit conformément aux conditions de la présente garantie limitée, si l'acheteur choisit un Produit de remplacement plus coûteux, l'acheteur pourrait devoir payer la différence entre le prix du Produit original et le prix du Produit de remplacement en plus du prix de toute pièce additionnelle faisant partie du produit de remplacement et n'ayant pas été remplacée dans le cadre de l'échange en vertu de la garantie. Dans le cadre d'un remplacement tel que décrit dans le présent paragraphe, une nouvelle garantie sera offerte pour couvrir les nouvelles pièces additionnelles seulement.

LIMITES ADDITIONNELLES DE LA COUVERTURE DE LA GARANTIE

Si une réclamation au titre de la garantie est déposée et qu'un remplacement en vertu de la garantie est jugé nécessaire, l'acheteur devra remettre le Produit original à au moment du remplacement.

NE PEUT PAS ÊTRE TENUE RESPONSABLE DES DOMMAGES ACCESSOIRES OU INDIRECTS DÉCOULANT DE L'UTILISATION DE CE PRODUIT OU DE TOUTE VIOLATION DE LA PRÉSENTE GARANTIE. LE SEUL RECOURS EN CAS DE VIOLATION DE LA PRÉSENTE GARANTIE EST LE REMPLACEMENT OU L'OFFRE D'UN CRÉDIT POUR LE REMPLACEMENT DU PRODUIT COMME INDIQUÉ AUX PRÉSENTES. IL N'EXISTE AUCUNE GARANTIE EXPRESSE OU IMPLICITE, Y COMPRIS LES GARANTIES IMPLICITES DE QUALITÉ MARCHANDE ET D'ADAPTATION À UN USAGE PARTICULIER, AUTRE QUE LA PRÉSENTE GARANTIE LIMITÉE DÉCRITE AUX PRÉSENTES.

Si vous avez des questions, contactez le service à la clientèle

VEUILLEZ CONSERVER LA PRÉSENTE GARANTIE LIMITÉE ET UNE PREUVE D'ACHAT ORIGINALE PENDANT AU MOINS 2 ANS À COMPTER DE LA DATE D'ACHAT.