

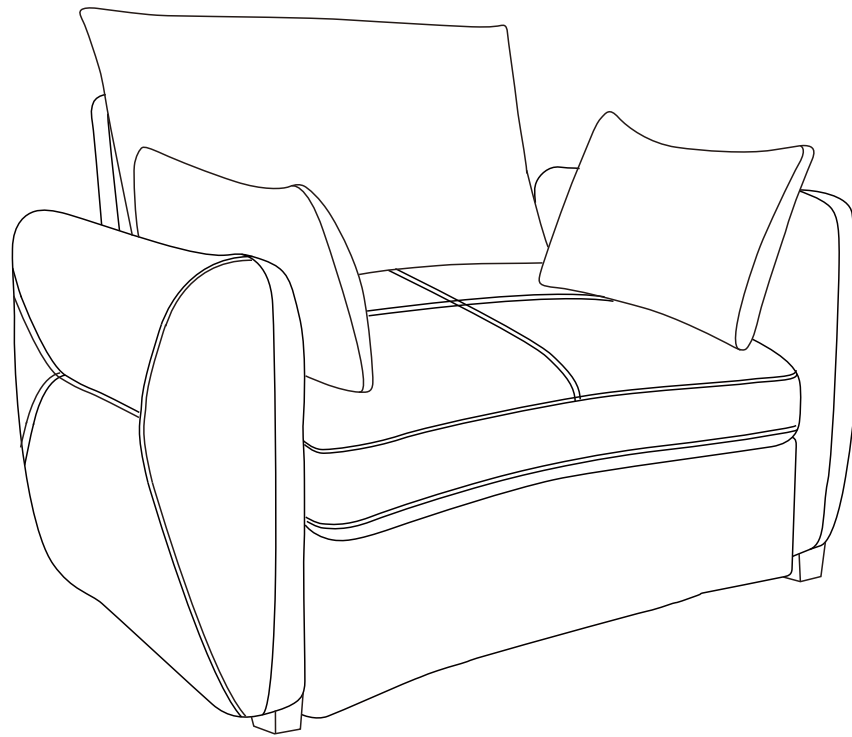

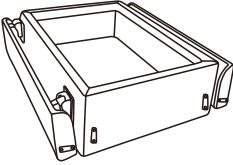

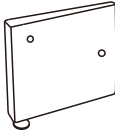





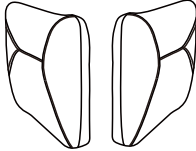

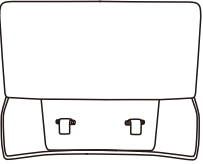
# INSTALLATION GUIDE

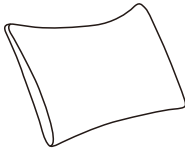

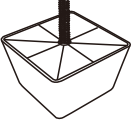
## PARTS LIST

|  |  |   |
|--|--|---|
| Ax1<br>   | Bx2<br>   | Cx1<br>    |
| Dx2<br>   | Ex1<br>   | Fx1<br>    |
| Gx1<br>   | Hx2<br>   | Ix4<br>    |
| Jx8<br> | Kx8<br> | Lx16<br> |
| Mx1<br> | Nx1<br> | Ox2<br>  |

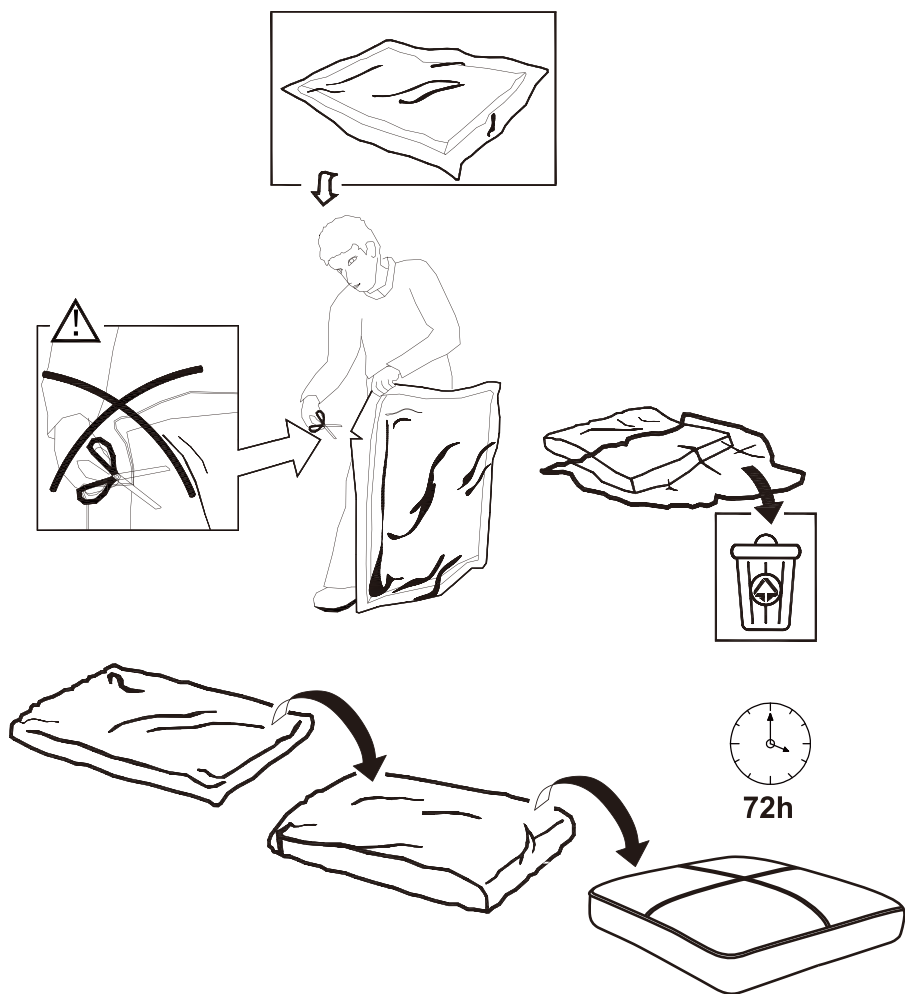

**STEP 1** Turn over the sofa base and install the sofa feet (Part L) . Open the two extension seat panels outwards until you hear a sound indicating the panel is in the right position.

**SCHRITT 1** Drehen Sie den Sofaboden um und montieren Sie die SofafüÙe (Teil L) . Öffnen Sie die beiden ausklappbaren Sitzplatten nach außen, bis Sie ein Geräusch hören, das anzeigt, dass die Platte in der richtigen Position ist.

**ÉTAPE 1** Retournez la base du canapé et installez les pieds du canapé (partie L). Ouvrez les deux panneaux d'extension du siège vers l'extérieur jusqu'à ce que vous entendiez un son indiquant que le panneau est dans la bonne position.

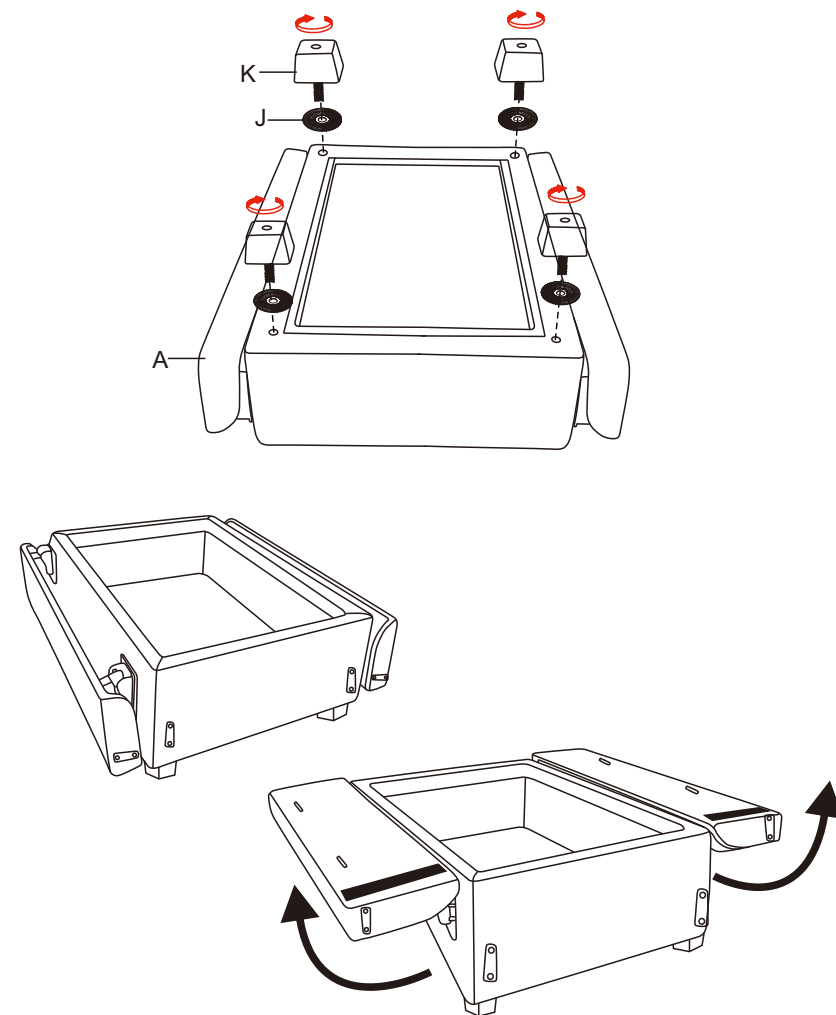

**STEP 2** Connect the unfolding seatplate with front panel using Part B and Part L. Then take out the cover from the storage, stick it to the unfolding seat panel and attach the adjustable feet to Part B. Next, put the storage lid (Part C) on the top of the seat.

**SCHRITT 2** Verbinden Sie die aufklappbare Sitzplatte mit der Frontplatte mit Hilfe von Teil B und Teil L. Nehmen Sie dann die Abdeckung aus dem Stauraum heraus, kleben Sie sie auf die aufklappbare Sitzplatte und befestigen Sie die verstellbaren FüÙe an Teil B. Als nächstes legen Sie den Stauraumdeckel (Teil C) auf die Oberseite des Sitzes.

**ÉTAPE 2** Reliez la plaque de siège dépliant au panneau avant à l'aide des parties B et L. Sortez ensuite le couvercle du rangement, collez-le à la plaque de siège dépliant et fixez les pieds réglables à la partie B. Ensuite, placez le couvercle du rangement (partie C) sur le dessus du siège.

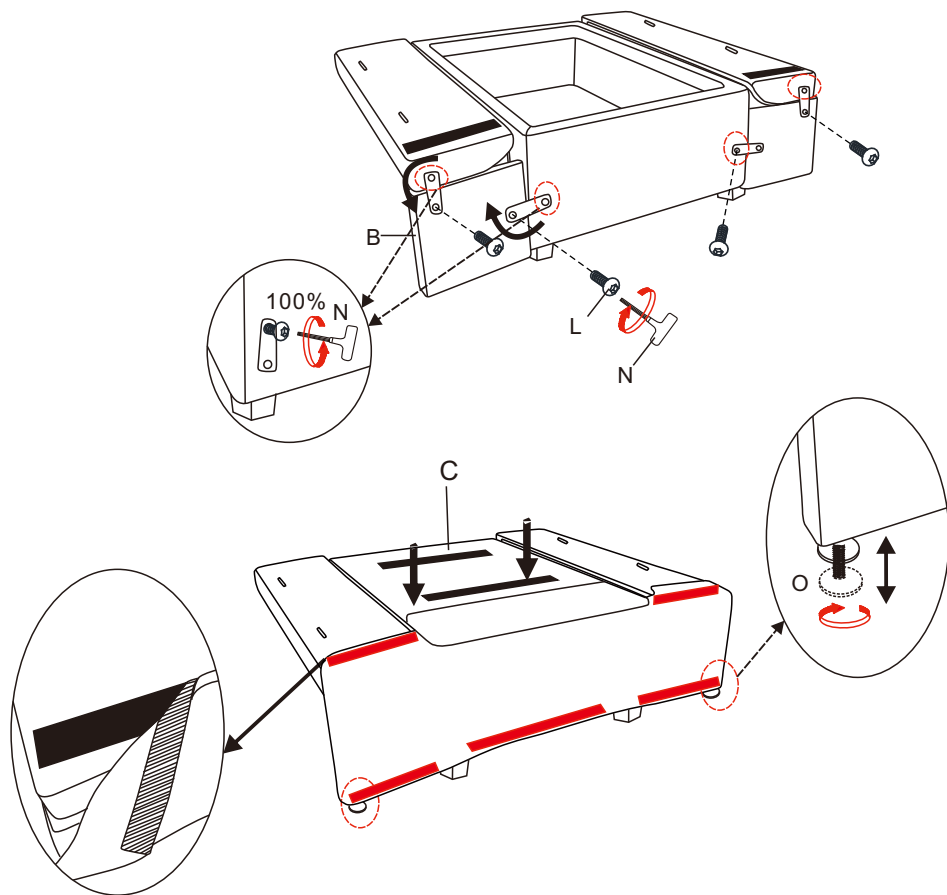

**STEP 3** Insert the feet to the armrests and then insert the armrests into the sofa base.

**SCHRITT 3** Stecken Sie die FüÙe in die Armlehnen und dann die Armlehnen in den Sofaboden.

**ÉTAPE 3** Insérer les pieds dans les accoudoirs, puis insérer les accoudoirs dans la base du canapé.

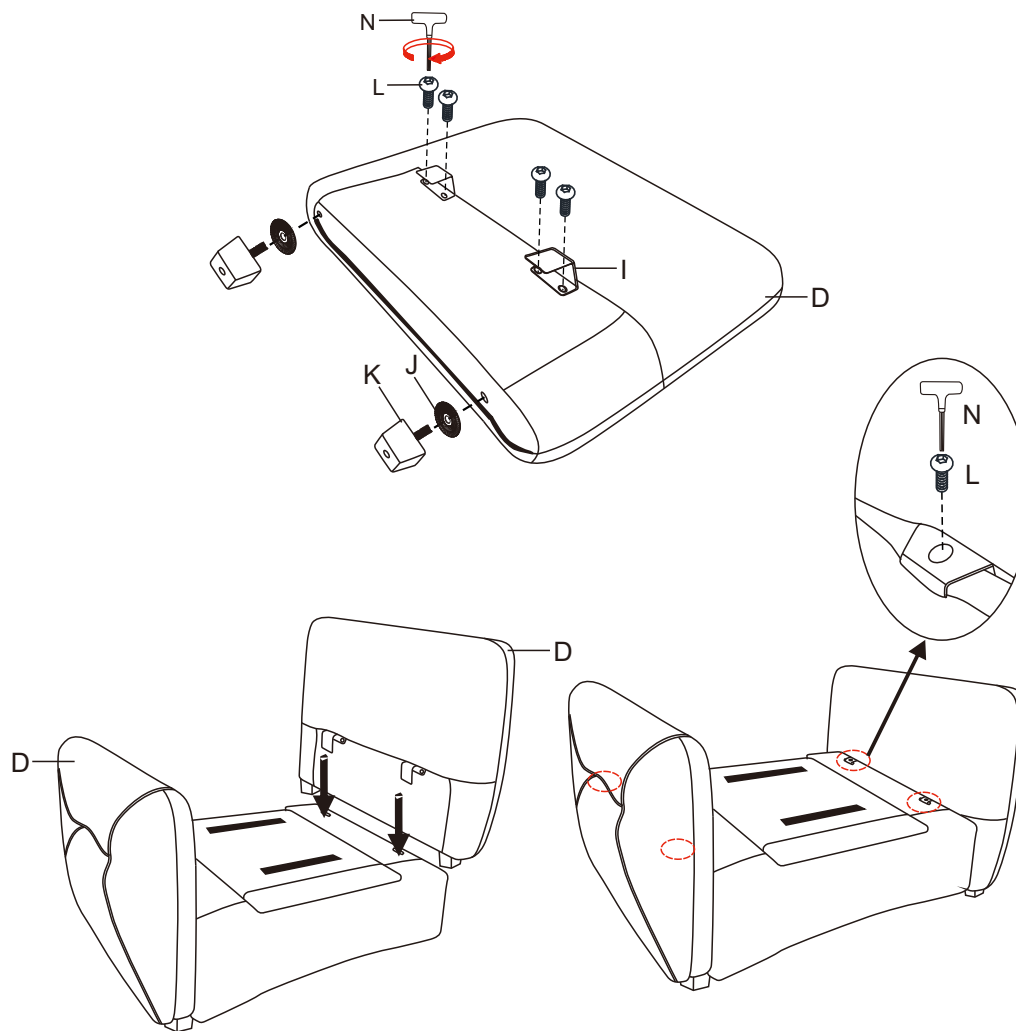

STEP 4 Insert the backrest (Part F) into the sofa base.

SCHRITT 4 Setzen Sie die Rückenlehne (Teil F) in den Sofaboden ein.

ÉTAPE 4 Insérez le dossier (partie F) dans la base du canapé.

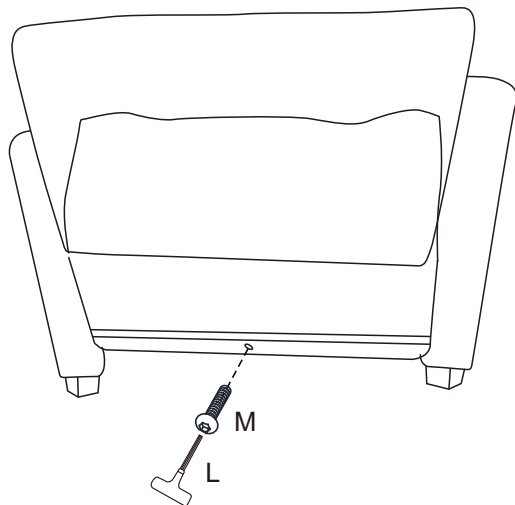
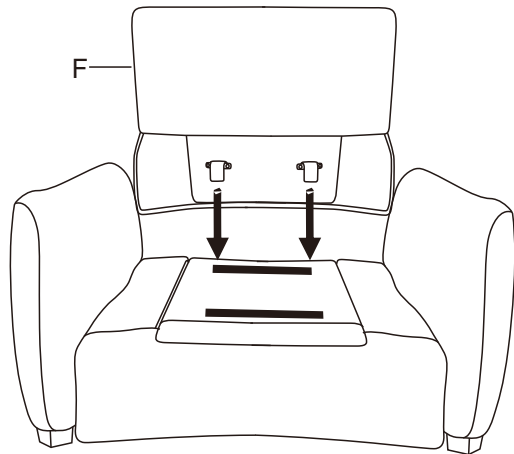

STEP 5 Put the seat cushion and pillows on the sofa. And congratulations that you have successfully finished the assembly.

SCHRITT 5 Legen Sie das Sitzkissen und die Kissen auf das Sofa und gratulieren Sie, dass Sie die Montage erfolgreich abgeschlossen haben.



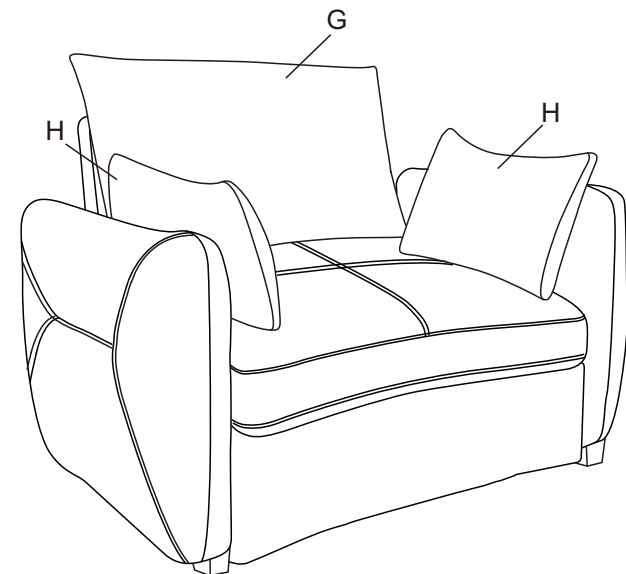
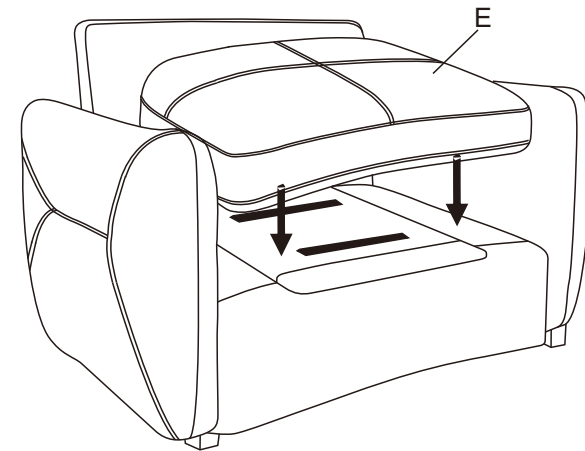



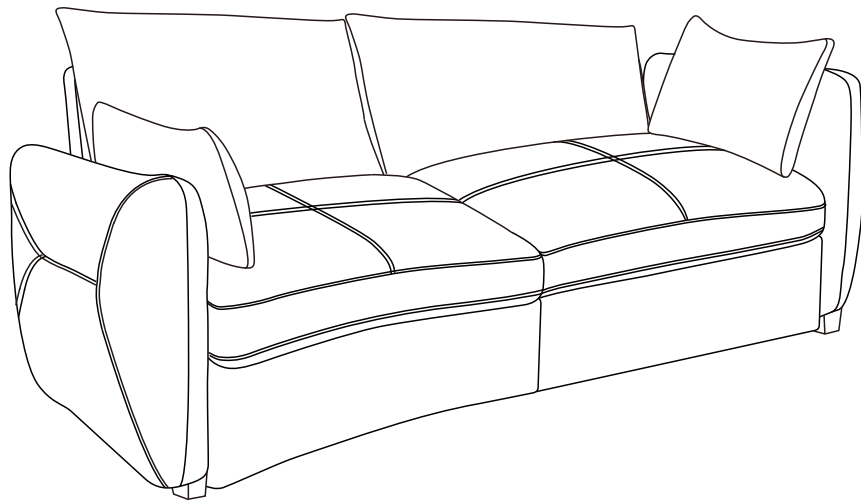



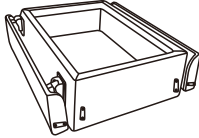
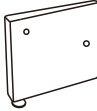

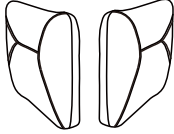
ÉTAPE 5 Placez le coussin d'assise et les oreillers sur le canapé et félicitez vous d'avoir terminé l'assemblage avec succès.

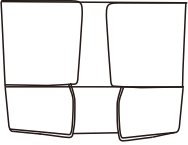

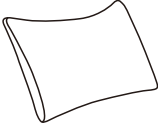
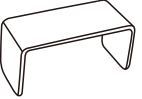
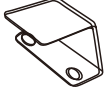
# INSTALLATION GUIDE

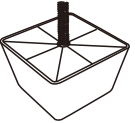

## PARTS LIST

|   |  |  |
|---|--|--|
| Ax2<br>    | Bx4<br>   | Cx2<br>   |
| Dx2<br>    | Ex2<br>   | Fx1<br>   |
| Gx2<br>    | Hx2<br>   | Ix2<br>   |
| Jx4<br>   | Kx12<br> | Lx12<br> |
| Mx20<br> | Nx1<br> | Ox1<br> |
| Px4<br>  |  |  |

**STEP 1** Turn over the sofa base and install the sofa feet (Part L) .  
Open the two extension seat panels outwards until you  
hear a sound indicating the panel is in the right position.

**SCHRITT 1** Drehen Sie den Sofaboden um und montieren Sie die  
SofafüÙe (Teil L) . Öffnen Sie die beiden ausklappbaren  
Sitzplatten nach außen, bis Sie ein Geräusch hören, das  
anzeigt, dass die Platte in der richtigen Position ist.

**ÉTAPE 1** Retournez la base du canapé et installez les pieds du canapé  
(partie L). Ouvrez les deux panneaux d'extension du siège  
vers l'extérieur jusqu'à ce que vous entendiez un son  
indiquant que le panneau est dans la bonne position.

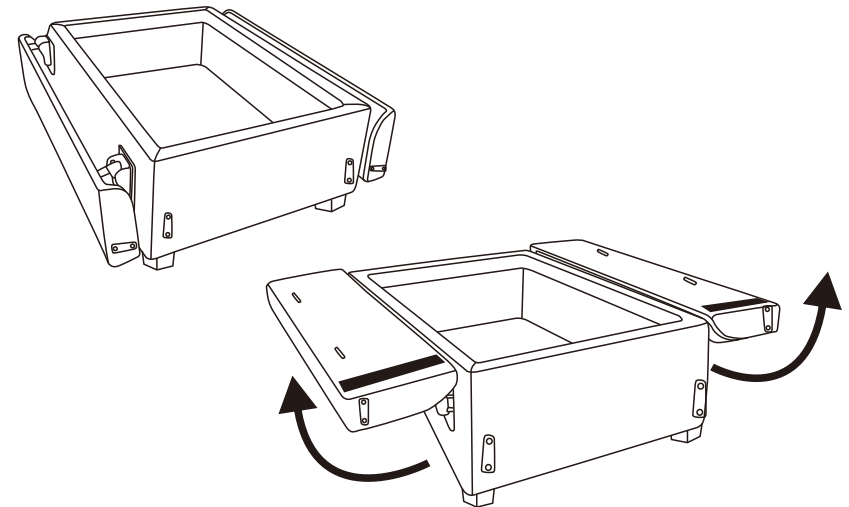
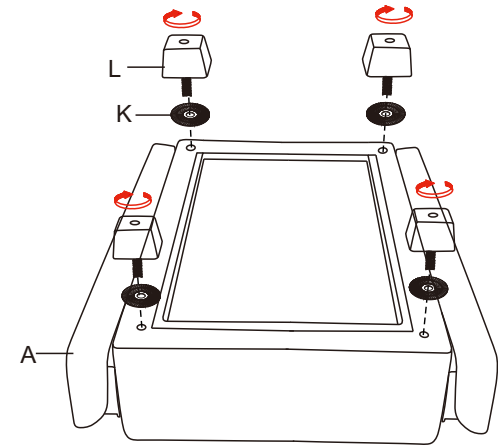
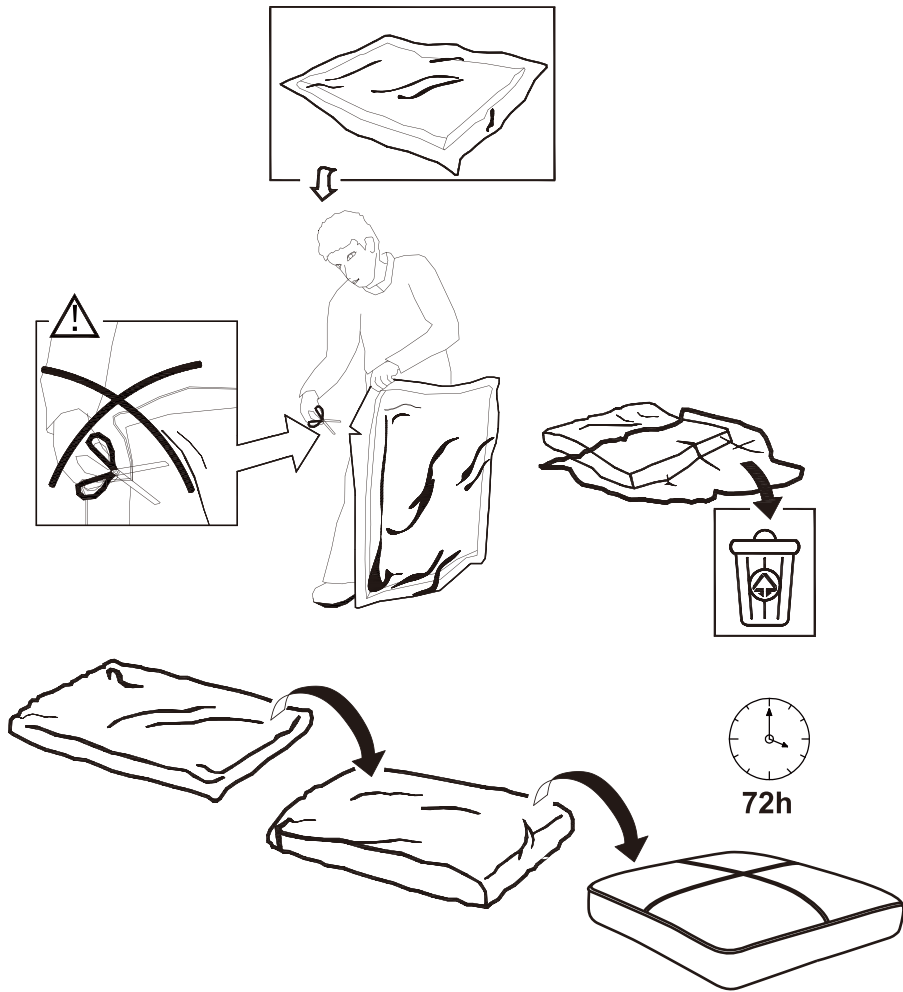

**STEP 2** Connect the unfolding seatplate with front panel using Part B and Part L. Then take out the cover from the storage, stick it to the unfolding seat panel and attach the adjustable feet to Part B. Next, put the storage lid (Part C) on the top of the seat.

**SCHRITT 2** Verbinden Sie die aufklappbare Sitzplatte mit der Frontplatte mit Hilfe von Teil B und Teil L. Nehmen Sie dann die Abdeckung aus dem Stauraum heraus, kleben Sie sie auf die aufklappbare Sitzplatte und befestigen Sie die verstellbaren FüÙe an Teil B. Als nächstes legen Sie den Stauraumdeckel (Teil C) auf die Oberseite des Sitzes.

**ÉTAPE 2** Reliez la plaque de siège dépliant au panneau avant à l'aide des parties B et L. Sortez ensuite le couvercle du rangement, collez-le à la plaque de siège dépliant et fixez les pieds réglables à la partie B. Ensuite, placez le couvercle du rangement (partie C) sur le dessus du siège.

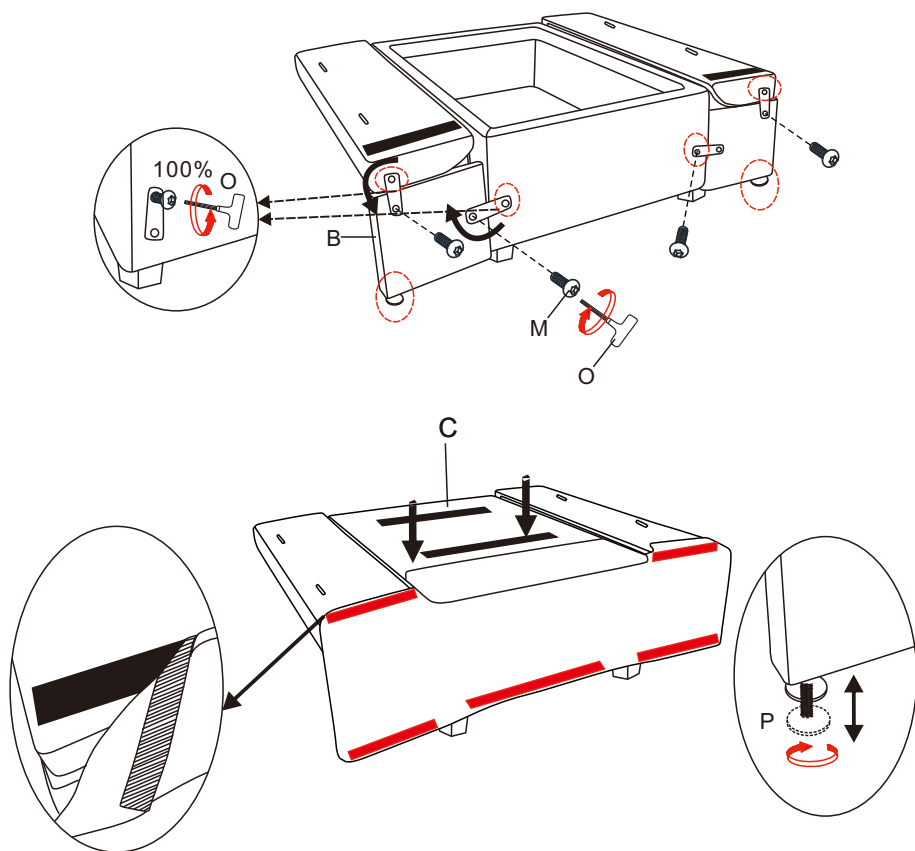

5

**STEP 3** Connect the two seats with the two iron blocks (Part I). Insert the feet (Part L) to the armrests and then insert the armrests into the sofa base.

**SCHRITT 3** Verbinden Sie die beiden Sitze mit den beiden Eisenblöcken (Teil J), stecken Sie die FüÙe (Teil L) in die Armlehnen und setzen Sie die Armlehnen in den Sofaboden ein.

**ÉTAPE 3** Relier les deux sièges à l'aide des deux blocs de fer (partie J). Insérer les pieds (partie L) dans les accoudoirs, puis insérer les accoudoirs dans la base du canapé.

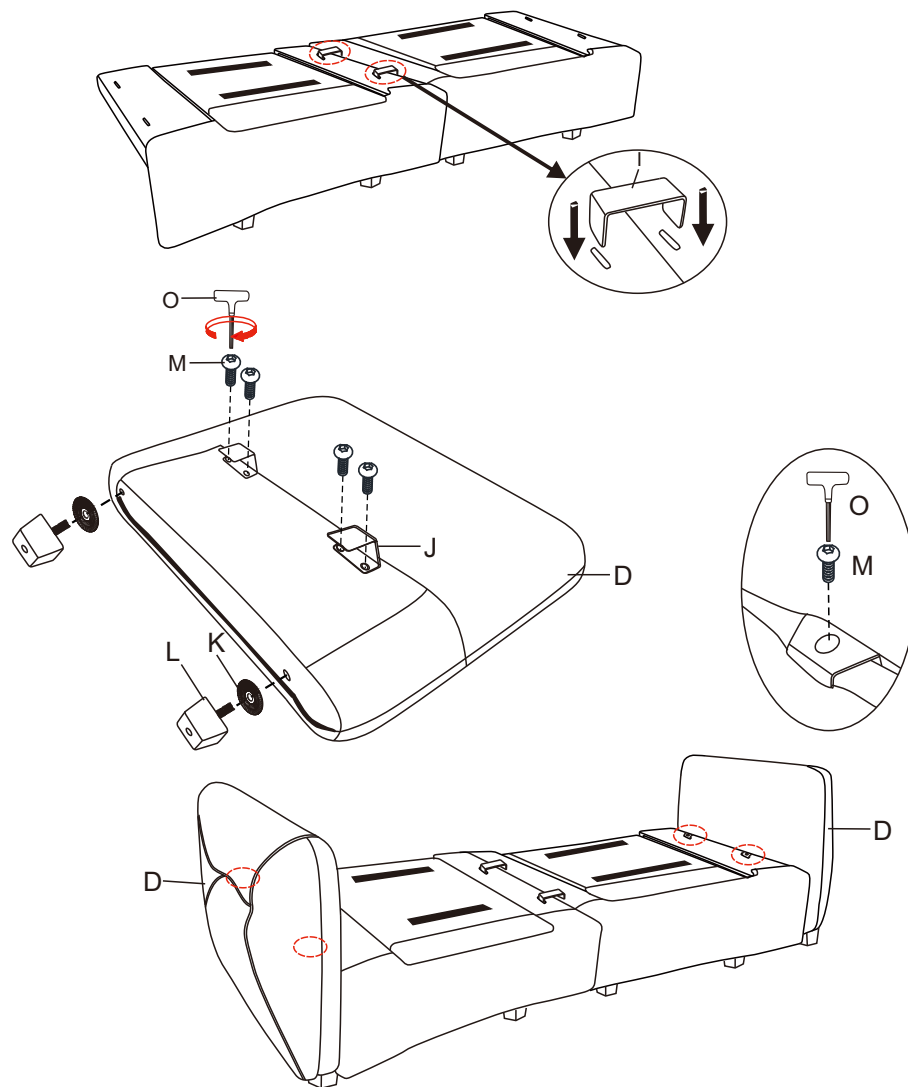

6

STEP 4 Insert the backrest (Part F) into the sofa base with screw N.

SCHRITT 4 Schrauben Sie die Armlehne mit dem Sitzunterteil fest. Verbinden Sie auf die gleiche Weise die Rückenlehne mit dem Sitzunterbau.

ÉTAPE 4 Visser fermement l'accoudoir à la base du siège. Procédez de la même manière pour relier le dossier à la base du siège.

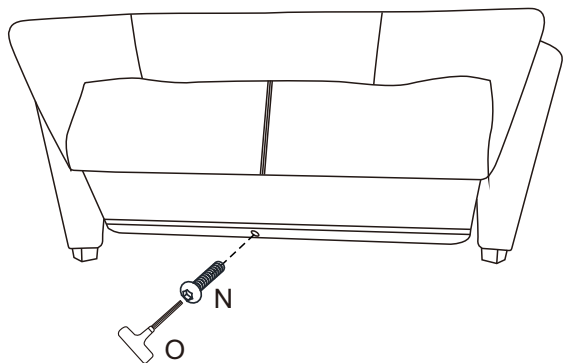
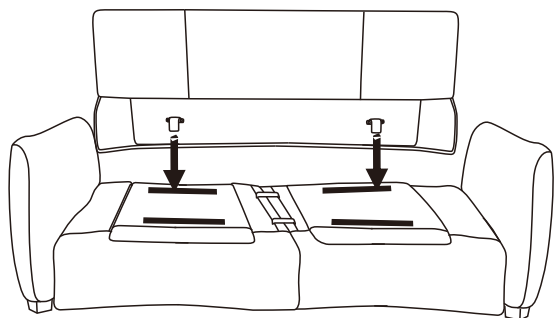
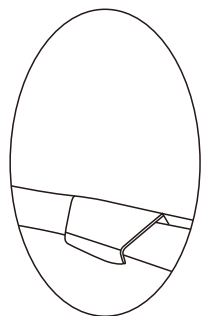
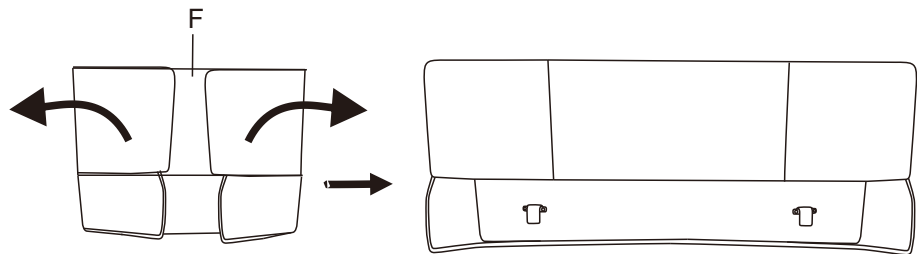

STEP 5 Put the seat cushion and pillows on the sofa. And congratulations that you have successfully finished the assembly.

SCHRITT 5 Legen Sie das Sitzkissen und die Kissen auf das Sofa und gratulieren Sie, dass Sie die Montage erfolgreich abgeschlossen haben.

ÉTAPE 5 Placez le coussin d'assise et les oreillers sur le canapé et félicitez vous d'avoir terminé l'assemblage avec succès.

