

PACKAGE CONTENTS/CONTENU DE L'EMBALLAGE

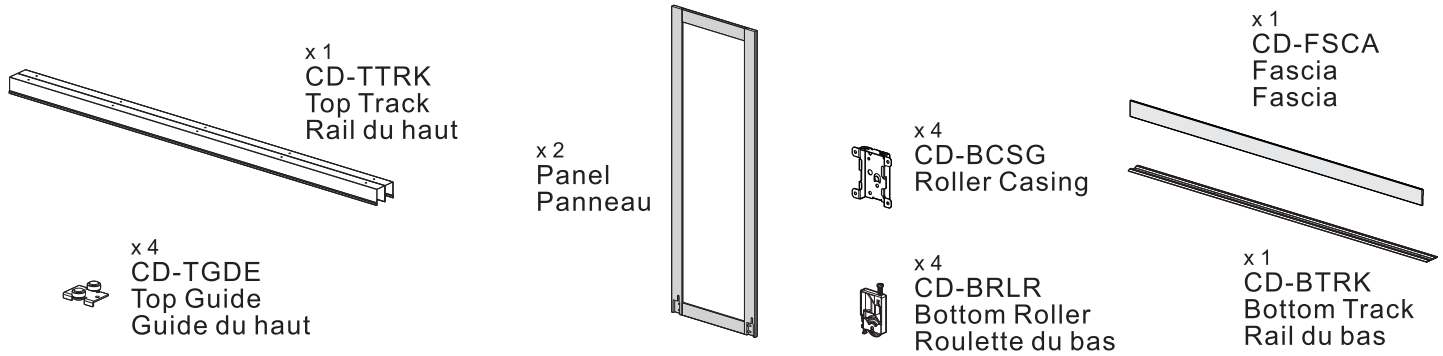

HARDWARE CONTENTS/QUINCAILLERIES INCLUSES

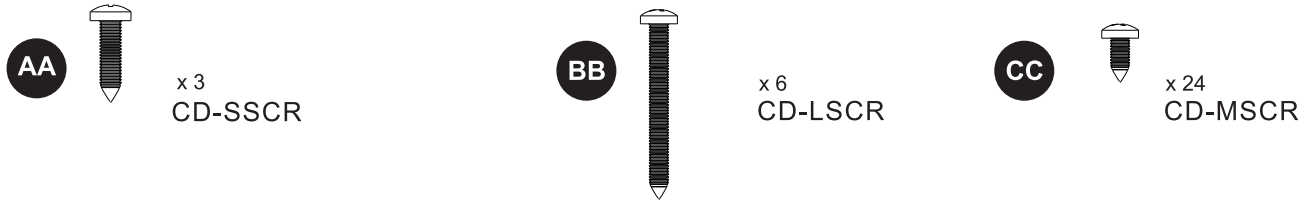

INSTALLATION INSTRUCTIONS / INSTRUCTIONS D'INSTALLATION

1

Remove protective film from the face of top track and stick the fascia to it. Make sure fascia is properly align on both top end corner.

Retirez le film protecteur de la face du rail du haut et collez le fascia sur le rail. Assurez-vous que le fascia est correctement alignée sur les deux coins supérieurs.

2

Position top track flush with door opening and secure it with long screws (BB).

Positionnez le rail du haut de manière à ce qu'il soit aligné avec l'ouverture de la porte et fixez-le avec les longues vis (BB).

3

Place bottom track on floor 7/8" inset from the opening, and secure it with the short crews (AA).

Déposez le rail du bas au sol, 7/8" en retrait de l'ouverture et fixez-le avec les vis courtes (AA).

4

Position top guide 1" from the top edge corner and fix in place with mini screws (CC). Repeat for 4 top guides.

Positionnez le guide du haut à 1" du coin supérieur et fixez-le en place avec les minis-vis (CC). Répétez pour les 4 guides.

Insert metal casing in position and fix in place with mini screws (CC). Repeat for 4 casing.

Insérez le boîtier métallique en place et fixez-le avec les minis-vis (CC). Répétez pour les 4 boîtiers.

Clip bottom roller in metal casing. Repeat for 4 rollers.

Attachez la roulette du bas dans le boîtier métallique. Répétez pour les 4 roulettes.

5

(x2)

Insert the top of the panel into the back channel of the top track. Place the bottom of the panel into the rear groove of the bottom track.

Insérez le haut du panneau dans la piste arrière du rail du haut. Placez le bas du panneau dans la rainure arrière du rail du bas.

6

Insert the 2nd panel by repeating step 5 on the front channel of top and bottom tracks.

Insérez le 2ème panneau en répétant l'étape 5 sur la piste avant du rail.

7

Lock bottom rollers in bottom track following the diagrams.

Vérifiez les roulettes du bas dans le rail du bas en suivant les schémas.

8

Stick bumpers on the edge of each side of both panel at top and bottom.

Collez les butées sur le bord de chaque côté des deux panneaux, en haut et en bas.

(x8)

9

Adjust door panels using Philips screwdriver, turn clockwise to lower the panel and counterclockwise to raise the panel.

Ajustez les panneaux de porte à l'aide d'un tournevis cruciforme. Tournez dans le sens horaire pour abaisser le panneau et dans le sens antihoraire pour le relever.

USE & CARE / UTILISATION ET ENTRETIEN

Maintenance:

Inspect the tracks and rollers for any dirt, debris, or obstructions. Clean them using a soft brush or cloth as needed. Check the alignment of the door periodically and adjust if necessary to prevent uneven wear and tear.

Cleaning:

Wipe down the door panels and frame with a soft, damp cloth to remove dust and dirt. Avoid using abrasive cleaners or solvents, as they may damage the surface finish. Dry the door thoroughly after cleaning to prevent water damage.

Maintenance :

Inspectez régulièrement les rails et les roulettes pour détecter toute saleté, débris ou obstruction. Nettoyez-les avec une brosse douce ou un chiffon doux au besoin. Vérifiez périodiquement l'alignement de la porte et ajustez si nécessaire pour éviter une usure inégale.

Nettoyage :

Essuyez les panneaux de la porte et le cadre avec un chiffon doux et humide pour éliminer la poussière et la saleté. Évitez d'utiliser des produits nettoyants abrasifs ou des solvants, car ils pourraient endommager la finition de surface. Séchez soigneusement la porte après le nettoyage pour éviter les dommages causés par l'eau.