

CLOSETMAID®

Multi Storage Maximizer
Maximiseur de stockage multiple
Maximizador de almacenamiento múltiple

INSTALLATION INSTRUCTIONS
INSTRUCTIONS POUR L'INSTALLATION
INSTRUCCIONES DE INSTALACIÓN

⚠ WARNING

- **CHOKING HAZARD FOR SMALL CHILDREN.** The unit contains small parts. Children should always be under adult supervision or serious bodily injury could occur. The unit is intended to be assembled by an adult.
- **DO NOT OVERLOAD UNIT.** If any shelf of the unit bows or bends, it is overloaded. The shelf could collapse and cause serious bodily injury and/or damage to personal belongings.
- **DO NOT CLIMB OR STEP ON THE UNIT.** The unit may become unstable and either tip over or collapse. Serious bodily injury and/or damage to personal belongings may occur.
- **DO NOT USE THIS UNIT AS A TELEVISION STAND.** Serious bodily injury and/or damage to personal belongings may occur.
- **DO NOT MOUNT OR ATTACH ANYTHING TO THE SIDES, REAR, OR FRONT OF THE UNIT.** This can create a tip-over hazard. Serious bodily injury and/or damage to personal belongings may occur.
- **ALWAYS UNLOAD UNIT PRIOR TO MOVING THE UNIT.** The weight of personal belongings can cause the unit to become unstable, tip-over, or collapse. Serious bodily injury and/or damage to personal belongings may occur.
- **CAUTION SHALL BE TAKEN WHEN OPERATING THIS SYSTEM IN ORDER TO AVOID EXCESSIVE PULLING FORCES THAT MAY RESULT IN PROPERTY DAMAGE.**
- **WE RECOMMEND YOU ASSEMBLE ON A SOFT SURFACE TO AVOID DAMAGE TO THE UNIT OR WORK SURFACE**
- **THIS PRODUCT IS TO BE ASSEMBLED IN A PROPERLY INSTALLED SHELVING SYSTEM; WIRE OR PLANK AND POLE. IT IS COMPATIBLE WITH MOST WIRE SHELVING HANG ROD SYSTEMS (APPROX. 5/16 IN. DIAMETER) AND WITH PLANK AND POLE SYSTEMS (APPROX. 1 1/4 IN. DIAMETER).**

⚠ MISE EN GARDE

- **DANGER D'ÉTOUFFEMENT CHEZ LES JEUNES ENFANTS.** Le produit comporte de petites pièces. Les enfants doivent toujours être sous la surveillance d'un adulte pour éviter tout risque de blessures graves. L'unité doit être assemblée par un adulte.
- **NE PAS SURCHARGER LES MODULES.** Si l'une des étagères de l'unité fléchit ou se déforme, elle est surchargée. L'étagère pourrait s'effondrer et provoquer des blessures graves ou sérieusement endommager les biens personnels.
- **NE PAS GRIMPER OU MARCHER SUR L'ARTICLE.** L'unité peut devenir instable et se renverser ou s'effondrer. De graves blessures corporelles et/ou des dommages matériels peuvent survenir.
- **N'UTILISEZ PAS CET APPAREIL COMME SUPPORT DE TÉLÉVISION.** Des blessures graves et/ou des dommages aux biens personnels peuvent en résulter.
- **NE PAS MONTER OU ATTACHER QUOI QUE CE SOIT SUR LES CÔTÉS, L'ARRIÈRE OU L'AVANT DE LA CAGE.** Cela peut créer un risque de basculement. De graves blessures corporelles et/ou des dommages matériels peuvent survenir.
- **TOUJOURS VIDER LE MODULE AVANT DE LE DÉPLACER.** Le poids des effets personnels peut déstabiliser l'unité et la faire basculer ou s'effondrer. De graves blessures corporelles et/ou des dommages matériels peuvent survenir.
- **LA PRUDENCE EST DE MISE DANS L'UTILISATION DE CE SYSTÈME AFIN D'ÉVITER D'EXERCER UNE TRACTION EXCESSIVE QUI POURRAIT CAUSER DES DOMMAGES MATÉRIELS.**
- **NOUS RECOMMANDONS DE PROCÉDER À L'ASSEMBLAGE SUR UNE SURFACE SOUPLE POUR ÉVITER D'ENDOMMAGER L'UNITÉ OU LA SURFACE DE TRAVAIL.**
- **CE PRODUIT DOIT ÊTRE ASSEMBLÉ DANS UN SYSTÈME D'ÉTAGÈRES CORRECTEMENT INSTALLÉ; FIL OU TABLETTE ET PÔLE. IL EST COMPATIBLE AVEC LA PLUPART DES SYSTÈMES D'ÉTAGÈRES EN FIL MUNIES D'UNE TRINGLE (ENV. 5/16 PO DE DIAMÈTRE) AINSI QU'AVEC LES SYSTÈMES AVEC TABLETTE ET PÔLE (ENV. 1 1/4 PO DE DIAMÈTRE).**

⚠ ADVERTENCIA

- **PELIGRO DE ASFIXIA PARA NIÑOS PEQUEÑOS.** La unidad contiene partes pequeñas. Es necesario que los niños estén bajo la supervisión de un adulto para prevenir lesiones físicas graves. La unidad está diseñada para que la arme un adulto.
- **NO SOBRECARGUE LA UNIDAD.** Si alguna repisa de la unidad se dobla o padea, esto se debe a una carga excesiva. La repisa podría desplomarse y ocasionar lesiones físicas graves, o bien causar daños a objetos personales.
- **NO TREPARSE NI SUBIRSE A LA UNIDAD.** La unidad perderá estabilidad y puede volcarse o desplomarse. Pueden ocurrir lesiones corporales graves y/o daños a las pertenencias personales.
- **NO UTILICE ESTA UNIDAD COMO SOPORTE DE TELEVISIÓN.** Se pueden producir lesiones corporales graves y/o daños a las pertenencias personales.
- **NO MONTE NI FIJE NADA A LOS LADOS, EN LA PARTE TRASERA O EN LA PARTE DELANTERA DE LA UNIDAD.** Esto puede crear un riesgo de volcadura. Pueden ocurrir lesiones corporales graves y/o daños a las pertenencias personales.
- **VACÍE SIEMPRE LA UNIDAD ANTES DE MOVERLA DE LUGAR.** El peso de los objetos personales puede hacer que la unidad pierda estabilidad y desplomarse. Pueden ocurrir lesiones corporales graves y/o daños a las pertenencias personales.
- **ES NECESARIO TOMAR PRECAUCIONES AL MANEJAR ESTE SISTEMA PARA EVITAR FUERZAS DE EMPUJE EXCESIVAS QUE PUEDAN OCASIONAR DAÑOS A LA PROPIEDAD.**
- **RECOMENDAMOS QUE ARME EL PRODUCTO SOBRE UNA SUPERFICIE SUAVE PARA EVITAR DAÑOS EN LA UNIDAD O EL ÁREA DE TRABAJO.**
- **ESTE PRODUCTO DEBE MONTARSE EN UN SISTEMA DE ESTANTERÍA PREVIAMENTE INSTALADO DE FORMA APROPIADA; DE REJILLA O PLATAFORMA Y DE POSTE. ES COMPATIBLE CON LA MAYORÍA DE SISTEMAS DE BARRAS PARA ESTANTERÍAS DE REJILLA (APROXIMADAMENTE DE 5/16 IN. DE DIÁMETRO) Y CON SISTEMAS DE PLATAFORMAS Y POSTES (APROXIMADAMENTE DE 1 1/4 IN. DE DIÁMETRO).**



**FOLLOW INSTRUCTIONS CAREFULLY
OBSERVER SOIGNEUSEMENT LES INSTRUCTIONS
SIGA LAS INSTRUCCIONES DETENIDAMENTE**

Manufacturer Warranty

Manufacturer will replace any missing or damaged part due to manufacturer defect for thirty days after purchase. Please have proof of purchase for warranty claims.

Please do not return product to the retail store. For product assistance and warranty information please call Consumer Affairs at 1-800-874-0008.

Garantie du Fabricant

Le fabricant remplacera toute pièce manquante ou endommagée en raison d'un défaut de fabrication, pendant trente jours après l'achat. S'il vous plaît rapportez une preuve d'achat pour les réclamations de garantie.

Veillez s'il vous plaît ne pas retourner le produit au magasin revendeur pour toute demande de conseils, ou d'informations relatives à la garantie du produit ; s'il vous plaît appelez le Service Consommateurs au 1-800-874-0008.

Garantía del Fabricante

El fabricante sustituirá cualquier parte faltante o estropeada debido a defectos de fábrica durante treinta días después de la compra. Por favor conserve su prueba de compra para reclamaciones de garantía.

Por favor no devuelva el producto a la tienda, para asistencia e información de garantía contacte al departamento de Atención al Consumidor al 1-800-874-0008.

PARTS | PIÈCES | PIEZAS



Foot
Pied
Pie

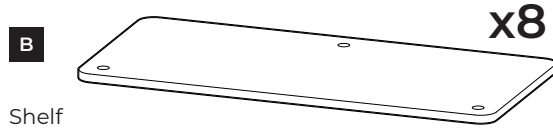

Shelf
Étagère
Estante

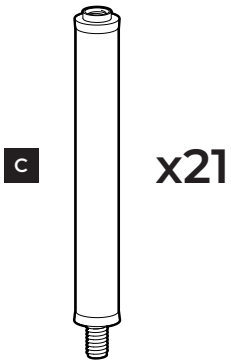

Shelf Support
Support d'étagère
Soporte de estante

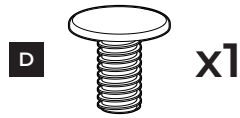

Shelf Cap
Capuchon d'étagère
Tapa de estante

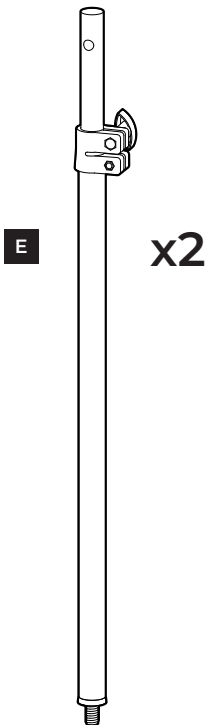

Adjustable Shelf Support
Support d'étagère réglable
Soporte de estante ajustable

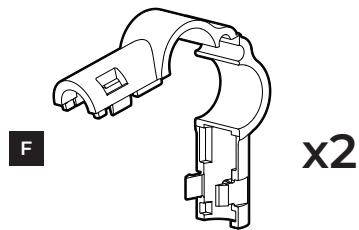

Shelf Support Bracket
Verrouillage du support d'étagère
Cerradura de soporte de estante

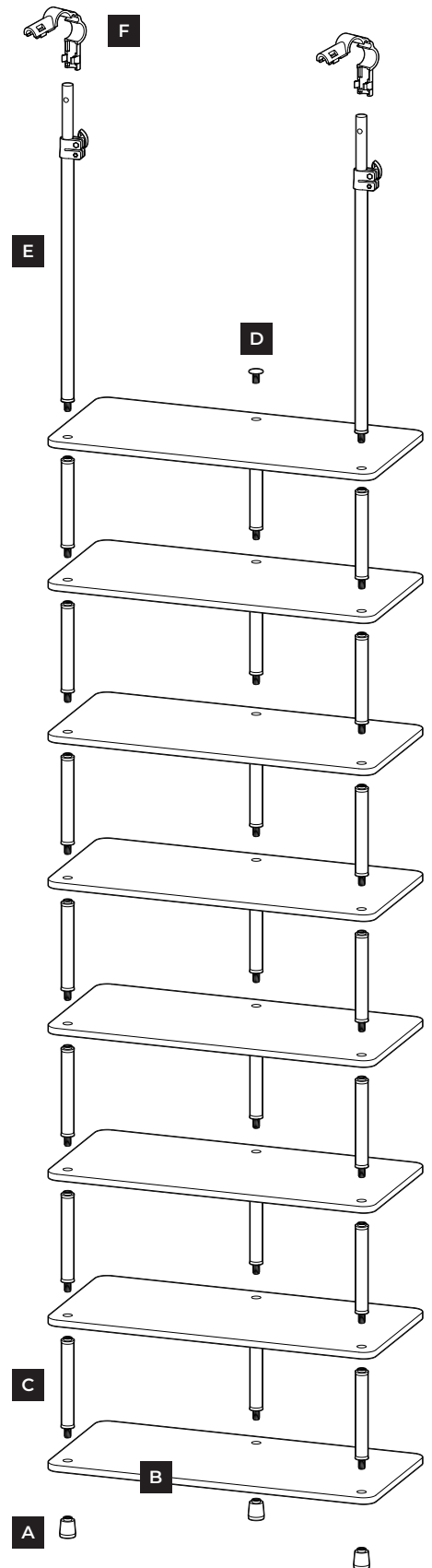

STEP 1
ÉTAPE 1
PASO 1

Attach Feet
Fixer les pieds
Fijar las patas

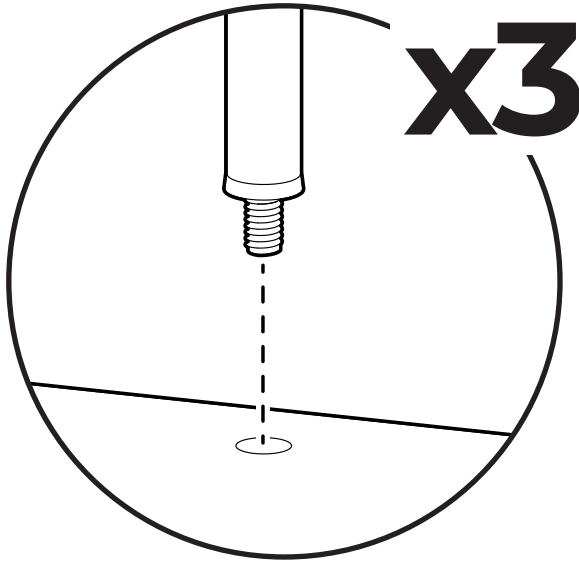

Do not overtighten or product damage may occur.

Ne pas trop serrer sous risque de causer des dommages au produit.

No ajuste demasiado o el producto se podría dañar.

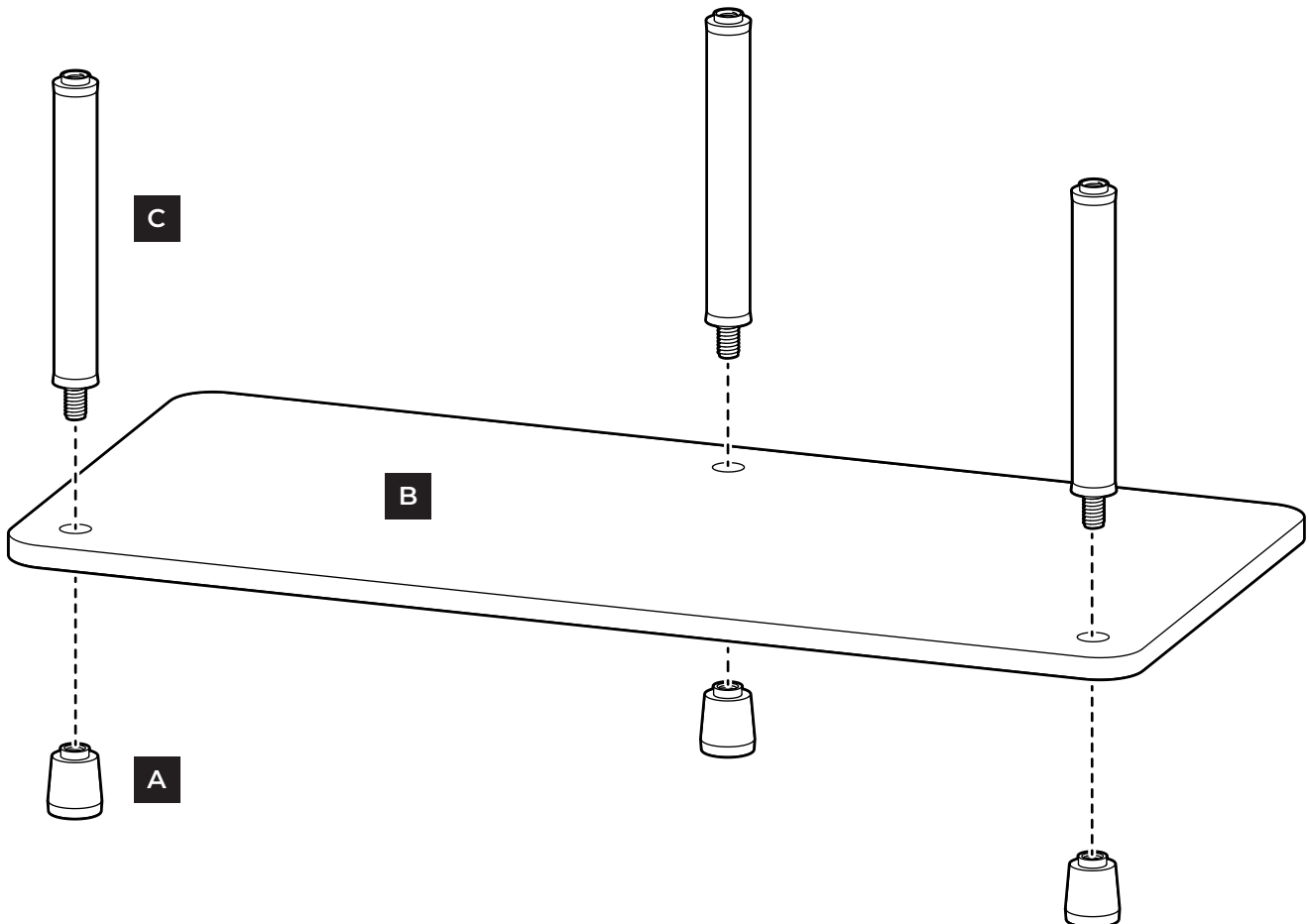

STEP 2
ÉTAPE 2
PASO 2

Assemble Shelves
Assembler des étagères
Montar estantes

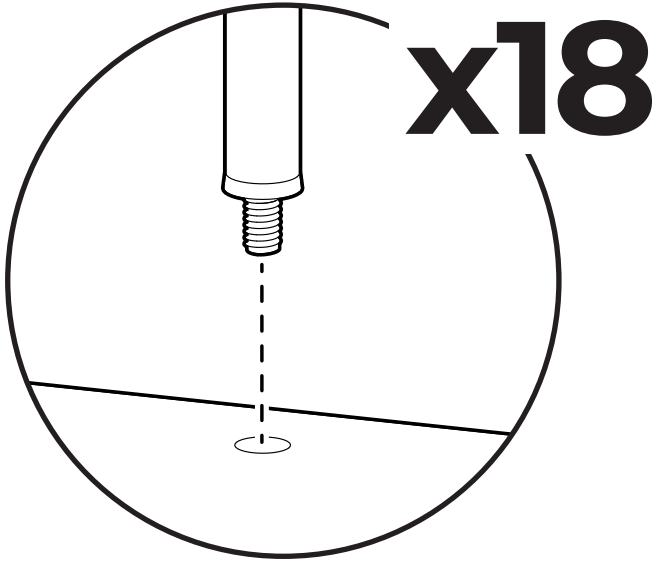

Do not overtighten or product damage may occur.

Ne pas trop serrer sous risque de causer des dommages au produit.

No ajuste demasiado o el producto se podría dañar.

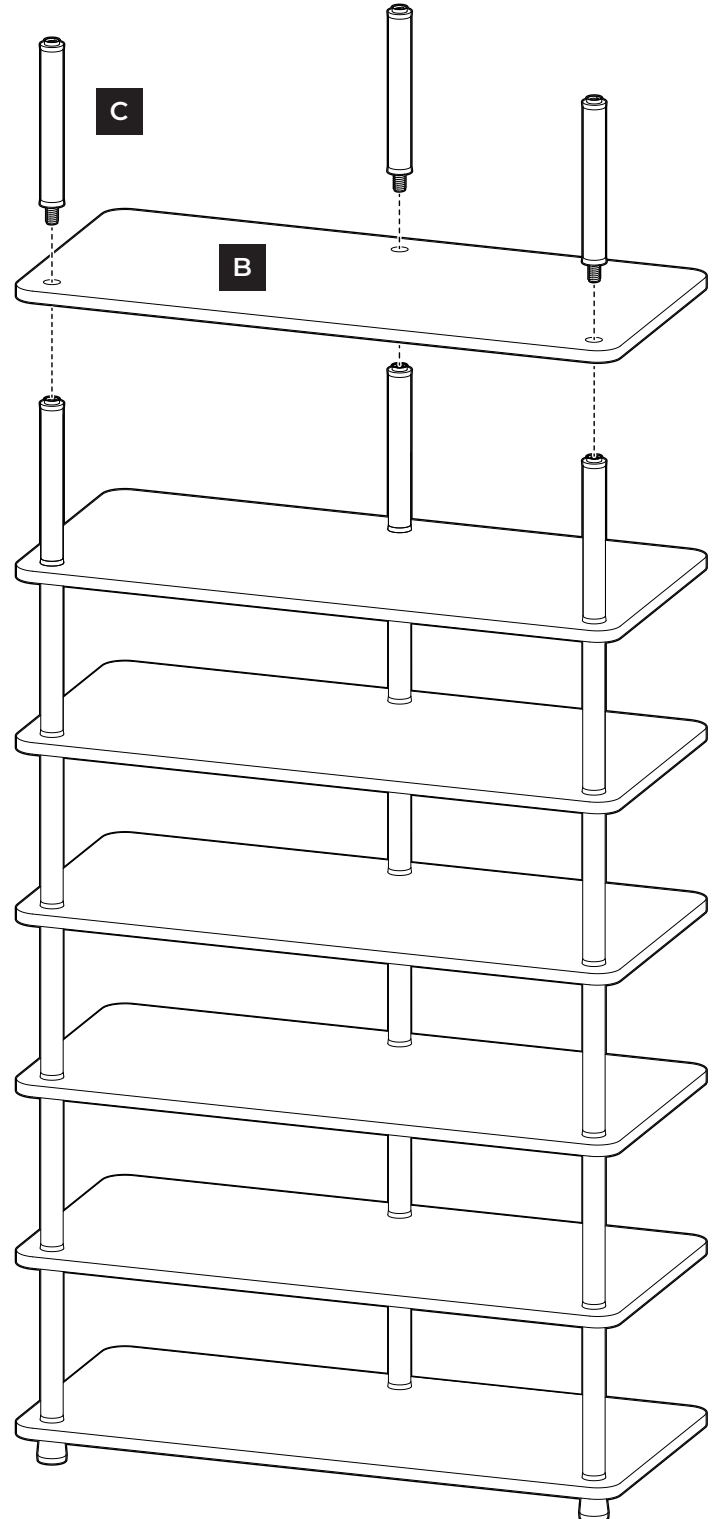

STEP 3
ÉTAPE 3
PASO 3

Attach Telescoping Rods
Fixer des tiges télescopiques
Fijar varillas telescópicas

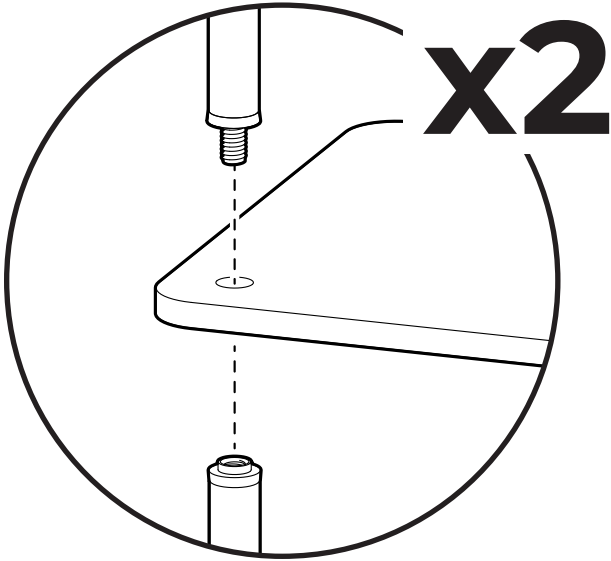

Do not overtighten or product damage may occur.

Ne pas trop serrer sous risque de causer des dommages au produit.

No ajuste demasiado o el producto se podría dañar.

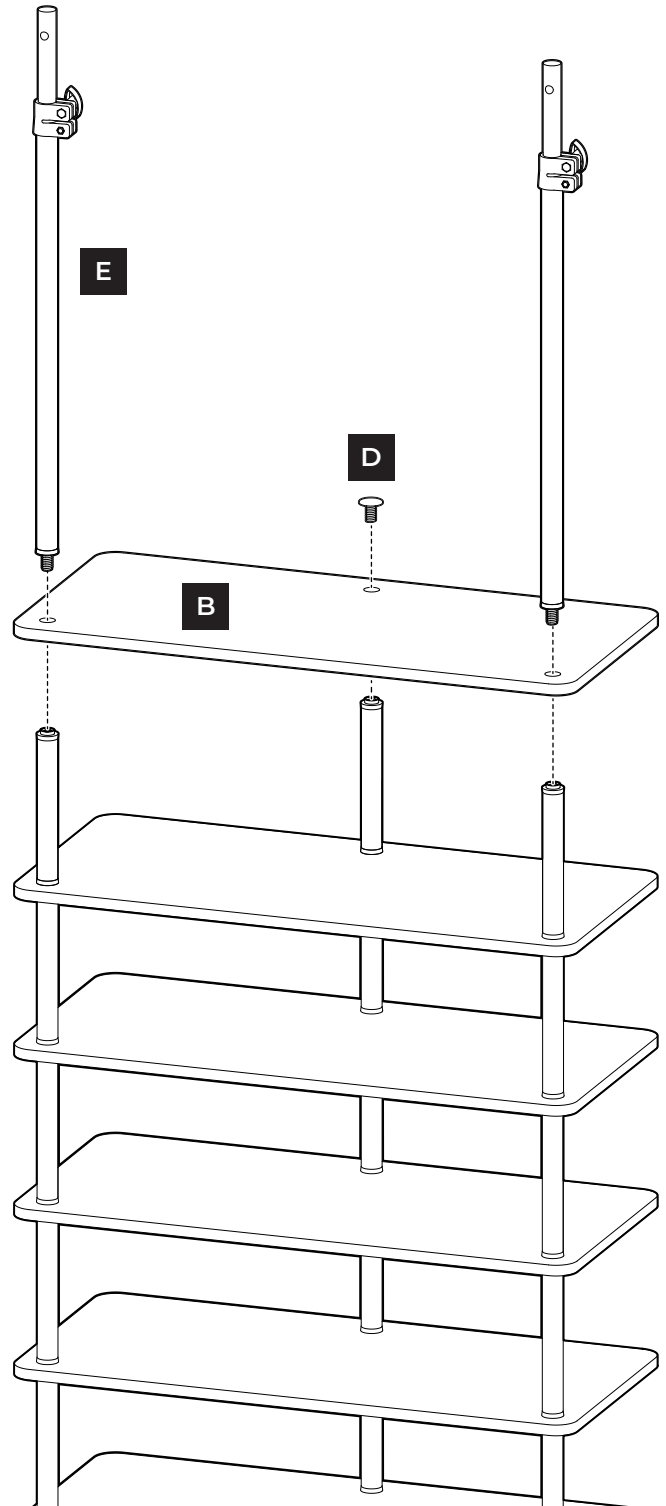

STEP 4
ÉTAPE 4
PASO 4

Extend Telescoping Rods
Allongez les tiges télescopiques
Extiende las varillas telescópicas

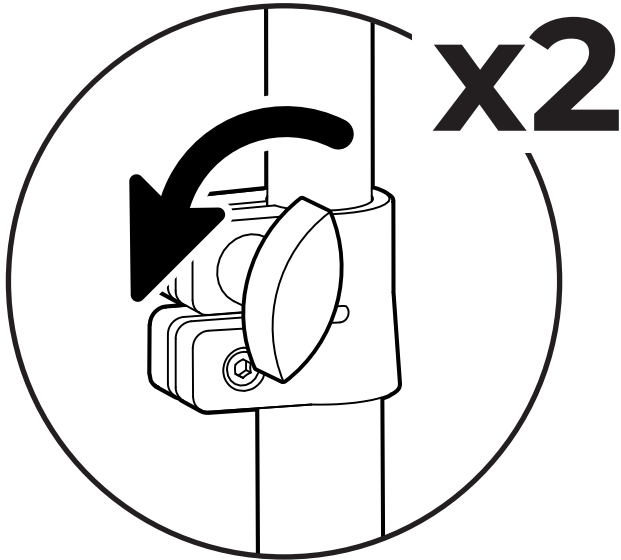

Loosen knob to adjust telescoping rod up to your shelf.

Desserrez le bouton pour ajuster la tige télescopique jusqu'à votre étagère.

Afloje la perilla para ajustar la barra telescópica hasta su estante.

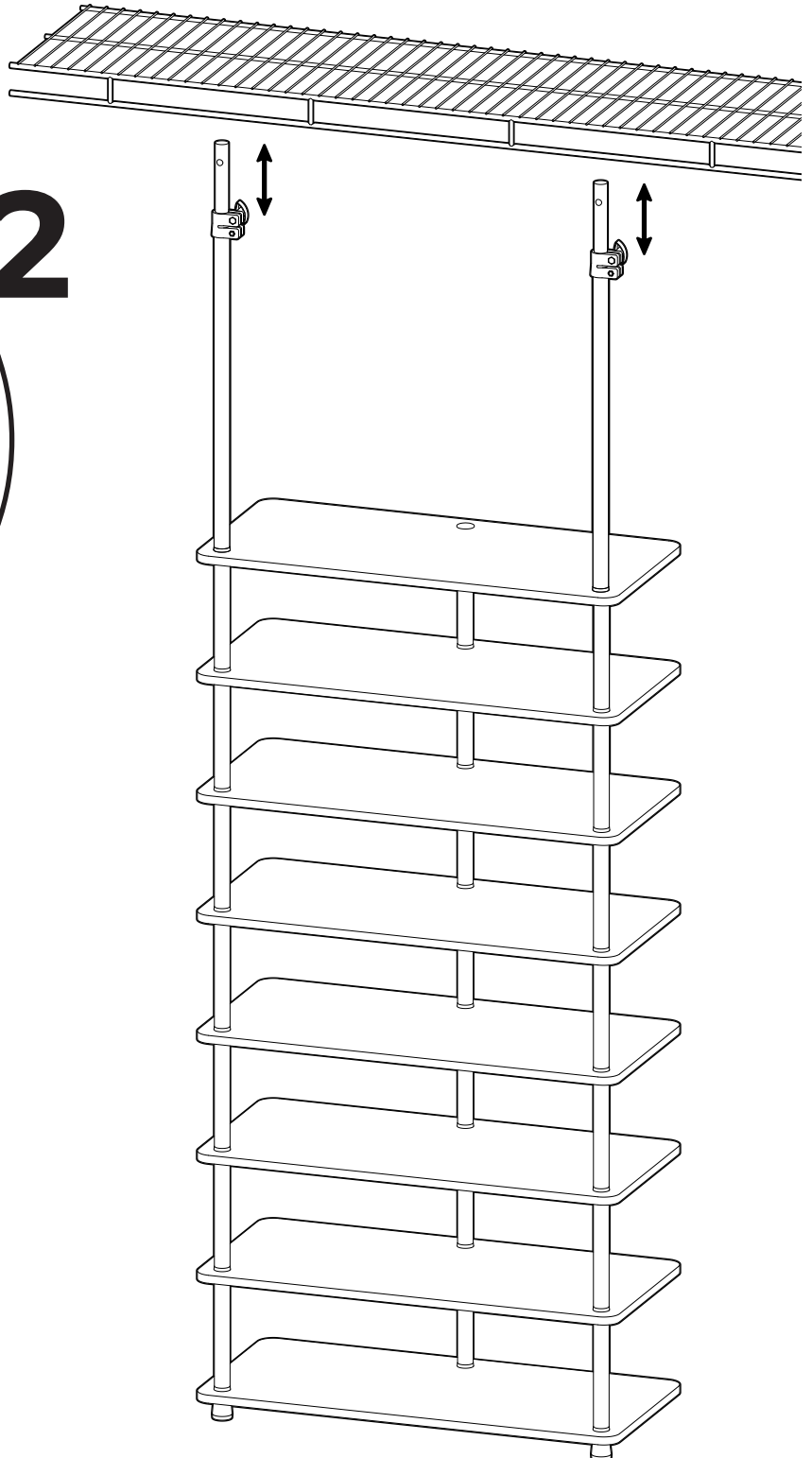

STEP 5
ÉTAPE 5
PASO 5

Secure Brackets
Fixez les supports
Asegure los soportes

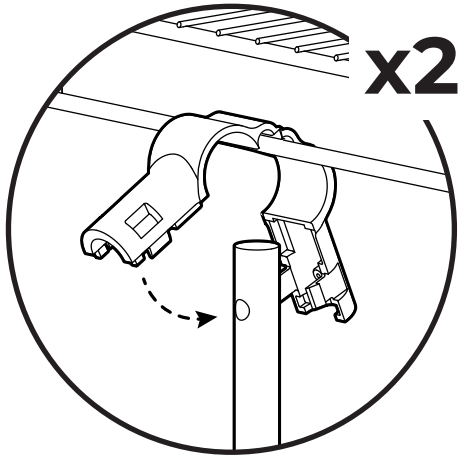

Or
Ou
O

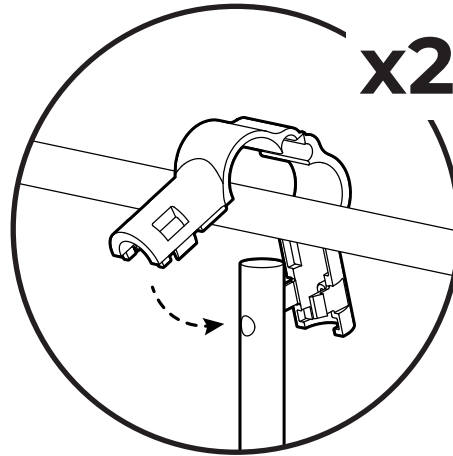

Align assembly with existing shelf rod and secure brackets as shown.

Aligner l'ensemble avec la tringle de l'étagère existante et fixer les supports comme indiqué.

Alinee el ensamblaje a la barra que viene con la estantería y fije los soportes tal y como se muestra.

75 in. - 90 in.
190.5 cm - 228.6 cm

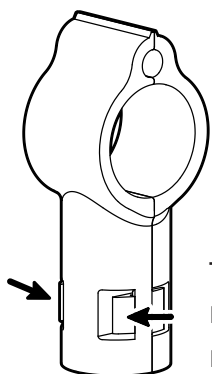

To Release
Pour Détacher
Para Soltar

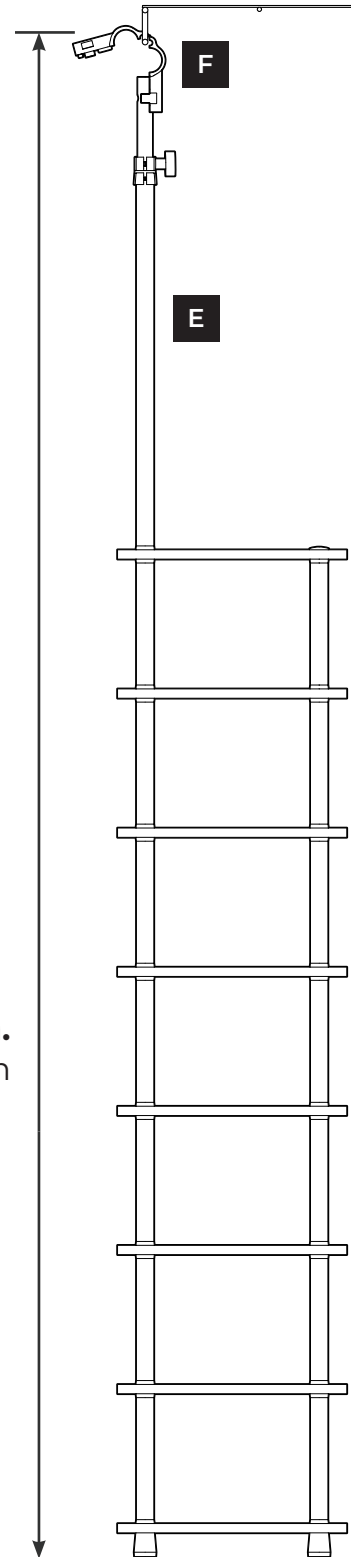

STEP 6
ÉTAPE 6
PASO 6

Secure Telescoping Rods
Fixez les tiges télescopiques
Asegure las varillas telescópicas

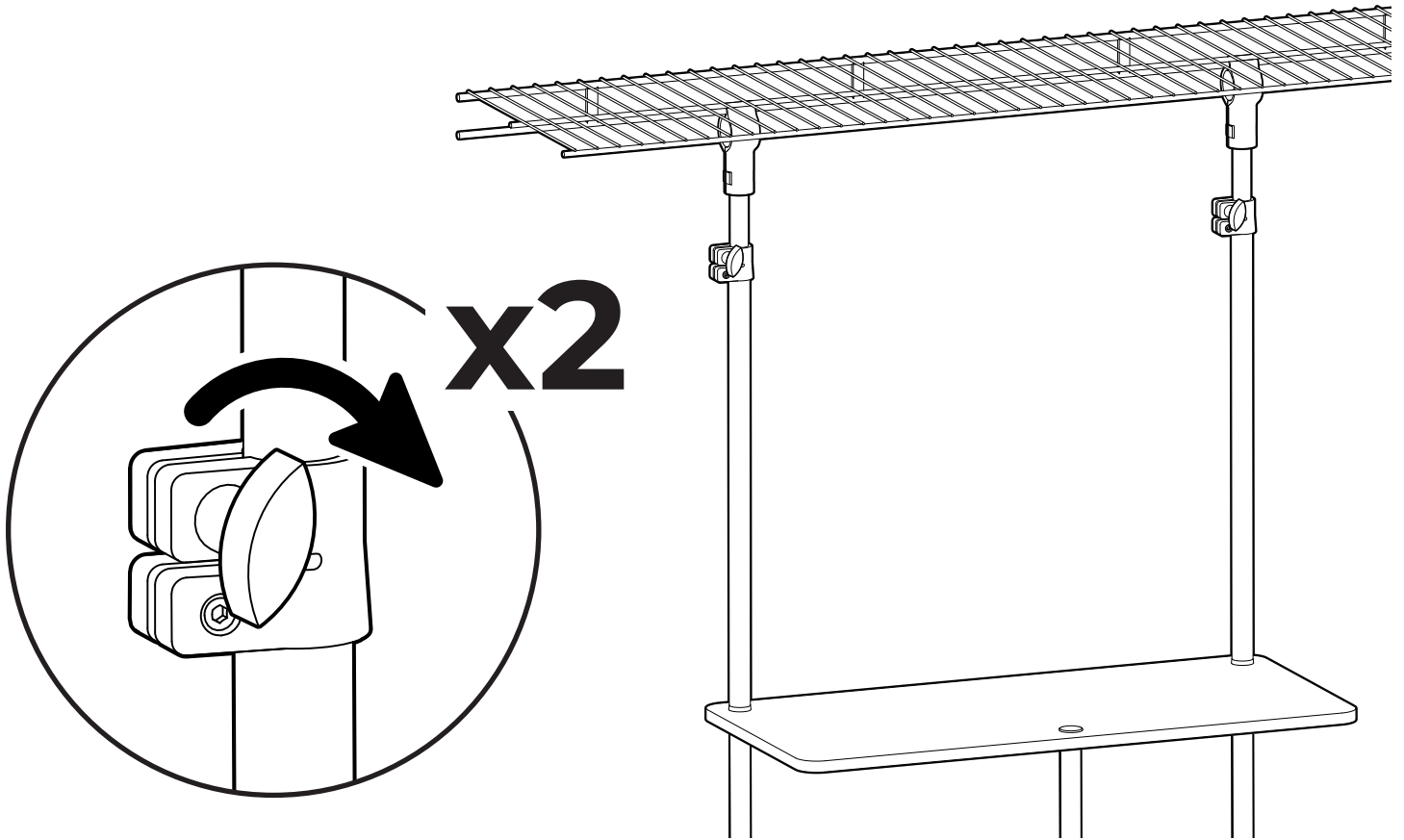

Hand tighten knob until secure, at least 1.5 turns after the knob contacts the base of the clamp. Failure to properly tighten this clamp may result in system failure and property damage.

Tourner la poignée à la main jusqu'à ce qu'elle soit serrée à fond, au moins 1,5 tour une fois que la poignée a touché la base de l'attache. Ne pas serrer correctement l'attache pourrait entraîner une défaillance au système et des dommages matériels.

Ajuste la perilla manualmente hasta quede fija, como mínimo un giro y medio después de que la perilla haga contacto con la base de la abrazadera. Si no se ajusta la abrazadera de forma correcta, el sistema puede fallar y podrán producirse daños a la propiedad.