

ALTITUDE

USE AND CARE GUIDE

MACEDONIA 18 INCH CEILING FAN

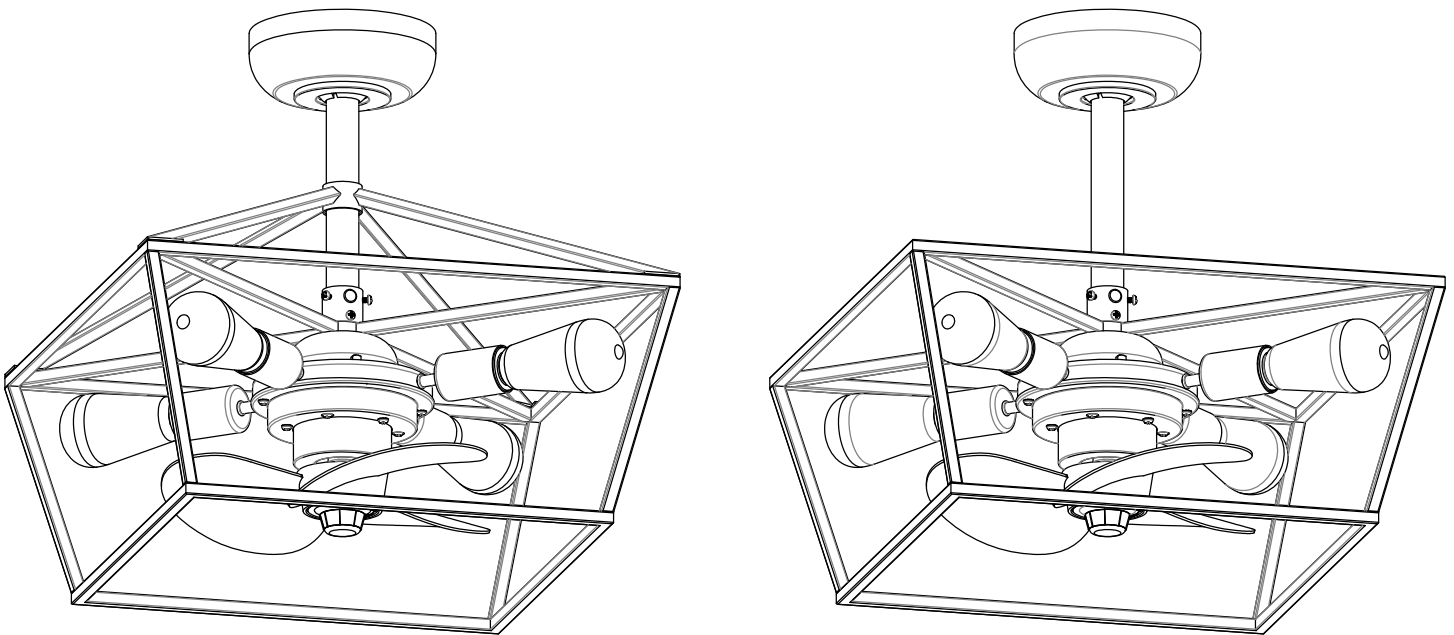

Questions, problems, missing parts?

Before returning to the store, call, text, or email Customer Service
9 a.m. - 7 p.m., EST, Monday-Friday, 9 a.m. - 5 p.m., EST, Saturday.

1-833-888-FANS (3267)

support@altitudefans.com

www.altitudefans.com

THANK YOU

TABLE OF CONTENTS

Energy Efficient Use of Ceiling fans	4	How to operate your ceiling fan . . .	15
Electrical and Structural Requirements	4	Maintenance	17
Unpacking Instructions	7	Trouble shooting	18
How to Assemble your ceiling fan	8	Parts List	19
How to Wire your ceiling fan	12	Fan blade disassembly diagram . . .	19
How to Install your canopy housing.	14	Exploded view	20

WARNING

READ AND SAVE THESE INSTRUCTIONS

To avoid fire, shock and serious personal injury, follow these instructions

1. Read your owner's manual and safety information before installing your new fan. Review the accompanying assembly diagrams.
2. Before servicing or cleaning unit, switch power off at service panel and lock service panel disconnecting means to prevent power from being switched on accidentally. When the service disconnecting means cannot be locked, securely fasten a warning device, such as a tag, to the service panel.
3. Be careful of the fan and blades when cleaning, painting, or working near the fan. Always turn off the power to the ceiling fan before servicing.
4. Do not insert anything into the fan blades while the fan is operating.
5. The appliance is not intended for use by young children or infirm persons without supervision. Young children should be supervised to ensure that they do not play with the appliance.

ADDITIONAL SAFETY INSTRUCTIONS

- To avoid possible shock, be sure electricity is turned off at the fuse box before wiring, and do not operate fan without blades.
- All wiring and installation procedures must satisfy National Electrical Codes (ANSI/ NFPA 70) and Local Codes. The ceiling fan must be grounded as a precaution against possible electrical shock. Electrical installation should be made or approved by a licensed electrician.
- The fan base must be securely mounted and capable of reliably supporting at least 35 lbs. (fan and accessories not to exceed 35 lbs. or 15.9 kgs.). See page 5 of owner's manual for support requirements. Consult a qualified electrician if in doubt.
- The fan must be mounted with the fan blades at least 10 feet from the floor to prevent accidental contact with the ceiling fan.
- Follow the recommended instructions for the proper method of wiring your ceiling fan. If you do not have adequate electrical knowledge or experience, have your fan installed by licensed electrician.
- Suitable for use with solid-state speed controls.
- This fan is to be used in indoor dry or damp location only. A damp location ceiling-suspended fan shall not be provided with any information either on the carton or with the appliance that implies or depicts an outdoor use. A damp location ceiling-suspended fan that has provision for installation of a light kit and is marked in accordance with shall also be provided with the installation instructions that state "Use Only With Light Kits Marked Suitable For Use In Damp Locations."
- For supply connections, if the conductor of a fan is identified as a grounded conductor, then it should be connected to a grounded conductor power supply. If the conductor of a fan is identified as an ungrounded conductor, then it should be connected to an ungrounded conductor power supply. If the conductor of a fan is identified for equipment grounding, then it should be connected to an equipment-grounding conductor.



CAUTION: Changes or modifications not expressly approved by the party responsible for compliance could void the user's authority to operate the equipment.



WARNING: To reduce the risk of electric shock, this fan must be installed with an isolating wall control/switch.

This product is designed to use only those parts supplied with this product and/or accessories designated specifically for use with this product. Using parts and/or accessories not designated for use with this product could result in personal injury or property damage.

To reduce the risk of personal injury, do not bend the blade bracket (flange or blade holder) when installing the brackets, balancing the blades, or cleaning the fan. Do not insert foreign objects in between rotating fan blades.

To reduce the risk of personal injury, do not bend the blade bracket (flange or blade holder) when installing the brackets, balancing the blades, or cleaning the fan. Do not insert foreign objects in between rotating fan blades.

Mount to an outlet box marked acceptable for fan support of 15.9 kg (35 lbs) or Less.

ADDITIONAL SAFETY INSTRUCTIONS



WARNING: Do not operate this fan with a variable (Rheostat) wall controller or dimmer switch. Doing so could result in damage to the ceiling fan's remote control unit.

This device complies with Part 15 of the FCC Rules. Operation is subject to the following two conditions:

(1) This device may not cause harmful interference, and (2) this device must accept any interference received, including interference that may cause undesired operation. If the intentional radiator can be classified as a Class B digital device or a PC peripheral, then shall include the following or equivalent:



NOTE: This equipment has been tested and found to comply with the limits for Class B digital device, pursuant to part 15 of the FCC Rules. These limits are designed to provide reasonable protection against harmful interference in a residential installation. This equipment generates, uses and can radiate radio frequency energy and, if not installed and used in accordance with the instructions, may cause harmful interference to radio or television reception, which can be determined by turning the equipment off and on, the user is encouraged to try to correct the interference by one or more of the following measures:

- Reorient or relocate the receiving antenna.
 - Increase the separation between the equipment and the receiver.
 - Connect the equipment into an outlet on a circuit different from that to which the receiver is connected.
- Consult the dealer or an experienced radio/TV technician for help.

For a Class A digital device, statements of 15. 105(a) must be included when appropriate for the device in question.

WARRANTY

We warrant the fan motor to be free from defects in workmanship and material present at time of shipment from the factory for a period of lifetime after the date of purchase by the original purchaser. We also warrant the light kit, to be free from defects in workmanship and material present at time of shipment from the factory for a period of five years after the date of purchase by the original purchaser, excluding any glass or acrylic components and wooden blades, to be free from defects in workmanship and material at the time of shipment from the factory for a period of two years after the date of purchase by the original purchaser. We agree to correct such defects without charge or at our option replace with a comparable or superior model if the product is returned. To obtain warranty service, you must present a copy of the receipt as proof of purchase. All costs of removing and reinstalling the product are your responsibility. Damage to any part such as by accident, misuse, improper installation or by affixing any accessories, is not covered by this warranty. Because of varying climatic conditions this warranty does not cover any changes in brass finish, including rusting, pitting, corroding, tarnishing or peeling. Brass finishes of this type give their longest useful life when protected from varying weather conditions. A certain amount of "wobble" is normal and should not be considered a defect. Servicing performed by unauthorized persons shall render the warranty invalid. There is no other express warranty. We hereby disclaim any and all warranties, including but not limited to those of merchantability and fitness for a particular purpose to the extent permitted by law. The duration of any implied warranty which cannot be disclaimed is limited to the time period as specified in the express warranty. Some states do not allow limitation on how long an implied warranty lasts, so the above limitation may not apply to you. The manufacturer shall not be liable for incidental, consequential, or special damages arising out of or in connection with product use or performance except as may otherwise be accorded by law. Some states do not allow the exclusion of incidental or consequential damages, so the above exclusion or limitation may not apply to you. This warranty gives specific legal rights, and you may also have other rights which vary from state to state. This warranty supersedes all prior warranties. Shipping costs for any return of product as part of a claim on the warranty must be paid by the customer.

Contact the Customer Service Team at 1-833-888-FANS (3267) or visit WWW.ALTITUDEFANS.COM

ENERGY EFFICIENT USE OF CEILING FANS

Ceiling fan performance and energy savings rely heavily on the proper installation and use of the ceiling fan. Here are a few tips to ensure efficient product performance.

Choosing the Appropriate Mounting Location

For optimal airflow Ceiling fans should be installed, or mounted, in the middle of the room and at least 10 feet from floor to the blade and 18 inches from wall to the blade.

Turn Off When Not in the Room

Ceiling fans cool people, not rooms. If the room is unoccupied, turn off the ceiling fan to save energy.

Using the Ceiling Fan Year Round

Summer Season: Use the ceiling fan in the clockwise direction. The airflow produced by the ceiling fan creates a wind-chill effect, making you “feel” cooler. Select a fan speed that provides a comfortable breeze, lower speeds consume less energy.

Winter Season: Reverse the motor and operate the ceiling fan at low speed in the counterclockwise direction. This produces a gentle updraft, which forces warm air near the ceiling down into the occupied space. Remember to adjust your thermostat when using your ceiling fan—additional energy and dollar savings could be realized with this simple step!

ELECTRICAL AND STRUCTURAL REQUIREMENTS

Your new ceiling fan will require a grounded electrical supply line of 120 volts AC, 60 HZ, 15 Amp Circuit. Electrical code requires use of a fan-rated outlet box to support the extra weight and motion associated with a ceiling fan. A fan-rated box will be labeled as such and typically supports up to a 70lbs ceiling fan. Fan-Rated Outlet Boxes vary in ratings and design. Ensure the ratings of your ceiling fan outlet box meet the requirements for the ceiling fan being installed. Figure 1, Figure 2 and Figure 3 depicts different structural configurations that may be used for mounting the outlet box.

Low-profile use (Figure 1)

A 1/2-in.-deep pancake box is meant to be screwed to a joist or block. It's used if only one cable is coming into the box. It is also available in a saddle-mount configuration.

Deep-profile use (Figure 2)

A 1-1/2 -in.-deep box can be attached to blocking between joists and is roomy enough to handle more than one cable.

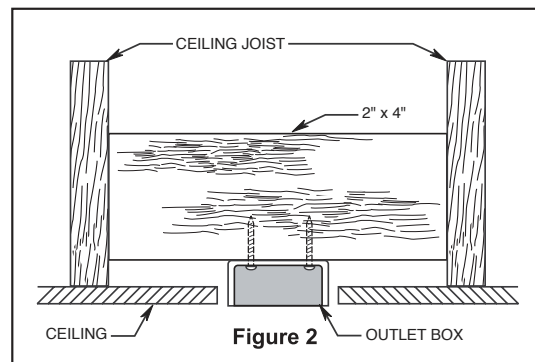
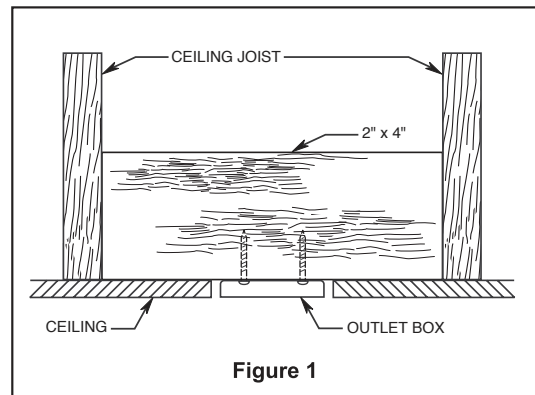

ELECTRICAL AND STRUCTURAL REQUIREMENTS (CONTINUED)

Brace use (Figure 3)

Paired with a deep box, this hanger is meant to span between two joists and takes the place of wooden blocking.



WARNING:

To reduce the risk of fire, electrical shock, or personal injury, mount fan to outlet box marked acceptable for fan support of 15.9 kg (35 lbs) or less. Use screws supplied with outlet box. Most outlet boxes commonly used for support of light fixtures are not acceptable for fan support and may need to be replaced. Consult a qualified electrician if in doubt.

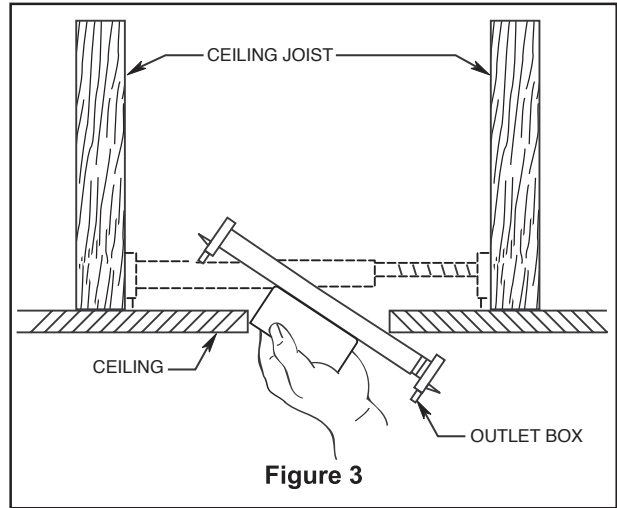

Figure 3

If your fan is to replace an existing light fixture, turn electricity off at the main fuse box at this time and remove the existing light fixture.



WARNING:

Turning off wall switch is not sufficient. To avoid possible electrical shock, be sure electricity is turned off at the main fuse box before wiring. All wiring must be in accordance with National and Local codes and the ceiling fan must be properly grounded as a precaution against possible electrical shock.

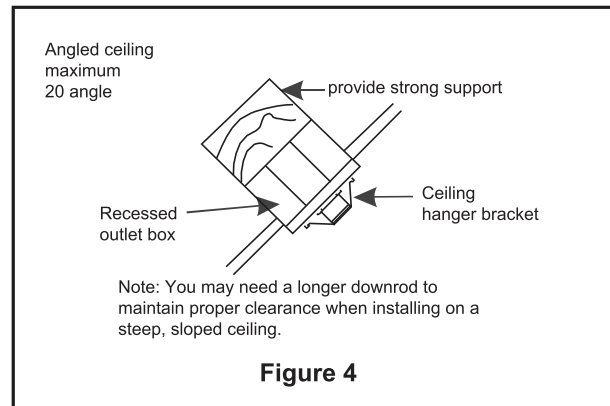

Figure 4



WARNING:

To avoid fire or shock, follow all wiring instructions carefully. Any electrical work not described in these instructions should be done or approved by a licensed electrician.



WARNING:

Do not operate this fan with a variable (Rheostat) wall controller or dimmer switch. Doing so could result in damage to the ceiling fan's remote control unit.



NOTE: You may need a longer downrod (sold separately) to maintain proper clearance when installing on steep, sloped ceiling.

Angled ceiling use place (Figure 4)

Angled ceiling maximum 20 angle

PRE-INSTALLATION

This manual is designed to make it as easy as possible for you to assemble, install, operate and maintain your ceiling fan

Tools Needed for Assembly (Not Included)

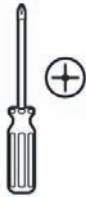

Phillips
screwdriver



Wire strippers/
cutters



One stepladder



One 1/4" blade
screwdriver

MATERIALS NEEDED

Wiring outlet and connectors of type required by the local code. The minimum wire would be a 3-conductor (2-wire with ground) of the following size:

Installed wire length	Wire Size A.W.G
Up to 50 ft.	12
50-100 ft.	12



NOTE: Place the parts from the loose parts bags in a small container to keep them from being lost. If any parts are missing contact your local retailer.



WARNING: Before assembling your ceiling fan, refer to section on proper method of wiring your fan (page 12). If you feel you do not have enough wiring knowledge or experience, have your fan installed by a licensed electrician.

UNPACKING INSTRUCTIONS

PACKAGE CONTENTS

For your convenience, check-off boxes are provided next to each step. As each step is completed, place a check mark in the box. This will insure that all steps have been completed and will be helpful in finding your place should you be interrupted.



WARNING: Do not install or use fan if any part is damaged or missing. This product is designed to use only those parts supplied with this product and/or any accessories designated specifically for use with this product by erangroup. Substitution of parts or accessories not designated for use with this product by erangroup could result in personal injury or property damage.

1. Check to see that you have received the following parts:



NOTE: If you are uncertain of part description, refer to exploded view illustration provided on the last page of this install manual.

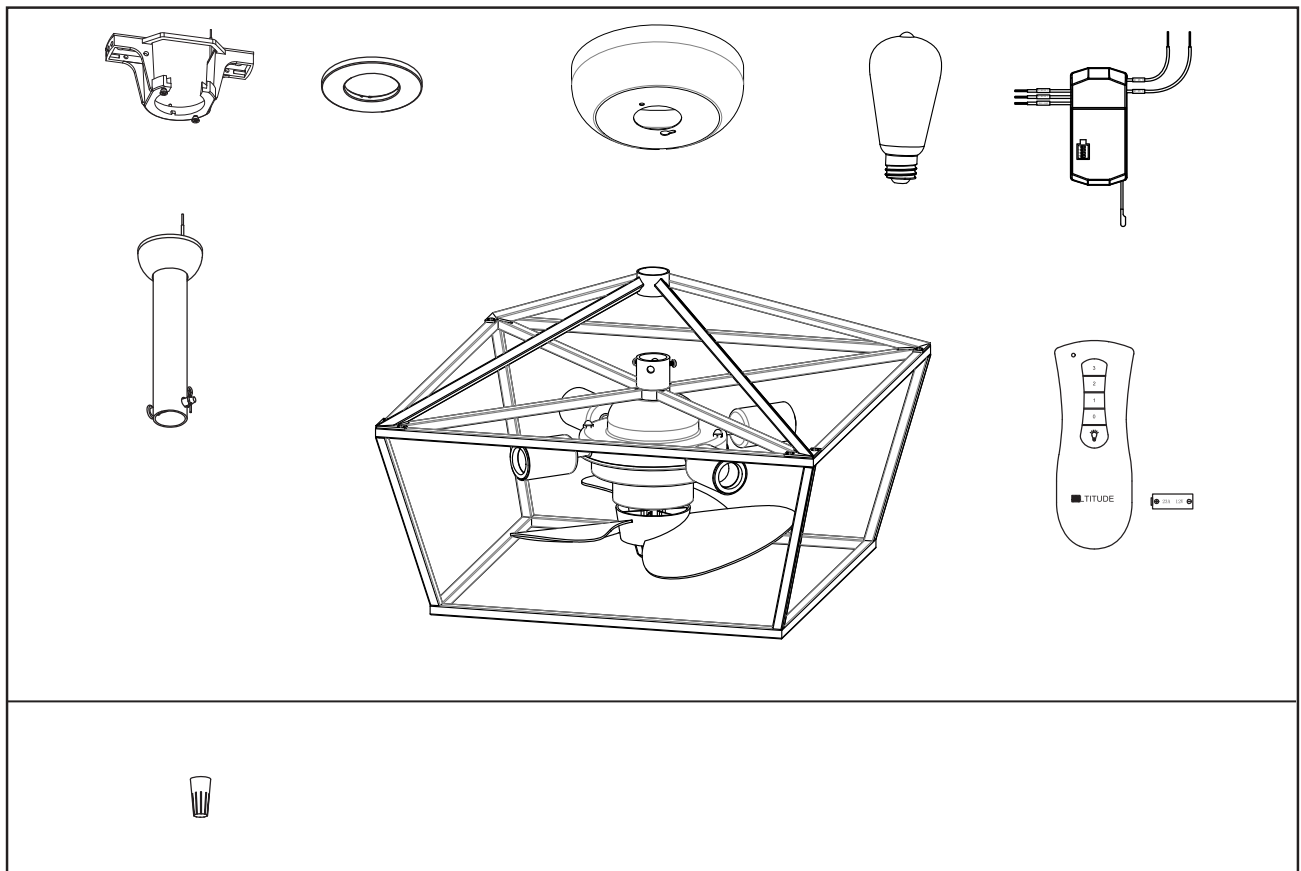

HOW TO ASSEMBLE YOUR CEILING FAN

- Users can choose the appearance of Figure 1 or figure 2 to install the product according to their preference

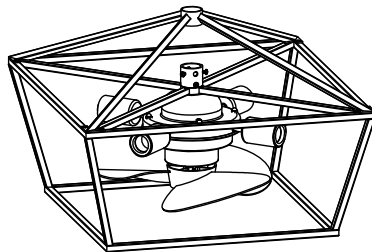

Figure 1

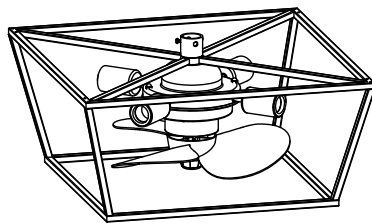
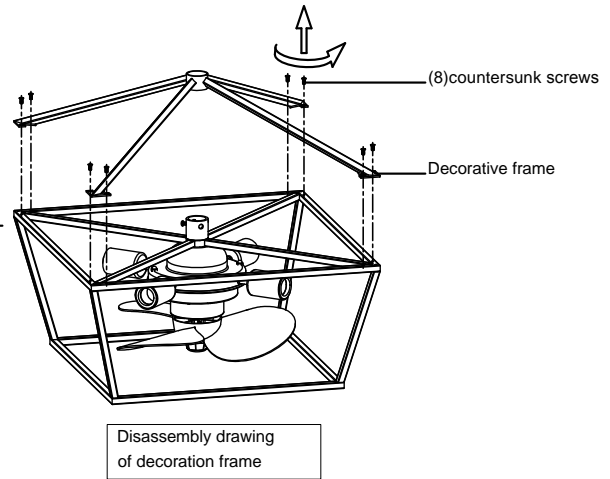

Figure 2



Disassembly drawing of decoration frame

- Remove the hanger ball portion from the downrod/hanger ball assembly by loosening the set screw in the hanger ball until the ball falls freely down the downrod. Remove the pin from the downrod, then remove the hanger ball. Retain the pin and hanger ball for reinstallation in Step 6. (Figure 1)

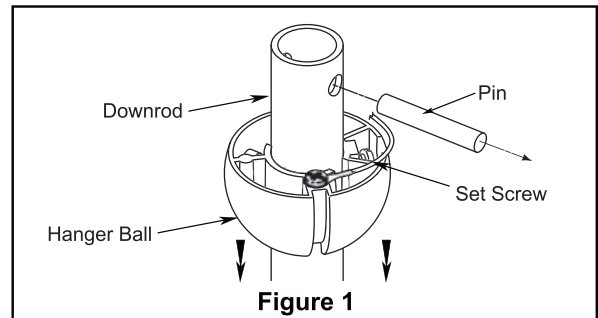

Figure 1

- Remove the hairpin clip and clevis pin from the bottom of the downrod. Retain the pin and clip for reinstallation in Step 4. (Figure 2)

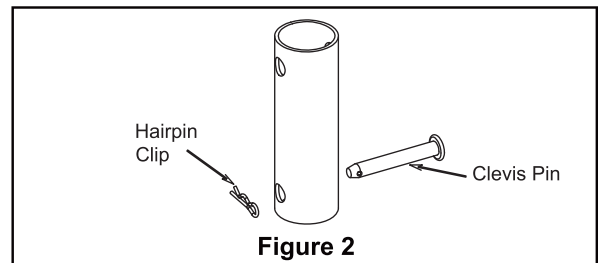

Figure 2

- Loosen the two set screws in the downrod support of the motor assembly. Route the black, white and blue wires through the downrod. (Figure 3)

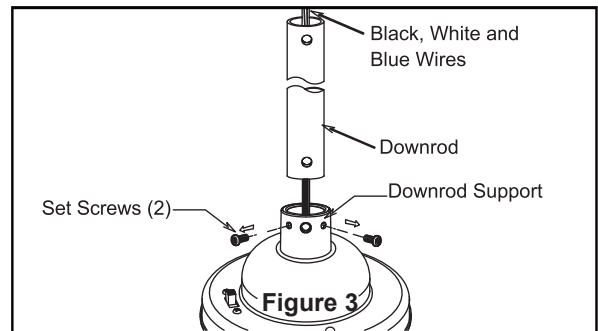
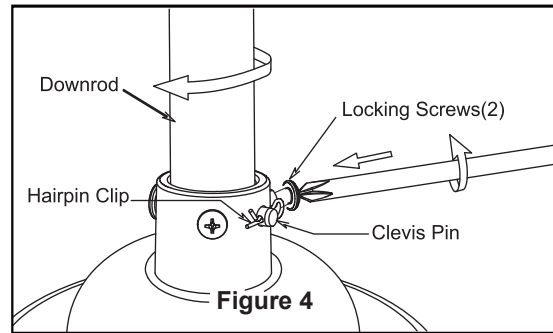

Figure 3

HOW TO ASSEMBLE YOUR CEILING FAN (CONTINUED)

- Thread downrod into the downrod support on top of the motor. Install the clevis pin by aligning the holes in the downrod support with holes in the downrod. Secure clevis pin with hairpin clip. Tighten the two set screws with in the downrod support. (Figure 4)

WARNING:
It is critical that the clevis pin in the downrod support is properly installed and the set screws are securely tightened. **Failure to do so could result in the fan falling.**



- Route wires through the canopy screw cover and ceiling canopy. (Figure 5)

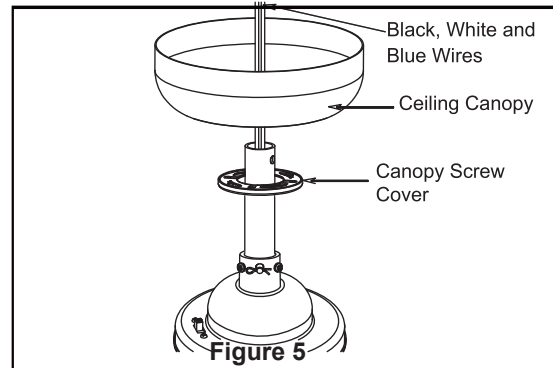

- Reinstall the hanger ball on the downrod as follows. Route the black, white and blue wires through the hanger ball. Position the pin through the two holes in the downrod and align the hanger ball so the pin is captured in the groove in the top of the hanger ball. Pull the hanger ball up tight against the pin. Securely tighten the set screw in the hanger ball. A loose set screw could create fan wobble. (Figure 6)

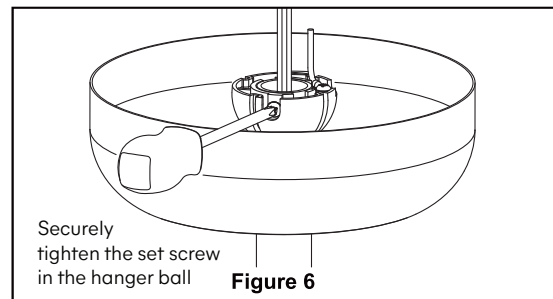

- Cut off excess lead wire approximately 6 to 9 inches above top of the downrod. Strip insulation off 1/2 inch from the end of each lead wire. (Figure 7)

CAUTION:
All set screws must be checked, and retightened where necessary before installation.

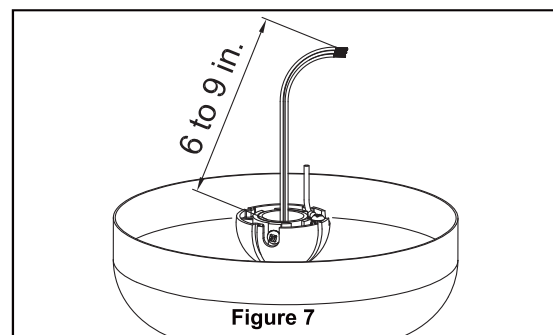

- Remove one of the two shoulder screws in the hanger bracket and retain the screw for later. Loosen the second shoulder screw without fully removing it. (Figure 8)

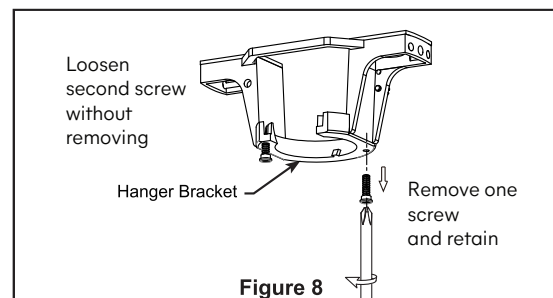

HOW TO HANG YOUR CEILING FAN



WARNING:

To avoid possible re or shock, be sure electricity is turned off at the main fuse box before hanging. (Figure 1)



NOTE:

If you are not sure if the outlet box is grounded, contact a licensed electrician for advice, as it must be grounded for safe operation.



WARNING:

The fan must be hung with at least 10' of clearance from floor to ceiling fan. (Figure 2)

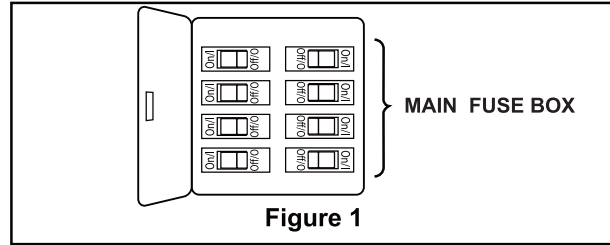

Figure 1

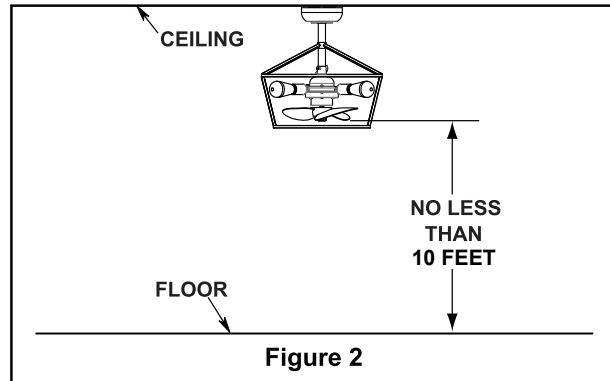

Figure 2

- Securely attach the hanger bracket to the outlet box using the outlet box screws supplied with the outlet box. (Figure 3)



WARNING:

The outlet box must be securely anchored. Hanger bracket must seat firmly against outlet box. If the outlet box is recessed, remove wall board until bracket contacts box. If bracket and /or outlet box are not securely attached, the fan could wobble or fall.

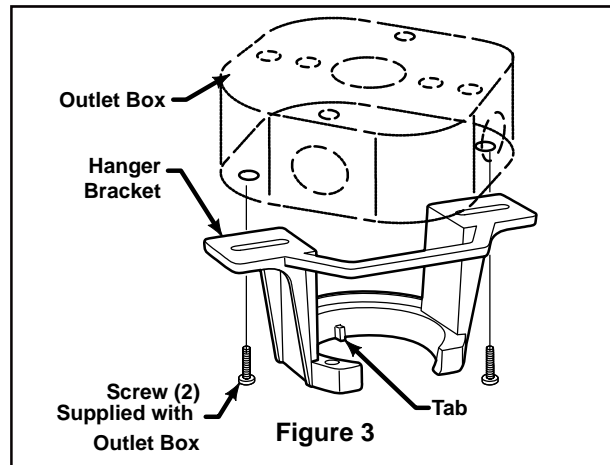

Figure 3

- Carefully lift the fan and seat the downrod/hanger ball assembly onto the hanger bracket that was just attached to the outlet box. Be sure the groove in the ball is lined up with tab on the hanger bracket. (Figure 4) This fan is intended for standard and angled mounting options only. Closemount and flushmount options are not available. For angled ceilings, note the angle can be no more than 20°.



WARNING:

Failure to seat tab in groove could cause damage to electrical wires and possible shock or re hazard.



WARNING:

To avoid possible shock, do not pinch wires between the hanger ball assembly and the hanger bracket.

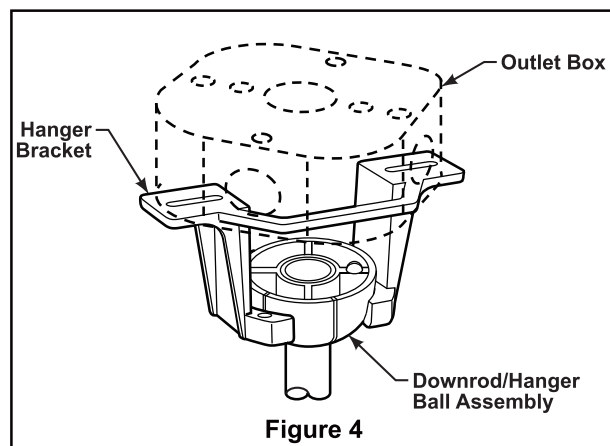

Figure 4

PAIR REMOTE & RECEIVER



NOTE:

The remote unit has 16 different code combinations. To prevent possible interference from or to other remote units, simply change the combination code in the remote and receiver.

- To set the code on receiver unit, slide dip switches to the same positions as set on the remote. (Figure 1)



NOTE:

Factory default setting is dip switches all up. Do not use this position.

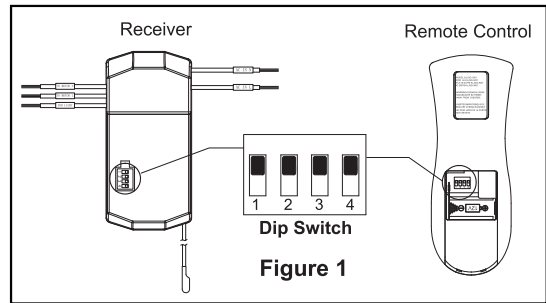

WIRE THE CEILING FAN



WARNING:

To avoid possible electrical shock, be sure electricity is turned off at the main fuse box before wiring. (Figure 2)



NOTE:

If you are not sure if the outlet box is grounded, contact a licensed electrician for advice, as it must be grounded for safe operation.

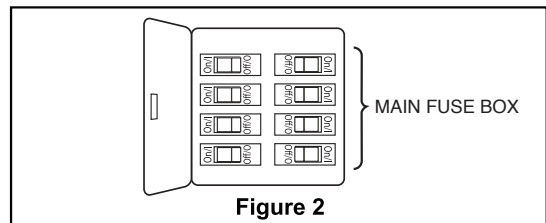

Turn electricity off at the main fuse box before wiring the fan.

WIRING YOUR CEILING FAN

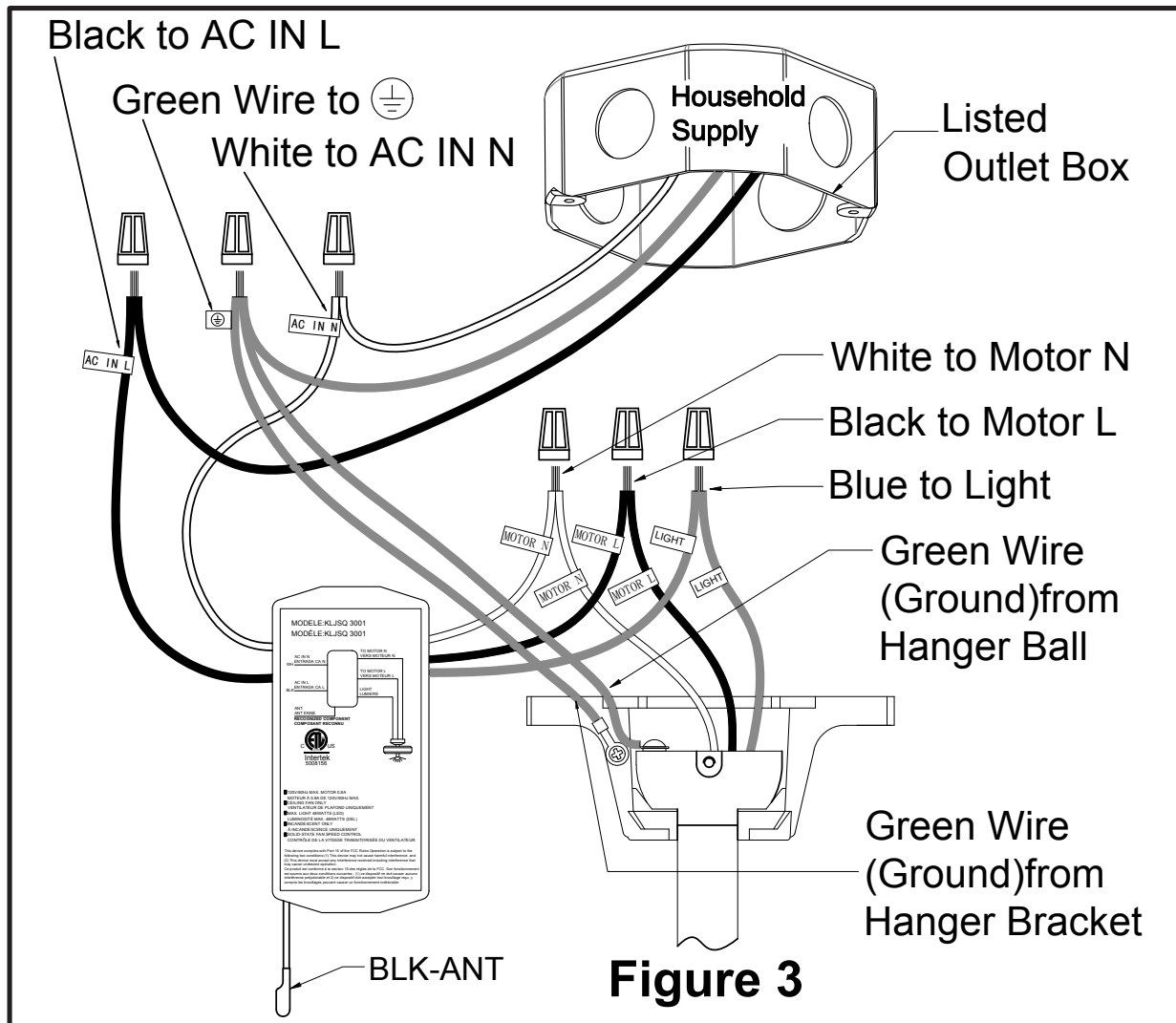

- Slide the receiver into the hanger bracket.
- Connect green wires from hanger bracket and downrod to bare (ground) wire using wire connector.
- Connect black wire from Receiver unit marked "AC IN L" to black supply wire using wire connector.
- Connect white wire from Receiver unit marked "AC IN N" to white supply wire using wire connector.
- Connect white wire from receiver unit marked "TO MOTOR N" to white wire from fan using wire connector supplied with receiver unit.
- Connect black wire from receiver unit marked "TO MOTOR L" to black wire from fan using wire connector supplied with receiver unit.
- Lastly, connect blue wire from receiver unit to the blue fan light wire using wire connector supplied with receiver unit.

(Figure 3)

HARDWARE USED:

WIRE CONNECTORS  x 6

NOTE:

 If you feel that you do not have enough electrical wiring knowledge or experience, have your fan installed by a licensed electrician.

WIRING YOUR CEILING FAN (CONTINUED)



WARNING:

Check to see that all connections are tight, including ground, and that no bare wire is visible at the wire connectors except for the ground wire. Do not operate fan until the blades are in place. Noise and motor damage could result.

- After connections have been made, turn leads upward and carefully push leads into the outlet box, with the white and green leads to one side of the box and the black leads to the other side. (Figure 4)

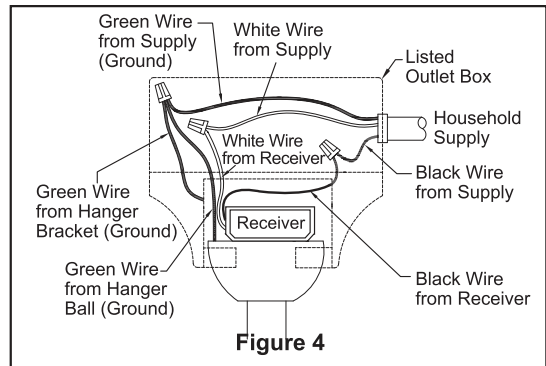

HOW TO INSTALL YOUR CANOPY HOUSING



NOTE:

This step is applicable after the necessary wiring is completed.

- Assemble canopy by rotating key slot in canopy over shoulder screw in hanger bracket, taking care not to pinch the wires. Tighten shoulder screw. Fully assemble and tighten second shoulder screw that was previously removed. (Figure 1)



WARNING:

To avoid possible fire or shock, make sure that the electrical wires are completely inside the canopy housing and not pinched between the housing and the ceiling.

- Align the two oval shape open slots on the bottom of the canopy screw cover with the two shoulder screw heads on the canopy. Push up the canopy screw cover until the screw heads engage the slots and rotate the screw cover clockwise until it is attached to the bottom of the canopy properly. (Figure 2)

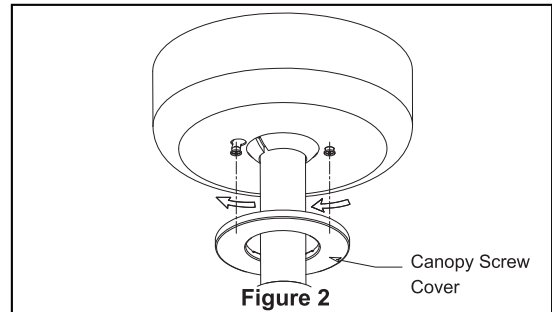
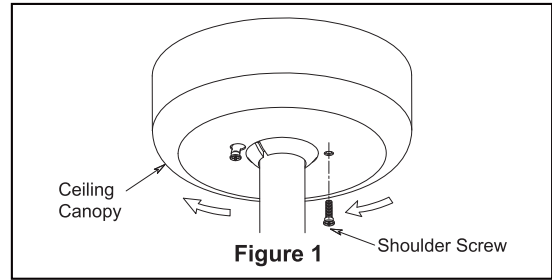

How to Install Your Light Bulbs

- 1. Install light bulbs into sockets by threading in a clockwise direction. (Figure 1)

NOTE: When relamping is required, USE ONLY MAX 5.5W, TYPE ST19 OR ST58 DIMMABLE LISTED LED (LIGHT) BULB.

CAUTION

RISK OF FIRE. USE ONLY LED LAMPS IN THIS LIGHT KIT. INCANDESCENT AND HALOGEN LAMPS MAY CAUSE SEVERE THERMAL DAMAGE.

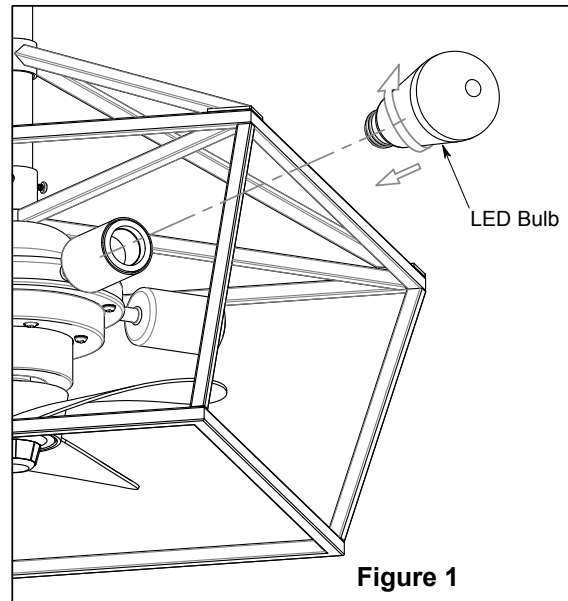

HOW TO OPERATE YOUR CEILING FAN

- ❑ **IMPORTANT:** Using a full range dimmer switch (not included) to control fan speed will damage the fan. To reduce the risk of fire or electrical shock, do not use a full range dimmer switch to control the fan speed. (Figure 1)

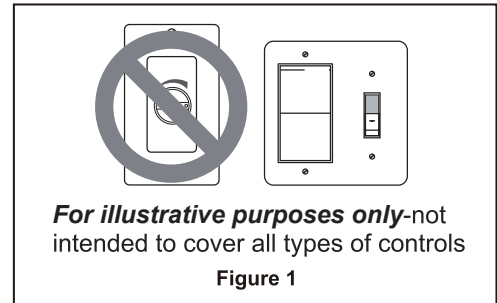

- ❑ Restore electrical power to the outlet box by turning the electricity on at the main fuse box. (Figure 2)

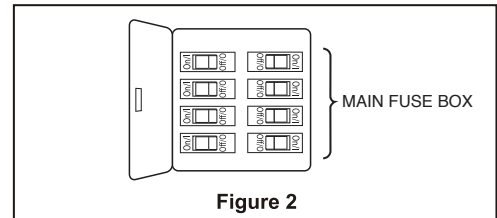

WARNING:
Check to see that all connections are tight, including ground, and that no bare wire is visible at the wire connectors, except for the ground wire. Do not operate fan until the blades are in place. Noise and fan damage could result.

WARNING:
Do not operate this fan with a variable (Rheostat) wall controller or dimmer switch. Doing so could result in damage to the ceiling fan's remote control unit.

- ❑ To make fan operational, install 23A/12V battery (included) in hand-held remote transmitter, with fan power off. Then follow the remote code setting process. (If not used for long periods of time, remove battery to prevent damage to transmitter). Store the remote away from excessive heat or humidity. (Figure 3)

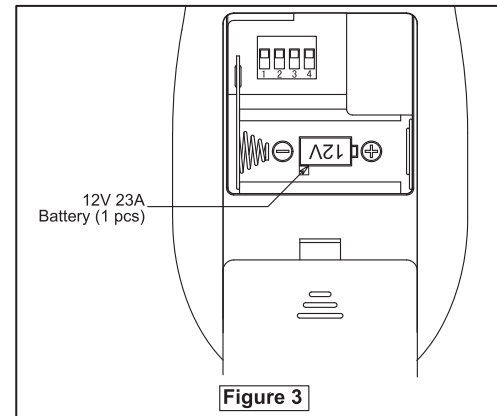

NOTE:
The remote unit has 16 different code combinations. To prevent possible interference from or to other remote units, simply change the combination code in the remote and receiver.

NOTE:
Factory default setting is dip switches all up. Do not use this position.

- ❑ To set the remote code same positions as the receiver with a small screwdriver or ball point pen (neither included), slide dip switches firmly up or down. (Figure 4)

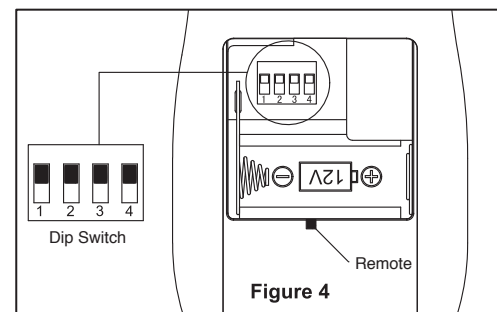

WARNING
To reduce the risk of fire or electrical shock, this fan should only be used with fan speed control part No.: KLJSQ 3001, manufactured by Huizhou Kunli Electronic Co Ltd

HOW TO OPERATE YOUR CEILING FAN (CONTINUED)

- Remote functions: (Figure 5)
 - ○ **Indicator LED light:** When the remote control is operated to send commands, the indicator light is on normally (if the indicator light is not on when sending the command, the battery may be low or the remote control may be damaged)
 - **0** = Turns fan off.
 - **1** = Low speed
 - **2** = Medium speed
 - **3** = High speed



The light button turns the light ON or OFF and also controls the brightness setting. Press and release the button to turn the light ON or OFF. **Press and hold the button to set the desired brightness.**

The light key has an auto-resume, it will stay at the same brightness as the last time it was turned off.

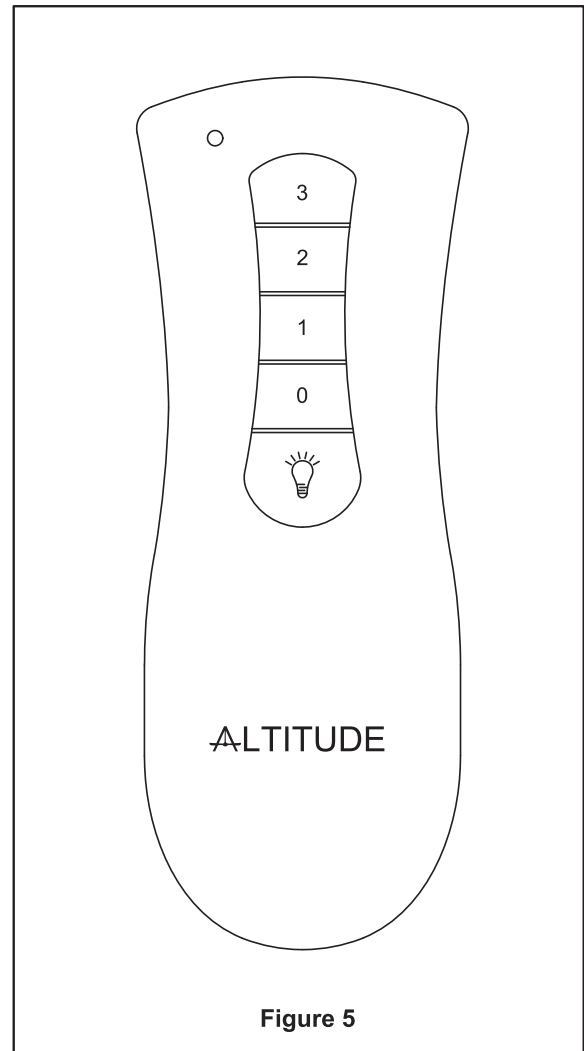



Figure 5

HOW TO OPERATE YOUR CEILING FAN (CONTINUED)

 **NOTE: Wait for the fan to stop before reversing the direction of the blade rotation.**

- If airflow is desired in the opposite direction, turn the fan off and wait for the blades to stop turning. Slide the reverse switch on top of motor assembly to the opposite position and turn fan on again (Figure 6)

Reverse Switch Information		
Season	Rotation Direction	Switch Position
Summer	Clockwise	Left
Winter	Counter-Clockwise	Right

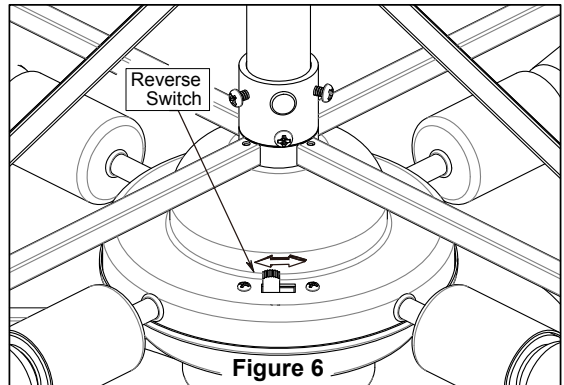

- Warm weather - (Forward) A downward air flow creates a cooling effect as shown in . (Figure 7) This allows you to set your air conditioner on a higher setting without affecting your comfort.

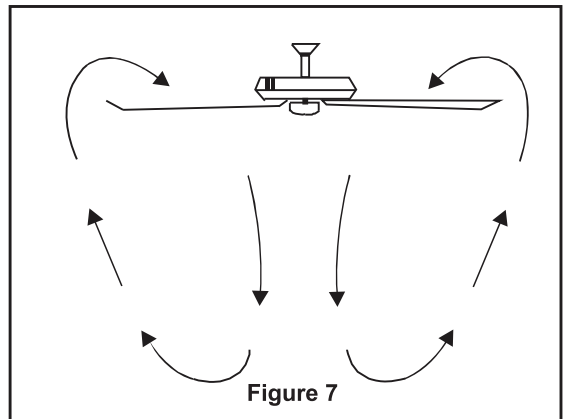

- Cool weather - (Reverse) An upward airflow moves warm air off the ceiling area as shown in . (Figure 8) This allows you to set your heating unit on a lower setting without affecting your comfort.

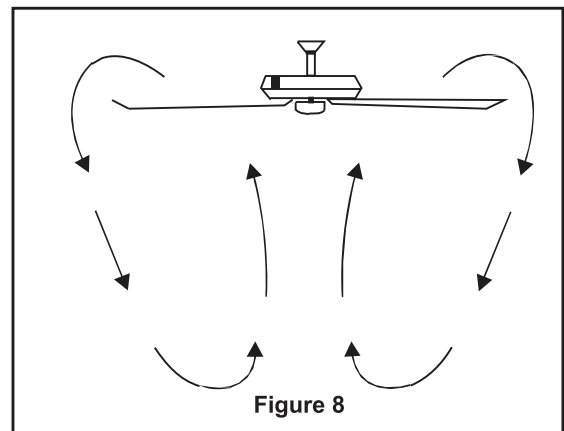

MAINTENANCE

- Periodic cleaning of your new ceiling fan is the only maintenance that is needed. When cleaning, use only soft brush or lint free cloth to avoid scratching the finish. Abrasive cleaning agents are not required and should be avoided to prevent damage to finish.



CAUTION

Do not use water when cleaning your ceiling fan. It could damage the motor or the finish and create the possibility of electrical shock.

TROUBLESHOOTING



WARNING

For your own safety turn off power at fuse box or circuit breaker before trouble shooting your fan.

TROUBLE	PROBABLE CAUSE	SUGGESTED REMEDY
<p>1.FAN WILL NOT START</p>	<ol style="list-style-type: none"> 1. Fuse or circuit breaker tripped. 2. Loose power line connections to the fan, or loose switch wire connections in the switch housing. 3. Dead battery in remote control. 4. Reversing switch in neutral position. 	<ol style="list-style-type: none"> 1. Check main and branch circuit fuses or circuit breakers. 2. Check line wire connections to fan and switch wire connections in the switch housings. CAUTION: Make sure main power is turned off ! 3. Replace with new battery. 4. Make sure reversing switch position is all the way to one side. Check to make sure the dip switches from the remote control and receiver are set to the same frequency.
<p>2.FAN SOUNDS NOISY</p>	<ol style="list-style-type: none"> 1. Loose screws in motor housing. 2. Wire connectors inside electrical box or canopy rattling. 3. Motor noise caused by solid state variable speed control. 	<ol style="list-style-type: none"> 1. Check to make sure all screws in motor housing are snug (do not overtighten). 2. Check to make sure wire connectors in electrical box are not rattling against each other or against the interior wall of the canopy. CAUTION: Make sure main power is turned off ! 3. Some fan motors are sensitive to signals from solid-state variable speed controls. Solid-state controls are not recommended, choose an alternative control method.
<p>3.FAN WOBBLER EXCESSIVELY</p>	<ol style="list-style-type: none"> 1. Setscrew in downrod support is loose. 2. Setscrew in downrod/hanger ball assembly is loose. 3. Hanger bracket and/or ceiling outlet box is not securely fastened. 	<ol style="list-style-type: none"> 1. Tighten both setscrews securely in downrod support. 2. Tighten the setscrew in the downrod/hanger ball assembly. 3. Tighten the hanger bracket screws to the outlet box, and secure outlet box.
<p>4.NOT ENOUGH AIR MOVEMENT</p>		<ol style="list-style-type: none"> 1. If possible, consider using a longer downrod (sold separately).

REPLACEMENT AND DISASSEMBLY DIAGRAM OF FAN BLADES.

- Fan blade cleaning and disassembly installation diagram, wipe with dry cloth
Do not wash with water (Figure 1)

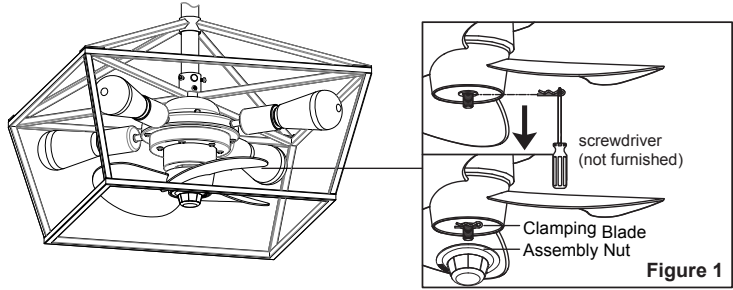

PARTS LIST MODEL NO. ERTW2008603**

Reference #	Description	Part #
1	Hanger Bracket Assembly	ERTW2008603-PT-01
2	Hanger Ball/Downrod Assembly	ERTW2008603-PT-02
3	Ceiling Canopy	ERTW2008603-PT-03
4	Canopy Screw Cover	ERTW2008603-PT-04
5	Motor Assembly	ERTW2008603-PT-05
6	LED Bulbs (4)	ERTW2008603-PT-06
7	Receiver	ERTW2008603-PT-07
8	Hand-held Remote	ERTW2008603-PT-08
9	Wire Connectors (6)	ERTW2008603-PT-09

Before discarding packaging material, be certain all parts have been removed.

** Insert FINISH CODES (Refer to fan model number located on downrod support)

HOW TO ORDER REPAIR PARTS

When ordering repair parts, always give the following information:

- Part Number
- Part Description
- Fan Model Number

Contact Altitude Fans for repair parts at 1-833-888-FANS (3267)

EXPLODED REVIEW ILLUSTRATION

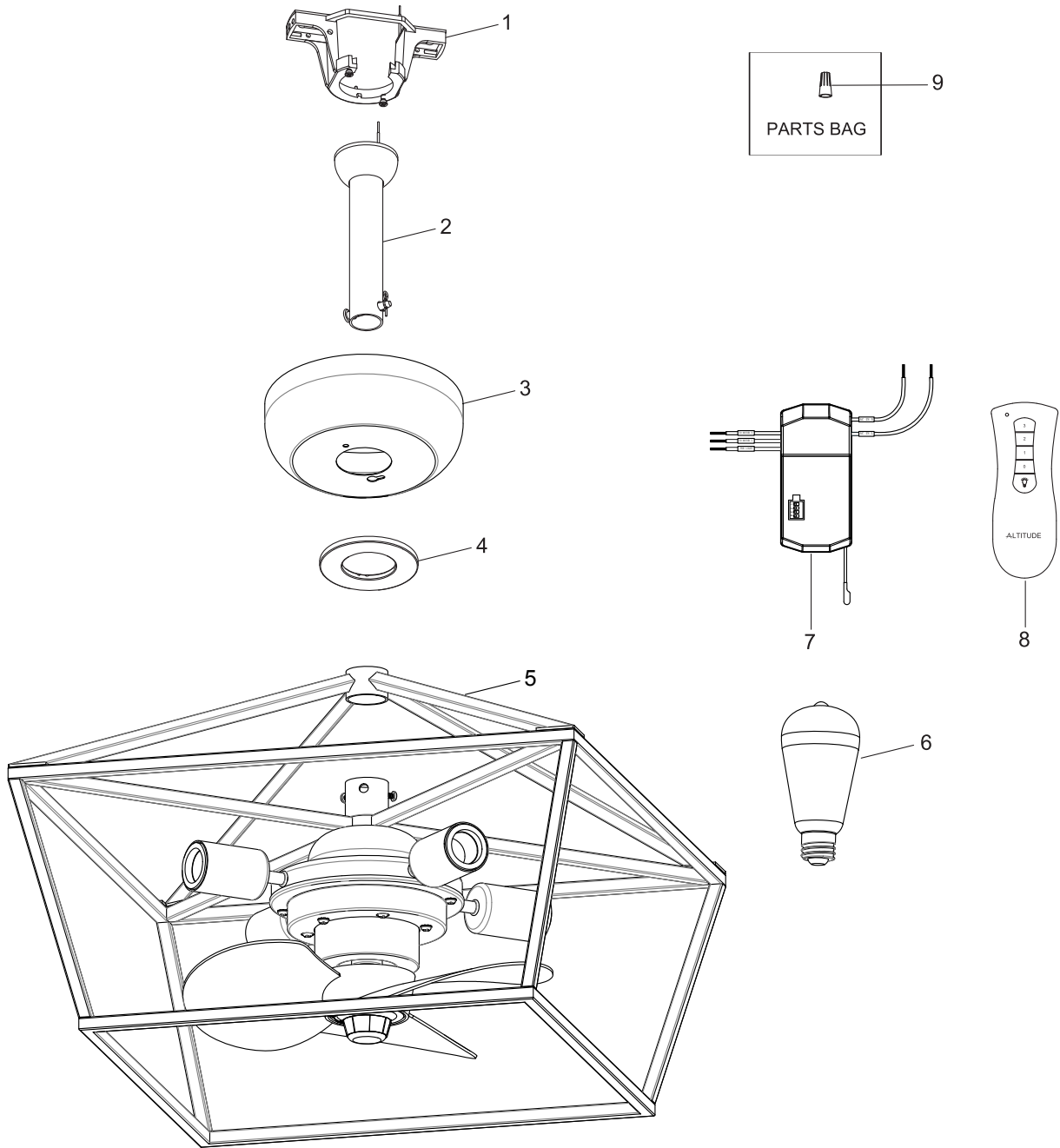

Figure 1



NOTE:

The illustration shown is not to scale or its actual configuration may vary. Product/parts are subject to change without notice.

ALTITUDE

Questions, problems, missing parts?

Before returning to the store, call, text, or email Customer Service

8 a.m. - 7 p.m., EST, Monday-Friday,

9 a.m. - 5 p.m., EST, Saturday

1-833-888-FANS (3267)

support@altitudefans.com

www.altitudefans.com

Retain this manual for future use.

Para las traducciones en español, visit www.altitudefans.com/install

ALTITUDE

GUÍA DE USO Y CUIDADO

VENTILADOR DE TECHO MACEDONIA DE 18 PULGADAS

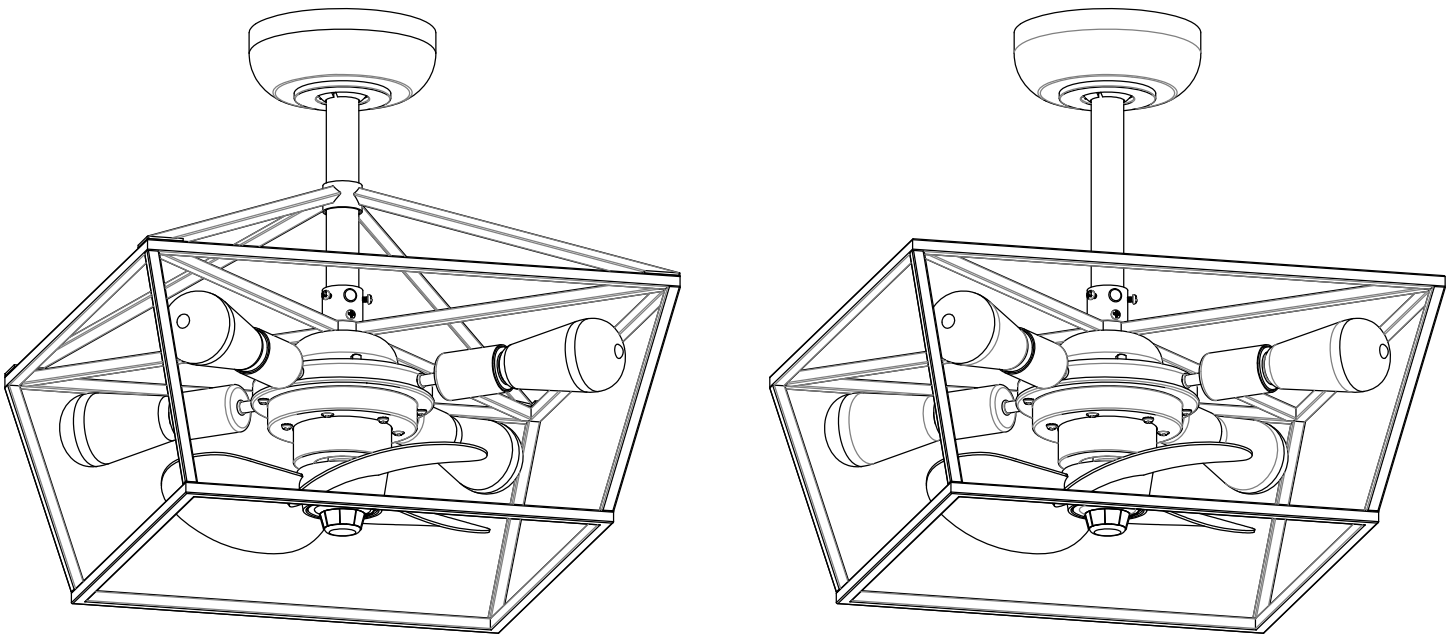

¿Preguntas, problemas, piezas faltantes?

Antes de devolver el producto a la tienda, llame o envíe un mensaje de texto o un correo electrónico al Servicio de atención al cliente

9 a.m. - 7 p.m., EST, de lunes a viernes; 9 a.m. - 5 p.m., EST, los sábados.

1-833-888-FANS (3267)

support@altitudefans.com

www.altitudefans.com

GRACIAS

ÍNDICE

Uso eficiente de los ventiladores de techo	4	Cómo hacer funcionar el ventilador de techo	15
Requisitos eléctricos y estructurales	4	Mantenimiento.....	17
Instrucciones de desembalaje.....	7	Solución de problemas	18
Cómo montar su ventilador de techo	8	Lista de piezas	19
Cómo cablear el ventilador de techo	12	Diagrama de desmontaje de las aspas del ventilador	19
Cómo instalar la carcasa de la marquesina	14	Vista detallada.....	20

ADVERTENCIA

LEA Y GUARDE ESTAS INSTRUCCIONES

Siga estas instrucciones para evitar incendios, descargas eléctricas y lesiones personales graves

1. Lea el manual del propietario y la información de seguridad antes de instalar su nuevo ventilador. Revise los diagramas de montaje adjuntos.
2. Antes de realizar el mantenimiento o la limpieza de la unidad, desconecte la alimentación en el panel de servicio y bloquee los medios de desconexión del panel de servicio para evitar que la alimentación se conecte accidentalmente. Cuando los medios de desconexión del servicio no puedan bloquearse, fije firmemente un dispositivo de advertencia (por ejemplo, una etiqueta), en el panel de servicio.
3. Tenga cuidado con el ventilador y las aspas cuando limpie, pinte o trabaje cerca del ventilador. Desconecte siempre la alimentación del ventilador de techo antes de realizar el mantenimiento.
4. No introduzca nada en las aspas del ventilador en funcionamiento.
5. El aparato no está previsto para ser utilizado por niños pequeños o personas enfermas sin supervisión. Los niños pequeños deben ser supervisados para asegurar que no jueguen con el aparato..

INSTRUCCIONES DE SEGURIDAD ADICIONALES

- Para evitar una posible descarga eléctrica, asegúrese de que la electricidad está desconectada en la caja de fusibles antes de realizar el cableado, y no ponga en funcionamiento el ventilador sin las aspas.
- Todos los procedimientos de cableado e instalación deben satisfacer los códigos eléctricos nacionales (ANSI/NFPA 70) y los códigos locales. El ventilador de techo debe estar conectado a tierra, para protegerse contra una posible descarga eléctrica. La instalación eléctrica debe ser realizada o aprobada por un electricista autorizado.
- La base del ventilador debe estar firmemente montada y ser capaz de soportar de forma fiable al menos 35 libras (el ventilador y los accesorios no deben superar las 35 libras o 15,9 kg). Consulte la página 5 del manual del propietario para conocer los requisitos de soporte. En caso de duda, consulte a un electricista calificado.
- El ventilador debe montarse con las aspas del ventilador a una distancia mínima de 10 pies (3 metros) del suelo para evitar el contacto accidental con el ventilador de techo.
- Siga las instrucciones recomendadas para el método correcto de cableado de su ventilador de techo. Si no tiene conocimientos o experiencia adecuados en electricidad, encargue la instalación de su ventilador a un electricista autorizado.
- Adecuado para el uso con controles de velocidad de estado sólido.
- Este ventilador debe utilizarse únicamente en lugares secos o húmedos de interiores.
- Para las conexiones de alimentación, si el conductor de un ventilador está identificado como conductor de tierra, debe conectarse a una fuente de alimentación con conductor con conexión a tierra. Si el conductor de un ventilador se identifica como un conductor sin conexión a tierra, debe conectarse a una fuente de alimentación con conductor sin conexión a tierra. Si el conductor de un ventilador está identificado para la puesta a tierra, debe conectarse a un conductor de puesta a tierra de equipos..



ATENCIÓN: Los cambios o las modificaciones que no hayan sido expresamente aprobados por la entidad responsable del cumplimiento podrían anular la facultad del usuario para utilizar el equipo.



ADVERTENCIA: Para reducir el riesgo de descarga eléctrica, este ventilador debe instalarse con una pared aislante de uso general.

Este producto está diseñado para utilizar únicamente las piezas que se suministran con él o los accesorios designados específicamente para su uso. El uso de piezas o accesorios no designados para su uso con este producto podría provocar lesiones personales o daños materiales.

Para reducir el riesgo de lesiones personales, no doble el soporte de las aspas (brida o soporte de las aspas) al instalar los soportes, equilibrar las aspas o limpiar el ventilador. No introduzca objetos extraños entre las aspas del ventilador en movimiento.

Para reducir el riesgo de lesiones personales, no doble el soporte de las aspas (brida o soporte de las aspas) al instalar los soportes, equilibrar las aspas o limpiar el ventilador. No introduzca objetos extraños entre las aspas del ventilador en movimiento.

Monte el ventilador en una caja eléctrica marcada como aceptable para soportar un peso de 15.9 kg (35 libras) o menos.

INSTRUCCIONES DE SEGURIDAD ADICIONALES



ADVERTENCIA: No ponga en marcha este ventilador con un controlador de pared variable (reóstato) o un interruptor atenuador. Si lo hace, podría dañar el control remoto del ventilador de techo. Este dispositivo cumple con la parte 15 de las normas de la FCC. El funcionamiento está sujeto a las dos condiciones siguientes: (1) Este dispositivo no puede causar interferencias perjudiciales; y (2) este dispositivo debe aceptar cualquier interferencia recibida, incluidas las que puedan causar un funcionamiento no deseado. Si el radiador intencional puede clasificarse como un dispositivo digital de clase B o un periférico de PC, deberá incluir lo siguiente o su equivalente:



NOTA: Este equipo se sometió a pruebas y se demostró que cumple con los límites de los dispositivos digitales de clase B, de acuerdo con la parte 15 de las normas de la FCC. Estos límites están diseñados para proporcionar una protección razonable contra las interferencias perjudiciales en una instalación residencial. Este equipo genera, utiliza y puede irradiar energía de radiofrecuencia y, de no instalarse y utilizarse de acuerdo con las instrucciones, puede causar interferencias perjudiciales en la recepción de señales de radio o televisión, lo que puede determinarse apagando y encendiendo el equipo. Se recomienda al usuario tratar de corregir la interferencia a través de una o más de las medidas siguientes:

- Reorientar o reubicar la antena receptora.
- Aumentar la separación entre el equipo y el receptor.
- Conectar el equipo a un tomacorriente de un circuito diferente al que está conectado el receptor.

Consulte al distribuidor o a un técnico de radio/televisión con experiencia para obtener ayuda.

En el caso de un dispositivo digital de la clase A, deben incluirse las declaraciones de la parte 15. 105(a) cuando sea apropiado para el dispositivo en cuestión.

GARANTÍA

Garantizamos que el motor del ventilador está libre de defectos de mano de obra y material presentes en el momento del envío desde la fábrica durante un período de vida útil después de la fecha de compra por parte del comprador original. También garantizamos que el kit de luces está libre de defectos de fabricación y materiales presentes en el momento del envío desde la fábrica durante un período de cinco años después de la fecha de compra por parte del comprador original, excluyendo cualquier componente de vidrio o acrílico, y que las aspas de madera están libres de defectos de fabricación y materiales en el momento del envío desde la fábrica durante un período de dos años después de la fecha de compra por parte del comprador original. Nos comprometemos a corregir dichos defectos sin coste alguno o, en caso de que se devuelva el producto, a sustituirlo por un modelo comparable o superior a elección nuestra. Para obtener el servicio de garantía, debe presentar una copia del recibo como prueba de compra. Todos los costes de desmontaje y reinstalación del producto corren por su cuenta. Esta garantía no cubre los daños causados a cualquier pieza por accidente, mal uso, instalación incorrecta o por la colocación de cualquier accesorio. Debido a las condiciones climáticas variables, esta garantía no cubre ningún cambio en el acabado de latón, incluso la oxidación, la erosión, la corrosión, el deslustre o la descamación. Los acabados de latón de este tipo tienen una vida útil más larga cuando están protegidos de las condiciones climáticas cambiantes. Un cierto "bamboleo" es normal y no debe considerarse un defecto. Las reparaciones realizadas por personas no autorizadas invalidarán la garantía. No existe ninguna otra garantía expresa. Por la presente denegamos todas las garantías, incluidas, entre otras, las de comerciabilidad e idoneidad para un fin determinado en la medida en que lo permitan las leyes. La duración de cualquier garantía implícita que no se pueda denegar se limita al periodo de tiempo especificado en la garantía expresa. Algunos estados no permiten limitar la duración de una garantía implícita, por lo que es posible que la limitación anterior no se aplique en su caso. El fabricante no será responsable de los daños incidentales, consecuentes o especiales que surjan o estén relacionados con el uso o el funcionamiento del producto, salvo que las leyes dispongan lo contrario. Algunos estados no permiten la exclusión de los daños incidentales o consecuentes, por lo que es posible que la exclusión o limitación anterior no se aplique en su caso. Esta garantía le otorga derechos legales específicos, y usted también puede tener otros derechos que varían de un estado a otro. Esta garantía suplanta todas las garantías anteriores. El cliente debe asumir los gastos de envío de cualquier devolución del producto en el marco de una reclamación de la garantía.

Póngase en contacto con el equipo de atención al cliente a través del 1-833-888-FANS (3267) o visite WWW.ALTITUDEFANS.COM

CONSUMO DE ENERGÍA EFICIENTE DE LOS VENTILADORES DE TECHO

El rendimiento y el ahorro de energía dependen en gran medida de la instalación y el uso adecuados del ventilador de techo. Siga los consejos que se ofrecen a continuación para asegurar el funcionamiento eficiente del producto.

Elección del lugar de montaje adecuado

Para asegurar un flujo de aire óptimo, los ventiladores de techo deben instalarse, o montarse, en el centro de la habitación y a una distancia mínima de 10 pies (3 metros) entre el piso y las aspas y de 18 pulgadas (46 cm) desde la pared hasta las aspas.

Apague el ventilador cuando usted no esté en la habitación

Los ventiladores de techo refrescan a las personas, no las habitaciones. Si la habitación está desocupada, apague el ventilador de techo para ahorrar energía.

Uso del ventilador de techo durante todo el año

Verano: Utilice el ventilador de techo en el sentido de las agujas del reloj. El flujo de aire producido por el ventilador de techo crea un efecto de enfriamiento por viento, lo que le produce «sensación» de frescor. Seleccione una velocidad de ventilador que produzca una brisa comfortable; las velocidades más bajas consumen menos energía.

Invierno: Invierta el sentido de rotación del motor y haga funcionar el ventilador de techo a baja velocidad en sentido contrario a las agujas del reloj. Esto crea una suave corriente ascendente que empuja el aire caliente desde el techo hacia el espacio ocupado. No olvide ajustar el termostato cuando utilice el ventilador de techo. Esta simple acción le permitirá ahorrar energía y dinero.

REQUISITOS ELÉCTRICOS Y ESTRUCTURALES

Su nuevo ventilador de techo requerirá una línea de suministro eléctrico con conexión a tierra de 120 voltios CA, 60 HZ, circuito de 15 amperios. El código eléctrico requiere el uso de una caja eléctrica con capacidad para ventiladores para soportar el peso y movimiento adicional asociado a un ventilador de techo. Las cajas eléctricas con capacidad para ventiladores están rotuladas como tal y suelen soportar ventiladores de techo de hasta 70 libras (32 kg). Las cajas eléctricas con capacidad para ventiladores varían en cuanto a su capacidad y diseño. Asegúrese de que los valores nominales de la caja eléctrica de su ventilador de techo cumplan los requisitos del ventilador de techo que se va a instalar. Las figuras 1, 2 y 3 muestran diferentes configuraciones estructurales que pueden utilizarse para montar la caja eléctrica.

Uso de perfil bajo (Figura 1)

Se prevé que se atornille una caja empotrada de 1/2 pulgada de profundidad a una viga o bloque. Se utiliza si solo ingresa un cable a la caja. También está disponible en una configuración de montaje sobrepuesto.

Uso de perfil profundo (Figura 2)

Se puede fijar una caja de 1-1/2 pulgadas de profundidad a un bloque entre vigas, la cual tiene suficiente espacio para más de un cable.

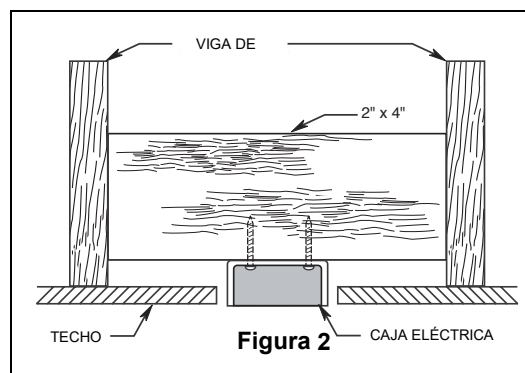
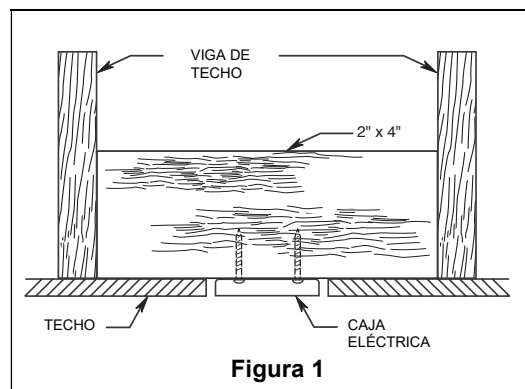

REQUISITOS ELÉCTRICOS Y ESTRUCTURALES (CONTINUACIÓN)

Uso de riostra (Figura 3)

Combinado con una caja profunda, este colgador está previsto para colocarse entre dos vigas en lugar de los bloques de madera.



ADVERTENCIA:

Para reducir el riesgo de incendio, descarga eléctrica o lesiones personales, monte el ventilador en la caja eléctrica marcada como aceptable para el soporte de un ventilador de 15.9 kg (35 libras) o menos. Utilice los tornillos suministrados con la caja eléctrica. La mayoría de las cajas eléctricas utilizadas habitualmente para el soporte de luminarias no son aceptables para el soporte de ventiladores y es posible que haya que sustituirlas. En caso de duda, consulte a un electricista calificado.

Si su ventilador reemplazará una lámpara existente, desconecte la electricidad en la caja de fusibles principal y luego retire la lámpara existente.



ADVERTENCIA:

No basta con apagar el interruptor de pared. Para evitar posibles descargas eléctricas, asegúrese de que la electricidad esté desconectada en la caja de fusibles principal antes de cablear. Todo el cableado debe cumplir con los códigos nacionales y locales y el ventilador de techo debe estar debidamente conectado a tierra como precaución contra posibles descargas eléctricas.



ADVERTENCIA:

Para evitar un incendio o una descarga eléctrica, siga cuidadosamente todas las instrucciones de cableado. Cualquier trabajo eléctrico no descrito en estas instrucciones debe ser realizado o aprobado por un electricista autorizado.



ADVERTENCIA:

No ponga en marcha este ventilador con un controlador de pared variable (reóstato) o un interruptor atenuador. Si lo hace, podría dañar el control remoto del ventilador de techo.

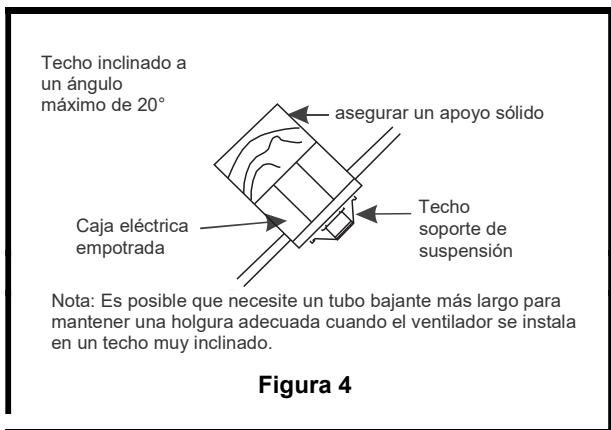
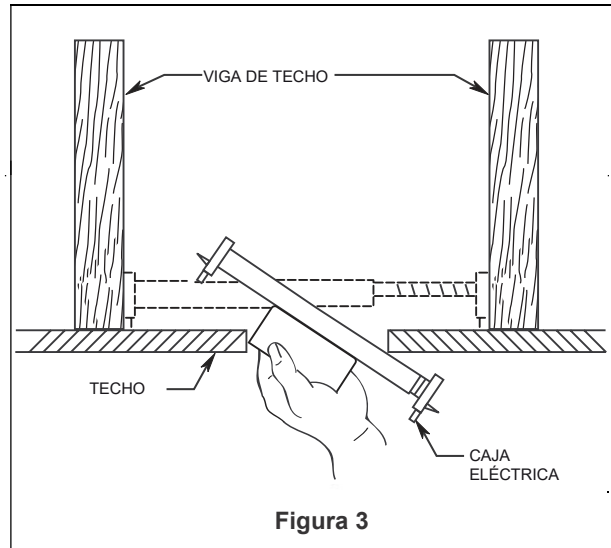

bajante más largo (vendido por separado) para mantener una holgura adecuada cuando el ventilador se instala en un techo muy inclinado.

Lugar de uso en techo inclinado (Figura 4)

Techo inclinado a un ángulo máximo de 20°

INSTALACIÓN PREVIA

Este manual está diseñado para facilitarle al máximo el montaje, la instalación, el funcionamiento y el mantenimiento de su ventilador de techo

Herramientas necesarias para el montaje (no incluidas)

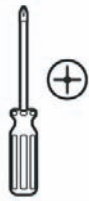

Destornillador
Phillips



Pinzas pelacables /
cortacables



Una escalera de
mano



Un destornillador plano
de 1/4"

MATERIALES NECESARIOS

Caja eléctrica y conectores del tipo requerido por el código local. El cable mínimo sería un cable de 3 conductores (2 hilos con tierra) del tamaño siguiente:

Longitud del cable instalado	Tamaño del cable (A.W.G)
Hasta 50 pies (15 metros)	12
50-100 pies.	12



NOTA: Coloque las piezas de las bolsas de piezas sueltas en un recipiente pequeño para evitar que se pierdan. Si falta alguna pieza, póngase en contacto con su distribuidor local.



ADVERTENCIA: Antes de montar su ventilador de techo, consulte la sección sobre el método correcto de cableado de su ventilador (página 10). Si cree que no tiene suficientes conocimientos o experiencia para realizar el cableado, encargue la instalación de su ventilador a un electricista autorizado.

INSTRUCCIONES DE DESEMBALAJE

CONTENIDO DEL PAQUETE

Para su comodidad, hay casillas de verificación junto a cada paso. A medida que se completa cada paso, coloque una marca de verificación en la casilla. Esto le permitirá asegurarse que todos los pasos se han completado y será útil para encontrar el último paso en caso de ser interrumpido.



ADVERTENCIA: No instale ni utilice el ventilador si alguna pieza está dañada o falta. Este producto está diseñado para utilizar únicamente las piezas suministradas con este producto o cualquier accesorio que erangroup designe específicamente para el uso con este producto. La sustitución de piezas o accesorios que no hayan sido designados por erangroup para su uso con este producto podría provocar lesiones personales o daños a la propiedad.

1. Compruebe que ha recibido las siguientes piezas:



NOTA: Si no está seguro de la descripción de la pieza, consulte la vista detallada que aparece en la última página de este manual de instalación.

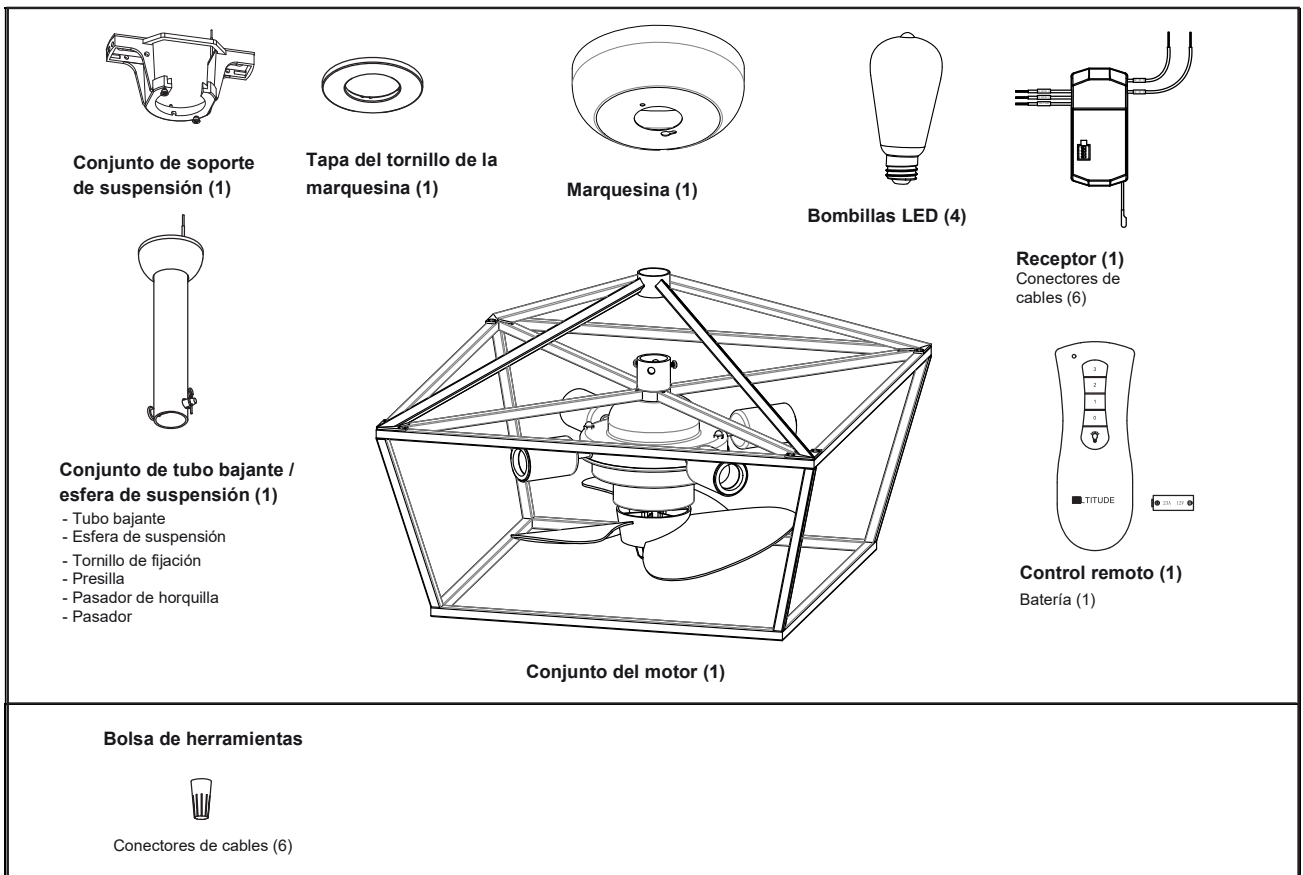

CÓMO MONTAR SU VENTILADOR DE TECHO

- Los usuarios pueden elegir el aspecto de la figura 1 o de la figura 2 para instalar el producto según sus preferencias



Figura 1



Figura 2

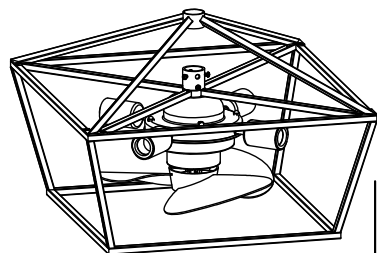

Plano de desmontaje del marco decorativo

- Retire la esfera de suspensión del conjunto de tubo bajante / esfera de suspensión, aflojando el tornillo de fijación de la esfera hasta que esta caiga libremente por el tubo bajante. Retire el pasador del tubo bajante y luego retire la esfera de suspensión. Conserve el pasador y la esfera de suspensión para volver a instalarlos en el paso 6. (Figura 1)

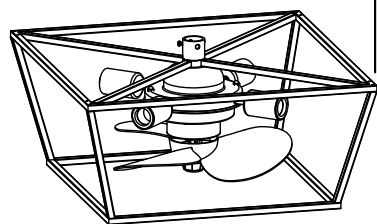
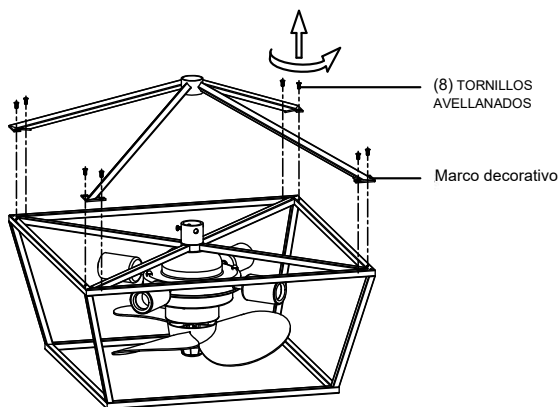

Figura 1

- Retire la presilla y el pasador de horquilla de la parte inferior del tubo bajante. Conserve el pasador y la presilla para volver a instalarlos en el paso 4. (Figura 2)

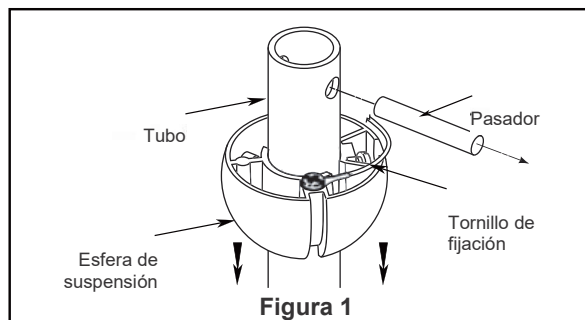

Figura 2

- Afloje los dos tornillos de fijación en el soporte del tubo bajante del conjunto del motor. Pase los cables negro, blanco y azul a través del tubo bajante. (Figura 3)

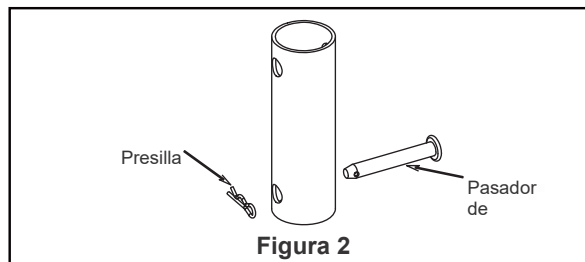

Figura 3

CÓMO MONTAR SU VENTILADOR DE TECHO (CONTINUACIÓN)

- Enrosque el tubo bajante en el soporte del tubo bajante situado en la parte superior del motor. Instale el pasador de horquilla alineando los orificios del soporte del tubo bajante con los orificios del tubo bajante. Fije el pasador de horquilla con la presilla. Apriete los dos tornillos de fijación en el soporte del tubo bajante. (Figura 4)

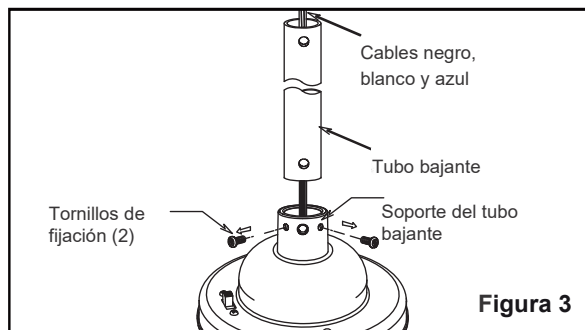

ADVERTENCIA:

Es fundamental que el pasador de horquilla del soporte del tubo bajante esté correctamente instalado y que los tornillos de fijación estén bien apretados. **De no hacerlo, el ventilador podría caerse.**

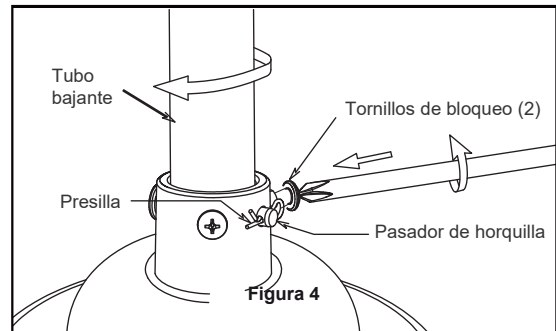

- Pase los cables a través de la tapa del tornillo de la marquesina y de la marquesina. (Figura 5)

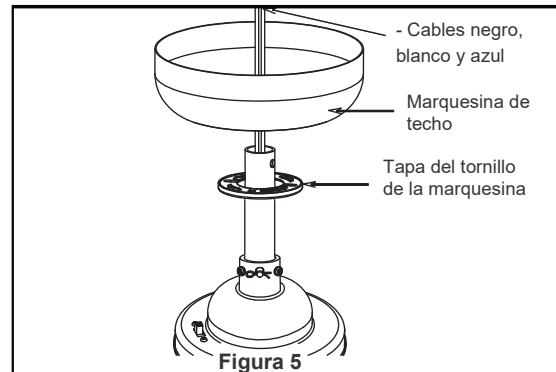

- Vuelva a instalar la esfera de suspensión en tubo bajante, como se indica a continuación. Pase los cables negro, blanco y azul por la esfera de suspensión. Coloque el pasador a través de los dos orificios del tubo bajante y alinee la esfera de suspensión para que el pasador quede atrapado en la ranura de la parte superior de la esfera de suspensión. Tire de la esfera de suspensión hacia arriba, apretándola contra el pasador. Apriete firmemente el tornillo de fijación en la esfera de suspensión. Un tornillo de fijación flojo puede causar el bamboleo del ventilador. (Figura 6)

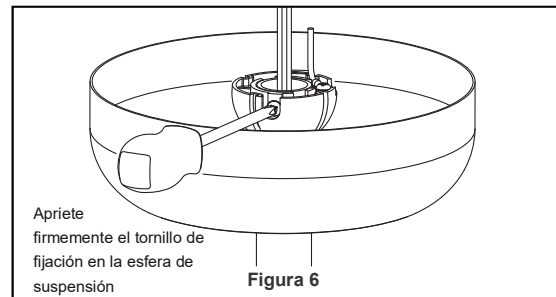

- Corte el exceso de cable conductor entre 6 y 9 pulgadas aproximadamente por encima de la parte superior del tubo bajante. Pele (quite el aislante) 1/2 pulgada del extremo de cada cable conductor. (Figura 7)



ATENCIÓN:

Antes de la instalación, todos los tornillos de fijación deben verificarse y apretarse en caso necesario.

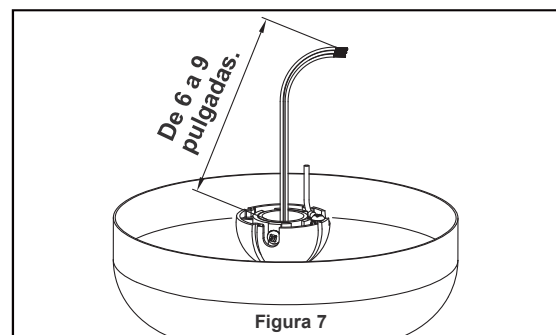

- Retire uno de los dos tornillos de hombro del soporte de suspensión y conserve el tornillo para más adelante. Afloje el segundo tornillo de hombro sin retirarlo. (Figura 8)

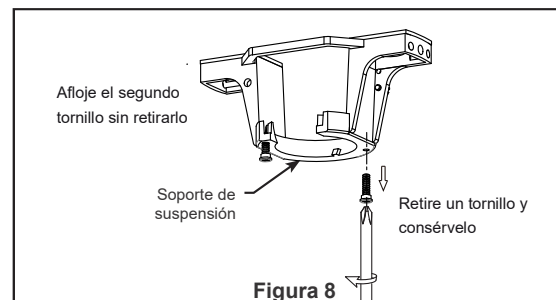

CÓMO COLGAR EL VENTILADOR DE TECHO



ADVERTENCIA:

Para evitar una posible descarga eléctrica, asegúrese de que la electricidad esté desconectada en la caja de fusibles principal antes de colgar. (Figura 1)



NOTA:

Si no está seguro de si la caja eléctrica está conectada a tierra, póngase en contacto con un electricista autorizado para asesorarse, ya que esta debe estar conectada a tierra para funcionar de manera segura.



ADVERTENCIA:

El ventilador debe colgarse a una altura de al menos 10 pies (3 metros) del piso. (Figura 2)



Figura 1



Figura 2

- Fije el soporte de suspensión a la caja eléctrica utilizando los tornillos que se suministran con esta. (Figura 3)

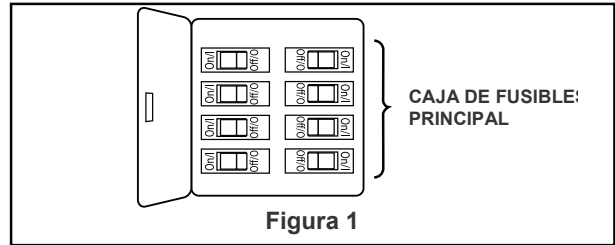

ADVERTENCIA:

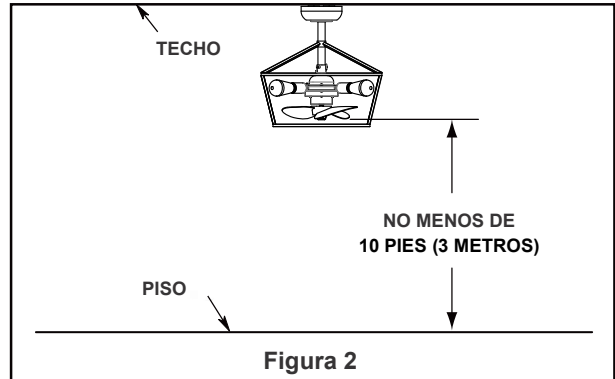
La caja eléctrica debe estar bien fijada. El soporte de suspensión debe quedar firmemente asentado en la caja eléctrica. Si la caja eléctrica está empotrada, retire la placa de pared hasta que el soporte entre en contacto con la caja. Si el soporte o la caja eléctrica no están bien apretados, el ventilador podría bambolearse o caerse.



Figura 3

- Levante con cuidado el ventilador y asiente el conjunto del tubo bajante / esfera de suspensión en el soporte de suspensión que se acaba de fijar a la caja eléctrica. Asegúrese de que la ranura de la esfera esté alineada con la pestaña del soporte de suspensión. (Figura 4) Este ventilador está previsto únicamente para las opciones de montaje estándar e inclinado. Las opciones de montaje cercano al techo y empotrado no están disponibles. En el caso de los techos inclinados, tenga en cuenta que el ángulo no puede ser mayor de 20°.

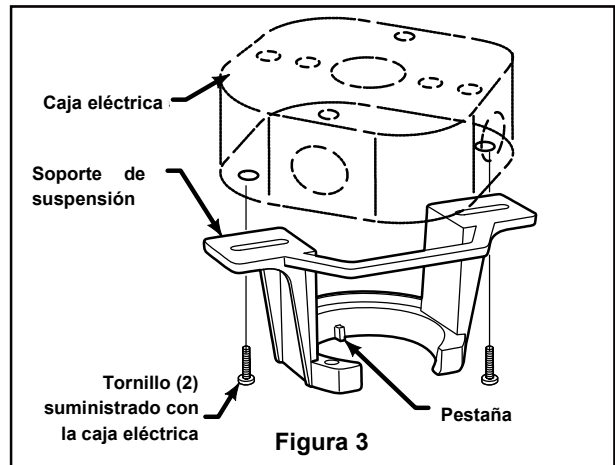

ADVERTENCIA:

Si no se asienta la pestaña en la ranura, se pueden dañar los cables eléctricos, lo que puede dar lugar a una descarga o un peligro eléctrico.



ADVERTENCIA:

Para evitar cualquier posible descarga eléctrica, no pise los cables entre el conjunto de la esfera de suspensión y el soporte de suspensión.



Figura 4

EMPAREJAR EL CONTROL REMOTO Y EL RECEPTOR

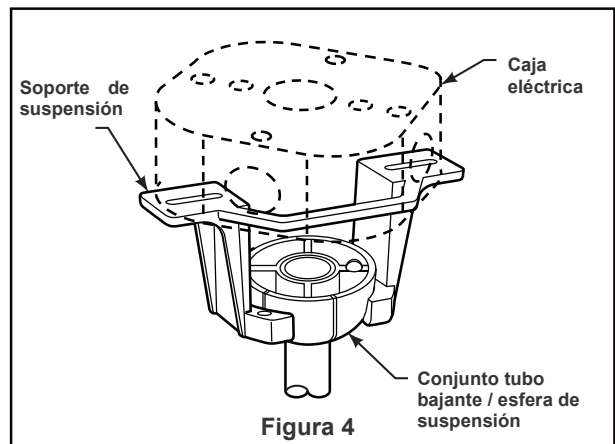

NOTA:

El control remoto tiene 16 combinaciones de códigos diferentes. Para evitar posibles interferencias desde o hacia otros controles remotos, basta con cambiar el código de combinación en el control remoto y el receptor.

- Para ajustar el código en la unidad receptora, deslice los interruptores de inmersión a las mismas posiciones que las establecidas en el control remoto. (Figura 1)



NOTA:

La configuración de fábrica es con todos los interruptores de inmersión hacia arriba. No utilice esta posición.

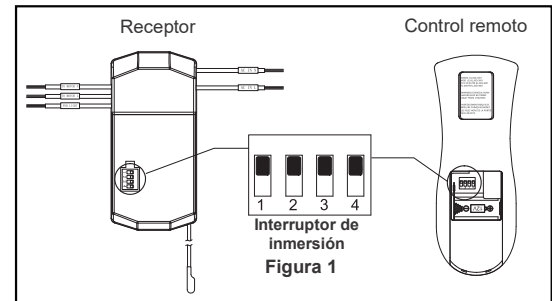

CABLEAR EL VENTILADOR DE TECHO



ADVERTENCIA:

Para evitar posibles descargas eléctricas, asegúrese de que la electricidad esté desconectada en la caja de fusibles principal antes de cablear. (Figura 2)



NOTA:

Si no está seguro de si la caja eléctrica está conectada a tierra, póngase en contacto con un electricista autorizado para asesorarse, ya que esta debe estar conectada a tierra para funcionar de manera segura.

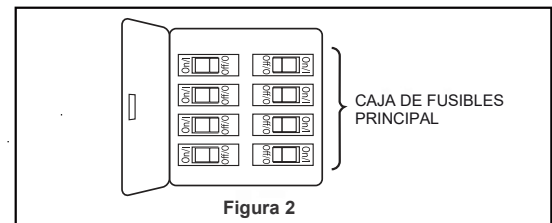

Desconecte la electricidad en la caja de fusibles principal antes de cablear el ventilador.

CABLEADO DEL VENTILADOR DE TECHO



Figura 3

- Deslice el receptor hacia el soporte de suspensión.
- Conecte los cables verdes del soporte de suspensión y del tubo bajante al cable desnudo (tierra) utilizando un conector de cable.
- Conecte el cable negro de la unidad receptora, marcado como "AC IN L", al cable negro de alimentación utilizando un conector de cable.
- Conecte el cable blanco de la unidad receptora, marcado como "AC IN N", al cable blanco de alimentación utilizando un conector de cable.
- Conecte el cable blanco de la unidad receptora marcado como "TO MOTOR N" al cable blanco del ventilador utilizando el conector de cable suministrado con la unidad receptora.
- Conecte el cable negro de la unidad receptora, marcado como "TO MOTOR L", al cable negro del ventilador utilizando el conector de cable suministrado con la unidad receptora.
- Por último, conecte el cable azul de la unidad receptora al cable azul de la lámpara del ventilador utilizando el conector de cable suministrado con la unidad receptora.

(Figura 3)

ACCESORIOS UTILIZADOS:

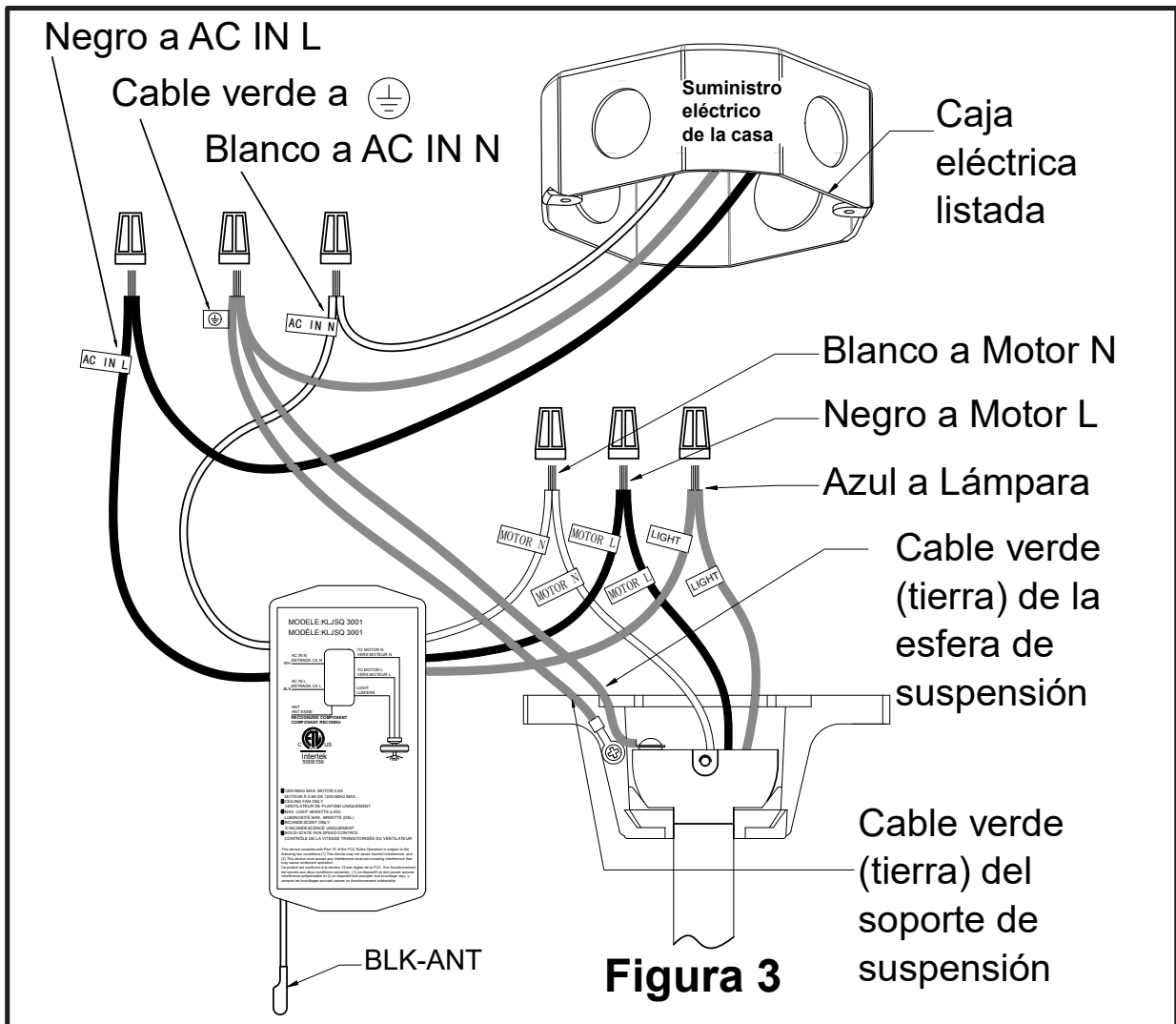
CONECTORES DE CABLE  x 6

NOTA:

 Si cree que no tiene suficientes conocimientos o experiencia para realizar el cableado, encargue la instalación de su ventilador a un electricista autorizado.

CABLEADO DEL VENTILADOR DE TECHO (CONTINUACIÓN)



ADVERTENCIA:

Compruebe que todas las conexiones estén apretadas, incluida la conexión a tierra, y que no se vea ningún cable desnudo en los conectores de cables, excepto el de conexión a tierra. No ponga en marcha el ventilador hasta que las aspas estén colocadas. Podría producirse ruido y daños en el motor.

- Una vez realizadas las conexiones, gire los cables hacia arriba e introdúzcalos con cuidado en la caja eléctrica, con los cables blanco y verde hacia un lado de la caja y los cables negros hacia el otro. (Figura 4)

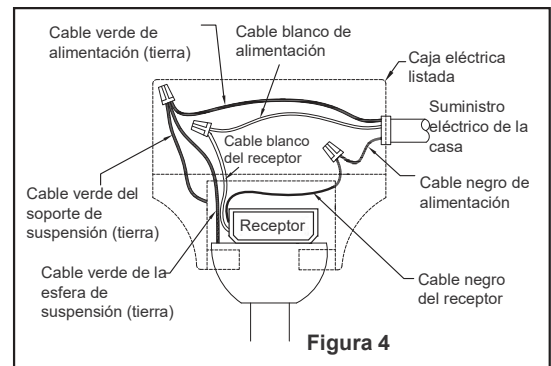

CÓMO INSTALAR LA CARCASA DE LA MARQUESINA



NOTA:

Este paso es aplicable después de que se haya completado el cableado necesario.

- Monte la marquesina girando la ranura de la marquesina sobre el tornillo de hombro del soporte de suspensión, teniendo cuidado de no pellizcar los cables. Apriete el tornillo de hombro. Monte completamente y apriete el segundo tornillo de hombro que se retiró previamente. (Figura 1)



ADVERTENCIA:

Para evitar un posible incendio o descarga eléctrica, asegúrese de que los cables eléctricos estén completamente dentro de la carcasa de la marquesina y no queden aprisionados entre la carcasa y el techo.

- Alinee las dos ranuras abiertas de forma ovalada en la parte inferior de la tapa de tornillos de la marquesina con las dos cabezas de los tornillos de hombro en la marquesina. Presione hacia arriba la tapa de tornillos de la marquesina hasta que las cabezas de los tornillos encajen en las ranuras y gire la tapa de tornillos en el sentido de las agujas del reloj hasta que se fije correctamente a la parte inferior de la marquesina. (Figura 2)

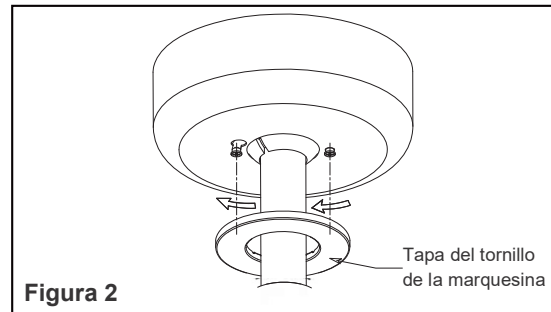
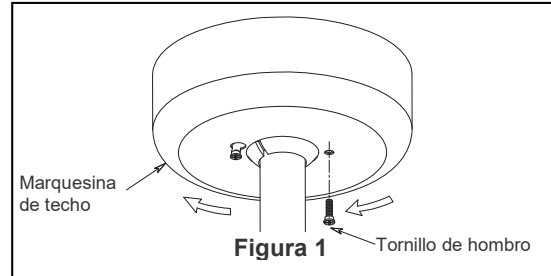

Cómo instalar las bombillas

- Instale las bombillas en los sockets enroscando en el sentido de las agujas del reloj. (Figura 1)

NOTA: Cuando tenga que cambiar las bombillas, UTILICE SÓLO BOMBILLAS (LÁMPARAS) LED ATENUABLES de 5.5 W COMO MÁXIMO, DE TIPO ST19 O ST58.

CUIDADO

RIESGO DE INCENDIO. UTILICE SOLO LÁMPARAS LED EN ESTE KIT DE LUCES. LAS LÁMPARAS INCANDESCENTES Y HALÓGENAS PUEDEN CAUSAR GRAVES DAÑOS TÉRMICOS.

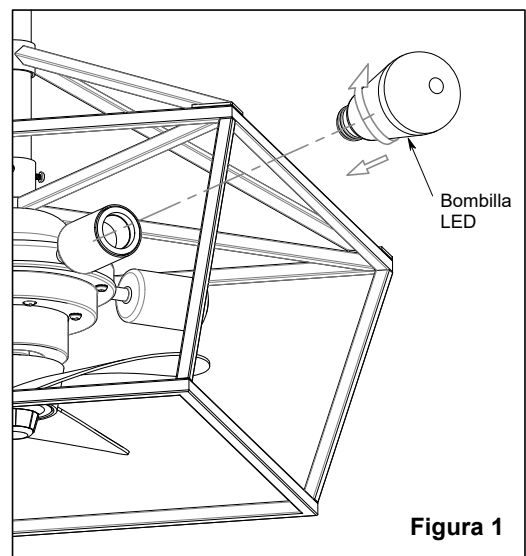

CÓMO HACER FUNCIONAR EL VENTILADOR DE TECHO

- ❑ **IMPORTANTE:** El uso de un interruptor atenuador de gama completa (no incluido) para controlar la velocidad del ventilador dañará el ventilador. Para reducir el riesgo de incendio o descarga eléctrica, no utilice un interruptor atenuador de gama completa para controlar la velocidad del ventilador. (Figura 1)



- ❑ Restablezca el suministro eléctrico a la caja eléctrica conectando la electricidad en la caja de fusibles principal. (Figura 2)

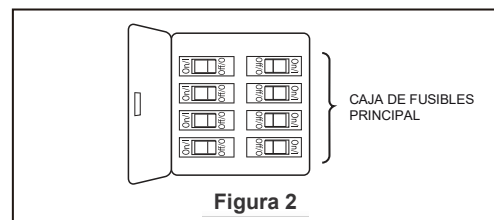

ADVERTENCIA:

Compruebe que todas las conexiones estén apretadas, incluida la de tierra, y que no se vea ningún cable desnudo en los conectores de los cables, excepto el de tierra. No ponga en marcha el ventilador hasta que las aspas estén colocadas. Podría producirse ruido y daños en el ventilador.

ADVERTENCIA:

No ponga en marcha este ventilador con un controlador de pared variable (reóstato) o un interruptor atenuador. Si lo hace, podría dañar el control remoto del ventilador de techo.

- ❑ Para que el ventilador funcione, instale la pila de 23A/12V (incluida) en el transmisor remoto manual, con el ventilador apagado. A continuación, siga el proceso de configuración del código remoto. (Si no se utiliza durante mucho tiempo, retire la pila para evitar que se dañe el transmisor). Guarde el control remoto lejos del calor o la humedad excesivos. (Figura 3)

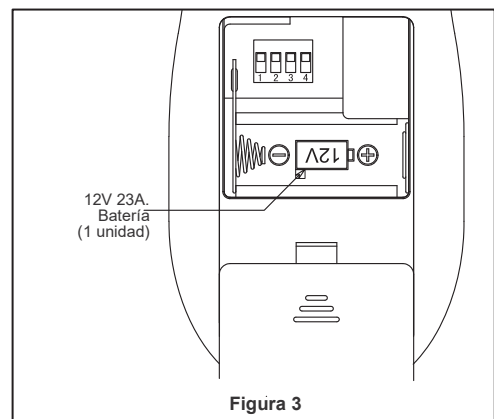

NOTA:

El control remoto tiene 16 combinaciones de códigos diferentes. Para evitar posibles interferencias desde o hacia otros controles remotos, basta con cambiar el código de combinación en el control remoto y el receptor.

NOTA:

La configuración de fábrica es con todos los interruptores de inmersión hacia arriba. No utilice esta posición.

- ❑ Para ajustar el código remoto en las mismas posiciones que el receptor, con un pequeño destornillador o bolígrafo (no se incluye ninguno), deslice los interruptores de inmersión firmemente hacia arriba o hacia abajo. (Figura 4)

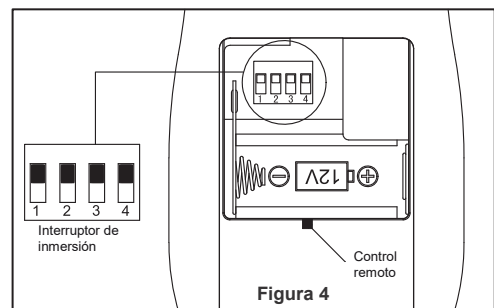

ADVERTENCIA

Para reducir el riesgo de incendio o descarga eléctrica, este ventilador solo debe utilizarse con el control de velocidad de ventilador (Nº de pieza: KLJSQ 3001) fabricado por Huizhou Kunli Electronic Co Ltd

CÓMO HACER FUNCIONAR EL VENTILADOR DE TECHO (CONTINUACIÓN)

- Funciones remotas: (Figura 5)
 - **o Luz LED indicadora:** Cuando se acciona el control remoto para enviar comandos, la luz indicadora se enciende normalmente (si la luz indicadora no se enciende al enviar el comando, es posible que la pila tenga baja carga o que el control remoto esté dañado)
 - **0** = Apaga el ventilador.
 - **1** = Velocidad baja
 - **2** = Velocidad media
 - **3** = Velocidad alta



El botón de luz enciende o apaga la luz y también controla la luminosidad. Pulse y suelte el botón para encender o apagar la luz. **Presione y mantenga presionado el botón para ajustar la luminosidad deseada.**

La tecla de luz tiene una función de reanudación automática que hace que mantenga la misma luminosidad que la última vez que se apagó.



Figura 5

CÓMO HACER FUNCIONAR EL VENTILADOR DE TECHO (CONTINUACIÓN)

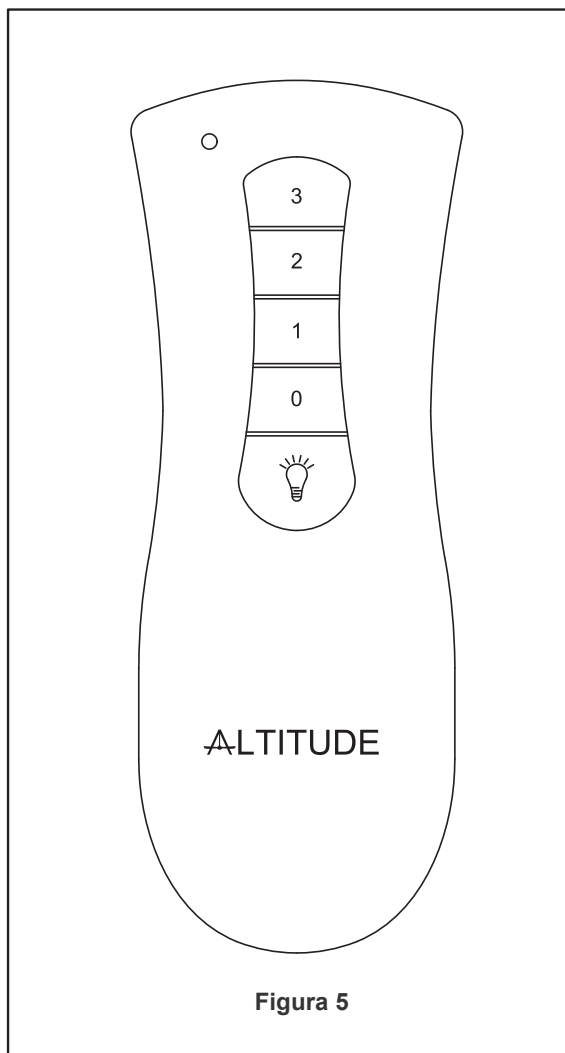

NOTA: Espere a que el ventilador se detenga antes de invertir el sentido de rotación de las aspas.

- Si se desea un flujo de aire en sentido contrario, apague el ventilador y espere a que las aspas dejen de girar. Deslice el interruptor de cambio de sentido de rotación, situado en la parte superior del conjunto del motor, a la posición opuesta y vuelva a encender el ventilador (Figura 6)

Información sobre el interruptor de cambio de sentido de rotación		
Estación	Sentido de rotación	Posición del interruptor
Verano	En el sentido de las agujas del reloj	Izquierda
Invierno	En sentido contrario a las agujas del reloj	Derecha

- **Clima cálido - (Hacia adelante)** Un flujo de aire descendente crea un efecto de enfriamiento, como se muestra en la (Figura 7). Esto le permite poner el aire acondicionado en un ajuste más alto sin afectar su comodidad.



Figura 6



Figura 7

- **Clima frío - (Inverso)** Una corriente de aire ascendente desplaza el aire caliente de la zona del techo, como se muestra en la (Figura 8). Esto le permite ajustar la unidad de calefacción en una configuración más baja sin afectar su comodidad.

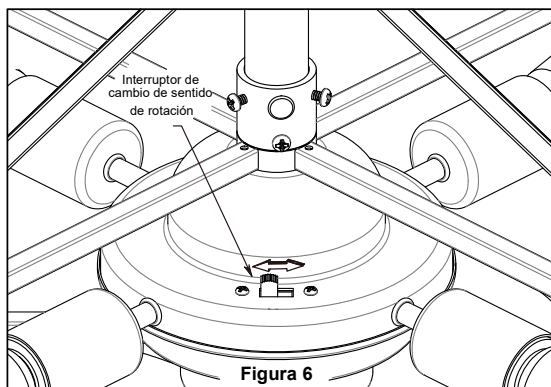

Figura 8

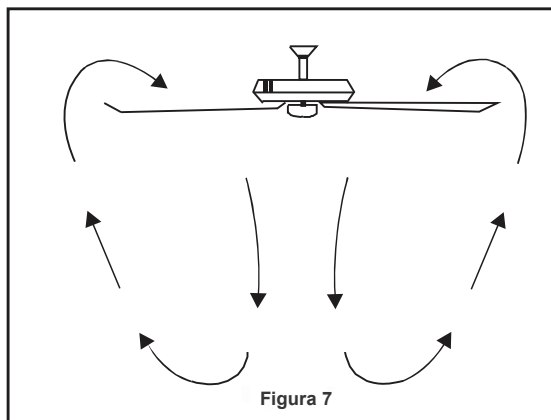
MANTENIMIENTO

- La limpieza periódica de su nuevo ventilador de techo es el único mantenimiento necesario. Al limpiarlo, utilice solo un cepillo suave o un paño sin pelusas para no rayar el acabado. Los agentes de limpieza abrasivos no son necesarios y su uso se debe evitar para no dañar el acabado.

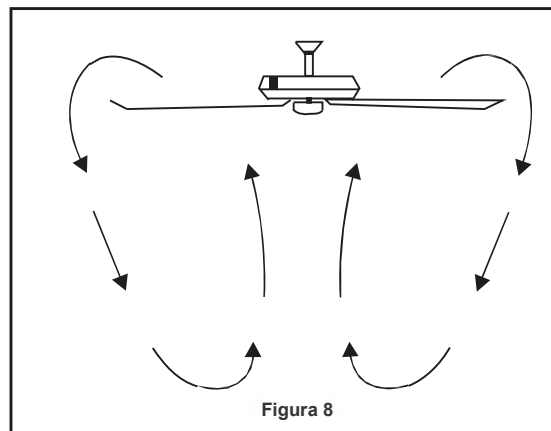

CUIDADO

No utilice agua para limpiar su ventilador de techo. Podría dañar el motor o el acabado y crear la posibilidad de descarga eléctrica.

SOLUCIÓN DE PROBLEMAS



ADVERTENCIA

Por su propia seguridad, desconecte la corriente en la caja de fusibles o en el disyuntor antes de intentar la solución de problemas de su ventilador.

PROBLEMA	CAUSA PROBABLE	SOLUCIÓN SUGERIDA
1. EL VENTILADOR NO ARRANCA	<ol style="list-style-type: none"> 1. El fusible o el disyuntor se dispararon. 2. Conexiones flojas de la línea de alimentación al ventilador, o conexiones flojas de los cables del interruptor en la caja del interruptor. 3. Pila agotada en el control remoto. 4. Interruptor de cambio de sentido de rotación en posición neutra. 	<ol style="list-style-type: none"> 1. Compruebe los fusibles o los disyuntores de los circuitos principales y derivados. 2. Compruebe las conexiones de cables del ventilador y las conexiones de cables del interruptor en las cajas de interruptores. ATENCIÓN: Asegúrese de que la alimentación principal esté desconectada 3. Cambie la pila por una nueva. 4. Asegúrese de que la posición del interruptor de cambio de sentido de rotación esté completamente hacia un lado. Compruebe que los interruptores de inmersión del control remoto y del receptor están ajustados a la misma frecuencia.
2. EL VENTILADOR HACE RUIDO	<ol style="list-style-type: none"> 1. Tornillos flojos en la carcasa del motor. 2. Los conectores de cables dentro de la caja eléctrica o de la marquesina hacen ruido. 3. Ruido del motor causado por el control de velocidad variable de estado sólido. 	<ol style="list-style-type: none"> 1. Compruebe que todos los tornillos de la carcasa del motor estén apretados (no los apriete en exceso). 2. Compruebe que los conectores de los cables en la caja eléctrica no se golpeen entre sí o contra la pared interior de la marquesina. ATENCIÓN: Asegúrese de que la alimentación principal esté desconectada 3. Algunos motores de ventiladores son sensibles a las señales de los controles de velocidad variable de estado sólido. No se recomiendan los controles de estado sólido; elija un método de control alternativo.
3. EL VENTILADOR SE BAMBOLEA EXCESIVAMENTE	<ol style="list-style-type: none"> 1. El tornillo de fijación en el soporte del tubo bajante está suelto. 2. El tornillo de fijación en el conjunto del tubo bajante / esfera de suspensión está flojo. 3. El soporte de suspensión y/o la caja eléctrica del techo no están bien fijados. 	<ol style="list-style-type: none"> 1. Apriete bien los dos tornillos de fijación en el soporte del tubo bajante. 2. Apriete el tornillo de fijación en el conjunto del tubo bajante / esfera de suspensión. 3. Apriete los tornillos del soporte de suspensión contra la caja eléctrica y fije la caja eléctrica.
4. NO HAY SUFICIENTE MOVIMIENTO DE AIRE		<ol style="list-style-type: none"> 1. Si es posible, considere la posibilidad de utilizar un tubo bajante más largo (se vende por separado).

DIAGRAMA DE SUSTITUCIÓN Y DESMONTAJE DE LAS ASPAS DEL VENTILADOR.

- Diagrama de limpieza y desmontaje de las aspas del ventilador; limpie con un paño seco y no lave con agua (Figura 1)

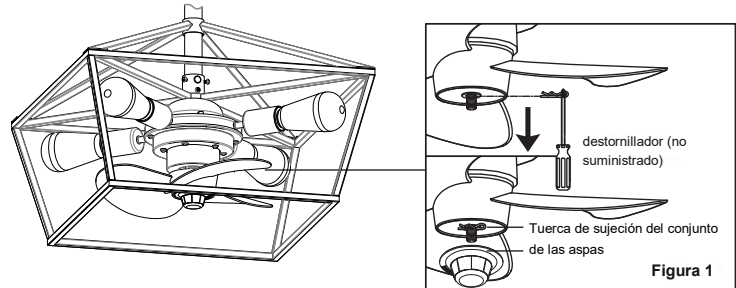

LISTA DE PIEZAS MODELO NO. ERTW2008603**

N.º de referencia	Descripción	N.º de pieza
1	Montaje del soporte de suspensión	ERTW2008603-PT-01
2	Conjunto de esfera de suspensión / tubo bajante	ERTW2008603-PT-02
3	Marquesina de techo	ERTW2008603-PT-03
4	Tapa del tornillo de la marquesina	ERTW2008603-PT-04
5	Conjunto del motor	ERTW2008603-PT-05
6	Bombillas LED (4)	ERTW2008603-PT-06
7	Receptor	ERTW2008603-PT-07
8	Control remoto	ERTW2008603-PT-08
9	Conectores de cables (6)	ERTW2008603-PT-09

Antes de desechar el material de embalaje, asegúrese de que se hayan retirado todas las piezas.

** Inserte los CÓDIGOS DE ACABADO (Consulte el número de modelo del ventilador situado en el soporte del tubo bajante)

CÓMO HACER PEDIDOS DE PIEZAS DE REPUESTO

Cuando haga pedidos de piezas de repuesto, indique siempre la siguiente información:

- Número de pieza
- Descripción de la pieza
- Número de modelo del ventilador

Póngase en contacto con Altitude Fans para obtener piezas de repuesto llamando al 1-833-888-FANS (3267)

ILUSTRACIÓN DE VISTA DETALLADA



Figura 1



NOTA:

La ilustración que se muestra no está a escala o su configuración real puede variar. Los productos/piezas están sujetos a cambios sin previo aviso.

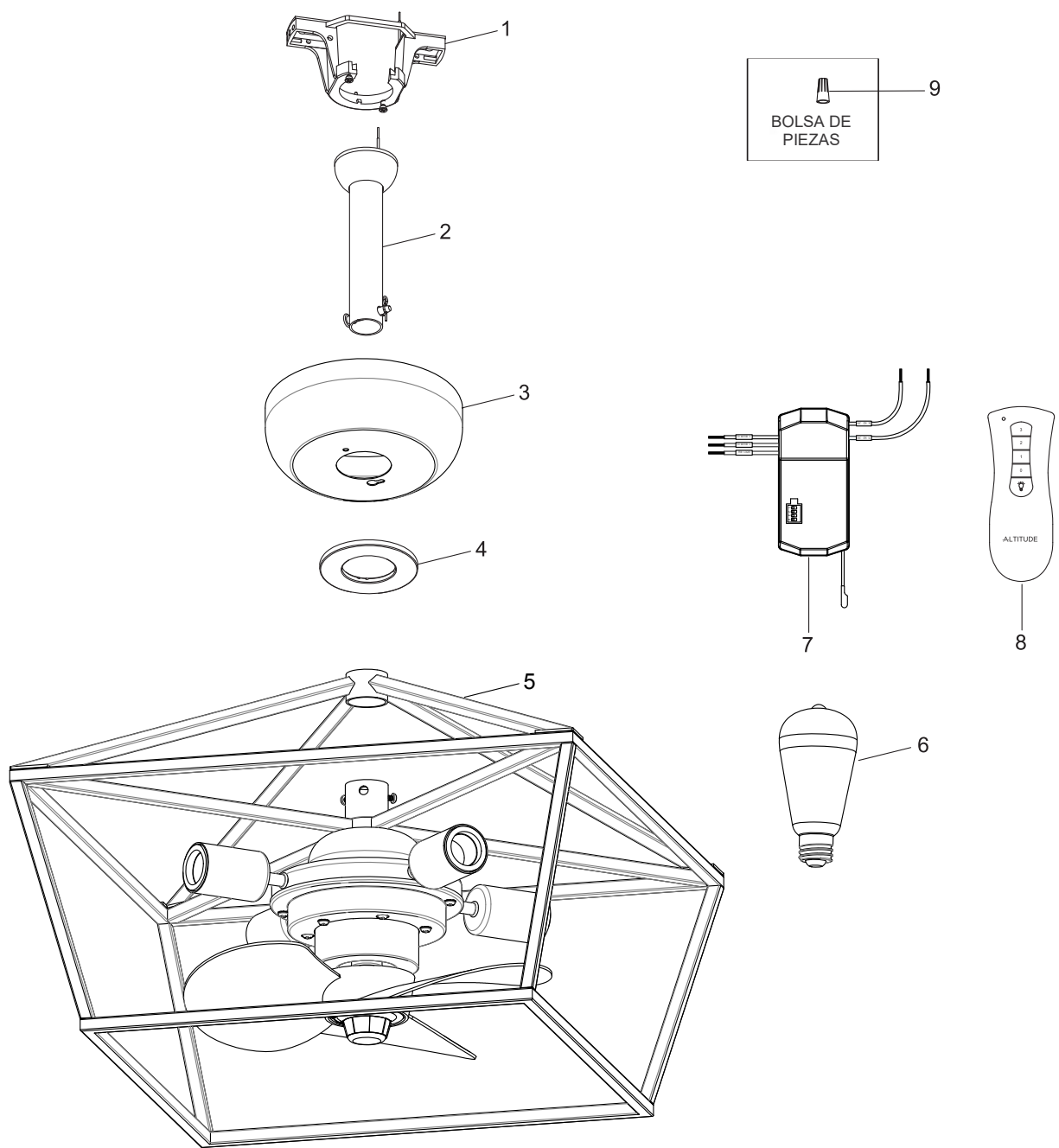
ALTITUDE

¿Preguntas, problemas, piezas faltantes?

Antes de devolver el producto a la tienda, llame o envíe un mensaje de texto o un correo electrónico al Servicio de atención al cliente

8 a.m. - 7 p.m., EST, de lunes a viernes,
9 a.m. - 5 p.m., EST, sábado

1-833-888-FANS (3267)

support@altitudefans.com

www.altitudefans.com

Conserve este manual para su uso futuro.

Para las traducciones en español, visite www.altitudefans.com/install