



STOOL ASSEMBLY
 ASSEMBLAGE DE TABOURET

PARTS LIST / LISTE DES PIÈCES

ITEM	DESCRIPTION	QTY
①	Stool base <i>Base de tabouret</i>	1
②	Backrest <i>Dossier</i>	1
③	Swivel plate <i>Plaque pivotante</i>	1
④	Hardware <i>Sac de quincaillerie</i>	1

HARDWARE LIST / LISTE DE QUINCAILLERIE

ITEM		DESCRIPTION	QTY
A		Bolt <i>Boulon</i> 7/8" 1/4-20nc	4
	Or / Ou	Or / Ou 1 1/2" 1/4-20nc	
B		Bolt <i>Boulon</i> 2 3/4" 1/4-20nc	4
C		Locknut <i>Écrou de blocage</i> 1/4-20nc	4

The model illustrated may differ from the model bought. The assembly method remains the same.
 Le modèle illustré peut être différent du modèle acheté. La méthode d'assemblage demeure la même.

1 Disassemble and recycle the two nuts and two bolts maintaining the base.
Désassembler et recycler les 2 boulons et 2 écrous qui maintiennent la base.

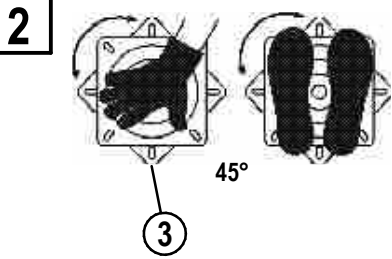

2.1) Align holes.
Aligner les trous.

2.2) Screw lightly all bolts.
Visser tous les boulons légèrement.

2.3) Screw tightly all bolts.
Visser tous les boulons fermement.

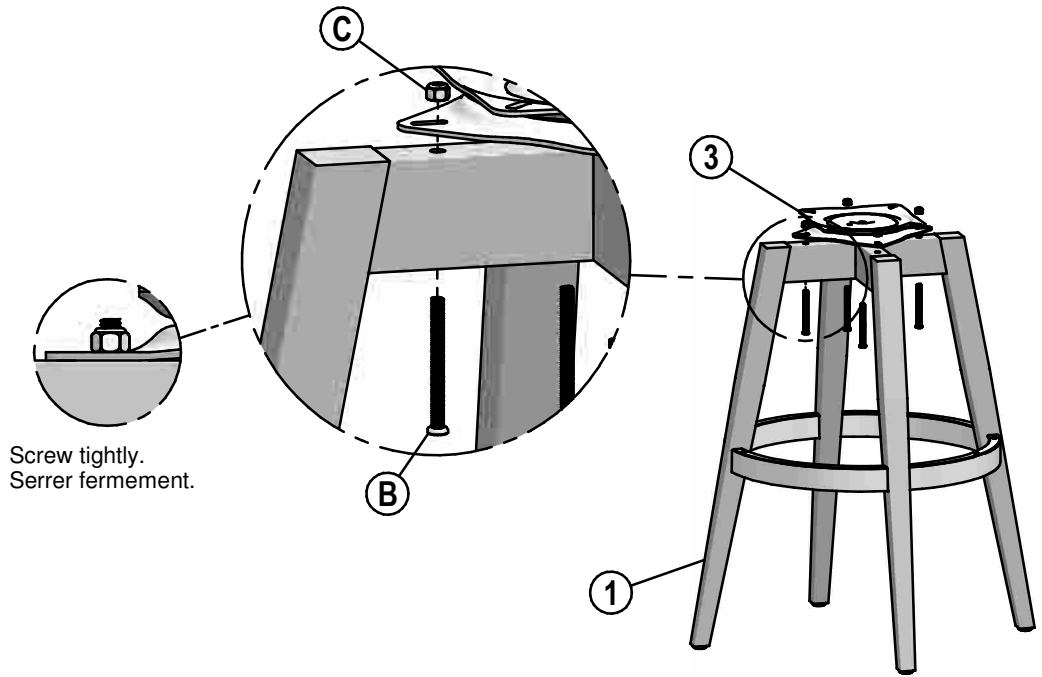

Screw tightly.
Serrer fermement.

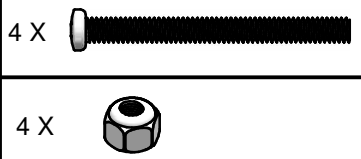

3

3.1) Align holes.
Aligner les trous.

3.2) Screw lightly all bolts.
Visser tous les boulons légèrement.

3.3) Screw tightly all bolts.
Visser tous les boulons fermement.

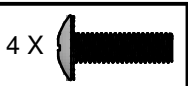
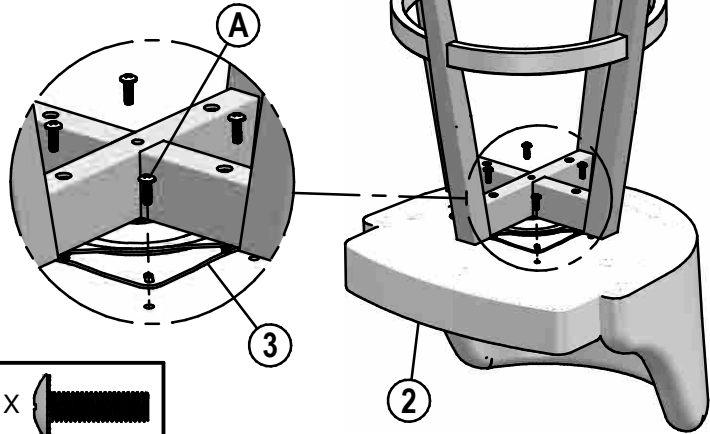

3 **On some models / Sur certains modèles**

3.1) Align holes.
Aligner les trous.

3.2) Screw lightly all bolts.
Visser tous les boulons légèrement.

3.3) Screw tightly all bolts.
Visser tous les boulons fermement.

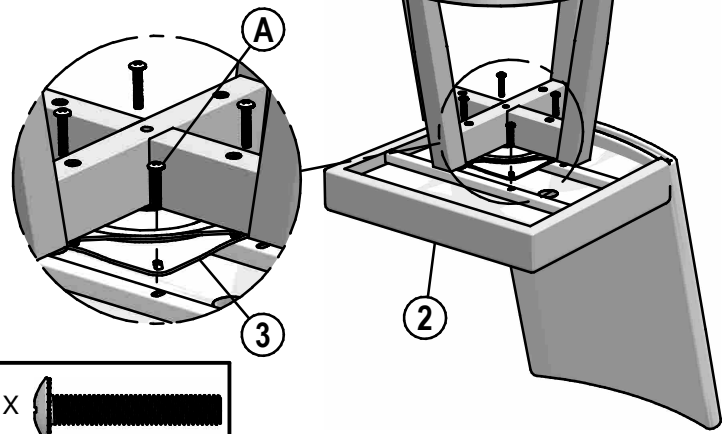

WARNING
MISE EN GARDE



SAFETY INSTRUCTIONS
MISE EN GARDE INSTRUCTIONS DE SÉCURITÉ



Due to their height and to the movement of the swivel, barstools must be used with caution to prevent falls and injuries. Children should not be left unsupervised sitting on stools or near stools. Periodically inspect your stool and tighten all screws, nuts and bolts. If you find a broken leg, stop using your stool and contact Amisco customer service. Failure to follow the basic safety and maintenance instructions listed here may cause product damage or injuries.

Étant donné leur hauteur et le mouvement de la plaque pivotante, les tabourets doivent être utilisés avec précaution, pour prévenir les chutes et les blessures. Les enfants ne doivent pas être laissés sans surveillance sur ou près des tabourets. Inspectez périodiquement votre tabouret et resserrez les vis, boulons et écrous. Si vous trouvez une patte cassée, cessez d'utiliser votre tabouret et appelez le service à la clientèle d'Amisco. Le non respect des quelques règles de sécurité énumérées ici peut occasionner des dommages aux produits ou des blessures.