

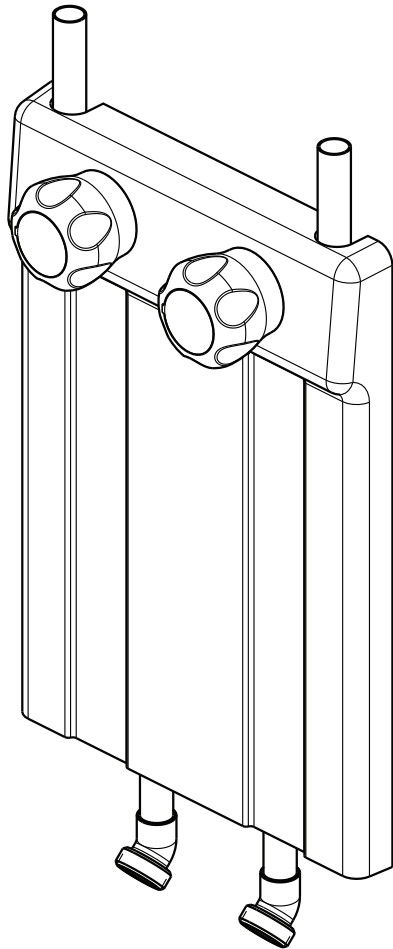

**TWO HANDLE COMPRESSION LAUNDRY
FAUCETS/ ROBINETS DE BUANDERIE À
DEUX MANETTES À COMPRESSION**

**MODEL/ MODÈLE:
29W621**



Please leave this instruction sheet with the installed faucet.
S.V.P., laissez cette fiche d'instructions avec la robinetterie
nouvellement installée.

**You may need /
Vous pouvez avoir besoin**

Wrench(es):
For faucet removal/installation.

Clé(s):
Pour le démontage ou la pose du robinet.

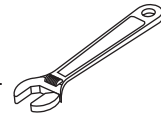

Hack Saw:
For faucet installation.

Scie à Métaux:
Pour la pose du robinet.

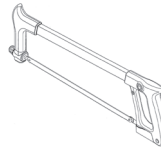

Torch and Solder:
For faucet installation.

Chalumeau et Brasure:
Pour la pose du robinet.

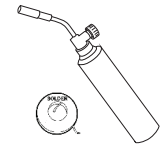

Flux:
For faucet installation.

Fondant:
Pour la pose du robinet.



Steel Wool:
For faucet installation.

Lain d'acier:
Pour la pose du robinet.



Cross Point Screwdriver:
For handle installation.

Tournevis à Pointe Cruciforme:
Pour la pose des manettes.

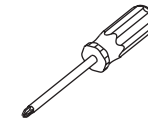

Copper Strap:
For attaching rough-in and piping to
Framework (Not Provided).

Attache en Cuivre:
Pour fixer les raccordements et
tuyauterie à la structure (Non Fournis)



Adjustable Pliers:
To remove old hold down rings.

Pincés Réglable:
Pour enlever les vieux anneaux de
fixation.

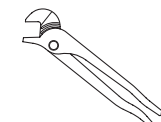

**Installation/Assembly
Installation/Assemblage**

Important: Shut off water supplies.

1. Remove old faucet.

Important: Fermez l'arrivée d'eau.

1. Démaontex le vieux robinet.

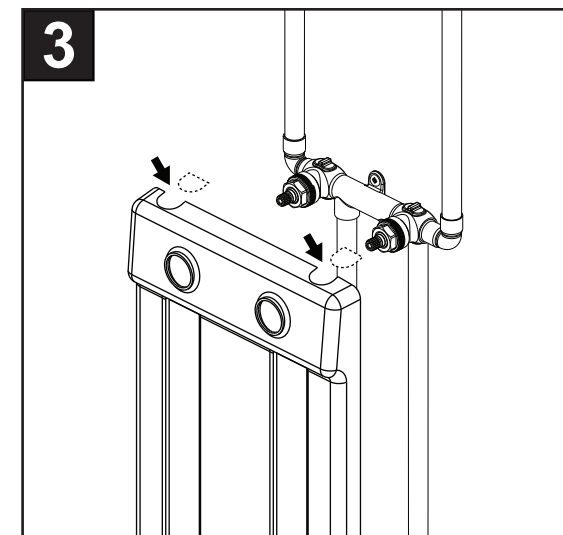

1. Remove knock outs for copper tubes to pass through cover.
2. Place cover over the body as shown.

1. Enlevez les paties à défoncer put pemettre aux tubes en cuivre de traverser le recouvrement.
2. Placez le recouvrement sur lassemblage tel qu'indiqué.

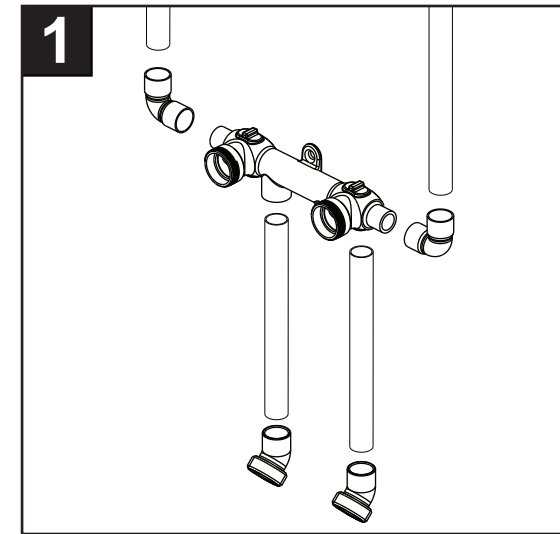

1. Clean joints with steel wool.
2. Apply flux and solder.
3. Solder inlet and outle tubes as shown.

1. Nettoyez les joints avec la laine d'acier.
2. Appliquez du fondant et de la brasure.
3. Soudex à la brasure les tubes d'admission et d'émission tel qu'indiqué.

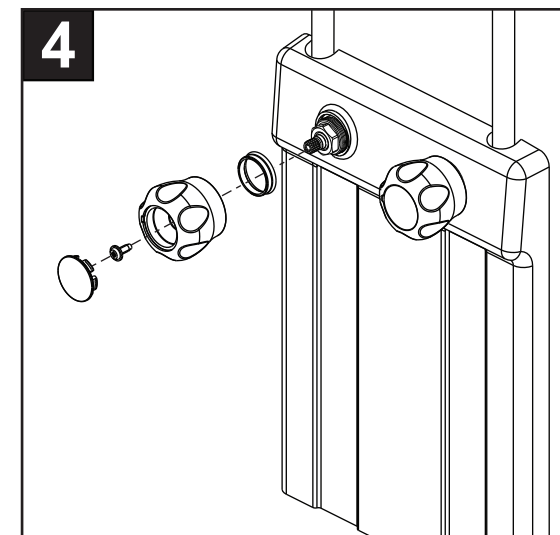

1. Assemble finish trim components as shown.
1. Assemblez les pièces de finition tel qu'indiqué.

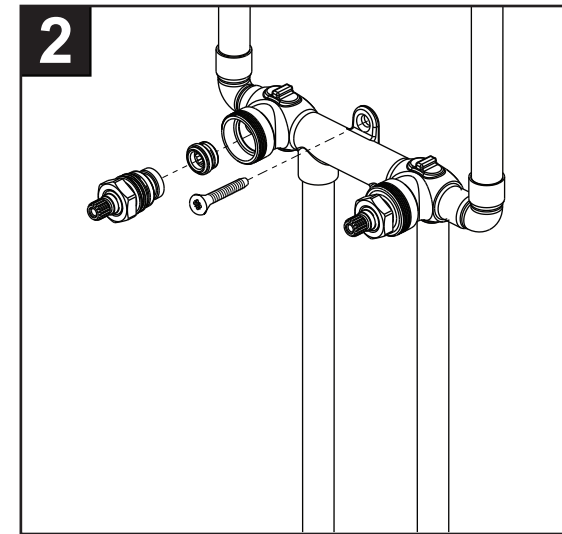

1. Assemble stem unit assembly and seat into body.
2. Fasten body to the wall using a suitable screw (not provided).

1. Assemblez la tige et le siège au le corps..
2. Fixez l'assemblage au mur en utilisant une vis appropriée (non fournie).

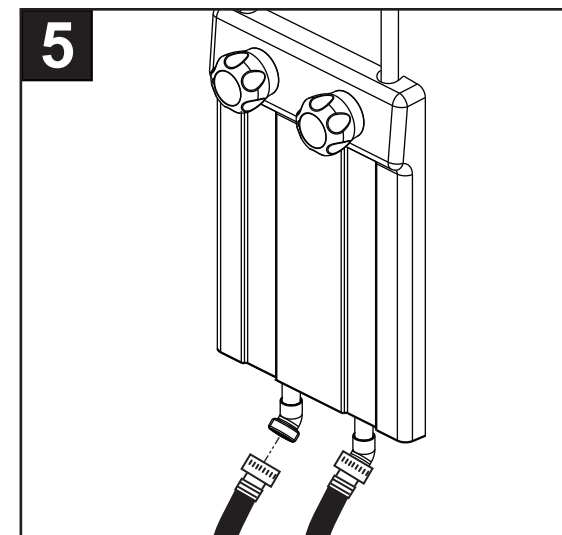

1. Attach washing machine hoses (not provided).
1. Reliez les tuyaux de la machine à laver (non fournie).

MAINTENANCE

Important: SHUT OFF WATER SUPPLIES. When replacing a part, follow the illustrated instructions provided on the back of the Repair Part Kit.

If faucet leaks from spout:

- Replace cartridge assembly (2), repair part no. WP96100.

If leak persists:

- Replace the seat assembly (1), repair part no. WP201185.

If faucet leaks from under the handle:

- Remove Handle and replace cartridge assembly (2), repair part no. WP96100.

MAINTENANCE

Important: FERMEZ LES ARRIVÉES D'EAU. Lorsque vous remplacez une pièce, suivez les instructions illustrées fournies au dos de la trousse de pièces de rechange.

Si le bec du robinet fuit:

- Remplacez la cartouche (2), trousse de réparation WP96100.

Si la fuite persiste:

- Remplacez le siège, trousse de réparation WP201185.

S'il y a une fuite sous la manette du robinet:

- Enlevez la manette et remplacez la cartouche (2), trousse de réparation WP96100.

CARE INSTRUCTIONS / ENTRETIEN

Care should be given to the cleaning of this product.

To clean:

- Wipe gently with a damp cloth.
- Blot dry with a soft towel.

Warning: DOW BATHROOM CLEANER WITH SCRUBBING BUBBLES AND LYSOL FOAMING BASIN TUB AND TILE CLEANER MUST NOT BE USED ON THIS PRODUCT. USE OF THESE CLEANERS CAN RESULT IN CRACKED OR SEVERELY DAMAGED TRIM COMPONENTS. IF OVERSPRAY GETS ONTO THE HANDLES, IMMEDIATELY WIPE THEM DRY WITH A SOFT COTTON CLOTH.

Le nettoyage de ce produit demande des soins particuliers.

Pour nettoyer :

- Essuyez soigneusement le robinet avec un linge humide.
- Séchez-le en épongeant avec une serviette douce.

Avertissement: LE NETTOYANT DOW À MOUSSE RÉCURANTE POUR SALLES DE BAIN AINSI QUE LE NETTOYANT MOUSSANT LYSOL POUR LAVABOS, BAIGNOIRS ET CARREAUX SONT CONTRE-INDIQUÉS SUR LES MANETTES RONDES OU DROITES TRANSPARENTES. L'UTILISATION DE CES NETTOYANTS POURRAIT GRAVEMENT ENDOMMAGER OU FAIRE CRAQUER LES MANETTES. SI CES PRODUITS ENTRENT EN CONTACT AVEC LES MANETTES, ESSUYEZ-LES IMMÉDIATEMENT AVEC UN LINGE DE COTON DOUX.

WARRANTY

Lifetime Limited Warranty on Waltec® Faucets

All parts and finishes of this Waltec® faucet are warranted to the original consumer purchaser to be free from defects in material and workmanship for as long as the original consumer purchaser owns the home in which the faucet was first installed or, for commercial users, for 5 years from the date of purchase.

Waltec Industries will replace, FREE OF CHARGE, during the applicable warranty period, any part or finish that proves defective in material and/or workmanship under normal installation, use and service. Waltec Industries recommends using a professional plumber for all installation and repair.

Replacement parts may be obtained by calling the applicable number below or by writing to:

In the United States and Mexico:

Waltec Industries
c/o Delta Faucet Company
Product Service
55 E. 111th Street
Indianapolis, IN 46280
1-800-345-3358

In Canada:

Waltec Industries
c/o Masco Canada Limited, Plumbing Group
Technical Service Centre
350 South Edgeware Road
St. Thomas, Ontario, Canada N5P 4L1
1-800-567-3300

Proof of purchase (original sales receipt) from the original purchaser must be made available to Waltec Industries for all warranty claims unless the purchaser has registered the product with Waltec Industries. This warranty applies only to Waltec® faucets installed in the United States of America, Canada and Mexico and manufactured after January 1, 1995.

We recommend that you use only genuine Waltec® replacement parts. Waltec Industries shall not be liable for any damage to the faucet resulting from misuse, abuse, neglect or improper or incorrectly performed installation, maintenance or repair.

Replacement as provided under this warranty is your exclusive remedy. Waltec Industries shall not be liable for any special, incidental or consequential damages for breach of any express or implied warranty on the faucet. TO THE EXTENT PERMITTED BY LAW, ANY IMPLIED WARRANTY, INCLUDING THE IMPLIED WARRANTIES OF MERCHANTABILITY AND OF FITNESS FOR A PARTICULAR PURPOSE, ARE LIMITED TO THE STATUTORY PERIOD OR THE DURATION OF THIS WARRANTY, WHICHEVER IS SHORTER. Some states/provinces do not allow limitations on how long an implied warranty lasts, or the exclusion or limitation of special, incidental or consequential damages, so these limitations and exclusions may not apply to you. This warranty gives you special legal rights. You may also have other rights which vary from state/province to state/province.

This is Waltec Industries' exclusive written warranty and the warranty is not transferable.

If you have any questions or concerns regarding our warranty, please email us at customerservice@mascocanada.com or call us at the applicable number above.

© 2017 Masco Corporation of Canada

Garantie

Garantie à vie limitée sur les robinets Waltec^{MD}

Toutes les pièces et finitions de ce robinet Waltec^{MD} sont garanties à l'acheteur initial contre les défauts matériels ou de fabrication tant que l'acheteur initial demeure propriétaire de la maison dans laquelle le robinet a été installé ou, pour les utilisateurs commerciaux, pendant 5 ans à compter de la date d'achat.

Waltec Industries remplacera, SANS FRAIS, pendant la période de garantie, toute pièce ou finition présentant une déféctuosité matérielle ou de fabrication ayant été soumise à une installation, une utilisation ou un service normal. Waltec Industries recommande de faire appel à un plombier professionnel pour l'installation et la réparation.

On peut se procurer des pièces de rechange en composant le numéro pertinent ci-dessous ou en écrivant:

Aux États-Unis et au Mexique:

Waltec Industries
att. Delta Faucet Company
Product Service
55 E. 111th Street
Indianapolis, IN 46280
1-800-345-3358

Au Canada:

Waltec Industries
att. Masco Canada Limited, Plumbing Group
Technical Service Centre
350 South Edgeware Road
St. Thomas, Ontario, Canada N5P 4L1
1-800-567-3300

La preuve d'achat (coupon de caisse original) de l'acheteur original doit être mise à la disposition de Waltec Industries pour toutes les réclamations de garantie, sauf si l'acheteur a enregistré son produit auprès de Waltec Industries. Cette garantie s'applique uniquement aux robinets Waltec^{MD} installés au Canada, aux États-Unis et au Mexique, fabriqués après le 1er janvier 1995.

Nous vous recommandons de n'utiliser que des pièces de rechange Waltec^{MD} authentiques. Waltec Industries ne saurait être tenue responsable de dommages au robinet résultant d'un mésusage, abus, de la négligence ou de la mauvaise exécution d'une installation, d'un entretien ou d'une réparation.

Le remplacement prévu en vertu de la présente garantie constitue votre seul recours. Waltec Industries ne saurait être tenue responsable des dommages particuliers, directs ou accessoires en raison de la violation de toute garantie expresse ou implicite sur le robinet. DANS LA MESURE PERMISE PAR LA LOI, TOUTE GARANTIE IMPLICITE, NOTAMMENT LES GARANTIES IMPLICITES DE QUALITÉ MARCHANDE ET D'APTITUDE À UN EMPLOI PARTICULIER, SONT LIMITÉES À LA DURÉE RÉGLEMENTAIRE OU LA DURÉE DE LA PRÉSENTE GARANTIE, SELON LA PREMIÈRE ÉVENTUALITÉ. Certains états ou provinces n'autorisent pas la limitation de la durée d'une garantie implicite, ou l'exclusion ou la limitation des dommages particuliers, accessoires et indirects. Ainsi, les limitations ou exclusions qui précèdent pourraient ne pas s'appliquer à vous. La présente garantie vous confère des droits légaux particuliers. Vous pouvez jouir d'autres droits, variés en fonction de l'état ou de la province dans laquelle vous vous trouvez.

La présente est la garantie écrite exclusive de Waltec Industries et elle n'est pas transférable.

Si vous avez des questions ou des préoccupations à propos de notre garantie, veuillez nous envoyer un courriel à customerservice@mascocanada.com ou nous appeler en composant le numéro pertinent ci-dessus.

© 2017 Masco Corporation of Canada

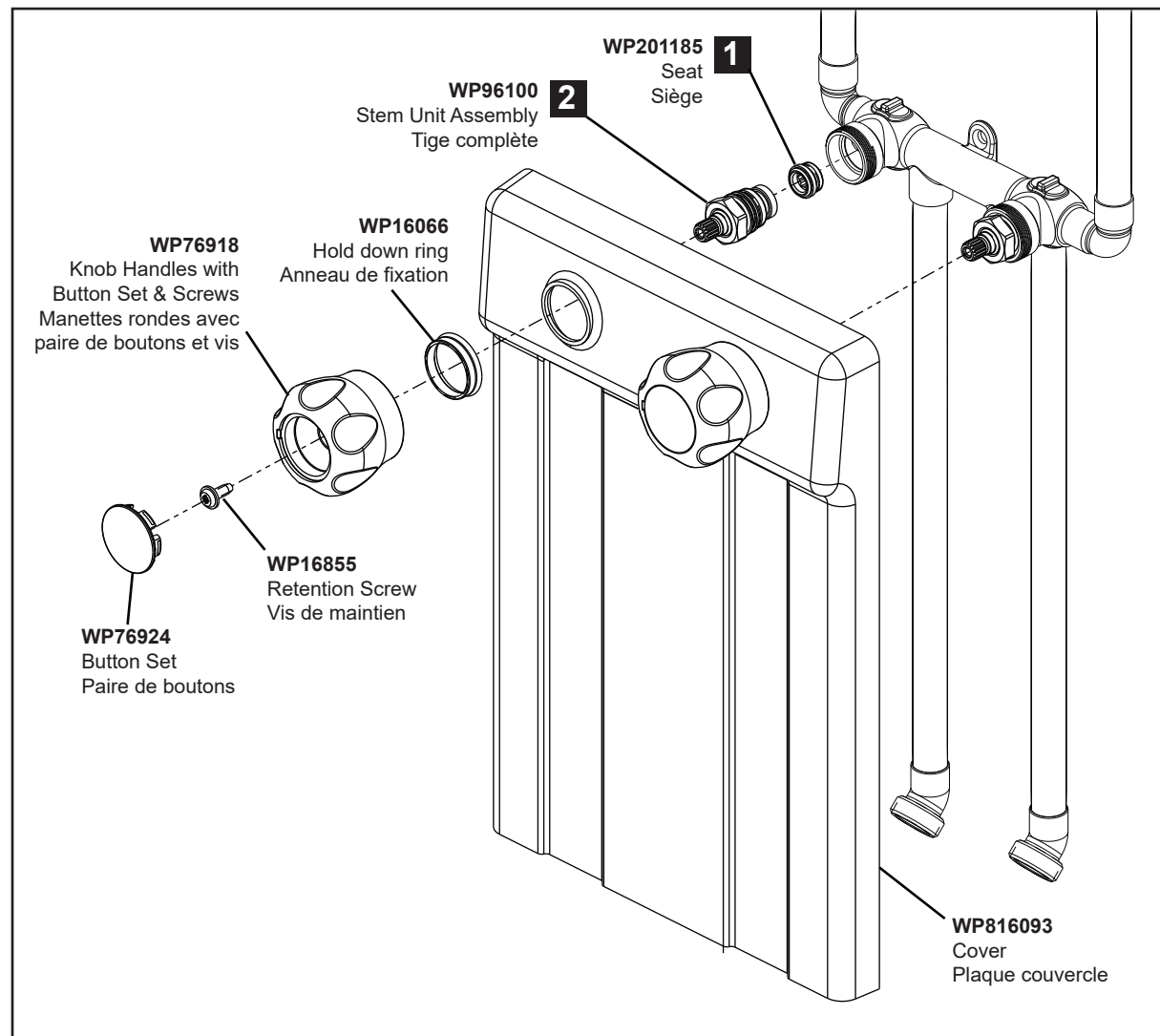

Record Your Model Number Here For Future Reference.

<http://www.waltecfaucets.ca>

Inscrivez ici le numéro de votre modèle pour rappel ultérieur.

<http://www.waltecfaucets.ca>