

DE

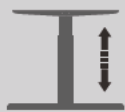

min 730mm
max 1180mm

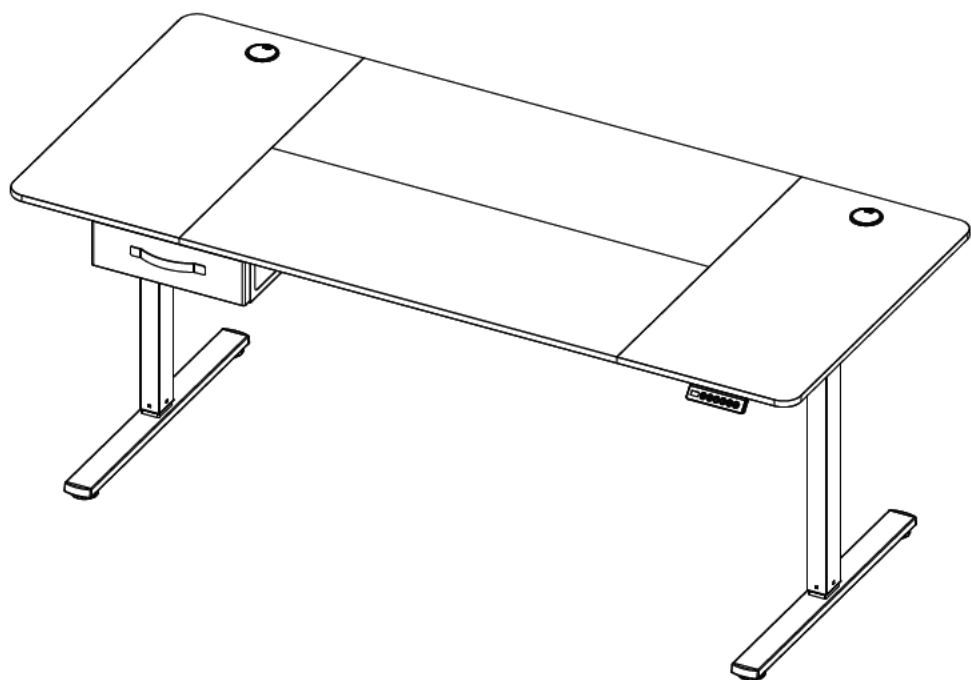

70kg(154lbs)

INSTALLATION MANUAL
**ELECTRIC
SIT-STAND DESK**

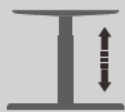
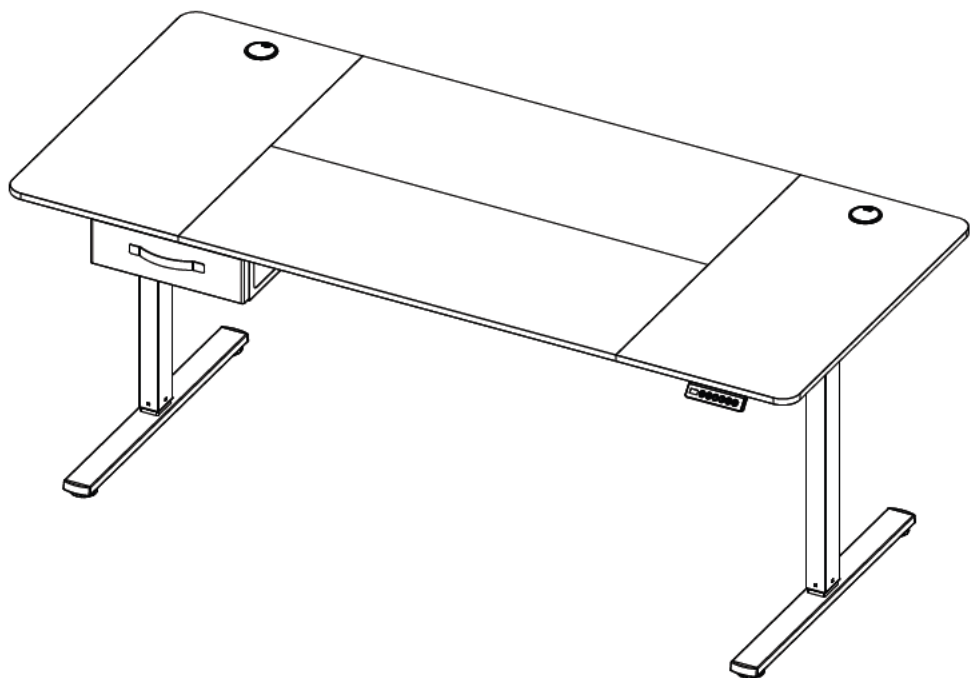

min 730mm
max 1180mm



70kg(154lbs)

FR

INSTALLATION MANUEL

BUREAU ASSIS-DEBOUT ELECTRIQUE

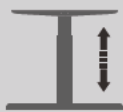
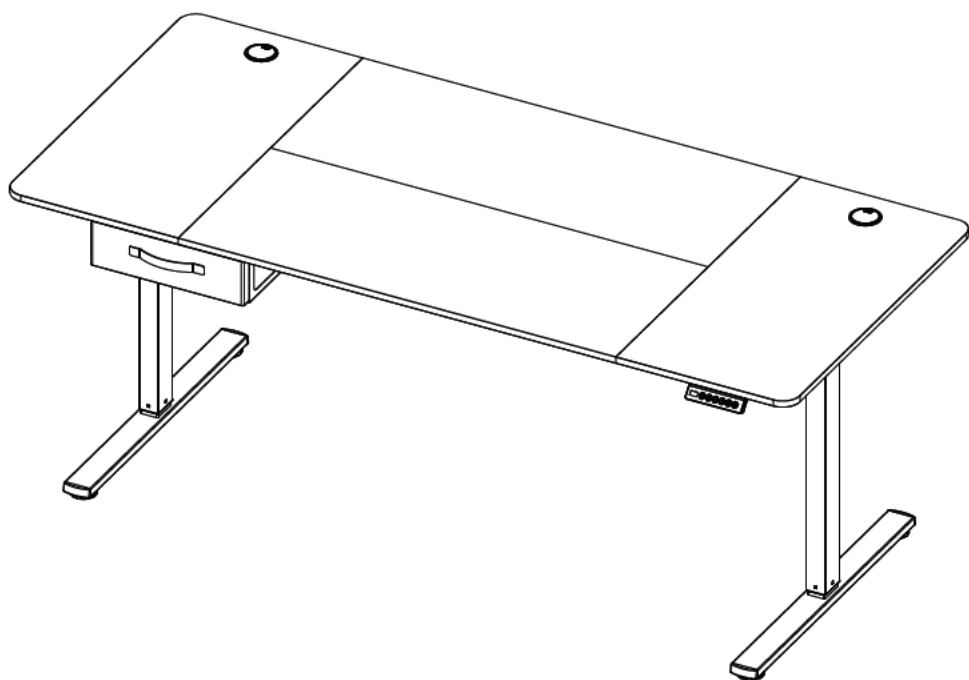

min 730mm
max 1180mm



70kg(154lbs)

MANUAL DE INSTALACIÓN ESCRITORIO DE BIPEDESTACIÓN ELÉCTRICO

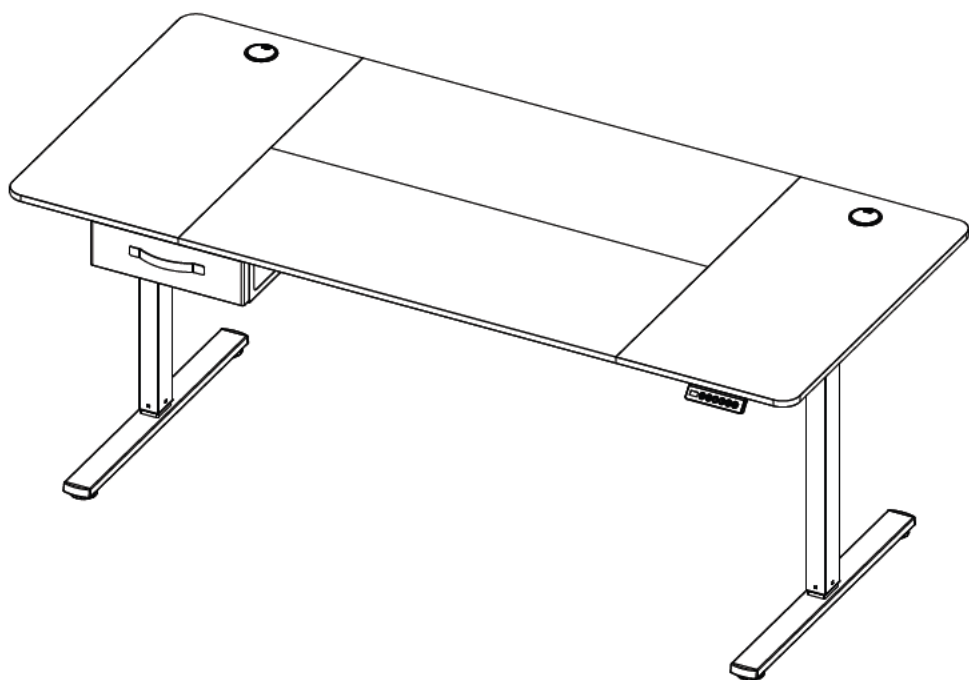

min 730mm
max 1180mm



70kg(154lbs)

MANUALE DI INSTALLAZIONE

SCRIVANIA ELETTRICA

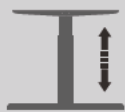
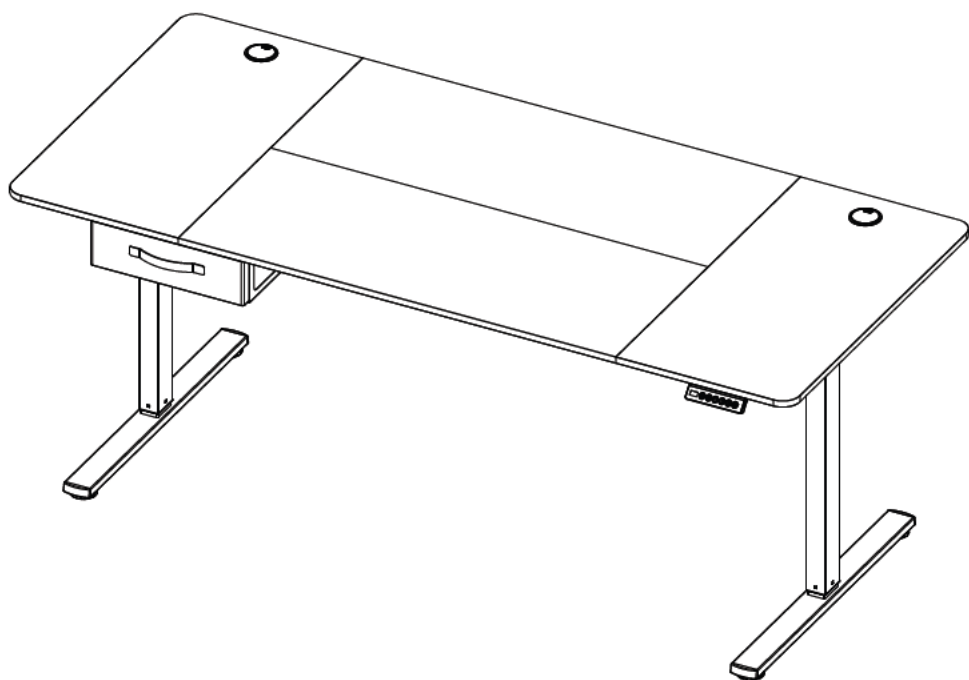

min 730mm
max 1180mm



70kg(154lbs)

NL

INSTALLATIEHANDLEIDING ELEKTRISCH ZIT-STA BUREAU

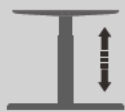
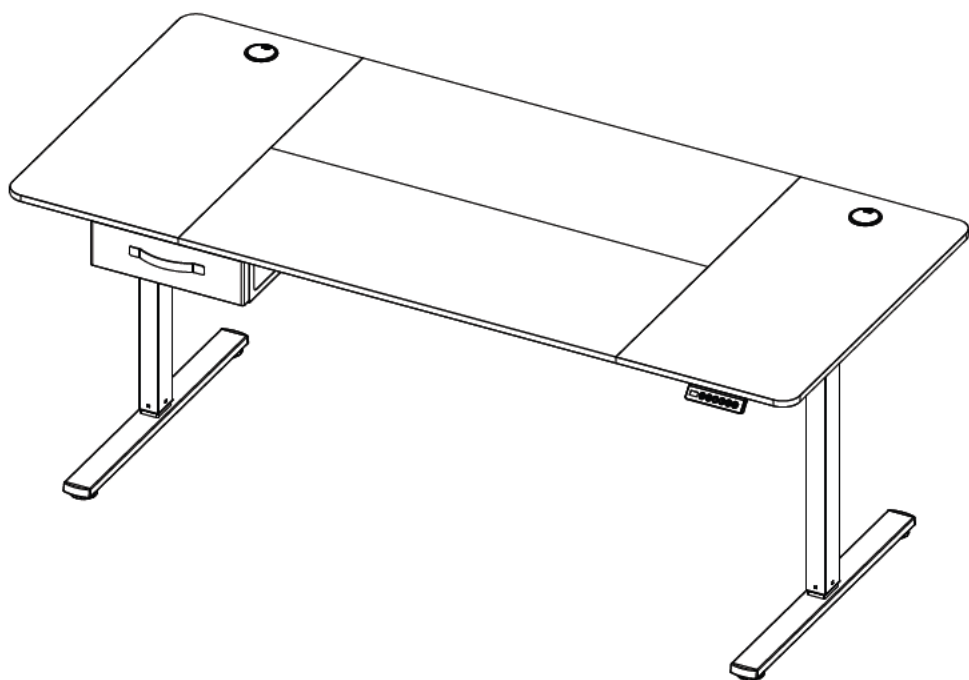

min 730mm
max 1180mm



70kg(154lbs)

EN Read the entire instruction manual before you start installation and assembly. If you have any questions regarding any of the instructions or warnings, please contact our online after-sale service for help.

- CAUTION:** Use with products heavier than the rated weights indicated may result in instability causing possible injury.
- Mounts must be attached as specified in assembly instructions. Improper installation may result in damage or serious personal injury.
 - Safety gear and proper tools must be used. This product should only be installed by professionals.
 - Make sure that the supporting surface will safely support the combined weight of the equipment and all attached hardware and components.
 - Use the mounting screws provided and DO NOT OVER TIGHTEN mounting screws.
 - This product contains small items that could be a choking hazard if swallowed. Keep these items away from children.
 - This product is intended for indoor use only. Using this product outdoors could lead to product failure and personal injury.
- IMPORTANT:** Ensure that you have received all parts according to the component checklist prior to installation. If any parts are missing or faulty, please contact our online after-sale service for help.
- MAINTENANCE:** Check that the bracket is secure and safe to use at regular intervals (at least every three months).

DE Bitte vor Beginn der Montage und Zusammenbau das ganze Handbuch durchlesen, Bitte sich mit dem Händler vor Ort bei Fragen zur Anleitung oder Warnungen in Verbindung setzen.

- VORSICHT:** Bei Verwendung mit Produkten, die das zulässige Gewicht überschreiten, können Schäden oder möglicherweise Verletzungen die Folge sein.
- Halterungen sollen entsprechend den Montageanweisungen angebracht werden. Eine unsachgemäße Montage kann Schäden oder Verletzungen zur Folge haben.
 - Sicherheitsausrüstung und geeignete Werkzeuge verwenden. Die Montage des Produktes sollte nur von Fachleuten durchgeführt werden.
 - Die tragenden Oberflächen sollten das gesamte Gewicht von Geräten und allen zusätzlichen Bauteilen sicher aushalten können.
 - Nur die mitgelieferten Einbauschrauben verwenden und die Schrauben NICHT ZU FEST ANZIEHEN.
 - Dieses Produkt enthält Kleinteile, die Erstickungsgefahr beim Verschlucken hervorrufen können. Diese Teile von Kindern fernhalten.
 - Dieses Produkt nur in Innenräumen verwenden. Verwendung des Produktes im Außenbereich kann zu Verletzungen und Schäden führen.
- WICHTIG:** Vor der Montage bitte alle erhaltenen Bauteile mit der Bauteilliste abgleichen. Bei beschädigten oder fehlenden Teilen den Händler vor Ort nach Ersatzteilen fragen.
- WARTUNG:** Die Halterungsklammer regelmäßig auf Sicherheit und Stabilität prüfen (am besten alle drei Monate).

FR Lisez entièrement le guide d'utilisateur avant de commencer l'installation et le montage. Si vous avez des questions concernant les instructions ou les avertissements, veuillez contacter votre distributeur local pour une assistance.

- ATTENTION:** L'usage de produits plus pesés que les pesos nominaux indiqués peut entraîner une instabilité causant des blessures potentielles.
- Les supports doivent être joints comme spécifié dans les instructions de montage. Une mauvaise installation peut entraîner des dommages ou de graves blessures aux personnes.
 - Un équipement de sécurité et les outils appropriés doivent être utilisés. Ce produit devrait être installé uniquement par des professionnels.
 - Assurez-vous que la surface de soutien supporte en sécurité le poids combiné de l'équipement et de tous les matériaux et composants associés.
 - Utilisez les vis de montage fournies et NE SÉRÉZÉZ PAS TROP les vis de montage.
 - Ce produit contient de petites pièces qui peuvent causer un étouffement si elles sont avalées. Éloignez ces pièces des enfants.
 - Ce produit est prévu uniquement pour une utilisation à l'intérieur. L'utilisation de ce produit à l'extérieur peut entraîner une défaillance du produit ou des blessures aux personnes.
- IMPORTANT:** Avant l'installation, assurez-vous que vous avez reçu toutes les pièces selon la liste de vérification des composants. Si une pièce est manquante ou endommagée, contactez votre distributeur local pour qu'il la remplace.
- MAINTENANCE:** À intervalles réguliers (au moins tous les trois mois) vérifiez que le support est d'utilisation sûre et fiable.

ES Lea todo el manual de instrucciones antes de iniciar la instalación y el montaje. Si tiene alguna duda o advertencia, póngase en contacto con el servicio postventa en línea para obtener ayuda.

- PRECAUCIÓN:** El uso de productos más pesados que los pesos nominales indicados puede provocar inestabilidad y causar posibles lesiones.
- Los soportes deben fijarse como se especifica en las instrucciones de montaje. Una instalación incorrecta puede provocar daños o lesiones personales graves.
 - Debe utilizarse equipo de seguridad y herramientas adecuadas. Este producto sólo debe ser instalado por profesionales.
 - Asegúrese de que la superficie de apoyo soporta con seguridad el peso combinado del equipo de todos los herrajes y componentes fijados.
 - Utilice los tornillos de montaje suministrados y NO APRIETE EN EXCESO los tornillos de montaje.
 - Este producto no ha sido diseñado para su uso exclusivo en interiores. El uso de este producto al aire libre podría provocar fallos en el producto y lesiones personales.
- IMPORTANTE:** Asegúrese de haber recibido todas las piezas de acuerdo con la lista de comprobación de componentes de los componentes antes de la instalación. Si falta alguna pieza o está defectuosa, póngase en contacto con nuestro servicio postventa en línea para obtener ayuda.
- MANUTENIMIENTO:** Compruebe que el soporte está bien sujeto y sea seguro de usar a intervalos regulares (al menos cada tres meses).

IT Leggere l'intero manuale di istruzioni prima di iniziare l'installazione e il montaggio. In caso di domande o avvertenze, contattare il servizio di assistenza online.

- ATTENZIONE:** l'uso con prodotti di peso superiore a quello nominale indicato può causare instabilità e possibili lesioni.
- I supporti devono essere fissati come specificato nelle istruzioni di montaggio. Un'installazione non corretta può causare danni o gravi lesioni personali.
 - È necessario utilizzare attrezzature di sicurezza e strumenti adeguati. Questo prodotto deve essere installato solo da professionisti.
 - Assicurarsi che la superficie di supporto sia in grado di sostenere in modo sicuro il peso combinato dell'apparecchiatura e di tutti i componenti e l'hardware collegati.
 - Utilizzare le viti di montaggio fornite e non serrare eccessivamente le viti di montaggio.
 - Questo prodotto contiene piccoli elementi che possono costituire un rischio di soffocamento se ingeriti. Tenere questi oggetti lontano dalla portata dei bambini.
 - Questo prodotto è destinato esclusivamente all'uso interno. L'uso del prodotto all'aperto può causare guasti e lesioni personali.
- IMPORTANTE:** prima di procedere all'installazione, accertarsi di aver ricevuto tutti i componenti secondo la lista di controllo dei componenti. In caso di parti mancanti o difettose, contattare il nostro servizio di assistenza online.
- MANUTENZIONE:** verificare che la staffa sia sicura e che possa essere utilizzata a intervalli regolari (almeno ogni tre mesi).

NL Lees de volledige handleiding voordat u begint met de installatie en montage. Als u vragen of waarschuwingen hebt, neem dan contact op met uw online klantenservice voor hulp.

- LET OP:** Gebruik met producten die zwaarder zijn dan de aangegeven gewichten kan leiden tot instabiliteit en mogelijk letsel.
- Bevestigingen moeten worden bevestigd zoals aangegeven in de montagehandleiding. Onjuiste installatie kan leiden tot schade of ernstig persoonlijk letsel.
 - Veiligheidsrusting en geschikt gereedschap moeten worden gebruikt. Dit product mag alleen door professionals worden geïnstalleerd.
 - Zorg ervoor dat het draagvlak het gecombineerde gewicht van de apparatuur en alle bevestigde hardware en onderdelen veilig kan dragen.
 - Gebruik de bijgeleverde montagechroeven en haal ze NIET te strak aan.
 - Dit product bevat kleine onderdelen die bij inslikken verstikkingsgevaar kunnen opleveren. Houd deze voorwerpen uit de buurt van kinderen.
 - Dit product is alleen bedoeld voor gebruik binnenshuis. Gebruik van dit product buitenshuis kan leiden tot defecten aan het product en persoonlijk letsel.

BELANGRIJK: Controleer voor de installatie of alle onderdelen hebt ontvangen volgens de onderdelenchecklist. Als er onderdelen ontbreken of defect zijn, neem dan contact op met onze online dienst na verkoop voor hulp.

ONDERHOUD: Controleer regelmatig (minstens om de drie maanden) of de beugel goed vastzit en veilig kan worden gebruikt.

RU Перед началом установки и сборки прочитайте руководство по установке. Если у Вас возникли какие-либо вопросы относительно инструкций или предупреждений, свяжитесь с Вашим местным распространителем для получения помощи.

- ВНИМАНИЕ:** Использование продукта, вес которого превышает указанный расчетный вес, может привести к нестабильности и возможному повреждению.
- Опы должны быть установлены, как это показано в монтажных инструкциях. Неправильная установка может привести к получению серьезных травм.
 - Необходимо использовать предпроектное устройство и специальные инструменты. Продукт должен устанавливаться только профессионалами.
 - Будьте осторожны, не несущая поверхность выдержит вес оборудования и всего установленного оборудования и комплектующих.
 - Небходно использовать чистую и полностью сухую и НЕ ПЕРЕТЯГИВАТЬ установочные шурупы.
 - Данный продукт содержит маленькие детали, которые представляют опасность удушья при проглатывании. Такие детали необходимо хранить в недоступном для детей месте.
 - Данный продукт предназначен только для эксплуатации в помещениях. Использование данного продукта на улице может привести к поломке продукта и получению травм.
- ВАЖНО:** Перед установкой убедитесь, что Вы получили все детали в соответствии со списком комплектующих. Если не хватает каких-либо деталей или они поломаны, свяжитесь с Вашим местным распространителем по вопросу замены.
- ТЕХНИЧЕСКОЕ ОБСЛУЖИВАНИЕ:** Необходимо регулярно проверять (как минимум, раз в три месяца), чтобы кронштейн был зафиксирован, и его использование было безопасным.

PT Leia todo o manual de instruções antes de iniciar a instalação e montagem. Se você tiver alguma dúvida sobre qualquer uma das instruções ou avisos, por favor, entre em contato com o seu distribuidor local para assistência.

- ATENÇÃO:** O uso com produtos mais pesados do que os pesos indicados pode resultar em instabilidade, causando possíveis danos.
- Os suportes devem ser anexados como especificado nas instruções de montagem. A instalação incorreta pode causar danos ou sérias lesões pessoais.
 - Equipamentos de segurança e ferramentas adequadas devem ser utilizadas. Este produto só deve ser instalado por profissionais.
 - Certifique-se que a superfície de suporte suportará com segurança o peso combinado do equipamento e todas as ferragens e componentes anexados.
 - Use os parafusos de montagem fornecidos e NÃO APRIETE EXCESSIVAMENTE os parafusos.
 - Este produto contém pequenas peças que podem causar asfixia se ingeridas. Mantenha esses itens longe do alcance de crianças.
 - Este produto destina-se somente para uso interno. Usá-lo em ambiente externo pode causar falhas no produto e lesões pessoais.
- IMPORTANTE:** Asssegure-se que você recebeu todas as peças, de acordo com a lista de componentes, antes da instalação. Se alguma peça estiver faltando ou é defeituosa, contate o seu distribuidor local para substituição.
- MANUTENÇÃO:** Certifique-se que o suporte seja seguro e protegido para o uso em intervalos regulares (pelo menos a cada três meses).

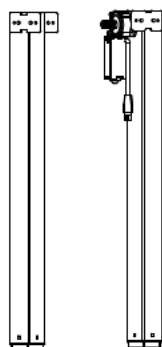

B1

B2

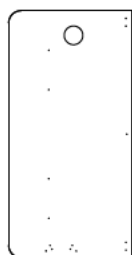

B3

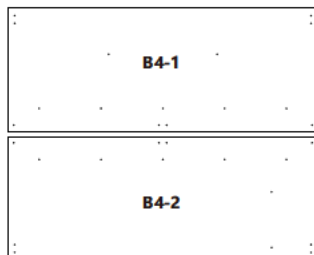

B4-1

B4-2

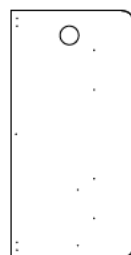

B5

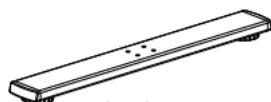

2x **B6**



2x **B7**



4x **B8**



B9

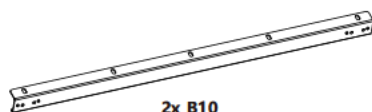

2x **B10**



5x **B11**



2x **B12**

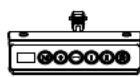

B13



B14



B15



2x **B16**



B17



B18



B19



B20



B21

a
(M6x10)



16x

b
(M8x16)



4x

c
(M6x35)



8x

d
(PWA4.2x13)



52x

e
(D8x40)



12x

f



M5

g



2x

1

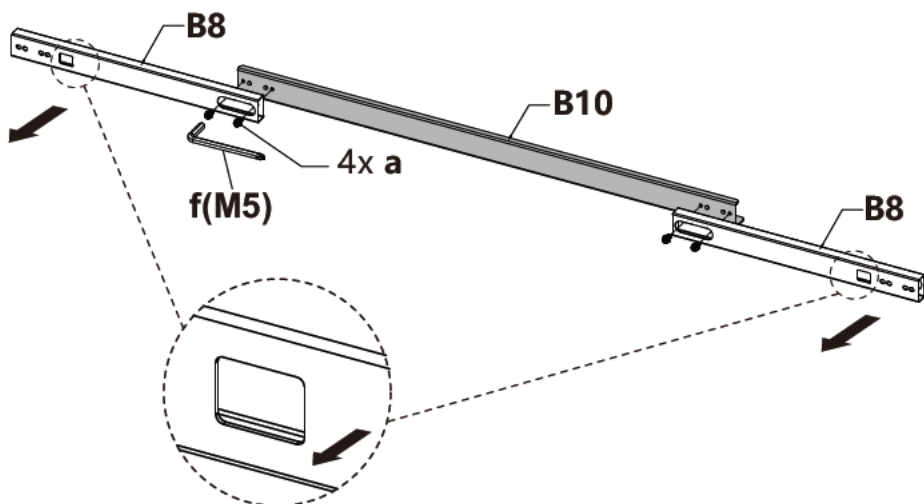

Please note that the large holes of the B8 parts on the left and right sides are facing the direction of the arrow.

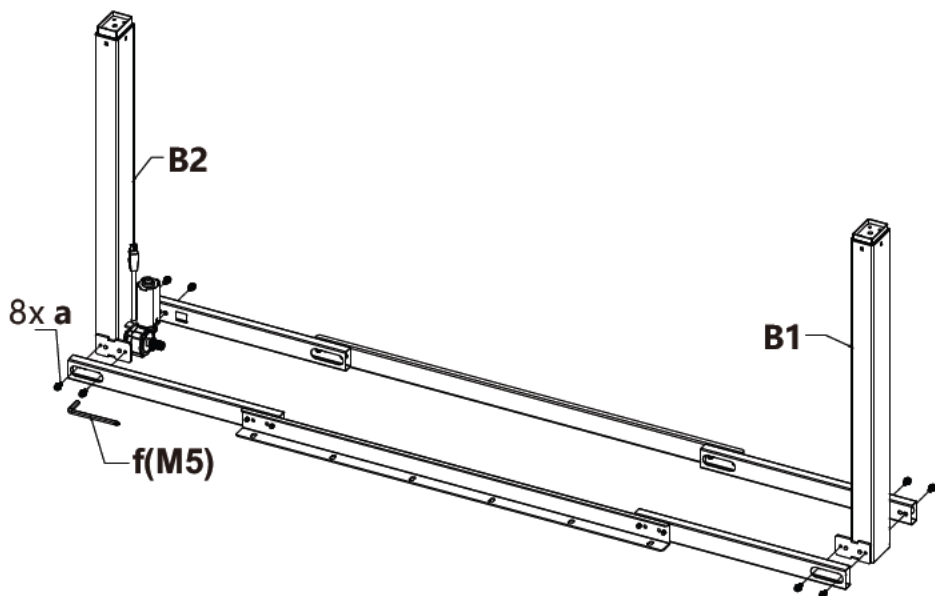

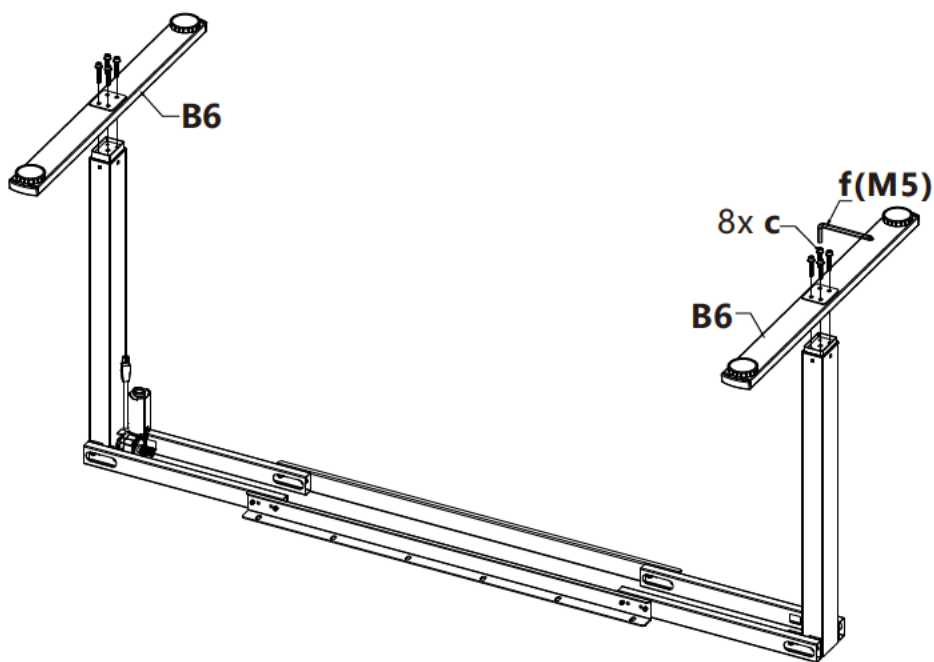

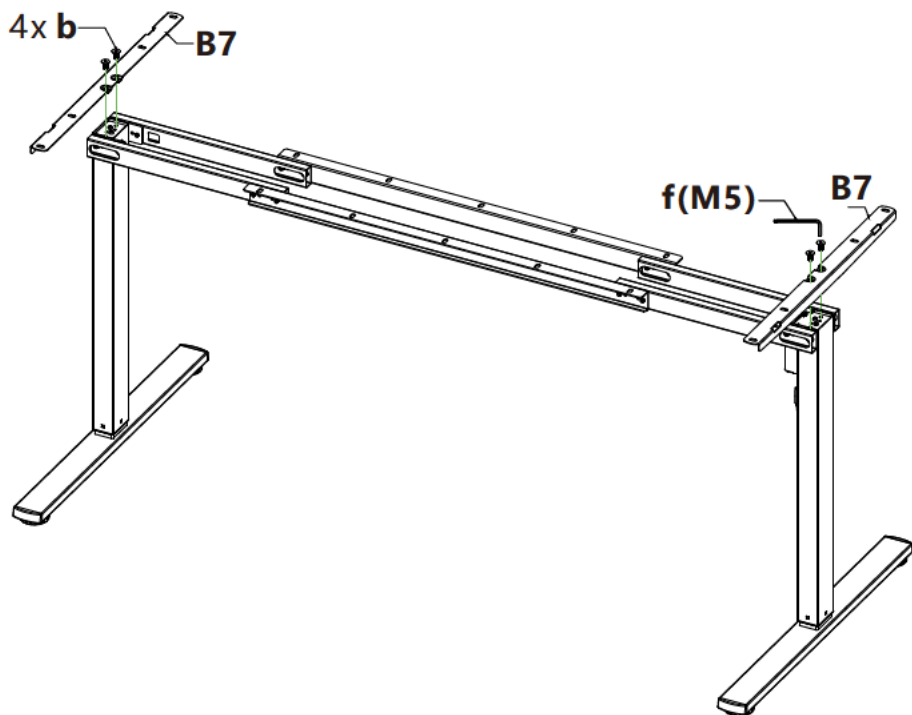

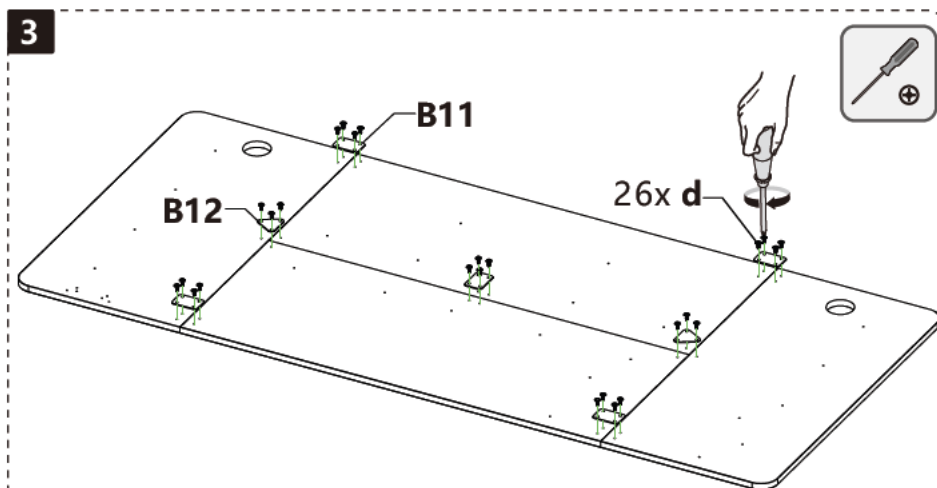
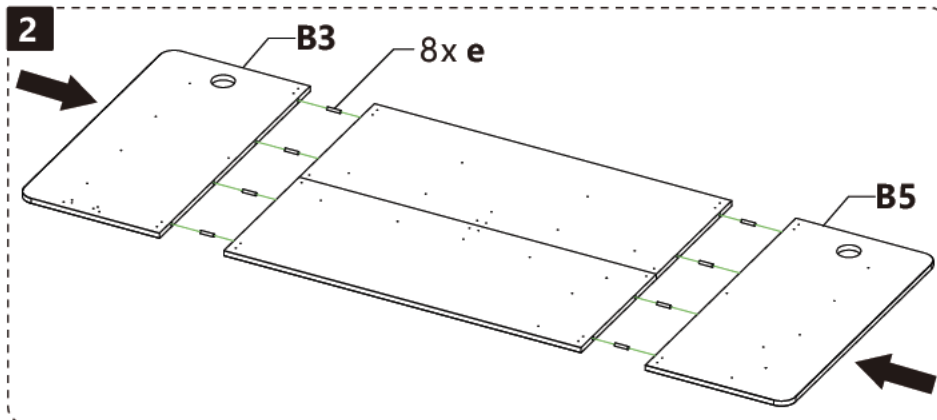
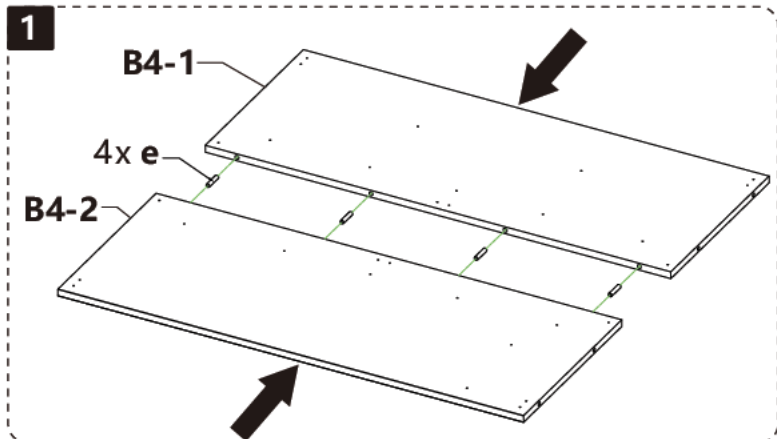

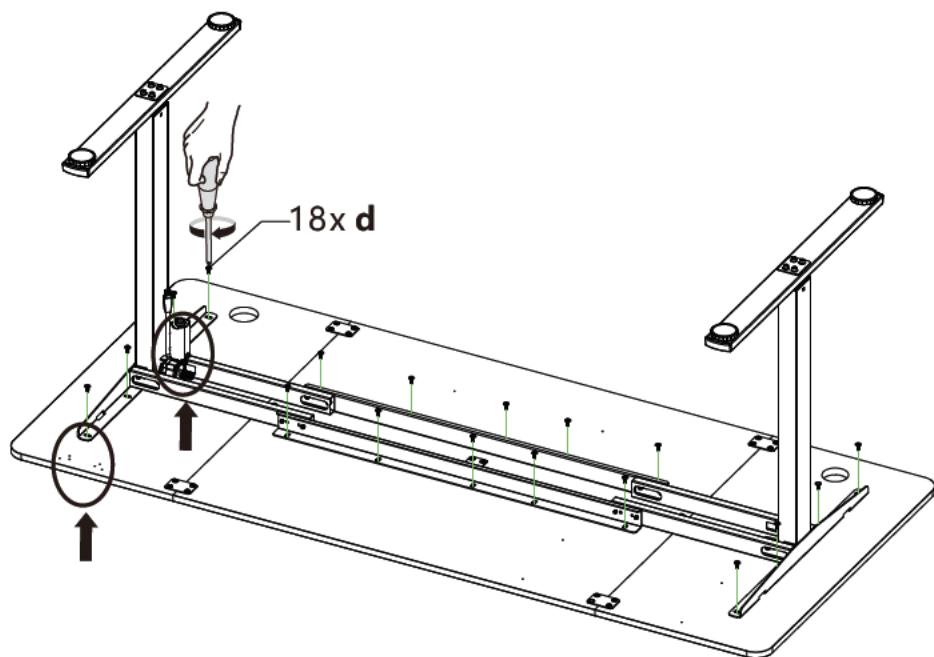

Please note that the side table frame with the motor is installed close to the hand control hole.

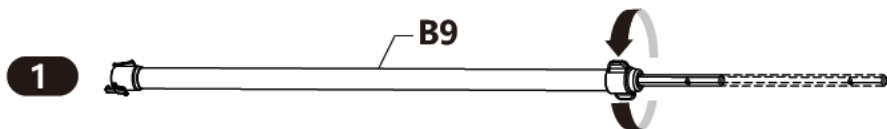

! Insert the Drive Rod (B9) into the Leg (B1) UNTIL THE PROTRUSION IS STUCK.

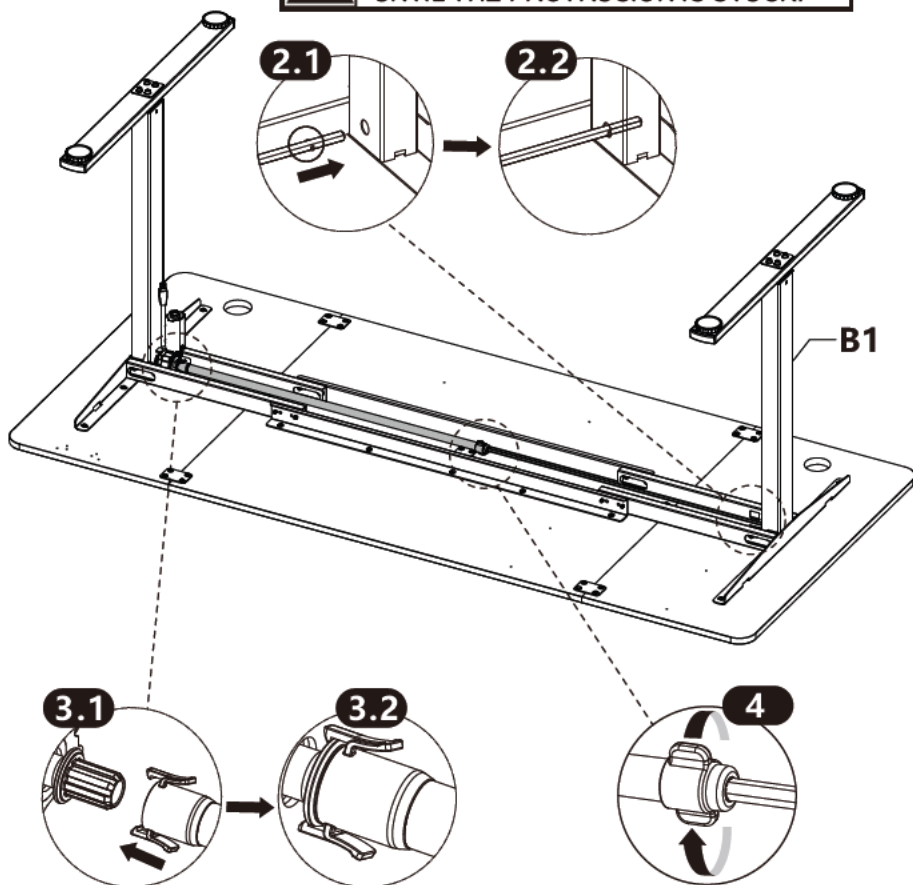

! Make sure the protrusion is stuck. Otherwise, the left side of the desk will not go Up/Down when you adjust the height.

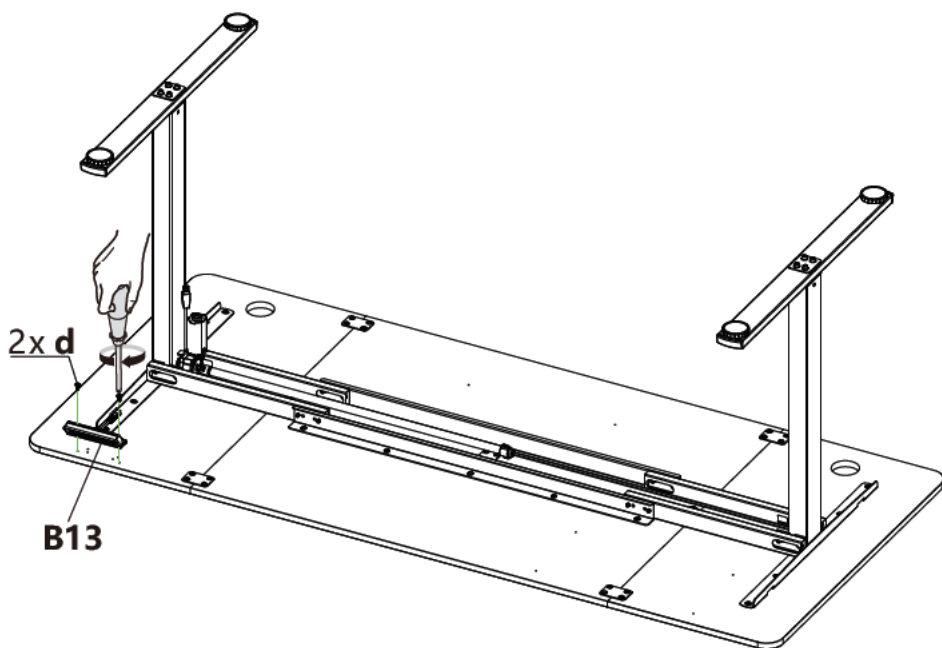

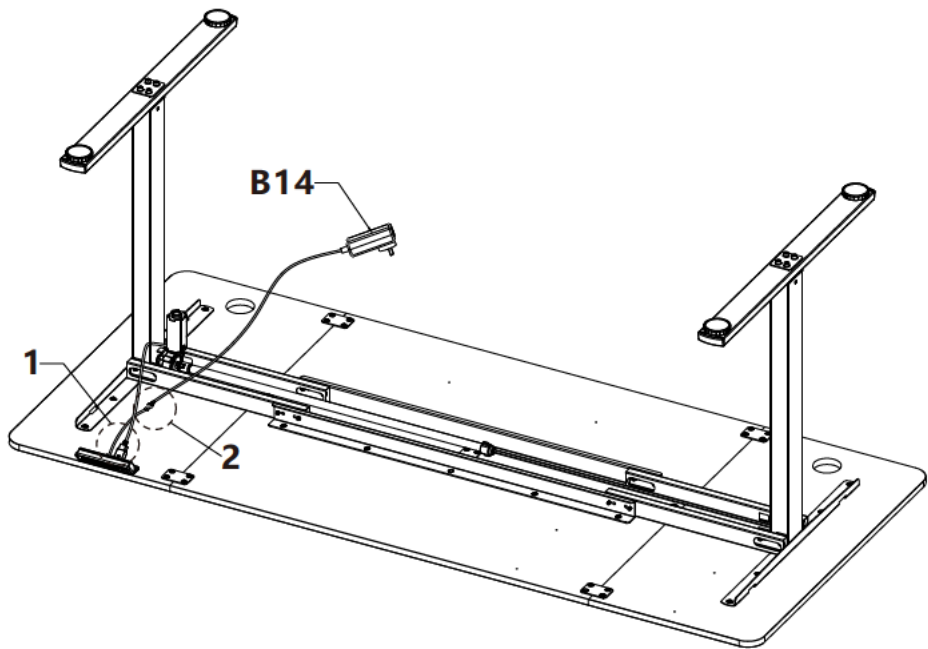
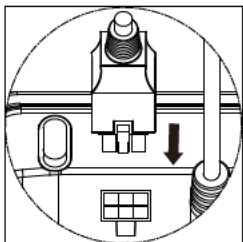
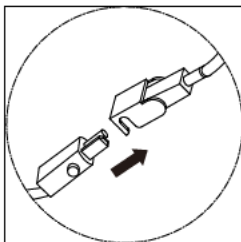
**1****2**

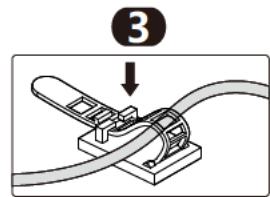
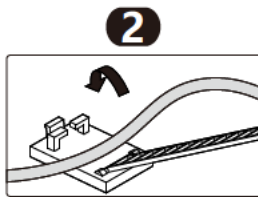
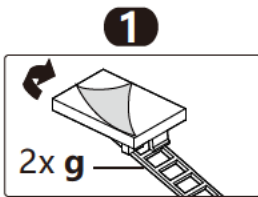
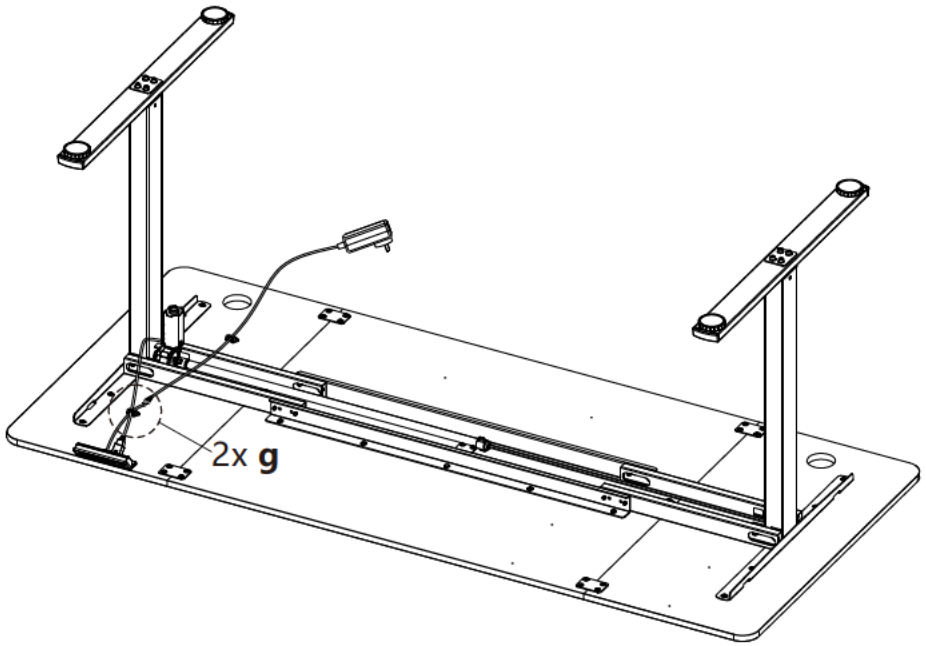

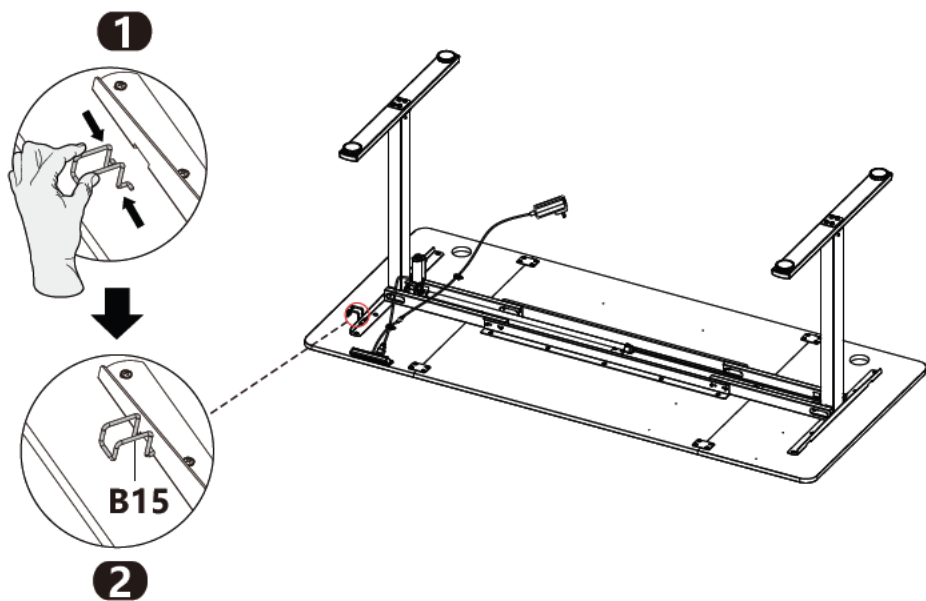

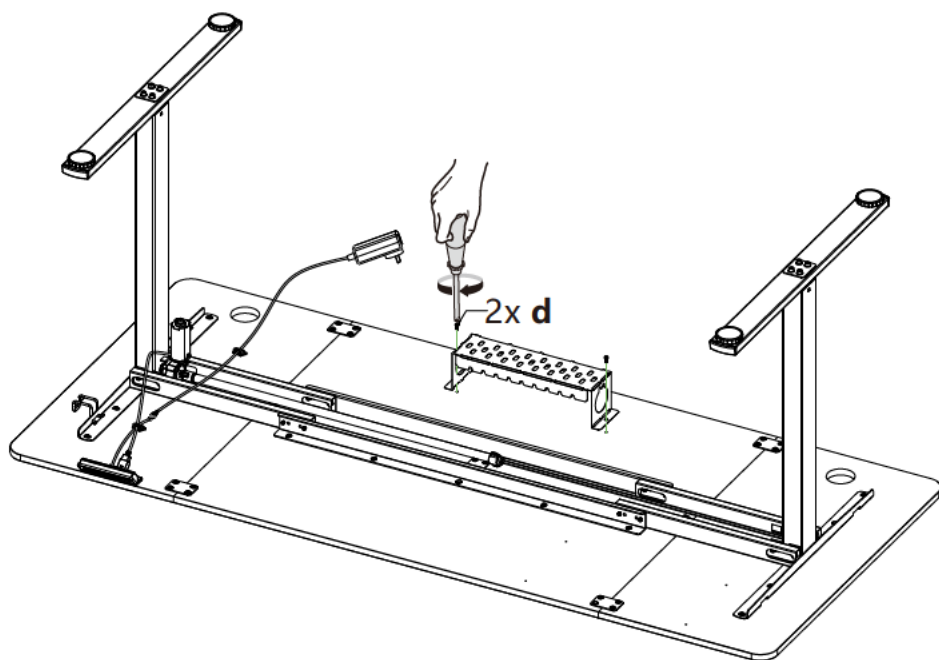
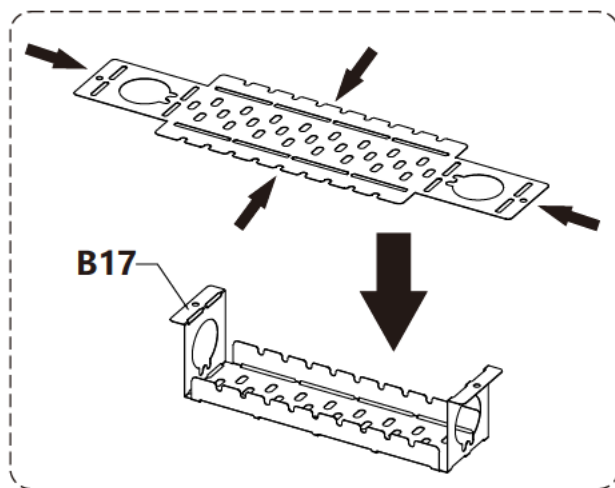

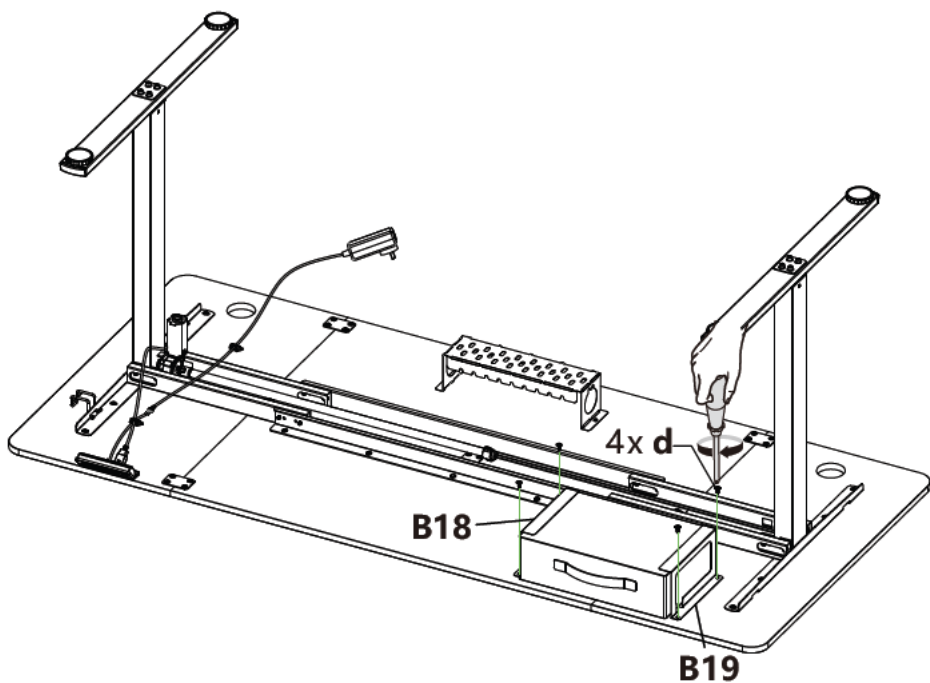
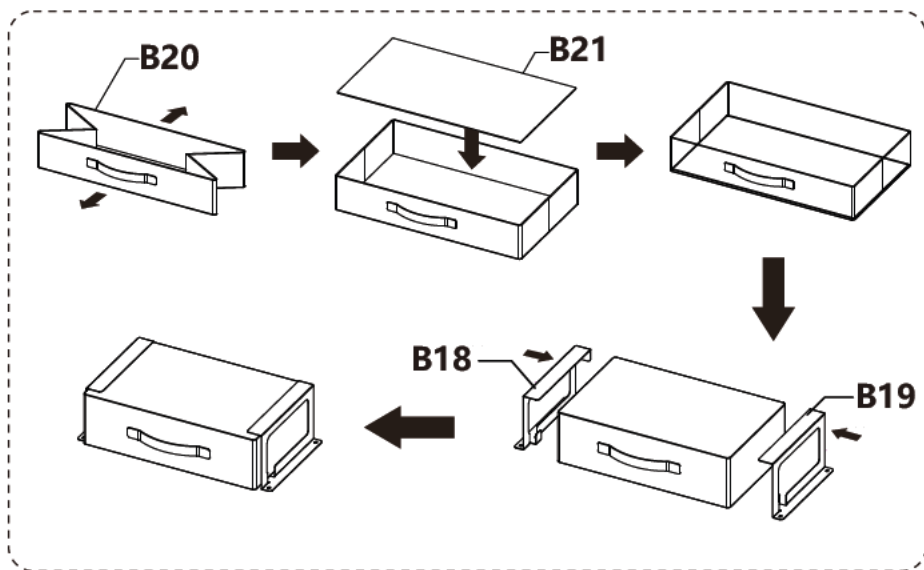

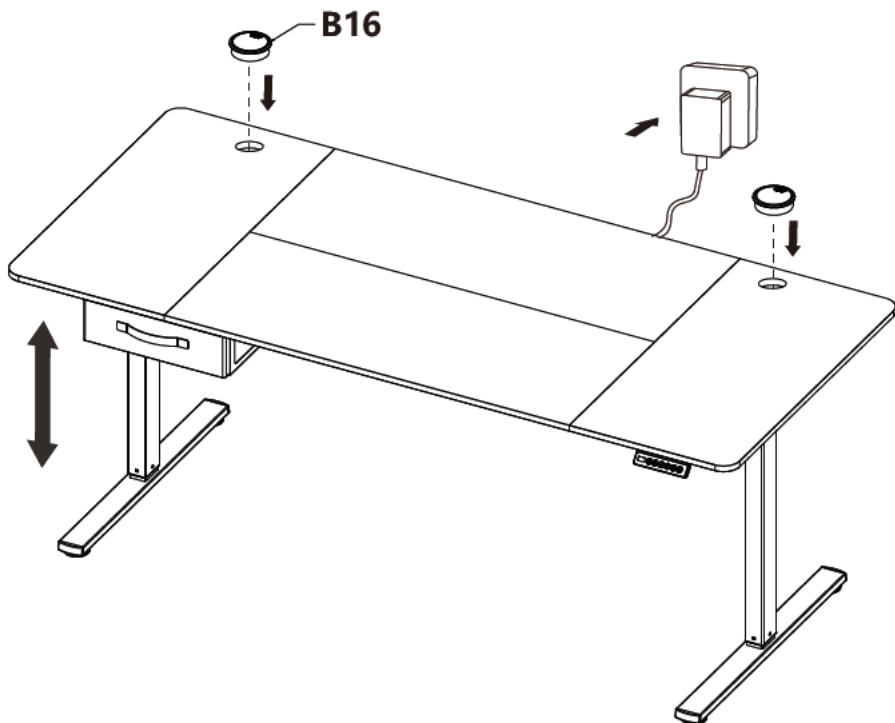

IF THE LEFT SIDE DOESN'T GO UP/DOWN WHEN USING THE DESK, GO BACK TO STEP 6. MAKE SURE THE DRIVE ROD IS INSTALLED CORRECTLY.

IMPORTANT! You must Reset the desk prior to use:

Press and hold the "—" button on the Handset until the desk reaches its lowest height. Release the "—" button.

Press and hold the "—" button again for more than 3 seconds until "rst" is displayed. Release the "—" button.

Press and hold the "—" button until the desk lowers a little bit more, slightly rises and stops. Release the "—" button.

The handset will then display the current height.

Your desk is now ready to use.

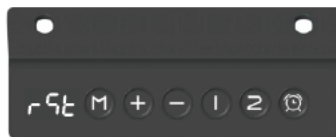

Gebrauchsanweisung

1 Bedienfeld

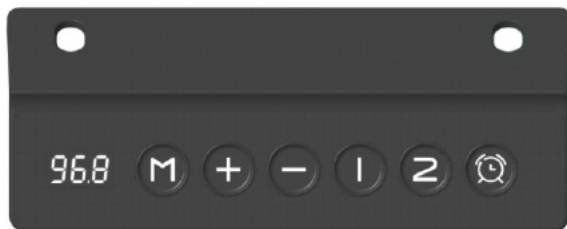

2 Das Produkt wird zum ersten Mal eingeschaltet.

Schließen Sie die Steuerung entsprechend dem Typenschild der Steuerung an das Netzteil an. Der Summer ertönt einmal und die Steuerung zeigt die aktuelle Höhe an. Wenn der angezeigte Höhenwert nicht mit der tatsächlichen Höhe des Hubbeins übereinstimmt oder sich die Höhe des Hubbeins nach dem Zusammenbau geändert hat, muss ein Reset durchgeführt werden. Andernfalls kann entsprechend der Werkseinstellung direkt gearbeitet werden.

3 Betrieb zurücksetzen.

Drücken und halten Sie die "—" -Taste bis 5 Sekunden nach dem Aufzug Bein stoppt, dann zeigt der Controller "r5t". die Rückstellung beginnt, nicht loslassen die "—" Taste zu diesem Zeitpunkt, die Aufzug Bein senkt sich langsam, bis das unterste Ende, um das Bein zu heben alle erreichen das unterste Ende und Rebound 1cm, lassen Sie die "—" Taste, die Rückstellung Betrieb ist vorbei.

Wenn der Rücksetzvorgang auf unerwartete Umstände stößt, können Sie jederzeit die "—" -Taste loslassen, das Bein anheben, um den Vorgang zu beenden, der Rücksetzvorgang ist beendet. Nach der Beendigung des Rücksetzvorgangs müssen Sie den Rücksetzvorgang erneut ausführen, bis der Rücksetzvorgang erfolgreich ist, andernfalls können keine weiteren Vorgänge durchgeführt werden.

4 Aufwärtslaufender Betrieb.

Drücken und halten Sie die Steuertaste "+", heben Sie den Tisch an, lassen Sie die Taste los, um zu stoppen.

5 Abwärtslaufbetrieb.

Drücken und halten Sie die Steuertaste "—" , heben Sie den Tisch nach unten, lassen Sie die Taste los, um anzuhalten.

6 Positionsspeicherbetrieb.

Drücken Sie im Stoppzustand des Hubbeins zuerst die Taste "M", die Steuerung zeigt "5-" an, und drücken Sie dann "1", "2" in einer beliebigen Taste, dann wird die aktuelle Höhenposition des Hubbeins in der entsprechenden Taste gespeichert. Die Steuerung kann sich insgesamt 2 Höhenpositionen merken, ist wiederholbar und kann auch nach einem Stromausfall gespeichert werden. Nachdem die Speicherposition abgeschlossen ist, drücken Sie direkt "1", "2" in einer der Tasten, heben Sie den Tisch, der automatisch zu den entsprechenden Tasten der gespeicherten Position gehen wird. Während des Anhebens des Tisches zurück in die Speicherposition, drücken Sie eine beliebige Taste, um den Vorgang zu stoppen.

7 Kindersperre.

Halten Sie die Taste gedrückt " + " . " - " länger als 5 Sekunden gedrückt, um die Kindersicherung einzustellen. Nachdem die Einstellung erfolgt ist erfolgreich, " Loc " wird Angezeigt werden. Zu diesem Zeitpunkt sind alle Tastenbetätigungen ungültig, die Kindersicherung jedoch kann durch langes Drücken der Taste abgebrochen werden " + " . " - " -Taste länger als 5 Sekunden gedrückt.

8 Sedentary Erinnerung Betrieb.

Jedes Mal, wenn die Taste " ⏰ " gedrückt wird, erhöht sich die Digitalanzeige um 0,5 Stunden (0,5 Stunden) bis zu 2 Stunden (2,0 Stunden). Nachdem der Bildschirm 4 Sekunden lang flackert, schaltet sich die Timer-Leuchte ein (wird ignoriert, wenn die Handsteuerung nicht mit einer Timer-Leuchte ausgestattet ist) und zeigt damit an, dass die Timer-Einstellung erfolgreich war. Der Countdown für die aktuelle Zeit beginnt. Wenn die Zeit abgelaufen ist, piept der Summer fünfmal hintereinander und beendet dann automatisch den Timer.

9 Menü Option Betrieb.

Controller lange drücken " M " Taste für 5 Sekunden. geben Sie die Menüoptionen. während der Menüinhalt blinkende Anzeige. Menüinhalt von insgesamt sieben Punkten. bzw. die minimale Höhe Einstellungen. maximale Höhe Einstellungen. Tischhöhe Einstellungen. im Falle von Hindernissen zum Schutz der aktuellen Anstieg Empfindlichkeitseinstellungen. im Falle von Hindernissen zum Schutz der aktuellen Fall Empfindlichkeitseinstellungen. Neigungssensor Empfindlichkeitseinstellungen. Display-Einheit-Einstellungen. kurz drücken " M " Taste. um das Menü Zyklus. um die Seite zu drehen. kurz drücken " + " und " - " Tasten. um den Menüinhalt zu ändern. auch bei der Einstellung der minimalen Höhe und maximale Höhe. können Sie lange drücken Sie die " + " und " - " Tasten. um schnell den Menüinhalt zu ändern. Wenn Sie lange auf die Taste "X" drücken. erscheint ein Fortschrittsbalken. der nach rechts scrollt. Wenn der Fortschrittsbalken das Ende erreicht. wird der gesamte aktuelle Menüinhalt gespeichert. die Erfolgsanzeige " 505 " und die Fehleranzeige " FAL " werden gespeichert. während das Menü verlassen wird.Keine Operation Timeout 10 Sekunden. um den Menümodus automatisch zu verlassen.

Menü Optionen	Anzeige	Hinweis
Einstellung der Mindesthöhe	73-108	Einstellbereich: 73cm ~ 108cm. Schritt 1cm Dabei sollte der Einstellwert mindestens 10cm kleiner sein als der maximale Höheneinstellwert
Einstellung der maximalen Höhe	83-118	Einstellbereich: 83cm bis 118cm. Schritt 1cm Dabei sollte der Einstellwert mindestens 10cm größer sein als der minimale Höheneinstellwert
Einstellung der Tischdicke	0-30	Einstellbereich: 0cm-30cm Jede Einheit ist 1cm lang
Einstellung der Empfindlichkeit für ansteigenden Strom bei Hindernisschutz	PC0-PC5	Einstellbereich:0-5 0:Close,1-5:Je größer die Zahl. desto höher die Empfindlichkeit
Schutz bei fallenden Hindernissen Einstellung der Stromempfindlichkeit	DC0-DC5	Einstellbereich:0-5 0:Close,1-5:Je größer die Zahl. desto höher die Empfindlichkeit

Einstellung der Empfindlichkeit des Neigungssensors	SS0-SS5	Einstellbereich:0-5 0:Close, 1-5:Je größer die Zahl. desto höher die Empfindlichkeit
Einstellungen der Anzeigeeinheit	U-0	Metrische Einheiten (cm)
	U-1	Imperiale Einheiten (Zoll)

10 Energiesparmodus.

1 Minute Schlüssel ohne jede Operation. dann geben Sie den Energiesparmodus. zu diesem Zeitpunkt die Controller-Anzeige aus. der Controller in niedrigen Stromverbrauch. drücken Sie eine beliebige Taste. um den Energiesparmodus zu verlassen.

FEHLERSUCHE

BESCHREIBUNG	CODE	FEHLERBEHEBUNGSLÖSUNG
Abnormaler Standby-Strom	SC0	Wieder einschalten. Wenn der Code weiterhin besteht, tauschen Sie die Control Box aus.
Abnormale Stromversorgungskarte	SC1	Wieder einschalten. Wenn der Code weiterhin besteht, tauschen Sie die Control Box aus.
Abnormaler Speicher	SC2	Wieder einschalten. Wenn der Code weiterhin besteht, tauschen Sie die Control Box aus.
Abnormaler Sensor	SC3	Wieder einschalten. Wenn der Code weiterhin besteht, tauschen Sie die Control Box aus.
Kollisionsschutz durch Sensor	R-2	Die Arbeitsfläche wird angehalten und um 5 cm (2") zurückgezogen.
Unsynchronisierte Beine	R-3	Reset-Verfahren durchführen
Überhitzt	HOT	Lassen Sie den Schreibtisch 18 Minuten lang ruhen
Fehler in der Kommunikation	R-5	Überprüfen Sie die Verbindung zwischen Handgerät und Control Box oder tauschen Sie das Handgerät aus.
Abnormale Spannung	R-6	Wieder einschalten. Wenn der Code weiterhin besteht, tauschen Sie die Control Box aus.
Mechanisches Versagen	R-8	Reset-Verfahren durchführen. Wenn der Code weiterhin besteht, ersetzen Sie die Beinstütze
Rest nicht abgeschlossen	RST	Rückstellungsverfahren durchführen
Kurzschluss	EXO	Wieder einschalten. Wenn der Code weiterhin besteht, tauschen Sie die Control Box aus.
Überlast	EX1	Reduzieren Sie die Last auf dem Pult.
Motor offene Phase	EX2	Reset-Verfahren durchführen. Wenn der Code weiterhin besteht, tauschen Sie das Bein aus.
Falsche Laufrichtung	EX3	Reset-Verfahren durchführen. Wenn der Code weiterhin besteht, ersetzen Sie das Bein
Kollisionsschutz	EX4	Die Arbeitsfläche wird angehalten und um 5 cm (2") zurückgezogen.
Abwürgen des Motors	EX5	Reset-Verfahren durchführen. Wenn der Code weiterhin besteht, ersetzen Sie das Bein
Unterbrechung des Motorkabels	EX6	Überprüfen Sie die Verbindung zwischen dem Bein und dem Schaltkasten.
Bemerkung: X bedeutet 1(das erste Bein), 2(das zweite Bein), 3(das dritte Bein)		

- i** **Im Falle eines Stromausfalls oder wenn das Netzkabel herausgezogen wird, kann eine manuelle Rückstellung erforderlich sein (siehe Rückstellungsanweisungen oben).**
- i** **Dieses Produkt ist mit einer Einschaltdauer von 10 % (2 Min. Ein, 18 Min. Aus) ausgelegt.**
- !** **Halten Sie Kinder von elektrisch höhenverstellbaren Tischen, Steuereinheiten und Handgeräten fern.
Es besteht Verletzungsgefahr und die Gefahr eines Stromschlags.**
- !** **Öffnen Sie keine der Komponenten: Hubsäulen, Schaltkasten oder Handschalter Es besteht die Gefahr eines Stromschlags.**
- !** **Halten Sie alle elektrischen Komponenten von Flüssigkeiten fern.**

Operating Instructions

1 Operation panel.



2 The product is powered on for the first time.

Connect the controller to the power adapter according to the controller nameplate. the buzzer will beep once and the controller will display the current height. If the displayed height value does not match the actual height of the lift leg or the height of the lift leg has changed after reassembly. it is necessary to perform a reset operation. Otherwise, according to the factory preset can be used directly.

3 Reset operation.

Press and hold the "—" key until 5 seconds after the lift leg stops. then the controller shows "r56". the reset starts. do not release the "—" key at this time. the lift leg descends slowly until The lowest end. to lift the leg all reach the lowest end and rebound 1 cm. release the "—" key. the reset operation is over.

If the reset process encountered unexpected circumstances. you can always release the "—" key. lift the leg to stop running. the reset is terminated. After the termination of the reset. you need to re-execute the reset operation until the reset is successful. otherwise no other operations can be performed.

4 Upward running operation.

Press and hold the controller "+" key. lift the table up. let go of the button to stop.

5 Downward running operation.

Press and hold the controller "-" key. lift the table down. let go of the button to stop.

6 Memory position operation.

In the lifting leg stop state. first press the "M" key. the controller displays "5-". and then press "I". "Z" in any key. then the current height position of the lift leg will be saved to the corresponding key. The controller can remember a total of 2 height positions. and is repeatable. and can be saved after a power failure. After the memory position is complete. directly press "I". "Z" in any of the keys. Lift the table that will automatically go to the corresponding keys of the remembered position. In the process of lifting the table back to the memory position. press any key to stop the operation.

7 Children lock.

Press and hold the "+" "-" buttons for more than 5 seconds to set the child safety lock. After the setting is successful, "Loc" will be displayed. At this time, all key operations are invalid, but the child lock can still be cancelled by pressing and holding the "+" "-" button for more than 5 seconds.

8 Sedentary reminder operation.

Each time the "⏰" key is pressed, the digital display will increase by 0.5 hours (0.5h), up to 2 hours (2.0h). After the display screen flickers for 4 seconds, the timer light turns on (ignored if the hand controller is not equipped with a timer light), indicating that the timer setting is successful.

The current time countdown starts, when the time is up, the buzzer will beep 5 times in a row, and then it will automatically exit the timer.

9 Menu option operation.

Controller long press "M" key for 5 seconds. enter the menu options. while the menu content flashing display. Menu content of a total of seven items. respectively. the minimum height settings. maximum height settings. table height settings. in case of obstacles to protect the current rise sensitivity settings. in case of obstacles to protect the current fall sensitivity settings. tilt sensor sensitivity settings. display unit settings. short press "M" key to the menu cycle to turn the page. short press "+" and "-" keys to modify the menu content. including when setting the minimum height and maximum height. you can long press the "+" and "-" keys to quickly modify the menu content. Long press "M" key. there will be a progress bar scrolling to the right. when the progress bar goes to the end. it will save all the current menu content. save the successful display "5U5". failure display "FAL". while exiting the menu.No operation timeout 10 seconds to exit the menu mode automatically.

Menu Options	Display	Note
Minimum height setting	73-108	Setting range: 73cm - 108cm. step 1cm. At the same time the setting value should be at least 10cm smaller than the maximum height setting value.
Maximum height setting	83-118	Setting range: 83cm -118cm. step 1cm At the same time the setting value should be at least 10cm greater than the minimum height setting value.
Table thickness setting	0-30	Setting range: 0cm-30cm Each unit is 1cm long.
Rising current sensitivity setting in case of obstacle protection	PC0-PC5	Setting range: 0-5 0: Close; 1-5: The larger the number,the higher the sensitivity.
Protection in case of obstacles drop current sensitivity setting	DC0-DC5	Setting range: 0-5 0: Close; 1-5: The larger the number,the higher the sensitivity.

Tilt sensor sensitivity setting	SS0-SS5	Setting range: 0-5 0: Close; 1-5: The larger the number, the higher the sensitivity.
Display unit settings	U-0	Metric units (cm)
	U-1	Imperial units (inch)

10 Energy-saving mode.

1 minute key without any operation. then enter energy-saving mode. at this time the controller display off. the controller into low power consumption. press any key to exit energy-saving mode.

TROUBLESHOOTING

DESCRIPTION	CODE	TROUBLESHOOTING SOLUTION
Abnormal Standby Current	SC0	Power on again. If the code persists, replace the Control Box
Abnormal Power Supply Board	SC1	Power on again. If the code persists, replace the Control Box
Abnormal Memory	SC2	Power on again. If the code persists, replace the Control Box
Abnormal Sensor	SC3	Power on again. If the code persists, replace the Control Box
Collision Protection by Sensor	R-2	The desktop will stop and retract 5cm(2")
Unsynchronized legs	R-3	Perform Reset procedure
Overheated	HOT	Let the desk rest for 18 minutes
Communication Failure	R-5	Check the connection between Handset and Control Box or replace Handset
Abnormal Voltage	R-6	Power on again. If the code persists, replace the Control Box
Mechanical Failure	R-8	Perform Reset procedure. If the code persists, replace the Leg
Rest not completed	RST	Perform Reset procedure
Short Circuit	EX0	Power on again. If the code persists, replace the Control Box
Overload	EX1	Reduce the load on desk
Motor Open Phase	EX2	Perform Reset procedure. If the code persists, replace the Leg
Wrong Running Direction	EX3	Perform Reset procedure. If the code persists, replace the Leg
Collision Protection	EX4	The desktop will stop and retract 5cm (2")
Motor Stalling	EX5	Perform Reset procedure. If the code persists, replace the Leg
Disconnections of Motor Cable	EX6	Check the connection between leg and control box
Remarks: X means 1(the 1st leg), 2(the second leg), 3(the third leg)		

 In the event of a power outage or if the power cord is unplugged, a manual reset may be necessary (see Reset Instructions above)

 This product is designed with a duty cycle of 10% (2 min. On, 18 min. off)

 Keep Children away from electric height-adjustable desks, control units and handsets.
There is a risk of injury and electric shock

 Do not open any of the components: lifting columns, control box, or handset.
There is a danger of electric shock

 Keep all electrical components away from liquids

Instructions d'utilisation



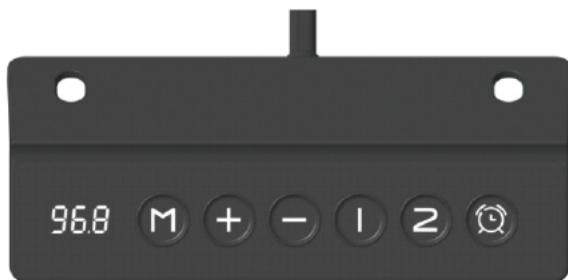

1 Panneau de



2 Le produit est mis sous tension pour la première fois.

Connectez le contrôleur à l'adaptateur d'alimentation conformément à la plaque signalétique du contrôleur. L'avertisseur sonore retentit une fois et le contrôleur affiche la hauteur actuelle. Si la valeur de hauteur affichée ne correspond pas à la hauteur réelle du pied de levage ou si la hauteur du pied de levage a changé après le remontage, il est nécessaire d'effectuer une opération de réinitialisation. Dans le cas contraire, il est possible d'utiliser directement la valeur pré-réglée en usine.

3 Réinitialisation.

Appuyer sur la touche "  " et la maintenir enfoncée jusqu'à 5 secondes après l'arrêt de la jambe de levage, puis le contrôleur affiche "  ". la réinitialisation commence. Ne pas relâcher la touche "  " à ce moment, la jambe de levage descend lentement jusqu'à l'extrémité la plus basse. pour soulever la jambe atteindre l'extrémité la plus basse et rebondir de 1cm. relâcher la touche "  ". l'opération de réinitialisation est terminée.

Si le processus de réinitialisation a rencontré des circonstances inattendues, vous pouvez toujours relâcher la touche "  ", soulever la jambe pour arrêter de courir, la réinitialisation est terminée. Après la fin de la réinitialisation, vous devez réexécuter l'opération de réinitialisation jusqu'à ce que la réinitialisation soit réussie, sinon aucune autre opération ne peut être effectuée.

4 Upward running operation.

Appuyer sur la touche "  " du contrôleur et la maintenir enfoncée. soulever la table. relâcher la touche pour arrêter.

5 Fonctionnement en marche descendante.

Appuyer sur la touche "  " du contrôleur et la maintenir enfoncée. Soulever la table vers le bas. relâcher le bouton pour arrêter.

6 Fonctionnement en position de mémoire.

Dans l'état d'arrêt de la jambe de levage, appuyez d'abord sur la touche "M". Le contrôleur affiche "5-". puis appuyez sur "1". "2" sur n'importe quelle touche. La position en hauteur actuelle du pied de levage est alors enregistrée sur la touche correspondante. Le contrôleur peut mémoriser un total de 2 positions en hauteur et peut être répété. Il peut être sauvegardé après une panne de courant. Une fois la mémorisation terminée, appuyez directement sur "1". "2" sur l'une des touches. Soulevez la table qui ira automatiquement vers les touches correspondantes de la position mémorisée. Pendant que vous soulevez la table pour la remettre en position de mémoire, appuyez sur n'importe quelle touche pour arrêter l'opération.

7 Verrouillage pour enfants.

Appuyez sur les touches "+" "-" et maintenez-les enfoncées pendant plus de 5 secondes pour régler le verrouillage de sécurité pour les enfants. Une fois le réglage effectué, le message "Loc" s'affiche. A ce moment, toutes les opérations sur les touches sont invalides, mais la sécurité enfant peut encore être annulée en appuyant sur la touche "+" "-" et en la maintenant enfoncée pendant plus de 5 secondes.

8 Fonctionnement du rappel de sédentarité.

Chaque fois que vous appuyez sur la touche "🕒", l'affichage numérique augmente de 0,5 heure (0,5h), jusqu'à 2 heures (2,0h). Après un clignotement de l'écran pendant 4 secondes, le voyant de la minuterie s'allume (ignoré si la commande manuelle n'est pas équipée d'un voyant de minuterie), ce qui indique que le réglage de la minuterie a été effectué avec succès. Le compte à rebours du temps en cours commence, lorsque le temps est écoulé, l'avertisseur sonore émet 5 bips consécutifs, puis la minuterie s'arrête automatiquement.

9 Fonctionnement des options de menu.

Le contrôleur appuie longuement sur la touche "M" pendant 5 secondes pour entrer dans les options du menu. Le contenu du menu comprend un total de sept éléments. respectivement. les réglages de la hauteur minimale. les réglages de la hauteur maximale. les réglages de la hauteur de la table. en cas d'obstacles pour protéger les réglages actuels de la sensibilité à l'élévation. en cas d'obstacles pour protéger les réglages actuels de la sensibilité à la chute. les réglages de la sensibilité du capteur d'inclinaison. les réglages de l'unité d'affichage. appuyez brièvement sur la touche "M" pour tourner la page. appuyez brièvement sur les touches "+" et "-" pour modifier le contenu du menu. y compris lors du réglage de la hauteur minimale et de la hauteur maximale. vous pouvez appuyer longuement sur les touches "+" et "-" pour modifier rapidement le contenu du menu. Appuyez longuement sur la touche "M". une barre de progression défile vers la droite. lorsque la barre de progression se termine, le contenu du menu actuel est sauvegardé.

L'affichage de la réussite "5U5". l'affichage de l'échec "FAL". tout en quittant le menu. pas de délai d'opération 10 secondes pour quitter le mode menu automatiquement.

Options du menu	Affichage	Remarque
Réglage de la hauteur minimale	73-110	Plage de réglage : 73cm - 110cm. pas de 1cm. En même temps, la valeur de réglage doit être inférieure d'au moins 10 cm à la valeur de réglage de la valeur de réglage.
Réglage de la hauteur maximale	83-120	Plage de réglage : 83cm - 120cm. pas de 1cm. En même temps, la valeur de réglage doit être supérieure d'au moins 10 cm à la valeur de réglage de la valeur de réglage.
Réglage de l'épaisseur de la table	0-30	Plage de réglage : 0cm-30cm Chaque unité mesure 1 cm de long.
Sensibilité au courant ascendant réglage de la sensibilité en cas de protection contre les obstacles	PC0-PC5	Plage de réglage : 0-5 0 : Close ; 1-5 : Plus le nombre est élevé, plus la plus la sensibilité est élevée.
Protection en cas de obstacles chute de courant réglage de la sensibilité	DC0-DC5	Plage de réglage : 0-5 0 : Close ; 1-5 : Plus le nombre est élevé, plus la plus la sensibilité est élevée.
Sensibilité du capteur d'inclinaison réglage	SS0-SS5	Plage de réglage : 0-5 0 : Close ; 1-5 : Plus le nombre est élevé, plus la plus la sensibilité est élevée.
Réglages de l'unité d'affichage	U-0	Unités métriques (cm)
	U-1	Unités impériales (pouces)





10 Mode d'économie d'énergie.

1 minute sans aucune opération, puis entrer dans le mode d'économie d'énergie. à ce moment-là, l'écran du contrôleur est éteint. le contrôleur passe en mode de faible consommation d'énergie. appuyer sur n'importe quelle touche pour quitter le mode d'économie d'énergie.

DÉPANNAGE

DESCRIPTION	CODE	SOLUTION DE DÉPANNAGE
Courant de veille anormal	SC0	Remettre sous tension. Si le code persiste, remplacer le boîtier de contrôle.
Anomalie de la carte d'alimentation	SC1	Remettre sous tension. Si le code persiste, remplacer le boîtier de contrôle.
Anomalie de la mémoire	SC2	Remettre sous tension. Si le code persiste, remplacer le boîtier de contrôle.
Capteur anormal	SC3	Remettre sous tension. Si le code persiste, remplacer le boîtier de contrôle.
Protection contre les collisions par le capteur	R-2	Le bureau s'arrête et se rétracte de 5 cm.
Pattes non synchronisées	R-3	Effectuer la procédure de réinitialisation
Surchauffe	HOT	Laisser le bureau reposer pendant 18 minutes

Défaut de communication	R-5	Vérifier la connexion entre le combiné et le boîtier de contrôle ou remplacer le combiné Remettre sous tension. Si le code persiste, remplacer le boîtier de contrôle
Tension anormale	R-6	Si le code persiste, remplacer le boîtier de contrôle
Défaillance mécanique	R-8	Effectuer la procédure de réinitialisation. Si le code persiste, remplacer la jambe de force.
Repos non terminé	RST	Effectuer la procédure de réinitialisation
Court-circuit	EX0	Remettre sous tension. Si le code persiste, remplacer le boîtier de contrôle.
Surcharge	EX1	Réduire la charge sur le bureau
Phase ouverte du moteur	EX2	Exécuter la procédure de réinitialisation. Si le code persiste, remplacer le pied.
Mauvais sens de marche	EX3	Exécuter la procédure de réinitialisation. Si le code persiste, remplacer le pied.
Protection contre les collisions	EX4	Le bureau s'arrête et se rétracte de 5 cm (2")
Blocage du moteur	EX5	Exécuter la procédure de réinitialisation. Si le code persiste, remplacer le pied.
Déconnexions du câble du moteur	EX6	Vérifier la connexion entre le pied et le boîtier de commande
Remarques : X signifie 1 (le premier pied), 2 (le deuxième pied), 3 (le troisième pied).		

-  **En cas de panne de courant ou si le cordon d'alimentation est débranché, une réinitialisation manuelle peut s'avérer nécessaire (voir les instructions de réinitialisation ci-dessus).**
-  **Ce produit est conçu avec un cycle de fonctionnement de 10 % (2 min. en marche, 18 min. à l'arrêt).**
-  **Tenir les enfants à l'écart des bureaux électriques réglables en hauteur, des unités de commande et des combinés, car il existe un risque de blessure et d'électrocution.**
-  **N'ouvrez aucun des composants : colonnes de levage, boîtier de commande ou combiné, car il y a un risque de choc électrique.**
-  **T Tenir tous les composants électriques à l'écart des liquides**

Instrucciones de uso





1 Panel de operaciones.



2 El producto se enciende por primera vez.

Conecte el controlador al adaptador de corriente de acuerdo con la placa de características del controlador. el zumbador emitirá un pitido y el controlador mostrará la altura actual. Si el valor de altura visualizado no coincide con la altura real de la pata de elevación o la altura de la pata de elevación ha cambiado después del reensamblaje, es necesario realizar una operación de reajuste. En caso contrario, se puede utilizar directamente el ajuste de fábrica.

3 Operación de reinicio.

Mantenga pulsada la tecla "  " hasta que transcurran 5 segundos después de que se detenga la pata de elevación, entonces el controlador muestra "  ". se inicia el reinicio. No suelte la tecla "  " en este momento, la pata de elevación desciende lentamente hasta alcanzar el extremo más bajo y rebota 1 cm. suelte la tecla "  ". la operación de reajuste ha terminado.

Si el proceso de reajuste se encuentra con circunstancias inesperadas. siempre puede soltar la tecla "  ". levante la pata para detener la marcha. el reajuste finaliza. Después de la terminación del reinicio. necesita volver a ejecutar la operación de reinicio hasta que el reinicio sea exitoso. de lo contrario no se pueden realizar otras operaciones.







4 Operación de marcha hacia arriba.

Mantenga pulsada la tecla "  " del mando. levante la mesa. suelte la tecla para parar.

5 Operación de marcha hacia abajo.

Pulse y mantenga pulsada la tecla "  " del controlador. levante la mesa hacia abajo. suelte el botón para parar.

6 Operación de posición de memoria.

En el estado de parada de la pata de elevación. pulse primero la tecla "  ". el controlador muestra "  ". y después pulse "  ". "  " en cualquier tecla. entonces la posición de altura actual de la pata de elevación se guardará en la tecla correspondiente. El controlador puede recordar un total de 2 posiciones de altura. y es repetible. y se puede guardar después de un corte de energía. Una vez completada la posición de memoria. pulse directamente "  ". "  " en cualquiera de las teclas. Levante la mesa que irá automáticamente a las teclas correspondientes de la posición recordada. En el proceso de levantar la mesa de nuevo a la posición de memoria. pulse cualquier tecla para detener la operación.



7 Bloqueo para niños.

Mantenga pulsados los botones " + " . " - " durante más de 5 segundos para ajustar el bloqueo de seguridad para niños. Una vez realizado el ajuste, se mostrará " **Loc** ". En este momento , todas las operaciones de teclas no son válidas , pero el bloqueo para niños todavía se puede cancelar manteniendo pulsado el botón " + " . " - " durante más de 5 segundos.

8 Funcionamiento del recordatorio de sedentarismo.

Cada vez que se pulse la tecla "  , la pantalla digital aumentará 0,5 horas (0,5h), hasta 2 horas (2,0h). Después de que la pantalla de visualización parpadee durante 4 segundos, la luz del temporizador se enciende (se ignora si el controlador manual no está equipado con una luz del temporizador), lo que indica que el ajuste del temporizador se ha realizado correctamente. Comienza la cuenta atrás del tiempo actual, cuando se acaba el tiempo, el zumbador emitirá 5 pitidos seguidos, y luego saldrá automáticamente del temporizador.

9 Funcionamiento de las opciones del menú.

Controlador de pulsación larga "  " tecla durante 5 segundos. entrar en las opciones del menú. mientras que el contenido del menú parpadea pantalla. Contenido del menú de un total de siete elementos. respectivamente. los ajustes de altura mínima. los ajustes de altura máxima. los ajustes de altura de la mesa. en caso de obstáculos para proteger los ajustes de sensibilidad de subida actuales. en caso de obstáculos para proteger los ajustes de sensibilidad de caída actuales. ajustes de sensibilidad del sensor de inclinación. ajustes de la unidad de visualización. pulse brevemente la tecla "  " en el ciclo del menú para pasar de página. Pulse brevemente las teclas " + " . " - " para modificar el contenido del menú. incluso al ajustar la altura mínima y la altura máxima. puede pulsar prolongadamente las teclas " + " . " - " para modificar rápidamente el contenido del menú. Pulse prolongadamente la tecla "  ". aparecerá una barra de progreso desplazándose hacia la derecha. cuando la barra de progreso llegue al final. se guardará todo el contenido actual del menú. guardar el contenido del menú actual. guardar la pantalla de éxito " **5U5** ". pantalla de fallo " **FAL** ". mientras sale del menú.No hay tiempo de espera de operación 10 segundos para salir del modo de menú automáticamente

Opciones del menú	Visualizar	Nota
Altura mínima	73-110	Rango de ajuste: 73cm - 110cm. paso 1cm. Al mismo tiempo, el valor de ajuste debe ser al menos 10 cm menor que el valor de valor de ajuste.
Ajuste de la altura máxima	83-120	Rango de ajuste: 83cm -120cm. paso 1cm Al mismo tiempo, el valor de ajuste debe ser al menos 10 cm mayor que el valor de valor de ajuste.
Ajuste del grosor de la mesa	0-30	Rango de ajuste: 0cm-30cm Cada unidad mide 1 cm.
Sensibilidad a la corriente ascendente ajuste en caso de protección contra obstáculos	PC0-PC5	Rango de ajuste : 0-5 0 : Cerrar ; 1-5 : Cuanto mayor sea el número ,mayor será la mayor es la sensibilidad.
Protección en caso de obstáculos corriente descendente ajuste de sensibilidad	DC0-DC5	Rango de ajuste : 0-5 0 : Cerrar ; 1-5 : Cuanto mayor sea el número ,mayor será la mayor es la sensibilidad.





Tilt sensor sensitivity setting	SS0-SS5	Rango de ajuste : 0-5 0 : Cerrar ; 1-5 : Cuanto mayor sea el número, mayor será la sensibilidad.
Display unit settings	U-0	Unidades métricas (cm)
	U-1	Unidades imperiales (pulgadas)

10 Modo de ahorro de energía.

Tecla de 1 minuto sin ninguna operación. luego ingrese al modo de ahorro de energía. En este momento el controlador se apaga. el controlador en un bajo consumo de energía. presione cualquier tecla para salir del modo de ahorro de energía.

SOLUCIÓN DE PROBLEMAS

DESCRIPCIÓN	CÓDIGO	SOLUCIÓN DE PROBLEMAS
Corriente de espera anormal	SC0	Si el código persiste, sustituya la caja de control.
Tarjeta de alimentación anómala	SC1	Si el código persiste, sustituya la caja de control.
Memoria anormal	SC2	Si el código persiste, sustituya la caja de control.
Sensor anómalo	SC3	Si el código persiste, sustituya la caja de control.
Protección contra colisión del sensor	R-2	El escritorio se detendrá y se retraerá 5cm(2")
Patas desincronizadas	R-3	Realice el procedimiento de reinicio
Sobrecalentamiento	HOT	Deje reposar el escritorio durante 18 minutos
Fallo de Comunicación	R-5	Compruebe la conexión entre el microteléfono y la caja de control o sustituya el microteléfono. Vuelva a encender el microteléfono. Si el código persiste, sustituya la caja de control.
Tensión anormal	R-6	Si el código persiste, sustituya la caja de control.
Fallo mecánico	R-8	Si el código persiste, sustituya la pata.
Descanso no completado	RST	Realice el procedimiento de reinicio
Cortocircuito	EXO	Si el código persiste, sustituya la caja de control.
Sobrecarga	EX1	Reduzca la carga de la mesa
Fase abierta del motor	EX2	Si el código persiste, sustituya la pata.
Sentido de marcha incorrecto	EX3	Si el código persiste, sustituya la pata.
Protección contra colisión	EX4	El escritorio se detiene y se retrae 5cm (2")
Parada del motor	EX5	Si el código persiste, sustituya la pata.
Desconexiones del cable del motor	EX6	Compruebe la conexión entre la pata y la caja de control
Observaciones: X significa 1 (la primera pata), 2 (la segunda pata), 3 (la tercera pata)		

-  En caso de corte del suministro eléctrico o si se desenchufa el cable de alimentación, puede ser necesario un restablecimiento manual (consulte las instrucciones de restablecimiento anteriores).**
-  Este producto está diseñado con un ciclo de trabajo del 10% (2 min. Encendido, 18 min. Apagado).**
-  Mantenga a los niños alejados de los pupitres eléctricos regulables en altura, las unidades de control y los auriculares. Existe riesgo de lesiones y descargas eléctricas**
-  No abra ninguno de los componentes: columnas elevadoras, caja de control o microteléfono. Existe peligro de descarga eléctrica.**
-  Mantenga todos los componentes eléctricos alejados de líquidos.**

Istruzioni per l'uso

1 Pannello operativo.



2 Il prodotto viene acceso per la prima volta.

Collegare il controller all'adattatore di alimentazione come indicato sulla targhetta del controller. Il cicalino emette un segnale acustico e il controller visualizza l'altezza corrente. Se il valore dell'altezza visualizzato non corrisponde all'altezza effettiva della gamba di sollevamento o se l'altezza della gamba di sollevamento è cambiata dopo il rimontaggio, è necessario eseguire un'operazione di reset. In caso contrario, è possibile utilizzare direttamente le impostazioni di fabbrica.

3 Operazione di ripristino.

Tenere premuto il tasto "—" fino a 5 secondi dopo l'arresto della gamba di sollevamento, quindi il controller mostra "ㄱㄴ". l'avvio del ripristino. Non rilasciare il tasto "—" in questo momento, la gamba di sollevamento scende lentamente fino all'estremità più bassa. per sollevare la gamba fino all'estremità più bassa e rimbalzare di 1 cm. rilasciare il tasto "—" . l'operazione di reset è terminata.

Se il processo di reset ha incontrato circostanze impreviste, è sempre possibile rilasciare il tasto "—" . sollevare la gamba per interrompere la corsa. il reset è terminato. Dopo il termine del reset, è necessario rieseguire l'operazione di reset fino a quando il reset non è riuscito, altrimenti non è possibile eseguire altre operazioni.

4 Funzionamento in salita.

Tenere premuto il tasto del controller "+" . sollevare il tavolo. lasciare il tasto per fermarsi.

5 Funzionamento in discesa.

Tenere premuto il tasto del controller "-" . sollevare il tavolo verso il basso. lasciare andare il tasto per fermarsi.

6 Funzionamento della posizione in memoria.

Nello stato di arresto della gamba di sollevamento, premere prima il tasto "M". il controller visualizza "ㄱ-". e poi premere "1". "2" in un tasto qualsiasi, la posizione di altezza corrente della gamba di sollevamento verrà salvata nel tasto corrispondente. Il controller può memorizzare un totale di 2 posizioni in altezza ed è ripetibile. e può essere salvato dopo un'interruzione di corrente. Al termine della memorizzazione della posizione, premere direttamente "1". "2" in uno qualsiasi dei tasti. Sollevando il tavolo, si passa automaticamente ai tasti corrispondenti alla posizione ricordata. Durante il sollevamento del tavolo per tornare alla posizione di memoria. premere un tasto qualsiasi per interrompere l'operazione.

7 Blocco dei bambini.



Tenere premuti i pulsanti " + " " - " per più di 5 secondi per impostare il blocco di sicurezza per bambini. Una volta effettuata l'impostazione, verrà visualizzato " **Loc** ". A questo punto, tutte le operazioni con i tasti non sono più valide, ma il blocco bambini può comunque essere annullato tenendo premuto il pulsante " + " " - " per più di 5 secondi.

8 Funzionamento del promemoria della sedentarietà.

"Ogni volta che si preme il tasto "  ", il display digitale aumenta di 0,5 ore (0,5h), fino a 2 ore (2,0h). Dopo che lo schermo del display sfarfalla per 4 secondi, la spia del timer si accende (ignorata se la pulsantiera non è dotata di spia del timer), a indicare che l'impostazione del timer è stata eseguita correttamente. Inizia il conto alla rovescia del tempo corrente; allo scadere del tempo, il cicalino emette 5 segnali acustici consecutivi, e poi uscirà automaticamente dal timer.

9 Funzionamento dell'opzione di menu.

Il regolatore preme a lungo il tasto "  " per 5 secondi e accede alle opzioni del menu. mentre il contenuto del menu lampeggia. Il contenuto del menu comprende un totale di sette voci. rispettivamente le impostazioni dell'altezza minima. le impostazioni dell'altezza massima. le impostazioni dell'altezza del tavolo. in caso di ostacoli per proteggere le impostazioni correnti della sensibilità di salita.

in caso di ostacoli per proteggere le impostazioni correnti di sensibilità alla caduta. impostazioni di sensibilità del sensore di inclinazione. impostazioni dell'unità di visualizzazione. premere brevemente il tasto "  " al ciclo di menu per girare pagina. Premere brevemente i tasti " + " e " - " per modificare il contenuto del menu. anche quando si imposta l'altezza minima e l'altezza massima. è possibile premere a lungo i tasti " + " e " - " per modificare rapidamente il contenuto del menu. Premendo a lungo il tasto "  ", la barra di avanzamento scorre verso destra e, quando la barra di avanzamento arriva alla fine, salva tutto il contenuto del menu corrente. salvare il contenuto del menu corrente. salvare la visualizzazione di successo " **SUS** ". la visualizzazione di fallimento " **FAL** ". durante l'uscita dal menu. No operation timeout 10 secondi per uscire automaticamente dalla modalità menu

Opzioni del menu	Display	Nota
Impostazione dell'altezza minima	73-110	Campo di regolazione: 73 cm - 110 cm. passo 1 cm. Allo stesso tempo, il valore di impostazione deve essere almeno 10 cm in meno rispetto al valore di impostazione dell'altezza valore di impostazione.
Impostazione dell'altezza massima	83-120	Campo di regolazione: 83cm - 120cm. passo 1cm. Allo stesso tempo, il valore di impostazione deve essere almeno 10 cm in più rispetto al valore di impostazione dell'altezza valore di impostazione.
Impostazione dello spessore del tavolo	0-30	Campo di regolazione: 0cm-30cm. Ogni unità è lunga 1 cm.
Sensibilità alla corrente ascendente in caso di protezione dagli ostacoli	PC0-PC5	Campo di impostazione: 0-5 0 : Chiaro ; 1-5 : Più grande è il numero, più alta è la sensibilità. maggiore è la sensibilità.
Protezione in caso di ostacoli caduta di corrente impostazione della sensibilità	DC0-DC5	Campo di impostazione: 0-5 0 : Chiaro ; 1-5 : Più grande è il numero, più alta è la sensibilità. maggiore è la sensibilità.





Sensibilità del sensore di inclinazione impostazione	SS0-SS5	Campo di impostazione: 0-5 0 : Chiaro ; 1-5 : Più grande è il numero, più alta è la sensibilità. maggiore è la sensibilità.
Impostazioni dell'unità di visualizzazione	U-0	Unità metriche (cm)
	U-1	Unità imperiali (pollici)

10 Modalità di risparmio energetico.

1 minuto senza alcuna operazione. poi entra in modalità risparmio energetico. a questo punto il display del controllore si spegne. il controllore entra in modalità basso consumo energetico. premere un tasto qualsiasi per uscire dalla modalità risparmio energetico.

RISOLUZIONE DEI PROBLEMI

DESCRIZIONE	CODICE	SOLUZIONE PER LA RISOLUZIONE DEI PROBLEMI
Corrente di standby anomala Anomalia della scheda di alimentazione	SC0	Riaccendere. Se il codice persiste, sostituire la centralina di controllo.
	SC1	Riaccendere. Se il codice persiste, sostituire la centralina di controllo.
Memoria anomala	SC2	Riaccendere. Se il codice persiste, sostituire la centralina di controllo.
Sensore anormale	SC3	Riaccendere. Se il codice persiste, sostituire la centralina di controllo.
Protezione da collisione da parte del sensore	R-2	La scrivania si arresta e si ritrae di 5 cm (2").
Gambe non sincronizzate	R-3	Eseguire la procedura di ripristino
Surriscaldamento	HOT	Lasciare riposare la scrivania per 18 minuti
Errore di comunicazione	R-5	Controllare il collegamento tra il portatile e la centralina di controllo o sostituire il portatile. ISe il codice persiste, sostituire la centralina di controllo.
Tensione anomala	R-6	Se il codice persiste, sostituire la centralina di controllo.
Guasto meccanico	R-8	Eseguire la procedura di reset. ISe il codice persiste, sostituire il piedino.
Riposo non completato	RST	Eseguire la procedura di reset
Corto circuito	EXO	Se il codice persiste, sostituire la centralina di controllo.
Sovraccarico	EX1	Ridurre il carico sulla scrivania
Fase aperta del motore	EX2	Eseguire la procedura di reset. ISe il codice persiste, sostituire il piedino.
Direzione di marcia errata	EX3	Eseguire la procedura di reset. ISe il codice persiste, sostituire il piedino.
Protezione anticollisione	EX4	La scrivania si arresta e si ritrae di 5 cm (2")
Stallo del motore	EX5	Eseguire la procedura di reset. ISe il codice persiste, sostituire il piedino.
Disconnessione del cavo del motore	EX6	Controllare il collegamento tra la gamba e la centralina di controllo
Osservazioni: X significa 1 (la prima gamba), 2 (la seconda gamba), 3 (la terza gamba).		

-  In caso di interruzione dell'alimentazione o se il cavo di alimentazione è scollegato, potrebbe essere necessario un reset manuale (vedere le istruzioni per il reset sopra).**
-  Questo prodotto è progettato con un ciclo di lavoro del 10% (2 min. acceso, 18 min. spento).**
-  Tenere i bambini lontani dalle scrivanie elettriche regolabili in altezza, dalle unità di controllo e dalle cornette, per evitare il rischio di lesioni e scosse elettriche.**
-  Non aprire nessuno dei componenti: colonne di sollevamento, scatola di comando o microtelefono, per evitare il rischio di scosse elettriche.**
-  Tenere tutti i componenti elettrici lontani da liquidi**

1 Bedieningspaneel.



2 Het product wordt voor de eerste keer ingeschakeld.

Sluit de controller aan op de voedingsadapter volgens het typeplaatje van de controller. de zoemer zal eenmaal piepen en de controller zal de huidige hoogte weergeven. Als de weergegeven hoogtewaarde niet overeenkomt met de werkelijke hoogte van de hefpoet of als de hoogte van de hefpoet is veranderd na het opnieuw monteren, moet er een reset worden uitgevoerd. Anders kan de fabrieksinstelling direct worden gebruikt.

3 Herstel operatie.

Houd de "  " toets ingedrukt tot 5 seconden nadat de hefpoet stopt, daarna toont de controller "  ". de reset start. Laat de "  " toets niet los op dit moment, de liftpoet daalt langzaam tot het laagste punt. om de liftpoet het laagste punt te laten bereiken en 1cm terug te laten veren. laat de "  " toets los. de reset operatie is over.

Als het resetproces op onverwachte omstandigheden is gestuit, kunt u altijd de "  " toets loslaten. til het been op om te stoppen met lopen. de reset wordt beëindigd. Na het beëindigen van de reset moet u de reset opnieuw uitvoeren totdat de reset is geslaagd. anders kunt u geen andere bewerkingen uitvoeren.

4 Opwaartse werking.

Houd de "  " toets van de controller ingedrukt. til de tafel omhoog. laat de knop los om te stoppen.

5 Neerwaartse beweging.

Houd de "  " toets ingedrukt. klap de tafel naar beneden. laat de knop los om te stoppen.

6 Memory positie bediening.

In de stand Hefbeen stop drukt u eerst op de toets "  ". de besturing geeft "  " weer. en druk dan op "  ". Druk op "  " in een willekeurige toets. dan wordt de huidige hoogtepositie van de hefpoet opgeslagen in de corresponderende toets. De besturing kan in totaal 2 hoogteposities onthouden. en is herhaalbaar. en kan worden opgeslagen na een stroomstoring. Nadat de geheugenpositie is voltooid, drukt u direct op "  ". "  " in een van de toetsen. Til de tafel op en ga automatisch naar de corresponderende toetsen van de opgeslagen positie. Druk op een willekeurige toets om de bewerking te stoppen.

7 Kinderslot.

Houd de " + " " - " toetsen langer dan 5 seconden ingedrukt om het kinderslot in te stellen. Nadat de instelling gelukt is, wordt " Loc " weergegeven. Op dit moment zijn alle toetsbedieningen ongeldig, maar het kinderslot kan nog steeds worden geannuleerd door de " + " knop " - " langer dan 5 seconden ingedrukt te houden.

8 Sedentaire herinnering werking.

Elke keer dat de " M " toets wordt ingedrukt, wordt de digitale display met 0,5 uur (0,5u) verhoogd, tot maximaal 2 uur (2,0u). Nadat het scherm 4 seconden heeft geflikkerd, gaat het timerlampje branden (wordt genegeerd als de handcontroller niet is uitgerust met een timerlampje), wat aangeeft dat de timer met succes is ingesteld. De huidige tijd begint af te tellen, wanneer de tijd om is zal de zoemer 5 keer achter elkaar piepen, waarna de timer automatisch wordt afgesloten.

9 Menu-optie bediening.

Controller druk lang op de " M " toets gedurende 5 seconden. voer de menuopties in. terwijl de menu-inhoud knippert. Menu-inhoud van in totaal zeven items. respectievelijk de instellingen voor de minimale hoogte. instellingen voor de maximale hoogte. instellingen voor de tafelhoogte. in geval van obstakels om de huidige instellingen voor de stijgevoeligheid te beschermen. in geval van obstakels om de huidige instellingen van de valgevoeligheid te beschermen. instellingen van de kantelsensor gevoeligheid. instellingen van de display-eenheid. druk kort op de " M " toets om de menucyclus om te slaan. druk kort op de " + " en " - " toetsen om de menu-inhoud te wijzigen. inclusief bij het instellen van de minimum hoogte en maximum hoogte. u kunt lang op de " + " en " - " toetsen drukken om de menu-inhoud snel te wijzigen. Druk lang op de " M " toets. er zal een voortgangsbalk naar rechts scrollen. wanneer de voortgangsbalk naar het einde gaat, zal het de huidige menu-inhoud opslaan. Inhoud opslaan. de succesvolle weergave " 5U5 " opslaan. de foutweergave " FAL " opslaan. tijdens het verlaten van het menu. Geen bewerking timeout 10 seconden om de menumodus automatisch te verlaten.

Menu-opties	Weergave	Opmerking
Minimale hoogte-instelling	73-110	Instelbereik: 73cm - 110cm. stap 1cm. Tegelijkertijd moet de instelwaarde ten minste 10cm kleiner zijn dan de maximale hoogte instelwaarde.
Instelling maximale hoogte	83-120	Instelbereik: 83cm -120cm. stap 1cm Tegelijkertijd moet de instelwaarde ten minste 10cm groter zijn dan de instelwaarde..
Instelling tafeldikte	0-30	Instelbereik: 0cm-30cm Elke eenheid is 1cm lang.
Stijgende stroomgevoeligheid instelling in geval van obstakelbeveiliging	PC0-PC5	Instelbereik : 0-5 0 : sluiten ; 1-5 : hoe groter het getal, hoe hoger de gevoeligheid.
Bescherming in geval van obstakels druppelstroom gevoeligheidsinstelling	DC0-DC5	Instelbereik : 0-5 0: sluiten;1-5:hoe groter het getal, hoe hoger de gevoeligheid.

Gevoeligheid van de hellingsensor instelling	SS0-SS5	Instelbereik:0-5 0:sluiten;1-5:hoe groter het getal, hoe hoger de gevoeligheid.
Instellingen weergave-eenheid	U-0	Metrische eenheden (cm)
	U-1	Imperiale eenheden (inch)

10 Energiebesparende modus.

Druk op een willekeurige toets om de energiebesparende modus te verlaten.

PROBLEEMOPLOSSING

BESCHRIJVING	CODE	OPLOSSING VOOR PROBLEMEN
Abnormale stand-by stroom	SC0	Schakel de stroom opnieuw in. Als de code aanhoudt, vervangt u de besturingskast.
Abnormale voedingskaart	SC1	Schakel de stroom opnieuw in. Als de code aanhoudt, vervangt u de besturingskast.
Abnormaal geheugen	SC2	Schakel de stroom opnieuw in. Als de code aanhoudt, vervangt u de besturingskast.
Abnormale sensor	SC3	Schakel de stroom opnieuw in. Als de code aanhoudt, vervangt u de besturingskast.
Botsingsbeveiliging door sensor	R-2	Het bureaublad stopt en trekt 5 cm terug.
Niet gesynchroniseerde benen	R-3	Resetprocedure uitvoeren
Oververhit	HOT	Laat het bureaublad 18 minuten rusten
Communicatiestoring	R-5	Controleer de verbinding tussen de Handset en de Control Box of vervang de HandsetSchakelaar weer aan. lAls de code blijft verschijnen, de Control Box vervangen.
Abnormale spanning	R-6	Schakel de stroom opnieuw in. Als de code aanhoudt, vervangt u de besturingskast.
Mechanisch defect	R-8	Voer de resetprocedure uit. Als de code aanhoudt, moet u het pootje vervangen.
Rust niet voltooid	RST	Voer de resetprocedure uit.
Kortsluiting	EXO	Als de code niet verdwijnt, vervangt u de regelkast.
Overbelasting	EX1	Verminder de belasting op de desk
Motor open fase	EX2	Voer de resetprocedure uit. Als de code niet wordt hersteld, vervangt u de poot.
Verkeerde rijrichting	EX3	Voer de resetprocedure uit. Als de code niet wordt hersteld, vervangt u de poot.
Botsbeveiliging	EX4	Het bureaublad stopt en schuift 5cm (2") terug
Afslaan van de m	EX5	Voer de resetprocedure uit. Als de code blijft bestaan, vervangt u de poot.
Loskoppelen van motorkabel	EX6	Controleer de verbinding tussen poot en regelkast
Opmerkingen: X betekent 1 (de eerste poot), 2 (de tweede poot), 3 (de derde poot).		

i In het geval van een stroomstoring of als de stekker uit het stopcontact is getrokken, kan een handmatige reset nodig zijn (zie Reset-instructies hierboven).

i Dit product is ontworpen met een bedrijfscyclus van 10% (2 min. aan, 18 min. uit).

! Houd kinderen uit de buurt van elektrische in hoogte verstelbare bureaus, bedieningseenheden en handsets. Er bestaat een risico op letsel en elektrische schokken.

! Open geen van de onderdelen: hefkolommen, bedieningskast of handset. Er bestaat gevaar voor elektrische schokken.

! Houd alle elektrische onderdelen uit de buurt van vloeistoffen.

England



1. Avoid long-term direct sunlight exposure.
2. Keep away from heat.
3. Keep away from sharp objects.
4. Keep infants/children away from assembly parts to avoid choking and suffocation.
5. Keep away from corrosive substances.
6. Pay attention to avoid over-tightening fasteners, or they may induce cracking within the board.

Germany



1. Vermeiden Sie langfristige direkte Sonneneinstrahlung.
2. Von Hitze fernhalten.
3. Von scharfen Gegenständen fernhalten.
4. Halten Sie Säuglinge/Kinder von den Montageteilen fern, um Erstickungsgefahr zu vermeiden.
5. Von ätzenden Substanzen fernhalten.
6. Achten Sie darauf, Befestigungselemente nicht zu fest anzuziehen, da dies zu Rissen in der Platte führen kann.

France



1. Évitez l'exposition directe au soleil à long terme.
2. Conserver à l'écart de la chaleur.
3. Tenir à l'écart des objets pointus.
4. Gardez les nourrissons/enfants éloignés des pièces d'assemblage pour éviter l'étouffement et la suffocation.
5. Tenir à l'écart des substances corrosives.
6. Faites attention à ne pas trop serrer les fixations, car elles pourraient provoquer des fissures à l'intérieur de la planche.

Italy



1. Evitare l'esposizione diretta alla luce solare a lungo termine.
2. Tenere lontano dal calore.
3. Tenere lontano da oggetti appuntiti.
4. Tenere i neonati/bambini lontani dalle parti del gruppo per evitare soffocamento.
5. Tenere lontano da sostanze corrosive.
6. Prestare attenzione a evitare di stringere eccessivamente gli elementi di fissaggio, altrimenti potrebbero causare crepe all'interno della scheda.

Spain



1. Evite la exposición prolongada a la luz solar directa.
2. Mantener alejado del calor.
3. Mantener alejado de objetos afilados.
4. Mantenga a los bebés/niños alejados de las piezas de montaje para evitar asfixia y asfixia.
5. Mantener alejado de sustancias corrosivas.
6. Preste atención para evitar apretar demasiado los sujetadores, ya que podrían provocar grietas dentro del tablero.

Netherlands



1. Vermijd langdurige blootstelling aan direct zonlicht.
2. Uit de buurt van hitte houden.
3. Verwijderd houden van scherpe voorwerpen.
4. Houd baby's/kinderen uit de buurt van montagegedelen om verstikking en verstikking te voorkomen.
5. Verwijderd houden van bijtende stoffen.
6. Let op dat u de bevestigingsmiddelen niet te vast aandraait, anders kunnen er barsten ontstaan in de printplaat.

Belgium



1. Vermijd langdurige blootstelling aan direct zonlicht.
2. Uit de buurt van hitte houden.
3. Verwijderd houden van scherpe voorwerpen.
4. Houd baby's/kinderen uit de buurt van montagegedelen om verstikking en verstikking te voorkomen.
5. Verwijderd houden van bijtende stoffen.
6. Let op dat u de bevestigingsmiddelen niet te vast aandraait, anders kunnen er barsten ontstaan in de printplaat.