

# PETPALS GROUP INC.

PP19705B

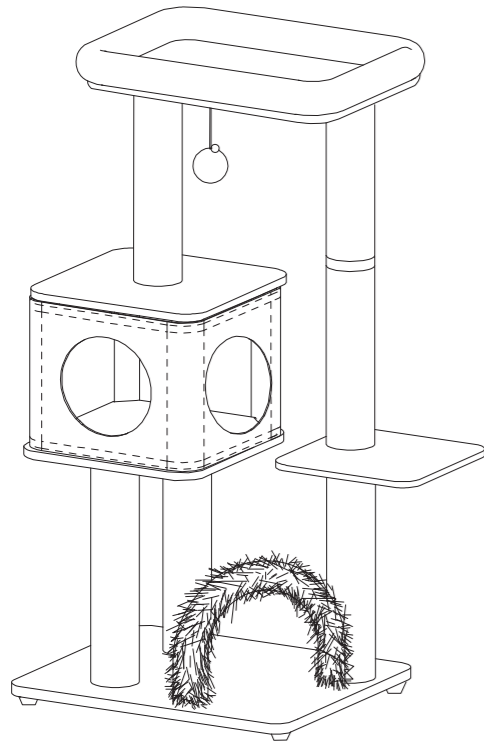

- 1>For additional stability, tighten the screws and posts as tight as possible. Then, place the product against a wall or a stable surface.
- 2>During its first use, inspect the product and adjust screws as needed.
- 3>Supervise your pet the first time they use this product.
- 4>Do not slide. Always lift the product to move around.
- 5>This product is for indoor use only.
- 6>**KEEP AWAY FROM CHILDREN.**

- 1>Pour plus de stabilité, serrez les vis et les poteaux autant que possible. Ensuite, placez l'article contre un mur ou une surface stable.
- 2>Lors de la première utilisation, inspectez le produit et resserrez les vis si nécessaire.
- 3>Surveillez votre animal durant la première utilisation.
- 4>Ne glissez pas le produit. Soulevez-le toujours pour le déplacer.
- 5>Ce produit est destiné à un usage intérieur uniquement.
- 6>**TENIR HORS DE PORTÉE DES ENFANTS.**

- 1>Para mayor estabilidad, apriete los tornillos y los postes lo más posible. A continuación, coloque el artículo contra una pared o una superficie estable.
- 2>Inspeccione el producto y vuelva a apretar los tornillos si es necesario durante su primer uso.
- 3>Supervise a su mascota la primera vez que utilice este producto.
- 4>No deslice el producto. Levántelo siempre para moverlo.
- 5>Este producto está diseñado para uso en interiores.
- 6>**MANTÉNGALO FUERA DEL ALCANCE DE LOS NIÑOS.**

1

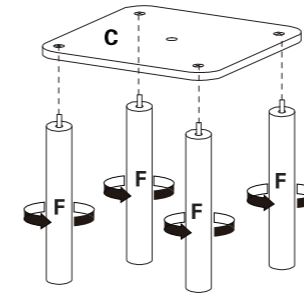

2

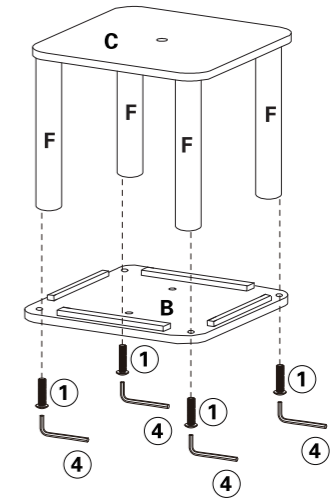

3

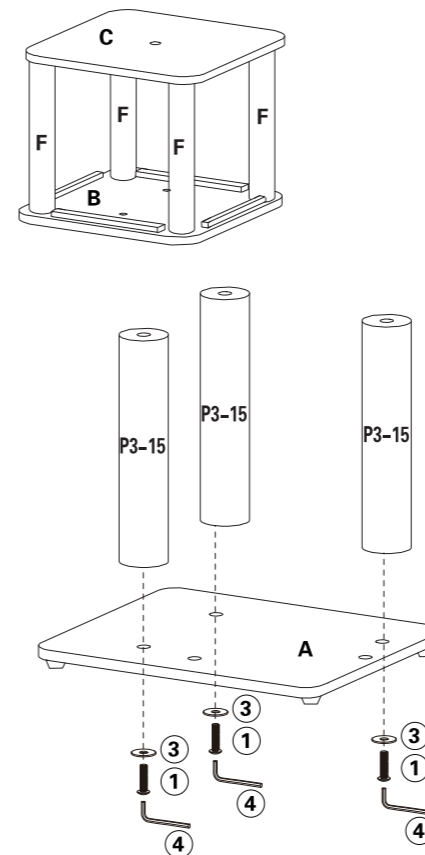

4

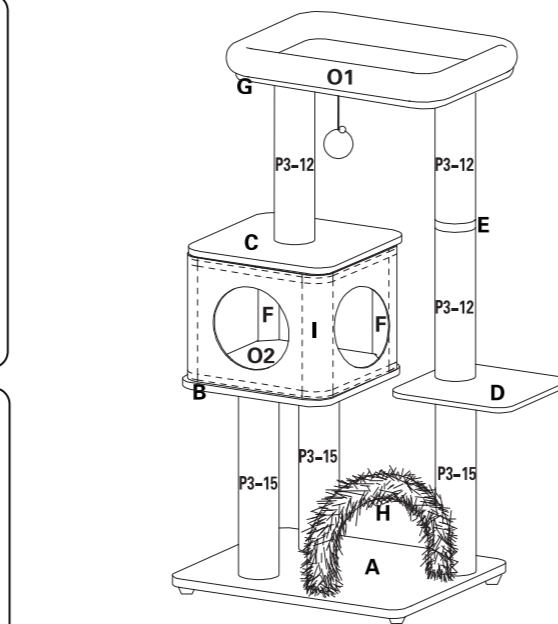
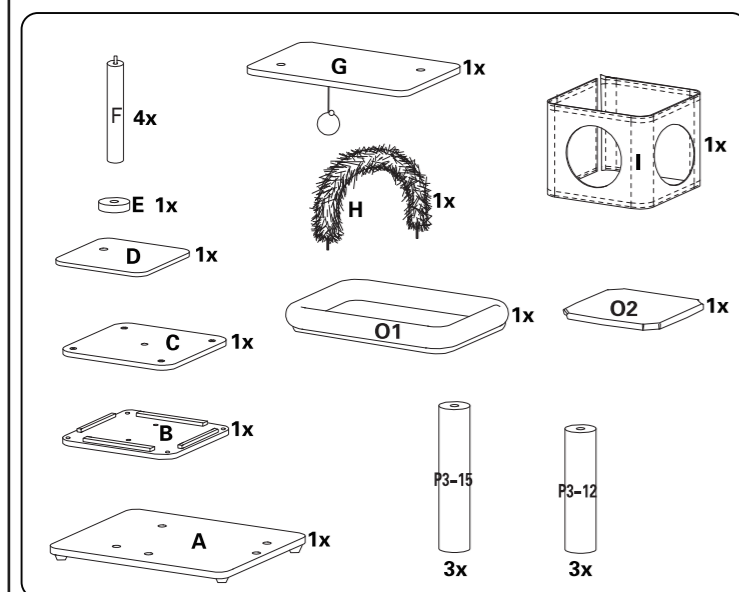
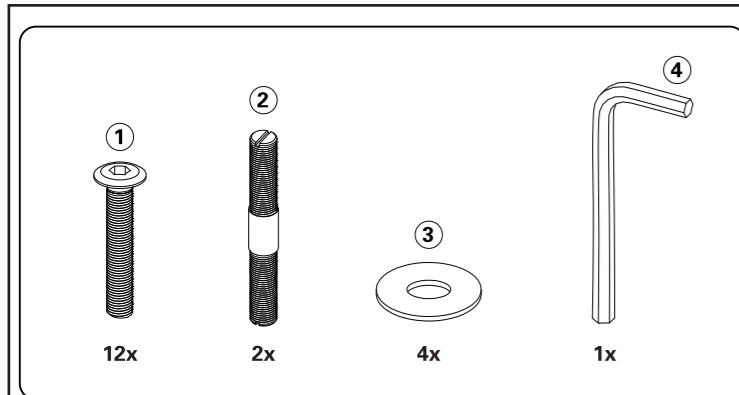
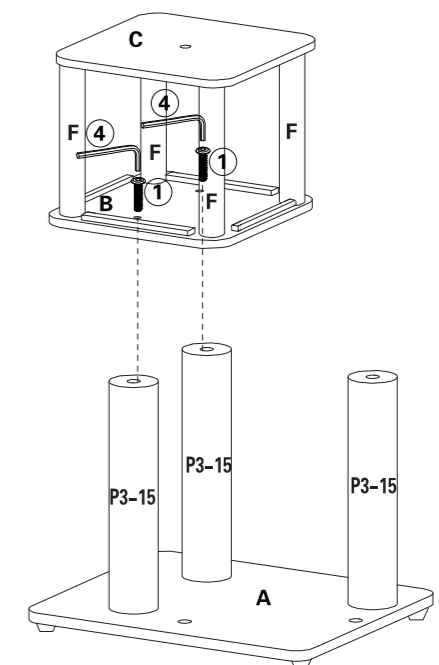

### Care & Maintenance

- 1>Cleaning Tips: Please use a lint roller.
- 2>Gently vacuum small areas, such as perches, if necessary.

### Soins et entretien

- 1>Conseils de nettoyage : Veuillez utiliser un rouleau antipeluche.
- 2>Passer doucement l'aspirateur sur les petites surfaces, comme les perchoirs, si nécessaire.

### Cuidado y mantenimiento

- 1>Consejos de limpieza: Utilice un rodillo para pelusas.
- 2>Aspire suavemente las zonas pequeñas, como las perchas, si es necesario.

5

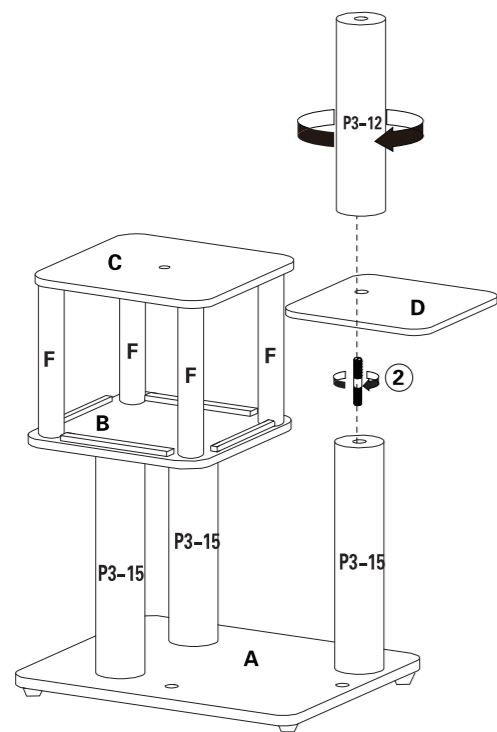

6

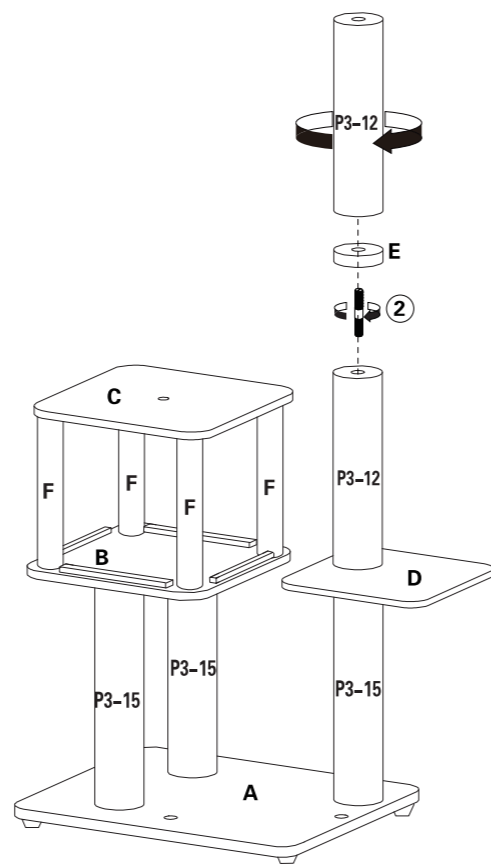

9

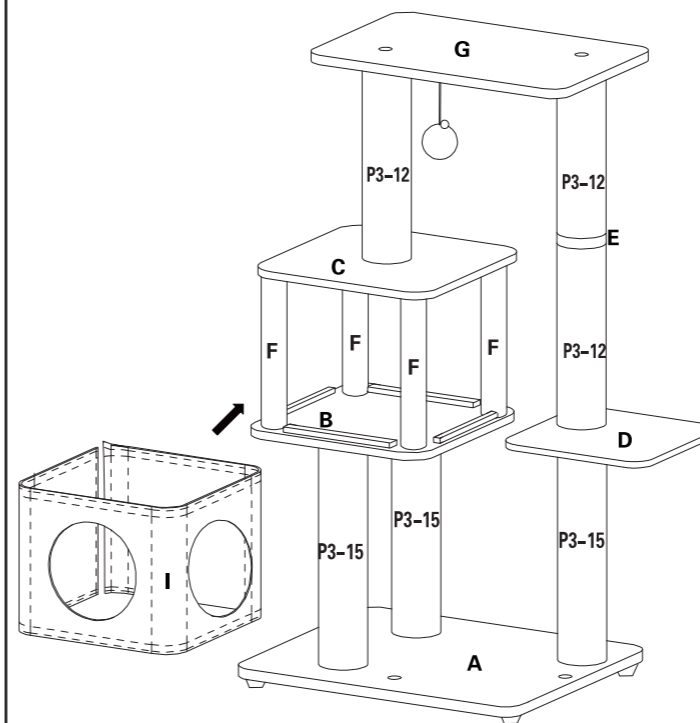

10

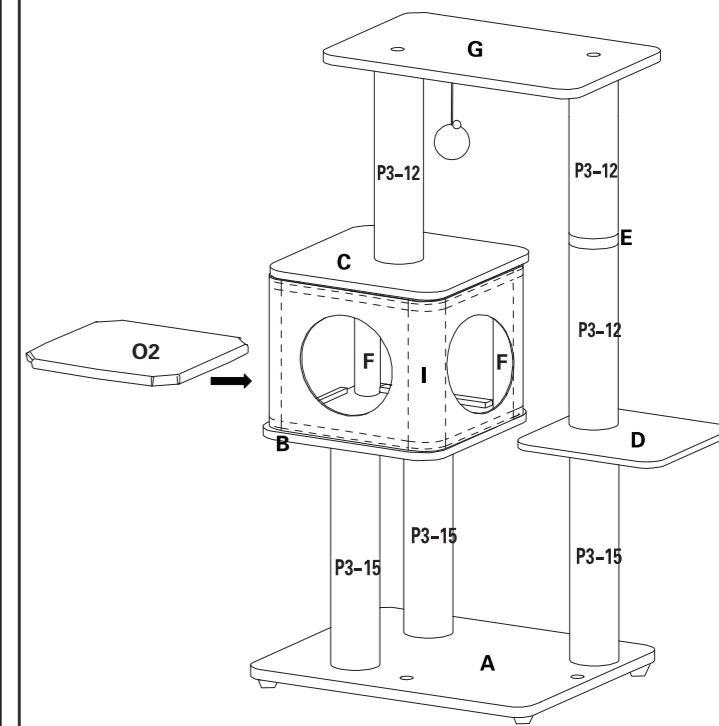

7

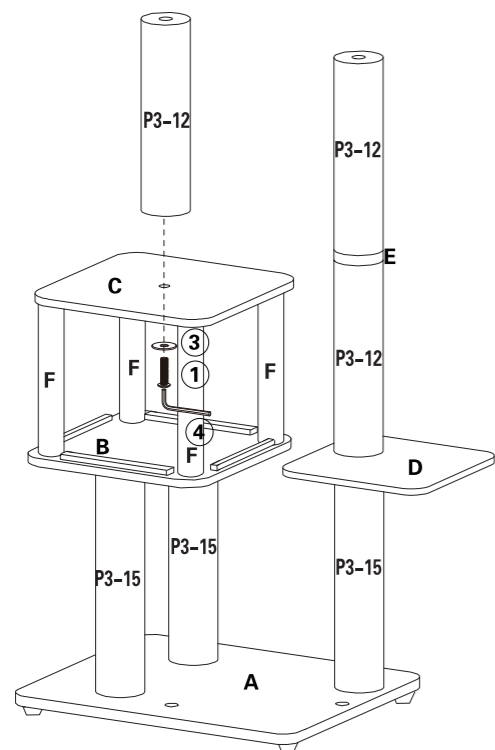

8

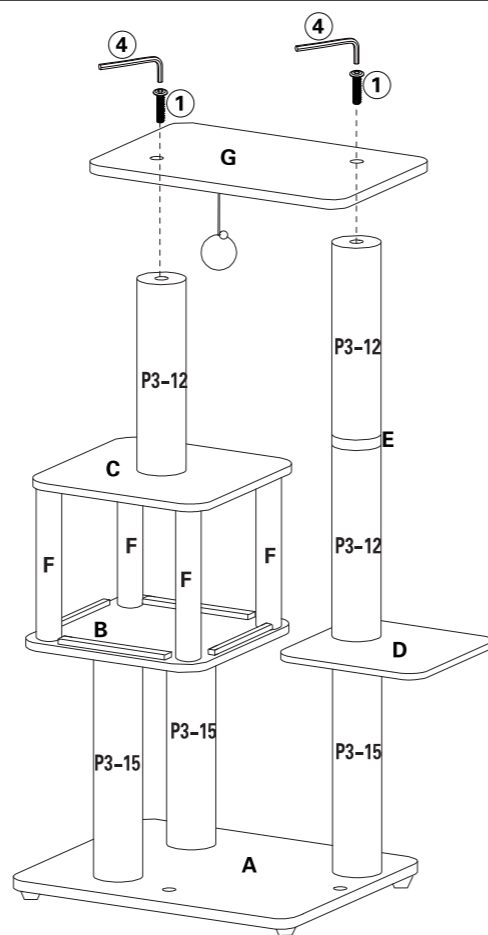

11

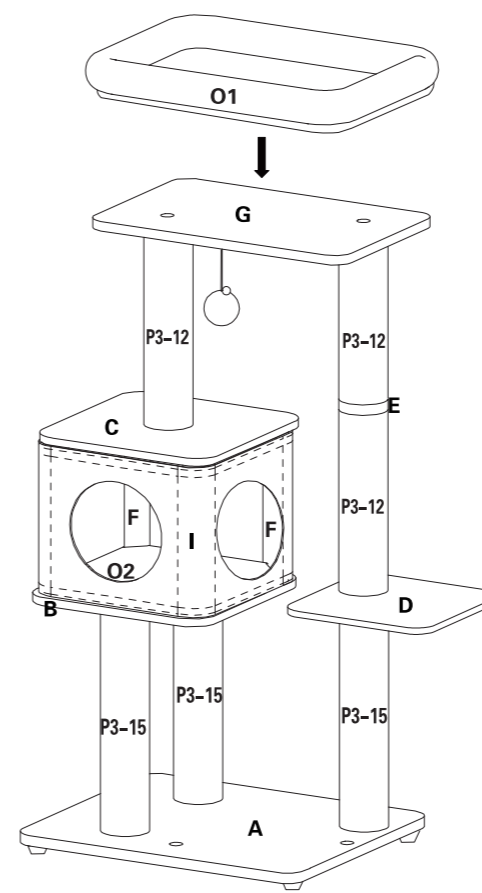

12

