

Instrucciones de Ensamblaje

Si nota la falta de alguna caja, piezas dañadas o escasez de accesorios, comuníquese de inmediato con el equipo de atención al cliente del canal de compra. Resolveremos el problema lo antes posible.

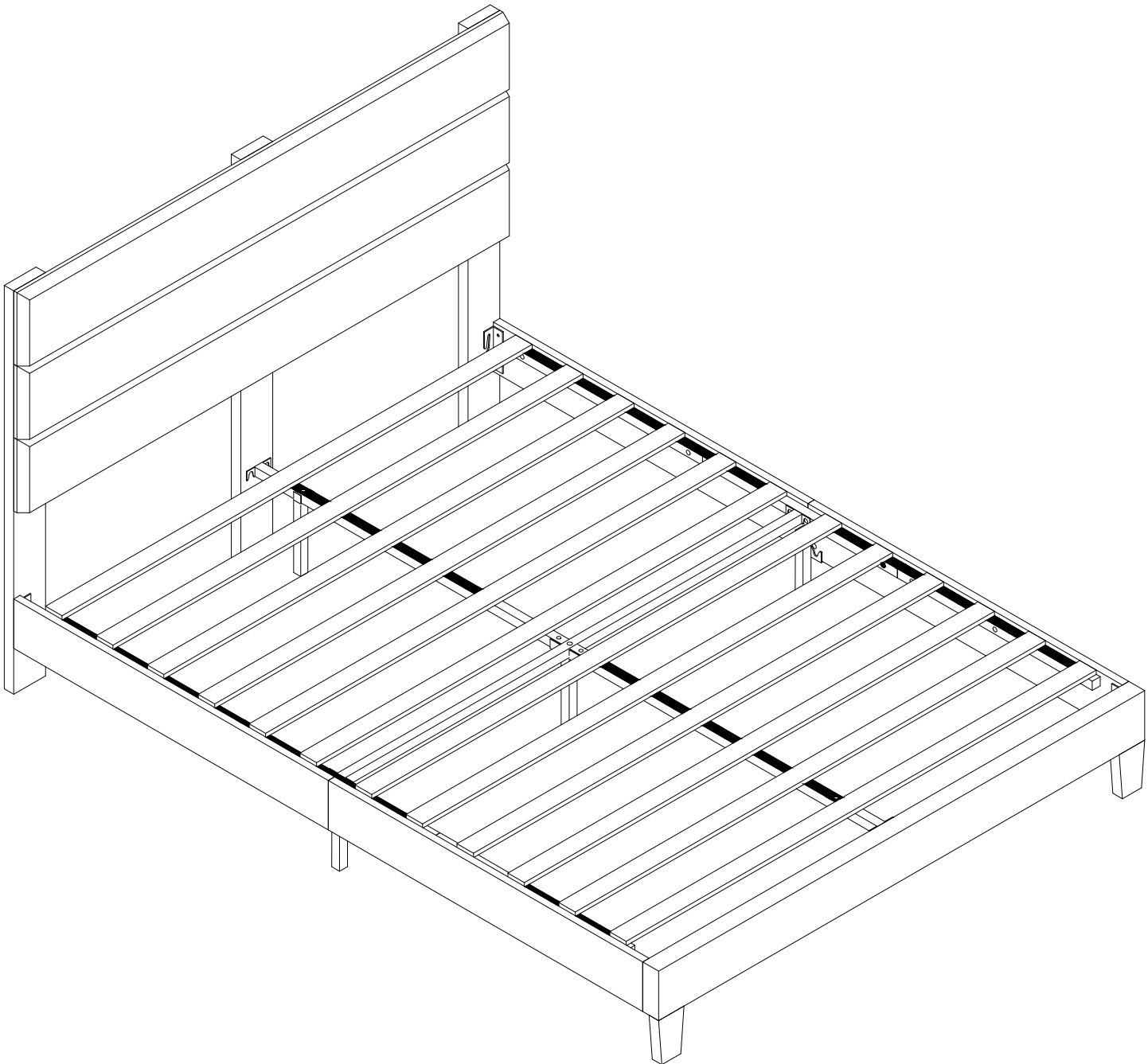

- Contáctenos
Para recibir asistencia más rápida, incluya la siguiente información:
- Número de pedido
- Plataforma de compra
- Fecha de compra
- Descripción detallada del problema con fotos adjuntas



Notas Importantes de Instalación

¡Gracias por elegir nuestro producto! Para garantizar un proceso de instalación sin problemas, lea cuidadosamente esta guía para familiarizarse con las herramientas, materiales y pasos de instalación necesarios. Siga las secciones correspondientes para evitar daños causados por una instalación incorrecta y asegúrese de revisar todas las guías de operación y seguridad para un procedimiento de instalación correcto.

Información de Instalación

- Toda la información de esta guía se basa en el estado del producto al momento de la impresión. Nos reservamos el derecho de modificar las características, el embalaje o la disponibilidad del producto sin previo aviso.
- Antes de instalar el mueble, asegúrese de que todos los preparativos eléctricos o ambientales necesarios estén completados.
- Este manual contiene instrucciones importantes sobre instalación, limpieza y mantenimiento. Léalo detenidamente y consérvelo para futuras referencias.

Lista de Verificación Previa a la Instalación

1. Inspeccione cuidadosamente el nuevo producto en busca de daños o defectos.
2. Asegúrese de realizar la instalación en una superficie limpia y plana para mantener el equilibrio y la estabilidad.
3. Evite la exposición prolongada del producto a ambientes húmedos o a la luz solar directa.
4. Maneje con cuidado durante la instalación. Utilice materiales protectores (por ejemplo, almohadillas suaves) para evitar rayones.
5. Para cualquier pregunta o soporte técnico, consulte la guía de servicio al cliente y comuníquese con el servicio de atención al cliente del vendedor.

Recomendaciones de Uso y Mantenimiento

1. Limpie el mueble regularmente para mantener la higiene y prevenir el crecimiento de bacterias. Utilice un paño húmedo bien escurrido para evitar rayar la superficie.
2. Evite el contacto con líquidos corrosivos ácidos o alcalinos.
3. No use piezas de repuesto no autorizadas. Para piezas de repuesto, comuníquese con el fabricante o distribuidor.
4. No lave a máquina ni enjuague ninguna parte de este producto con agua.



Advertencias de Seguridad

1. Etiquetas de Advertencia: No retire las etiquetas de advertencia del producto o del embalaje y siga siempre las instrucciones relacionadas.
2. Inspecciones Regulares: Verifique regularmente todas las partes del producto para asegurarse de que estén correctamente instaladas, sin daños y de que todos los conectores estén bien ajustados.
3. Uso Seguro: No juegue sobre o debajo del sofá y evite estrictamente saltar o realizar acciones que puedan dañar el sofá o causar lesiones.
4. Peligro de Cuerdas: No conecte cuerdas, ganchos, correas u otros elementos no destinados al uso del producto a ninguna parte del mismo.
5. Conservación de la Guía: Guarde este manual para futuras referencias.
6. Responsabilidad Supervisora: La seguridad es una responsabilidad compartida entre el fabricante y el usuario. Siga siempre las pautas de seguridad al usar el producto.

Descargo de Responsabilidad

Estamos comprometidos a proporcionar productos seguros y confiables. Si tiene alguna pregunta sobre este producto o necesita asistencia adicional, comuníquese con nuestro equipo de servicio al cliente. Estamos aquí para ayudarle.

Guía de Atención al Cliente

¡Gracias por elegir nuestro producto! Nos comprometemos a brindarle un servicio de alta calidad. Si encuentra piezas faltantes, embalajes dañados o daños en el producto después de recibir todos los paquetes, siga los pasos a continuación para contactar rápidamente a nuestro equipo de atención al cliente. Haremos todo lo posible para resolver su problema.

1. Piezas Faltantes

Verificar Piezas:

1. Consulte la “ Lista de Piezas ” en el manual (ver página 3) para verificar el nombre, las especificaciones y la cantidad de las piezas faltantes.
2. Tome una foto clara de la lista de piezas y marque las piezas faltantes con información detallada, por ejemplo: “ Faltan 5 tornillos M6x30mm. ”

Contáctenos:

- Por Correo Electrónico:
Envíe un correo electrónico a con el asunto “ Problema de Piezas Faltantes. ” Incluya lo siguiente en el correo:
 - Una descripción de las piezas faltantes y una foto de la lista de piezas.
 - Detalles del pedido (número de pedido, plataforma de compra, fecha de compra).

2. Daños en el Producto o Embalaje

Si afecta el uso normal:

Pasos:

1. Tome fotos o videos claros que muestren las partes dañadas y el alcance del daño (se recomiendan tomas desde varios ángulos).
2. Envíe las fotos/videos junto con los detalles del pedido con el asunto Problema de Daño en el Producto. ”

Resolución:

Después de la verificación, organizaremos el reemplazo de piezas, cambio del producto o reembolso lo más rápido posible.

Si no afecta el uso normal:

Pasos:

1. Comuníquese con nuestro equipo de atención al cliente.
2. Proporcione una descripción del daño e incluya fotos o videos relevantes.

Resolución:

Proporcionaremos una guía de reparación o un plan de compensación adecuado según la situación específica.

Contáctenos

- Correo Electrónico de Atención al Cliente

Consejos Útiles

- Para procesar su caso de manera eficiente, prepare la siguiente información:
 - Detalles del pedido (número de pedido, plataforma de compra, fecha de compra).
 - Fotos o videos claros.
 - Nos comprometemos a ofrecer soluciones rápidas y profesionales, sin importar la magnitud del problema, para garantizar su satisfacción.

¡Gracias por su confianza y apoyo! ¡Esperamos que disfrute de su producto!

CAMA MARCO

Instrucciones de Montaje - Conservar para Referencia Futura



Importante:

Antes de comenzar el montaje, lea atentamente las instrucciones para asegurarse de realizar el proceso correctamente.

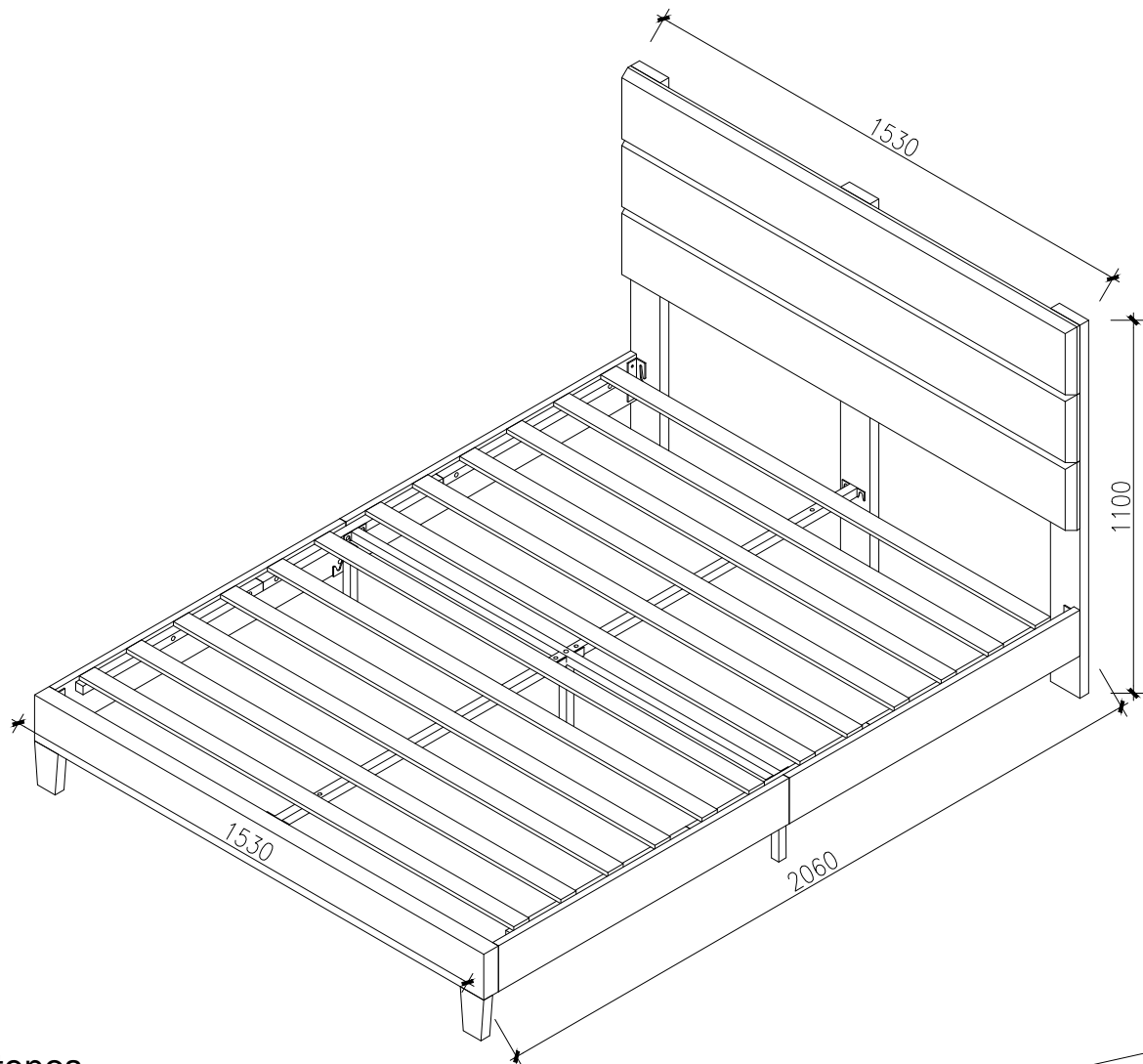

Contáctenos

Para una asistencia más rápida, incluya la siguiente información:





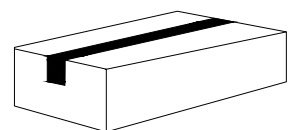

- Número de pedido
- Plataforma de compra
- Fecha de compra
- Descripción detallada del problema junto con fotos

Carton 1
(62 * 18 * 9)

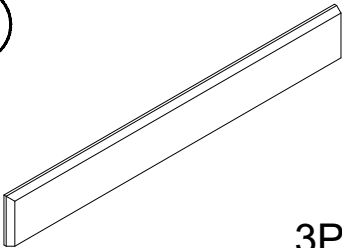
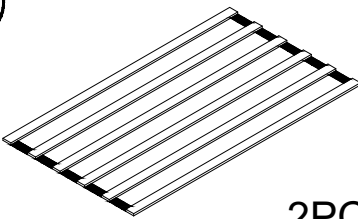
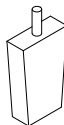

ASSEMBLY INSTRUCTIONS

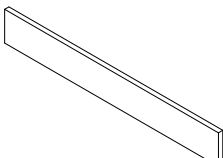
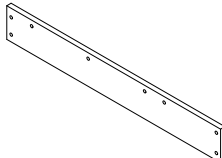
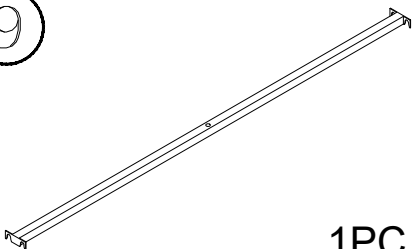
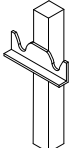
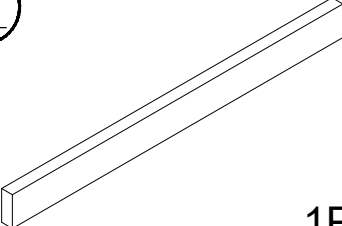
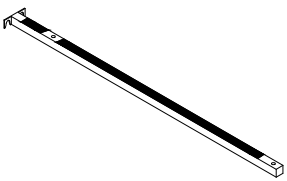
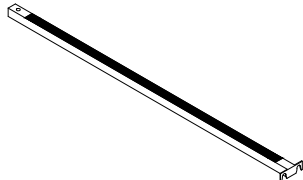
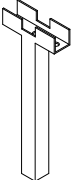
PARTS LIST

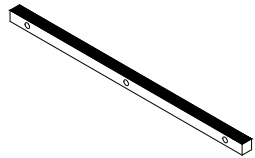
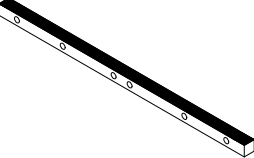
<p>①</p>  <p>3PCS</p>	<p>②</p>  <p>2PCS</p>	<p>③</p>  <p>2PCS</p>
<p>④</p>  <p>1PC</p>	<p>⑤</p>  <p>1PC</p>	<p>⑥</p>  <p>1PC</p>
<p>⑦</p>  <p>2PCS</p>	<p>⑧</p>  <p>2PCS</p>	<p>⑨</p>  <p>1PC</p>
<p>⑩</p>  <p>2PCS</p>	<p>⑪</p>  <p>1PC</p>	<p>⑫</p>  <p>1PC</p>
<p>⑬</p>  <p>1PC</p>	<p>⑭</p>  <p>1PC</p>	<p>⑮</p>  <p>1PC</p>
<p>⑯</p>  <p>4PCS</p>	<p>⑰</p>  <p>2PCS</p>	

Guía de Lista de Piezas y Hardware

1. Verifique Todas las Piezas

- Asegúrese de que todos los componentes estén incluidos antes del montaje.
- Contacte al servicio al cliente si falta alguna pieza o está dañada.

2. Organice Antes del Montaje

- Distribuya todas las piezas y herrajes para una fácil identificación.
- Mantenga las piezas pequeñas agrupadas para evitar pérdidas.

3. Use el Hardware Correcto

- Siga las instrucciones cuidadosamente para utilizar los tornillos y sujetadores especificados.
- Evite usar piezas sustitutas para garantizar la estabilidad.

4. Instrucciones de Ajuste

- Apriete parcialmente los tornillos primero y asegúrese de la alineación antes de apretarlos completamente.
- Apriete de manera uniforme para una estructura estable.



5. Recordatorio de Seguridad

- Maneje las piezas pequeñas con cuidado y manténgalas fuera del alcance de los niños.

Una vez verificado, proceda con el montaje según las instrucciones

ASSEMBLY INSTRUCTIONS

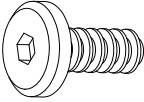
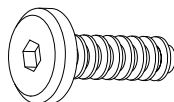
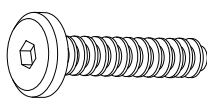
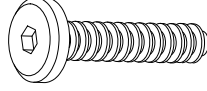
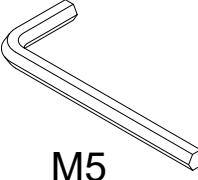
Accesorios

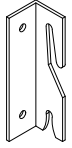
<p>A</p>  <p>M8*15mm Ø5/16*19/32" 12PCS</p>	<p>B</p>  <p>M8*25mm Ø5/16*63/64" 16PCS</p>	<p>C</p>  <p>M8*40mm Ø5/16*1-37/64" 41PCS</p>
<p>D</p>  <p>M8*50mm Ø5/16*1-31/32" 1PC</p>	<p>E</p>  <p>M5 Ø13/64" 1PC</p>	<p>F</p>  <p>2PCS</p>
<p>G</p>  <p>2PCS</p>		

Ruler-Use this ruler to help correctly identify the screws.

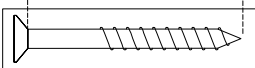
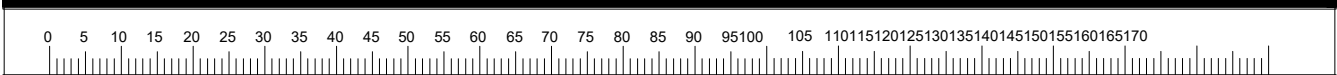

The length of the screw is measured from the rod part excluding the screw cap (30mm screw shown).

Por favor, confirme que tiene todos los accesorios enumerados a continuación antes de comenzar el ensamblaje.

Nota: Las cantidades proporcionadas son suficientes para completar el ensamblaje. En algunos casos, se pueden incluir accesorios adicionales para su conveniencia.

Si falta alguna caja, hay piezas dañadas o accesorios faltantes, comuníquese de inmediato con el servicio de atención al cliente para obtener asistencia.



HERRAMIENTAS Y EQUIPO



- Se requieren 2 personas

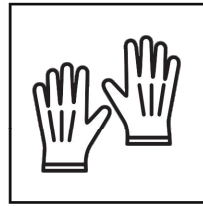

- Guantes de trabajo



- Cinta métrica

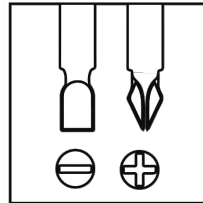

- Otras herramientas necesarias: Destornillador Phillips (no incluido)



PASOS SIMPLES DE ENSAMBLAJE

1. Lea atentamente el manual para comprender todos los pasos.
2. Verifique todas las piezas y herrajes para asegurarse de que todo esté incluido.
3. Prepare las herramientas necesarias, como un destornillador y un mazo de goma.
4. Para mayor seguridad y eficiencia, se recomienda que al menos dos adultos realicen el ensamblaje.

Precauciones:

1. Ensamble sobre una superficie plana para garantizar la estabilidad y el equilibrio del producto.
2. No apriete completamente todos los tornillos de inmediato. Ajuste las piezas en la posición óptima antes de fijarlas por completo.
3. Para proteger el producto y el piso, utilice materiales protectores (por ejemplo, toallas o papel tisú).

Para facilitar y agilizar el proceso de ensamblaje, se recomienda hacerlo con dos o más adultos.

Importante:

Antes de comenzar el ensamblaje, lea detenidamente las instrucciones para garantizar un proceso correcto.

HEADBOARD SECTION

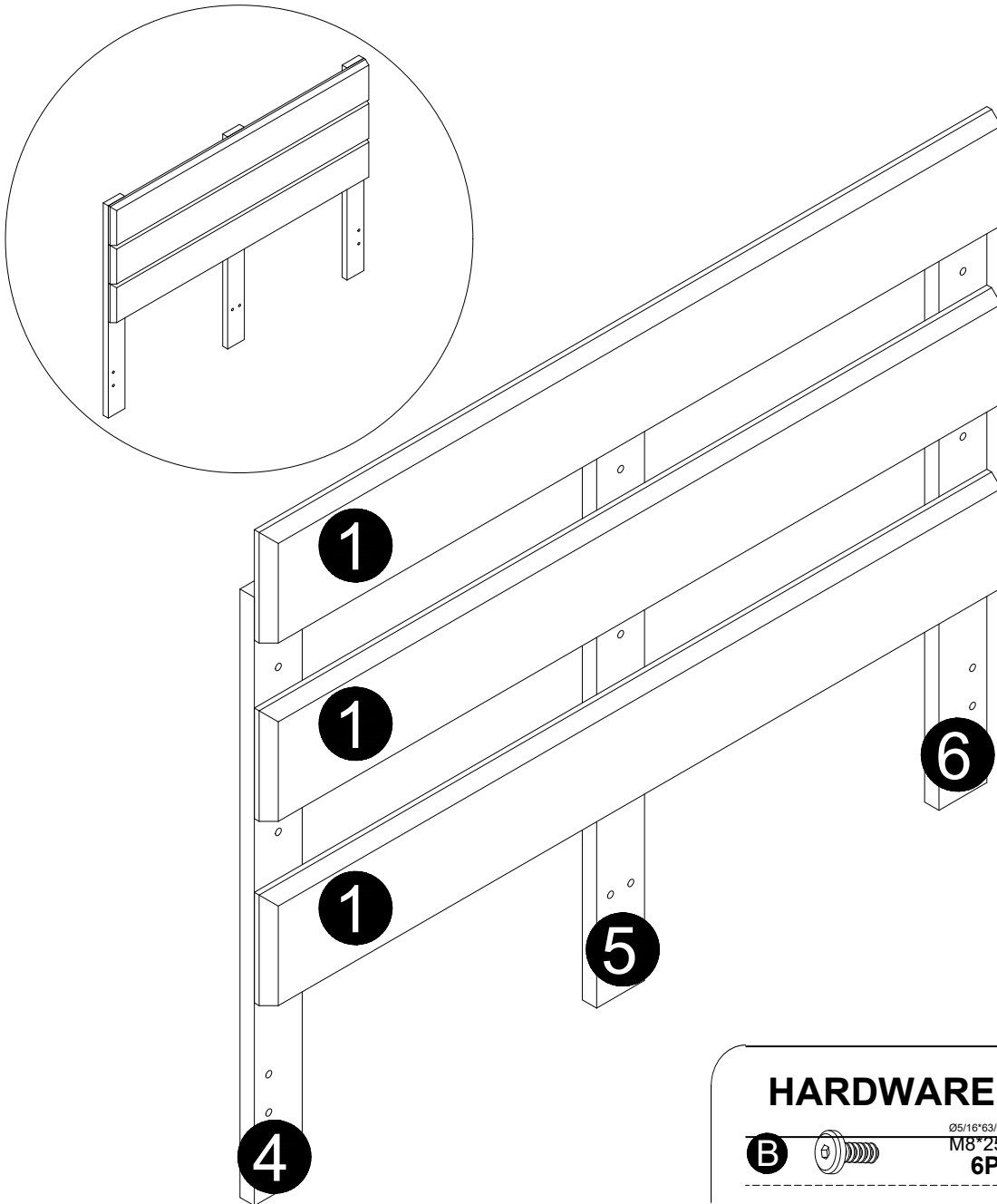

HARDWARE ACCESSORY LIST

B		Ø5/16"×63/64" M8×25mm 6PCS	C		Ø5/16"×1-37/64" M8×40mm 18PCS
----------	--	----------------------------------	----------	---	-------------------------------------

Notas de Ensamblaje

- Antes de comenzar el ensamblaje, verifique que todos los paneles y componentes de herrajes estén completos.
- Si falta alguna pieza o está dañada, comuníquese con el servicio de atención al cliente para obtener un reemplazo antes de proceder.
- Siga cuidadosamente el diagrama proporcionado para garantizar una alineación correcta y una fijación segura de todos los componentes.

Consejos de Seguridad y Ensamblaje

- Ensamble la unidad sobre una superficie plana y protegida para evitar rayones o daños.
- No apriete demasiado los tornillos; asegúrese de que todas las conexiones estén seguras pero sin forzarlas.
- Mantenga organizados todos los herrajes para evitar la falta de componentes durante el ensamblaje.
- Busque ayuda si es necesario, especialmente al manipular piezas grandes o pesadas.

Una vez confirmados todos los paneles y herrajes, proceda con el ensamblaje siguiendo las instrucciones paso a paso proporcionadas en las secciones siguientes.

01

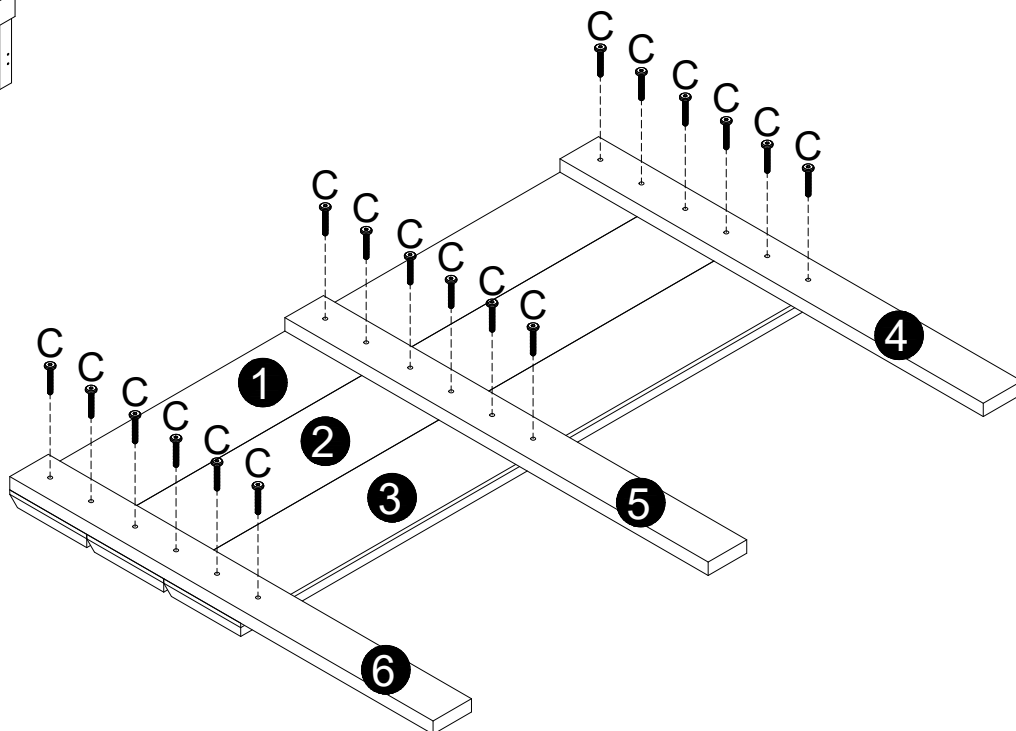

Fije los postes del cabecero (4, 5, 6) a los paneles del cabecero (1, 2, 3) usando tornillos C y apriete firmemente.

Nota: Asegúrese de la colocación correcta de los paneles 4, 5 y 6. Una posición incorrecta puede provocar una instalación errónea del herraje B, lo que podría impedir que el marco de la cama se conecte correctamente al cabecero.

C	18PCS
	
M8*40mm <small>Ø5/16" L:37/64"</small>	

02

2. Instale el herraje B en los postes del cabecero (4, 5, 6).

Nota: Apriete el herraje B solo al 80%, no lo ajuste completamente en esta etapa.

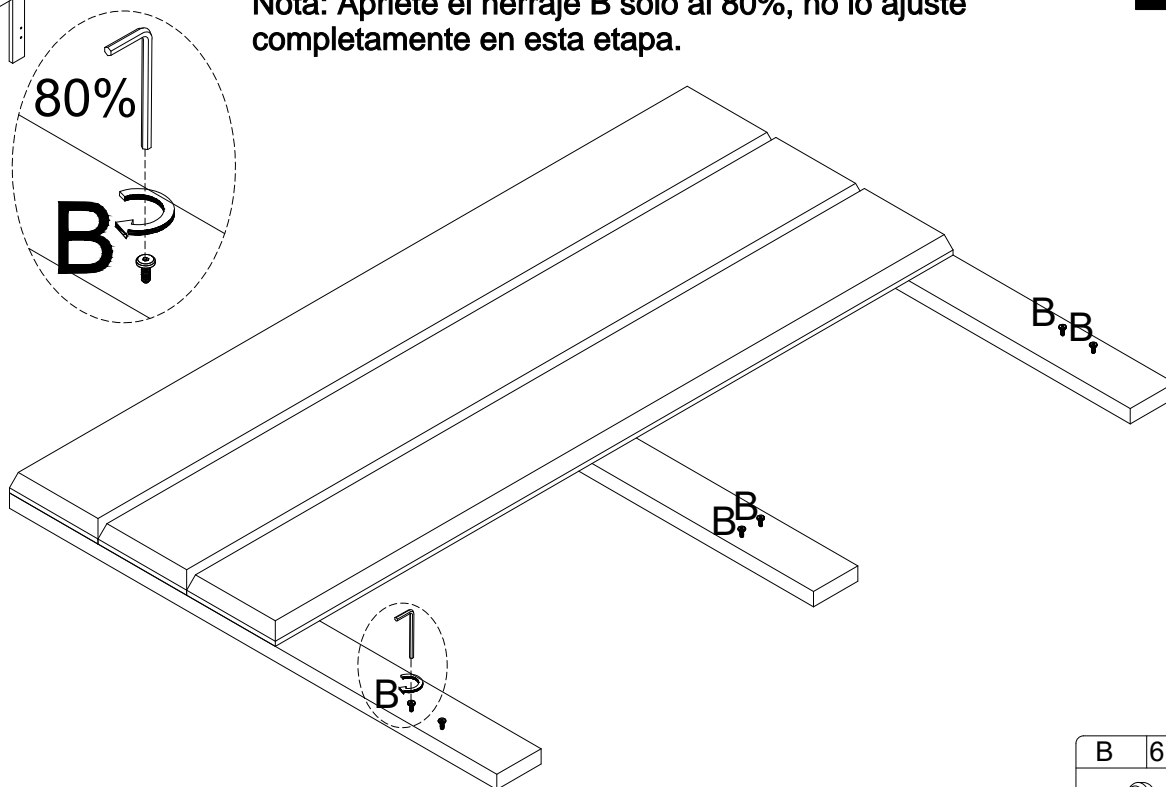

B	6PCS
	
M8*25mm <small>Ø5/16" L:63/64"</small>	

SECCIÓN DEL MARCO

La sección del marco de la cama consta de varios componentes etiquetados, como se ilustra en el diagrama. Antes de comenzar el ensamblaje, asegúrese de que todas las piezas necesarias estén presentes y listas para su uso.

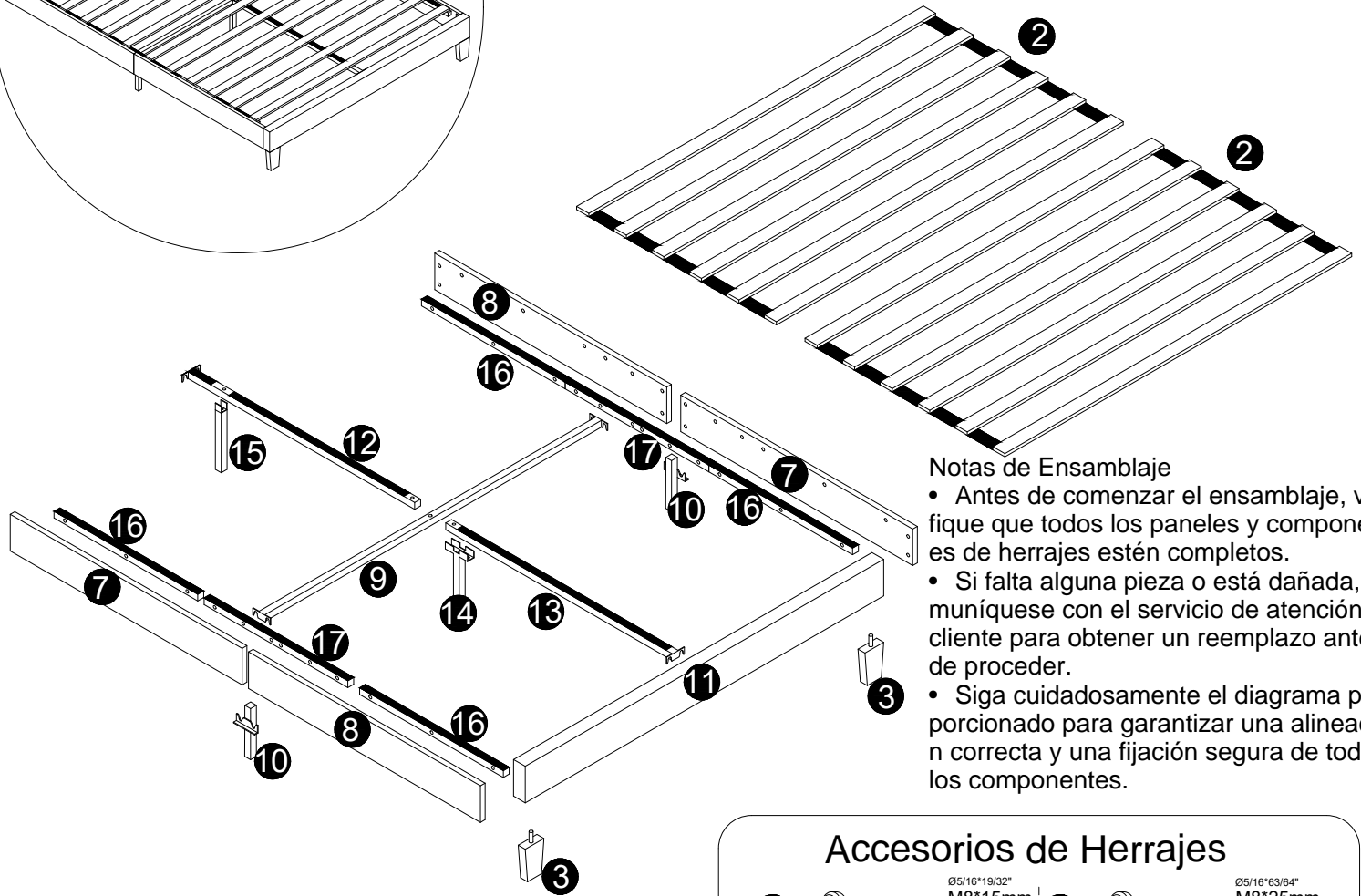
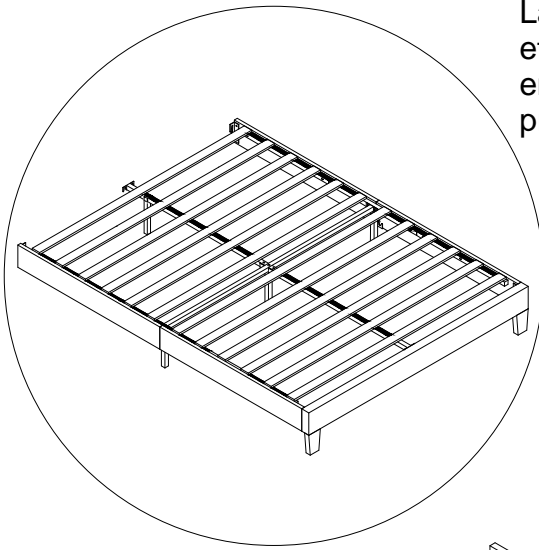

Notas de Ensamblaje







- Antes de comenzar el ensamblaje, verifique que todos los paneles y componentes de herrajes estén completos.
- Si falta alguna pieza o está dañada, comuníquese con el servicio de atención al cliente para obtener un reemplazo antes de proceder.
- Siga cuidadosamente el diagrama proporcionado para garantizar una alineación correcta y una fijación segura de todos los componentes.

Consejos de Seguridad y Ensamblaje

- Prepare el área de trabajo: Ensamble la unidad sobre una superficie plana y protegida para evitar rayones o daños.
- Evite apretar demasiado los tornillos: Asegúrese de que todas las conexiones estén seguras pero sin forzarlas para evitar dañar las roscas.
- Organice los herrajes: Mantenga todos los tornillos y componentes organizados y accesibles para evitar la falta de piezas esenciales.
- Solicite ayuda si es necesario: Busque asistencia, especialmente al manipular piezas grandes o pesadas.

Una vez confirmados todos los paneles y herrajes, proceda con el ensamblaje siguiendo las instrucciones paso a paso proporcionadas en las secciones siguientes.

Accesorios de Herrajes

A	 $\varnothing 5/16 \times 19/32"$ M8*15mm 12PCS	B	 $\varnothing 5/16 \times 63/64"$ M8*25mm 20PCS
C	 $\varnothing 5/16 \times 1-37/64"$ M8*40mm 23PCS	D	 $\varnothing 5/16 \times 1-31/32"$ M8*50mm 1PC
E	 $\varnothing 13/64"$ M5 1PC	F	 2PCS
G	 2PCS		

03

3. Conecte los paneles 7 y 8 utilizando la pata de soporte lateral (parte 10) y fíjelos con tornillos A

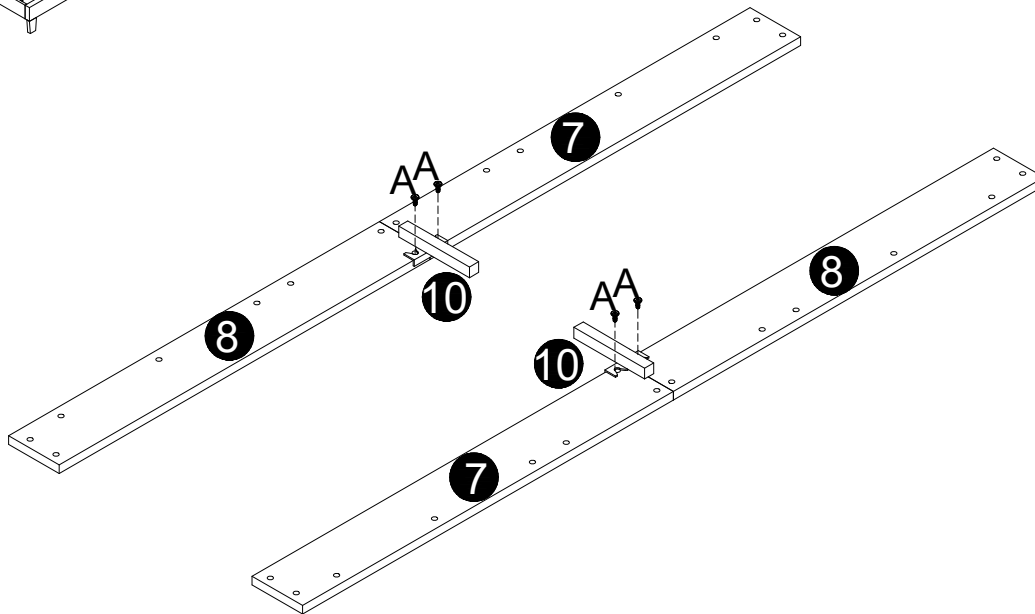
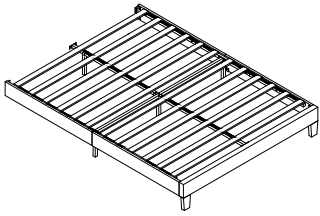

Nota: Distinga entre los paneles izquierdo y derecho (7 y 8) y colóquelos según se muestra en el diagrama. Asegúrese de que la parte 10 esté instalada en la dirección correcta, tal como se indica en la ilustración.

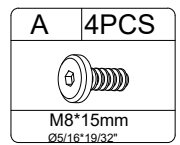

04

4. Instale los herrajes G y F en los paneles 7 y 8 utilizando tornillos A.

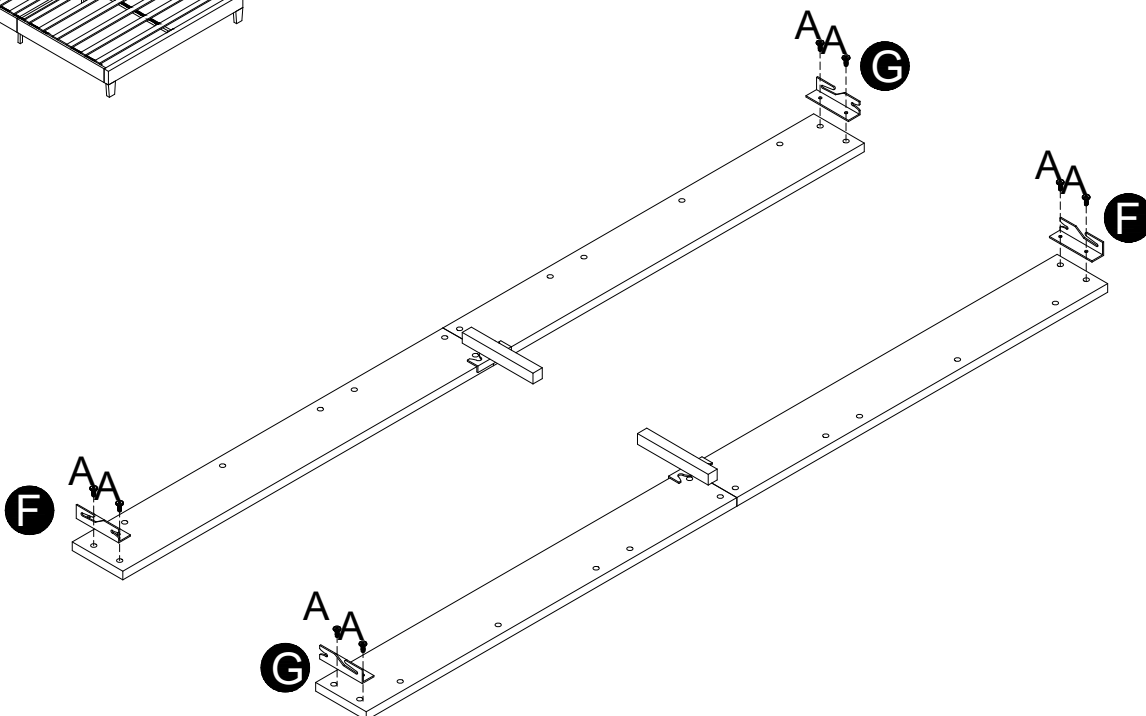
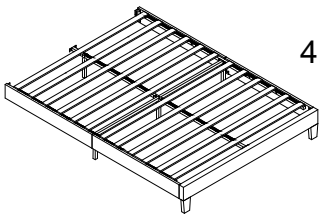

Nota: El lado abierto de los herrajes G y F debe estar alineado con el extremo más largo de la parte 10. Siga estrictamente la disposición ilustrada para una instalación correcta.

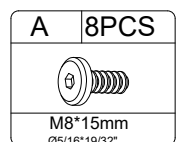

05

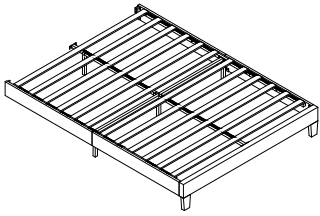

Gire e instale la pata del piecero (parte 3) en el panel del piecero (parte 11), apriete firmemente y asegúrese de que quede nivelado en ambos lados.

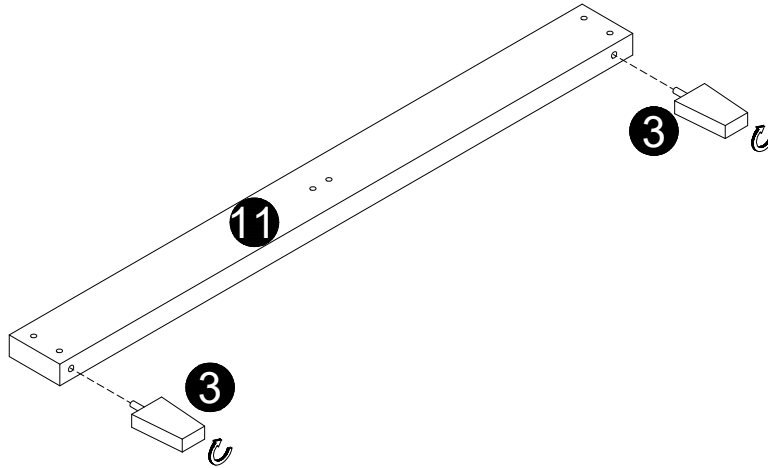

06

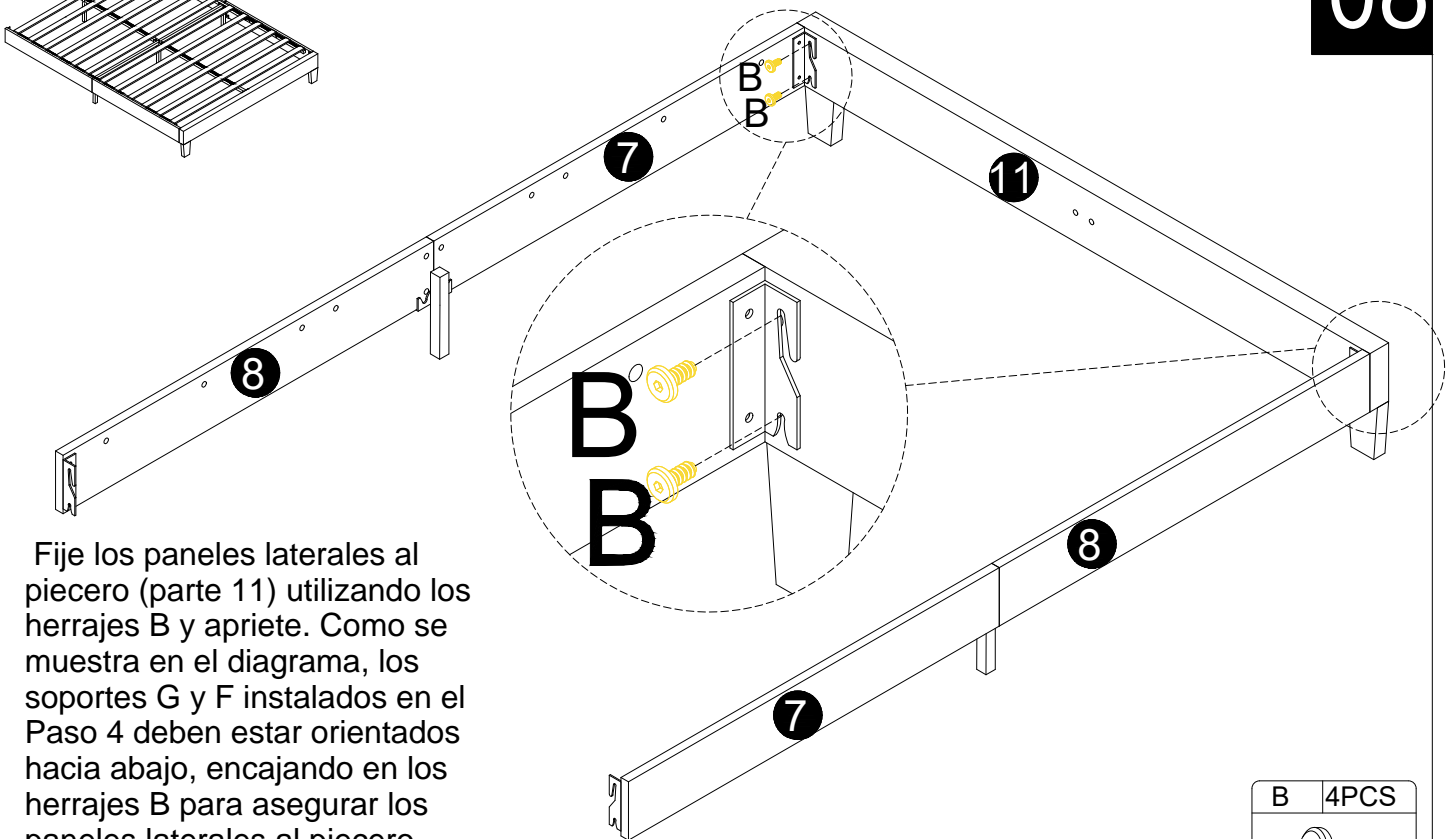
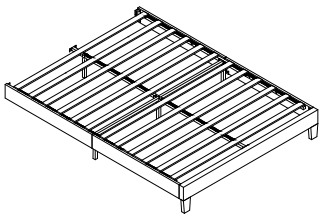

Fije los paneles laterales al piecero (parte 11) utilizando los herrajes B y apriete. Como se muestra en el diagrama, los soportes G y F instalados en el Paso 4 deben estar orientados hacia abajo, encajando en los herrajes B para asegurar los paneles laterales al piecero.

B	4PCS
M8*25mm <small>05/16*63/64"</small>	

07

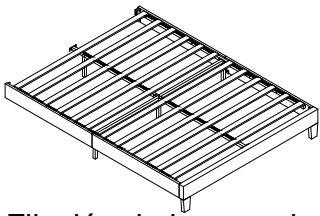

Fijación de los paneles laterales al cabecero

Enganche los paneles laterales al cabecero utilizando los soportes G y F instalados en el otro extremo.

Luego, apriete completamente los tornillos B que fueron instalados en los paneles 4 y 6 en el Paso 2.

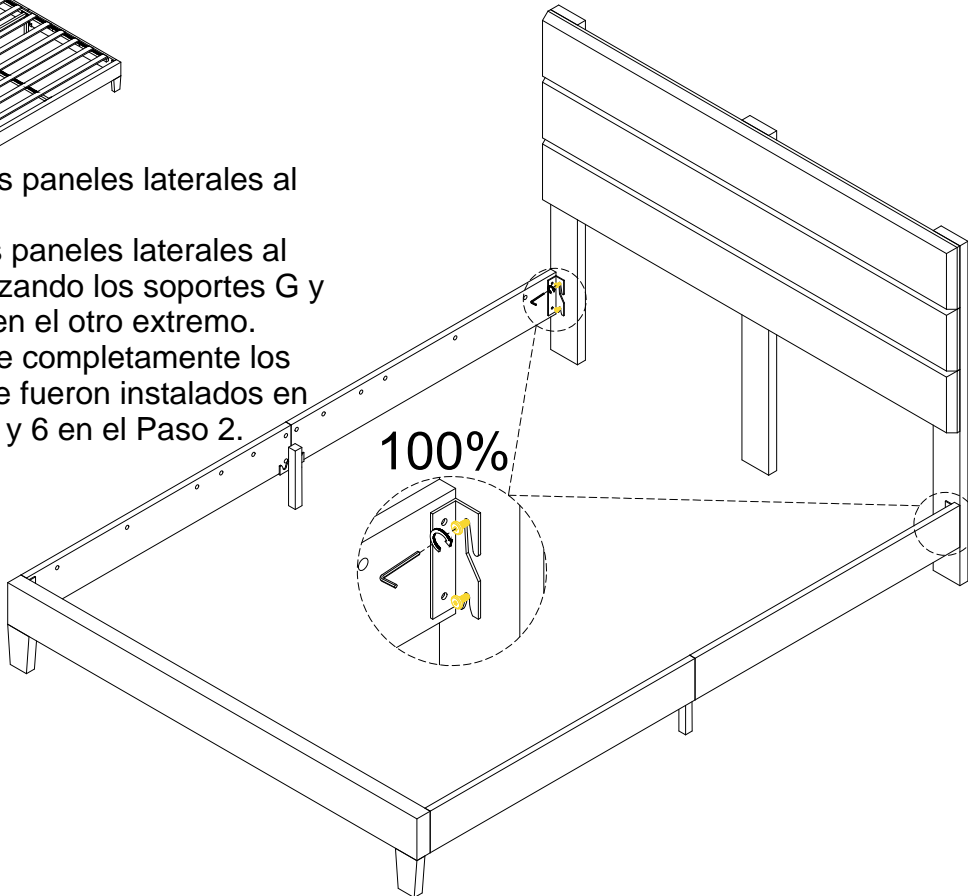

Instalación de las vigas de soporte (partes 16 y 17)

08

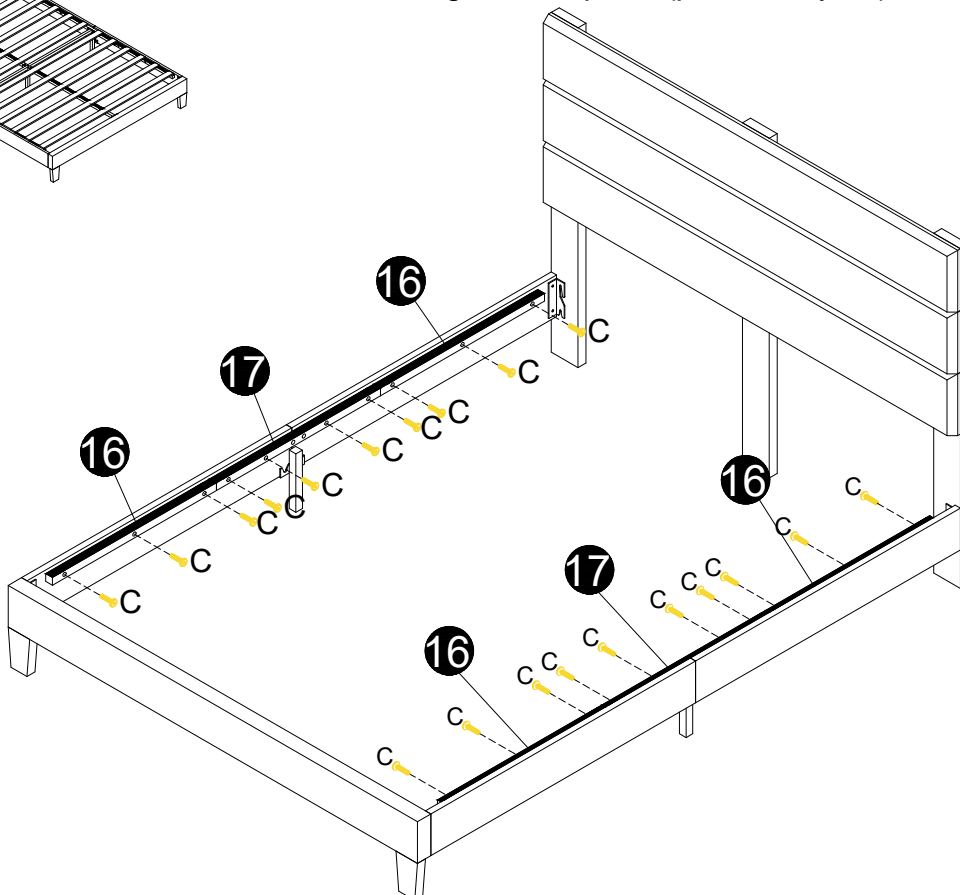
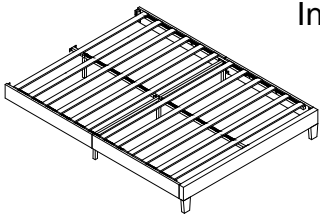

Fije las vigas de soporte (partes 16 y 17) a los paneles laterales utilizando tornillos C y apriete firmemente.

Nota: Asegúrese de que la parte 17 esté instalada entre las dos piezas de la parte 16 y que el lado con Velcro esté orientado hacia arriba.

C	20PCS
<small>M8*40mm 05/16"1-31/32"</small>	

09

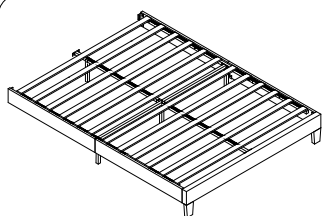

a. Conecte las varillas de soporte (12 y 13) utilizando la pata de soporte central (parte 14) y fíjelas con tornillos C.
 Nota: Asegúrese de que el lado de las partes 12 y 13 con espuma insonorizante quede hacia arriba.

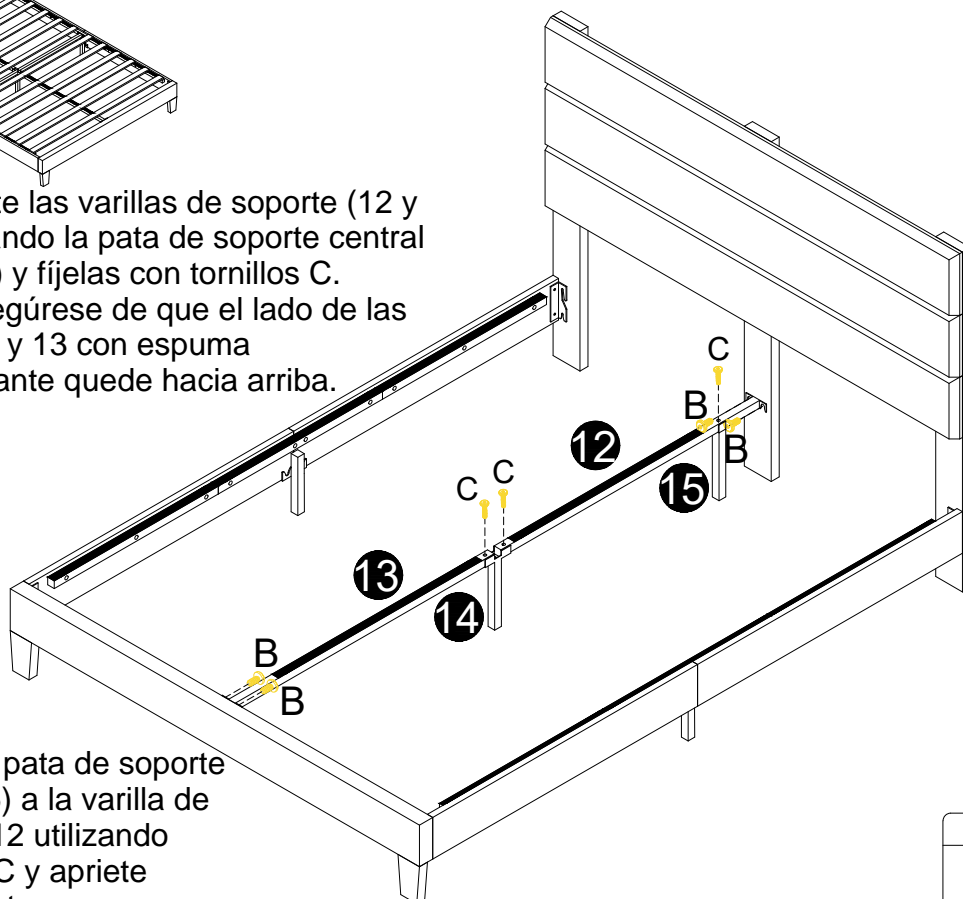

c. Instale la varilla de soporte ensamblada (12 y 13) al cabecero (parte 5) y al piecero (parte 11) utilizando tornillos B.

Nota: La varilla de soporte (12) con la parte 15 adjunta debe instalarse en el cabecero.

b. Fije la pata de soporte (parte 15) a la varilla de soporte 12 utilizando tornillos C y apriete firmemente.

B	4PCS	C	3PCS
M8*25mm Ø5/16*53/64"		M8*40mm Ø5/16*1-31/32"	

10

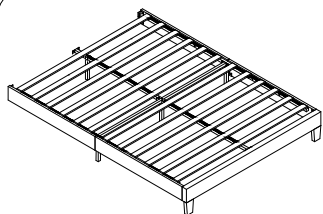

Instalación de la viga de soporte

a. Fije la viga de soporte (parte 9) por encima de la parte 10 en los paneles laterales y asegúrela con tornillos C.

b. Fije la parte 9 a la pata de soporte central (parte 14) utilizando tornillos D.

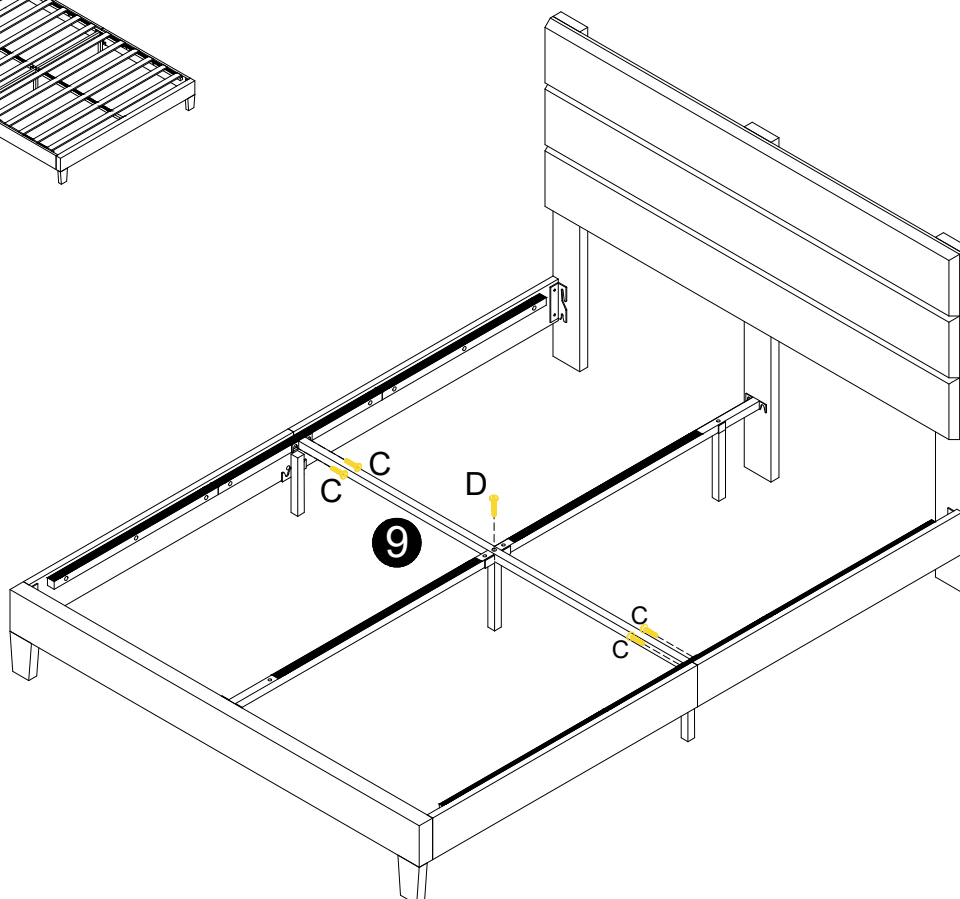

B	4PCS	D	1PC
M8*25mm Ø5/16*53/64"		M8*50mm Ø5/16*1-31/32"	

11

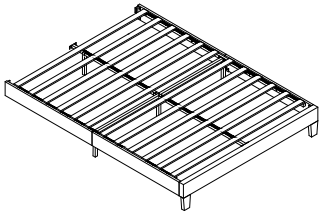

Instalación de los listones

Coloque los listones (parte 2) sobre las vigas de soporte y fíjelos con cinta de Velcro.

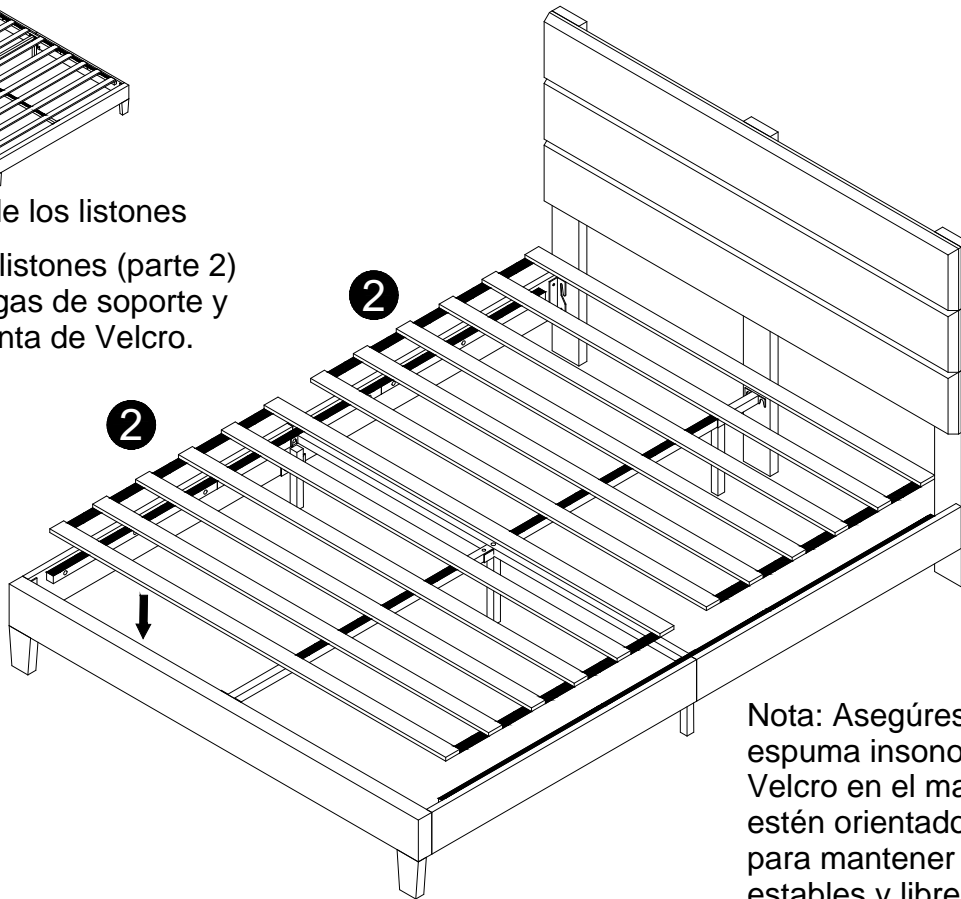

Nota: Asegúrese de que toda la espuma insonorizante y el Velcro en el marco de la cama estén orientados hacia arriba para mantener los listones estables y libres de ruido durante su uso.

Ajustes finales e inspección

12

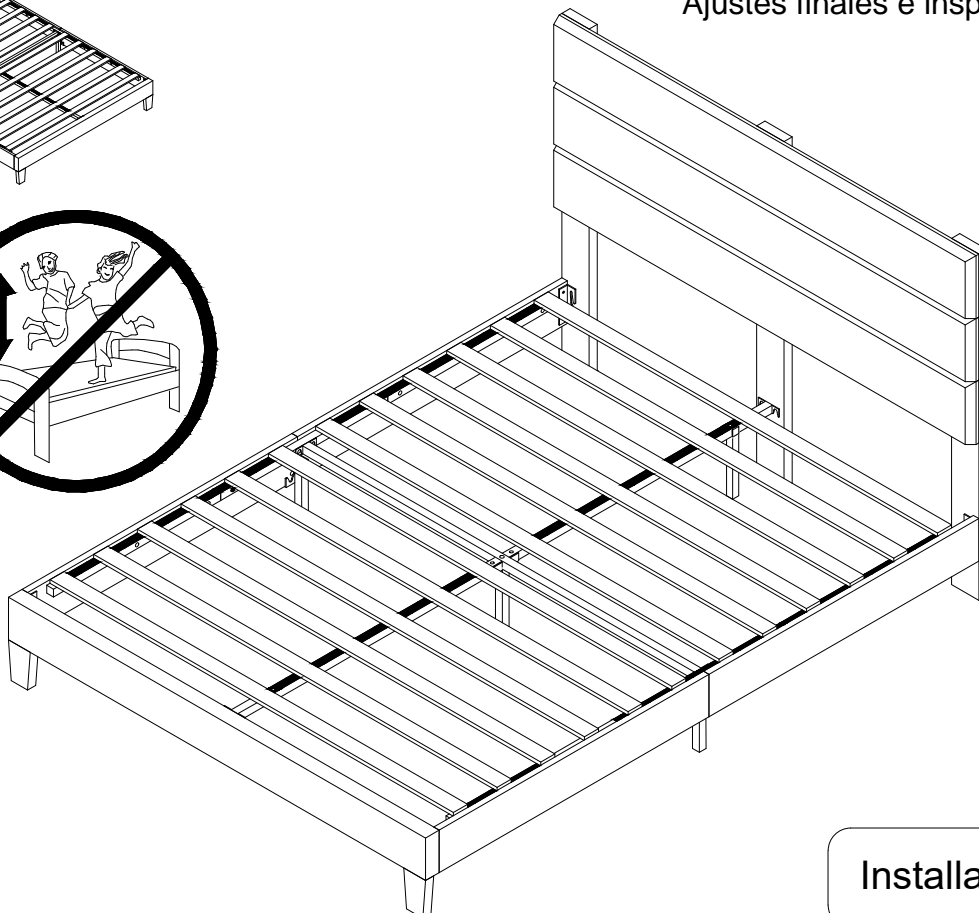
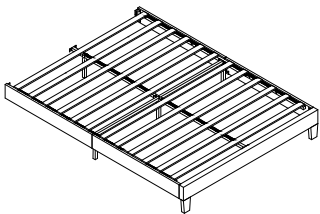

Ajuste la posición de todos los puntos de conexión principales del marco de la cama para lograr una alineación óptima. Asegúrese de apretar todos los tornillos firmemente y verifique la estabilidad del marco de la cama antes de su uso.

Installation Complete



MANTENIMIENTO Y CUIDADO

Siga estas recomendaciones para preservar la durabilidad y apariencia de su mueble:

1. Prevención de Plagas

- Mantenga el mueble alejado de áreas húmedas para evitar daños por insectos y deterioro de la madera.
- Utilice un deshumidificador o aire acondicionado en temporadas húmedas.

2. Protección contra la Luz Solar

- Evite la exposición directa al sol para prevenir deformaciones y decoloración.
- Use cortinas o películas con filtro UV si la exposición es inevitable.

3. Seguridad contra el Fuego

- Mantenga los muebles alejados de fuentes de calor y llamas abiertas.

4. Mantenimiento Periódico

- Aplique aceite o cera para muebles regularmente para evitar resequedad y grietas.

5. Limpieza Adecuada

- Quite el polvo con un paño suave o una aspiradora.
- Use un paño ligeramente húmedo para limpiar y seque de inmediato.

6. Control de Humedad

- Asegure una ventilación adecuada para evitar moho o hinchazón de la madera.

7. Evite Productos Químicos

- No utilice limpiadores agresivos, ácidos o disolventes fuertes.

8. Medidas de Protección

- Use posavasos, manteles y almohadillas de fieltro para evitar rayones y manchas.

9. Limitación de Exposición al Sol

- Coloque el mueble en áreas sombreadas para evitar resequedad y pérdida de color.

Nota: Un mantenimiento inadecuado puede anular la garantía. Para asistencia, contacte al servicio de atención al cliente.