



Electro-Peeler



INSTRUCTION MANUAL

Please read this manual carefully before using this product

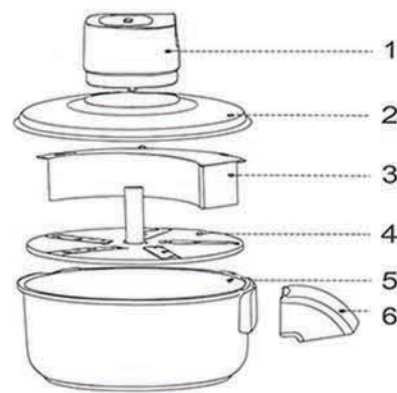

Product components

- 1. Host
- 2. Storage cover
- 3. Guide plate
- 4. Knife disc
- 5. Storage bowl
- 6. Discharge stopper

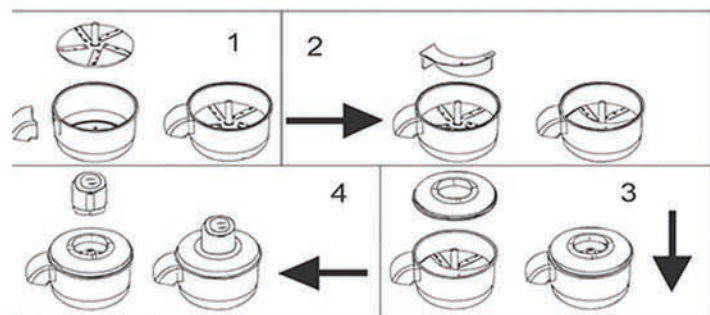

Product installation

1. Attach the discharge baffle and the cutter head.
2. Install the guide plate by aligning the two holes on the guide plate with the two protruding ribs on the edge of the storage bowl.
3. Place the storage cover onto the storage bowl, ensuring that the cover is aligned with the guide plate cylinder.
4. Place the main unit (host) on top of the storage cover, ensuring it fits securely and is properly aligned.

Usage Instructions

1. Prepare the fruits:
Choose round or oval fruits weighing less than 150 g. Wash thoroughly, remove any foreign matter, and drain excess water.

2. Place the fruits:
There are two methods to load the fruit:

Method 1: Remove the main unit, place the fruit onto the blade inside the storage bowl, then reinstall the main unit onto the cover.

Method 2: Ensure the machine is powered off. Open the storage lid, put the fruit inside, close the lid, and then place the main unit on top.

3. Start peeling:
Press the jog switch to start the peeler. Keep the machine stable during operation. Do not touch or place hands near the rotating knife disc.

4. After peeling:
Press the discharge button. The peeled fruit will be automatically released from the discharge outlet. The knife assembly will stop automatically once peeling is complete.

5. Cleaning & maintenance:
After each use, clean all relevant parts promptly to prevent dried fruit residue from sticking and becoming difficult to remove.

Charging Mode

- When the adapter is connected, the LED indicator will flash green.
- When fully charged, the LED indicator will remain steadily green.

Cleaning Instructions for the Electro Peeler

Before Cleaning

1. Ensure the blade has completely stopped rotating to avoid injury.
2. Do not use steel wool, abrasive cleaners, or corrosive chemicals on any part of the product.
3. Wipe the main unit (host) with a damp, wrung-out cloth.

Do not wash, soak, or spray the main unit with water or other liquids to prevent damage or electrical leakage.

4. Rinse the storage bowl and all food-contact parts with clean water, then dry them immediately or allow them to air-dry.

Handle the blade assembly carefully to avoid cuts—wearing protective gloves is recommended.

5. For storage, ensure all parts are clean and dry. Keep the product in a well-ventilated, dry place away from direct sunlight.

Thank you for choosing us!

Everyday Home Essential Since 1987



Quickly register your product at www.GETMILEX.com to secure your

1-Year Warranty

Any questions about this product, please don't hesitate to contact us: cscare2021@gmail.com

GOOD NEWS!
You can now receive a huge discount and promotion once you leave a review.



Electro-Peeler



MANUEL D'INSTRUCTIONS

Veuillez lire attentivement ce manuel avant d'utiliser ce produit.

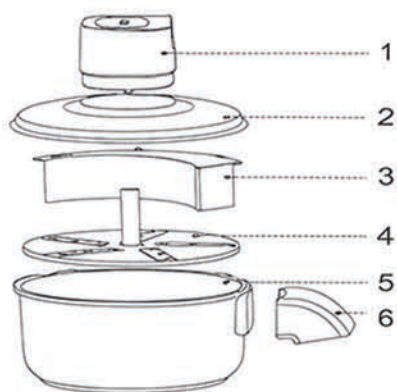

Composants du produit

- 1. Corps principal
- 2. Couvercle de rangement
- 3. Plaque de guidage
- 4. Disque de coupe
- 5. Bol de rangement
- 6. Bouchon de sortie

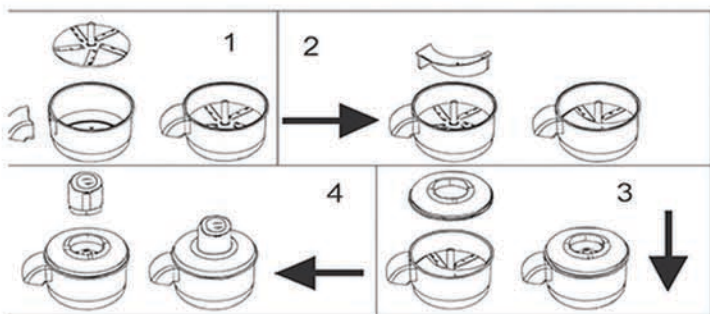

Installation du produit

1. Fixez le bouchon de sortie et la tête de coupe.
2. Installez la plaque de guidage en alignant les deux trous de la plaque de guidage avec les deux nervures saillantes sur le rebord du bol de rangement.
3. Placez le couvercle de rangement sur le bol de rangement en vous assurant que le couvercle est aligné avec le cylindre de la plaque de guidage.
4. Placez le corps principal (hôte) sur le couvercle de rangement, en l'insérant fermement et en assurant un alignement correct.

Instructions d'utilisation

1. Préparer les fruits:
Choisir des fruits ronds ou ovoïdes pesant moins de 150 g. Bien laver, retirer les matières étrangères, et égoutter l'excès d'eau.

2. Placer les fruits:
Il existe deux méthodes pour placer les fruits :

Méthode 1: Retirer le corps principal, placer le fruit sur la lame à l'intérieur du bol de rangement, puis remettre le corps principal sur le couvercle.

Méthode 2: S'assurer que la machine est hors tension. Ouvrir le couvercle de rangement, placer le fruit à l'intérieur, fermer le couvercle, puis mettre le corps principal par-dessus.

3. Commencer l'épluchage:
Appuyez sur l'interrupteur à bascule pour démarrer l'éplucheur. Maintenir la machine stable pendant l'opération. Ne pas toucher ni approcher les mains du disque de coupe rotatif.

4. Après l'épluchage:
Appuyez sur le bouchon de sortie. Le fruit épluché sera automatiquement libéré du bouchon de sortie. L'assemblage de couteaux s'arrêtera automatiquement une fois l'épluchage terminé.

5. Nettoyage et entretien:
Après chaque utilisation, nettoyez toutes les pièces pertinentes pour éviter que les résidus de fruits ne collent et ne deviennent difficiles à enlever.

Mode de charge

- Lorsque l'adaptateur est connectée, l'indicateur DEL clignote en vert.
- Une fois complètement chargé, l'indicateur DEL reste constamment vert.

Instructions de nettoyage pour l'éplucheuse électrique

Avant le nettoyage

1. Assurez-vous que la lame a complètement cessé de tourner pour éviter toute blessure.
2. N'utilisez pas de laine d'acier, de nettoyeurs abrasifs, ou de produits chimiques corrosifs sur aucune partie de l'appareil.
3. Essuyez le corps principal (hôte) avec un chiffon humide et bien essoré.
4. Ne pas laver, tremper ou pulvériser le corps principal avec de l'eau ou d'autres liquides pour éviter des dommages ou des fuites électriques.
5. Rincez le bol de rangement et toutes les parties en contact avec les aliments à l'eau propre, puis séchez immédiatement ou laissez-les sécher à l'air libre.

Vies d'avidé :

- Manipulez attentivement l'assemblage de lame pour éviter de vous couper — le port de gants de protection est recommandé.
- Pour le rangement, nettoyez toutes les pièces, séchez-les et gardez le produit dans un endroit sec et bien ventilé, à l'abri de la lumière directe du soleil.

Vers de rangement,

- Manipulez attentivement l'assemblage de lame pour éviter de vous couper — le port de gants de protection est recommandé.
- Pour le rangement, nettoyez toutes les pièces, séchez-les et gardez le produit dans un endroit sec et bien ventilé, à l'abri de la lumière directe du soleil.
- Pour le rangement, nettoyez toutes les pièces, séchez-les et gardez le produit dans un endroit sec et bien ventilé, à l'abri de la lumière directe du soleil.

Merci d'avoir choisi notre produit !
Essentiel pour la maison au quotidien depuis 1987



Enregistrez rapidement votre produit à www.GETMILEX.com Pour garantir votre

GARANTIE DE 1 AN

Des questions sur ce produit ? N'hésitez pas à nous contacter : cscare2021@gmail.com

BONNE NOUVELLE !
Vous pouvez maintenant bénéficier d'une importante remise et de promotions en laissant un avis.