

**ASSEMBLY INSTRUCTIONS
INSTRUCCIONES DE ENSAMBLAJE
INSTRUCTIONS D'ASSEMBLAGE
MONTAGEANLEITUNGEN**

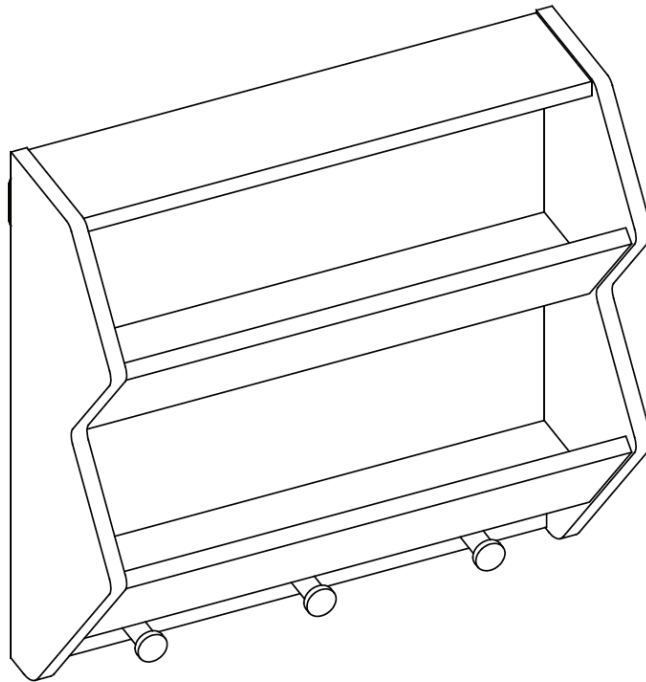



ADULT ASSEMBLY REQUIRED:

This product requires assembly by an adult because of small parts. Care should be taken in unpacking and assembling this item to keep small parts away from children. During assembly children should be kept away from the product due to possible risk of injury.

This product is suitable for children 3 years and older.

SERIOUS OR FATAL INJURIES CAN OCCUR FROM FURNITURE TIP-OVER.
IN ORDER TO PREVENT OVERTURNING, THIS PRODUCT MUST BE USED WITH THE TIP-OVER RESTRAINTS OR WALL MOUNTING HARDWARE PROVIDED.

PLEASE READ WARNINGS BELOW.

- Product must be assembled exactly per these instructions. Failure to follow assembly instructions may result in possible risk of injury.
- Young children can be seriously injured or killed if furniture tips over. Install tip-over restraint provided. Use of tip-over restraints may only reduce, but not eliminate, the risk of tip-over.
- To help prevent furniture from tip-over or fall, this product must be secured to the wall using enclosed tip-over restraints or wall mounting hardware.
- Tip-over restraints and wall mounting hardware are provided with this product, however, you may need to source suitable hardware for your wall type. If in doubt, please consult a qualified tradesperson.
- Always check the suitability of the wall to ensure the tip-over restraints or wall mounting hardware will resist the forces applied to it.
- Always ensure any wall used for tip-over restraints or wall mounting hardware is free from hidden electrical wires, water, or gas pipes.
- Do not use this item for a TV stand or place heavy objects on top of item.
- Place heaviest items in the lowest drawers or shelves.
- Never allow children to climb or hang on to the drawers, doors, or shelves.
- Never open more than one drawer at a time or defeat/remove any drawer interlock system.

Weight Capacity: This product will hold up to 10 pounds (4.5kgs) per bookrack and 5 pounds (2.3kgs) on the top shelf for a total weight of 25 pounds (11.3kgs). Please do not overload product for risk of damage and/or serious injury or death.



ADVERTENCIA

REQUIERE QUE UN ADULTO REALICE EL ENSAMBLAJE:

Este producto requiere que un adulto lleve a cabo el ensamblaje debido a las piezas pequeñas. Debe tener cuidado al desempacar y ensamblar este artículo para mantener las piezas pequeñas alejadas de los niños. Los niños deben mantenerse alejados del producto durante el ensamblaje debido al posible riesgo de lesiones.

Este producto es adecuado para niños de 3 años en adelante.

LA CAÍDA DE LOS MUEBLES PUEDE OCASIONAR LESIONES GRAVES O FATALES. A FIN DE EVITAR ESTA SITUACIÓN, ESTE PRODUCTO DEBE SER UTILIZADO CON LAS SUJECIONES ANTIVUELCO O LOS HERRAJES DE PARED SUMINISTRADOS.

LEA LAS SIGUIENTES ADVERTENCIAS.

- Ensamble el producto exactamente como se indica en estas instrucciones. Si no se siguen estas instrucciones, existen riesgos de lesiones.
- Si los muebles se caen, los niños pequeños pueden sufrir lesiones graves o la muerte. Instale el sistema antivuelco provisto. El uso del sistema antivuelco solo puede reducir, pero no eliminar, el riesgo de caída.
- Para evitar que los muebles se caigan o se volteen, fije este producto a la pared con el sistema antivuelco incluido o con los herrajes de ensamblaje a la pared.
- Este producto cuenta con sistemas antivuelco y herrajes de ensamblaje a la pared; sin embargo, es posible que tenga que buscar los accesorios adecuados para su tipo de pared. Si tiene alguna inquietud al respecto, consulte a un comerciante calificado.
- Compruebe siempre la capacidad de la pared para asegurarse de que el sistema antivuelco o los herrajes de ensamblaje a la pared resistan las fuerzas aplicadas a ella.
- Asegúrese siempre de que cualquier pared utilizada para los sistemas antivuelco o los herrajes de ensamblaje a la pared esté libre de cables eléctricos ocultos, tuberías de agua o gas.
- No utilice este objeto como soporte para el televisor ni coloque objetos pesados sobre él.
- Coloque los artículos más pesados en los cajones o repisas más bajas.
- No permita que los niños se suban o se aferren a los cajones, puertas o repisas.
- No abra nunca más de un cajón a la vez o anule/elimine cualquier sistema de interbloqueo de cajones.

Capacidad de peso: Este producto soporta un total de 25 libras (11,3 kg); 10 libras (4,5 kg) por estante y 5 libras (2,3 kg) en la repisa superior. No sobrecargue el producto para evitar el riesgo de daños o lesiones graves o la muerte.



AVERTISSEMENT

L'ASSEMBLAGE DOIT ÊTRE EFFECTUÉ PAR UN ADULTE :

Ce produit doit être assemblé par un adulte à cause de la présence de petites pièces. Lorsque vous déballez et assemblez cet article, veillez à tenir les petites pièces hors de portée des enfants. Les enfants doivent être tenus à l'écart du produit en raison du risque de blessure pendant l'assemblage.

Ce produit peut convenir aux enfants de 3 ans et plus.

LE BASCULEMENT D'UN MEUBLE PEUT CAUSER DES BLESSURES GRAVES VOIRE MORTELLES. CE PRODUIT DOIT ÊTRE UTILISÉ AVEC LES DISPOSITIFS DE RETENUE ANTI-BASCULEMENT OU LE MATÉRIEL DE FIXATION MURALE FOURNI AFIN D'ÉVITER TOUT BASCULEMENT.

VEUILLEZ LIRE LES AVERTISSEMENTS CI-DESSOUS.

- Le produit doit être assemblé exactement selon ces instructions. Le non-respect des instructions de montage peut entraîner un risque de blessure.
- Les enfants en bas âge peuvent être gravement blessés ou tués par le basculement d'un meuble. Installez les dispositifs de retenue anti-basculement fournis. L'utilisation de dispositifs de retenue anti-basculement peut uniquement réduire le risque de basculement; il n'élimine pas ce risque.
- Ce produit doit être fixé au mur à l'aide de dispositifs de retenue anti-basculement ou de matériel de fixation murale pour éviter que le meuble ne bascule et ne tombe.
- Les dispositifs de retenue anti-basculement et le matériel de fixation murale sont fournis avec ce produit. Toutefois, vous devrez peut-être vous procurer du matériel convenant à votre type de mur. Veuillez consulter un professionnel qualifié en cas de doute.
- Vérifiez toujours la résistance du mur pour s'assurer que les dispositifs de retenue anti-basculement ou les accessoires de fixation murale résistent aux forces qui lui sont appliquées.
- Assurez-vous toujours que les murs utilisés pour les dispositifs de retenue anti-basculement ou le matériel de montage mural soient exempts de fils électriques, de conduites d'eau ou de gaz cachés.
- N'utilisez pas cet objet comme support de téléviseur et évitez de placer des objets lourds au-dessus de celui-ci.
- Placez les objets les plus lourds dans les tiroirs ou sur les étagères inférieures.
- Ne laissez jamais les enfants monter ou s'accrocher aux tiroirs, portes ou étagères.
- N'ouvrez jamais plusieurs tiroirs en même temps, et ne démontez et ne retirez jamais le système de verrouillage du tiroir.

Capacité de poids : Ce produit peut contenir jusqu'à 10 livres (4,5 kg) par bibliothèque et 5 livres (2,3 kg) sur l'étagère supérieure, pour un poids total de 25 livres (11,3 kg). Veuillez ne pas surcharger le produit pour éviter tout risque de dommage et de blessure grave ou mortelle.



WARNUNG

MONTAGE DURCH ERWACHSENE ERFORDERLICH:

Dieses Produkt muss wegen der kleinen Teile von einem Erwachsenen zusammengebaut werden. Beim Auspacken und Zusammenbau dieses Artikels ist darauf zu achten, dass Kleinteile von Kindern ferngehalten werden. Während der Montage sollten Kinder wegen möglicher Verletzungsgefahr vom Produkt ferngehalten werden.

Dieses Produkt ist für Kinder ab 3 Jahren geeignet.

BEIM UMKIPPEN VON MÖBELN KANN ES ZU SCHWEREN ODER TÖDLICHEN VERLETZUNGEN KOMMEN. UM EIN UMKIPPEN ZU VERHINDERN, MUSS DIESES PRODUKT MIT DEN MITGELIEFERTEN KIPPSICHERUNGEN ODER WANDBEFESTIGUNGSTEILEN VERWENDET WERDEN.

BITTE LESEN SIE DIE FOLGENDEN WARNHINWEISE.

- Das Produkt muss genau nach diesen Anweisungen zusammengebaut werden. Die Nichtbeachtung der Montageanweisungen kann zu einer möglichen Verletzungsgefahr führen.
- Kleine Kinder können schwer verletzt oder getötet werden, wenn Möbel umkippen. Installieren Sie die mitgelieferte Kippsicherung. Die Verwendung von Kippsicherungen kann das Risiko des Umkippens nur verringern, aber nicht ausschließen.
- Um zu verhindern, dass Möbelstücke umkippen oder herunterfallen, muss dieses Produkt mit beiliegenden Kippsicherungen oder einer Wandhalterung an der Wand befestigt werden.
- Kippsicherungen und Wandhalterungen werden mit diesem Produkt mitgeliefert, Sie müssen jedoch möglicherweise geeignetes Zubehör für Ihren Wandtyp beschaffen. Im Zweifelsfall wenden Sie sich bitte an einen qualifizierten Händler.
- Prüfen Sie immer die Eignung der Wand, um sicherzustellen, dass die Kippsicherungen oder Wandhalterung den auf sie einwirkenden Kräften standhalten.
- Stellen Sie immer sicher, dass alle Wände, die für Kippsicherungen oder Wandhalterungen verwendet werden, frei von versteckten elektrischen Leitungen, Wasser- oder Gasrohren sind.
- Verwenden Sie diesen Gegenstand nicht als TV-Ständer und stellen Sie keine schweren Gegenstände darauf.
- Legen Sie die schwersten Gegenstände in die untersten Schubladen oder Regalfächer.
- Lassen Sie Kinder niemals auf Schubladen, Türen oder Regalböden klettern oder sich daran hängen.
- Niemals mehr als eine Schublade gleichzeitig öffnen oder ein Schubladenverriegelungssystem außer Kraft setzen/entfernen.



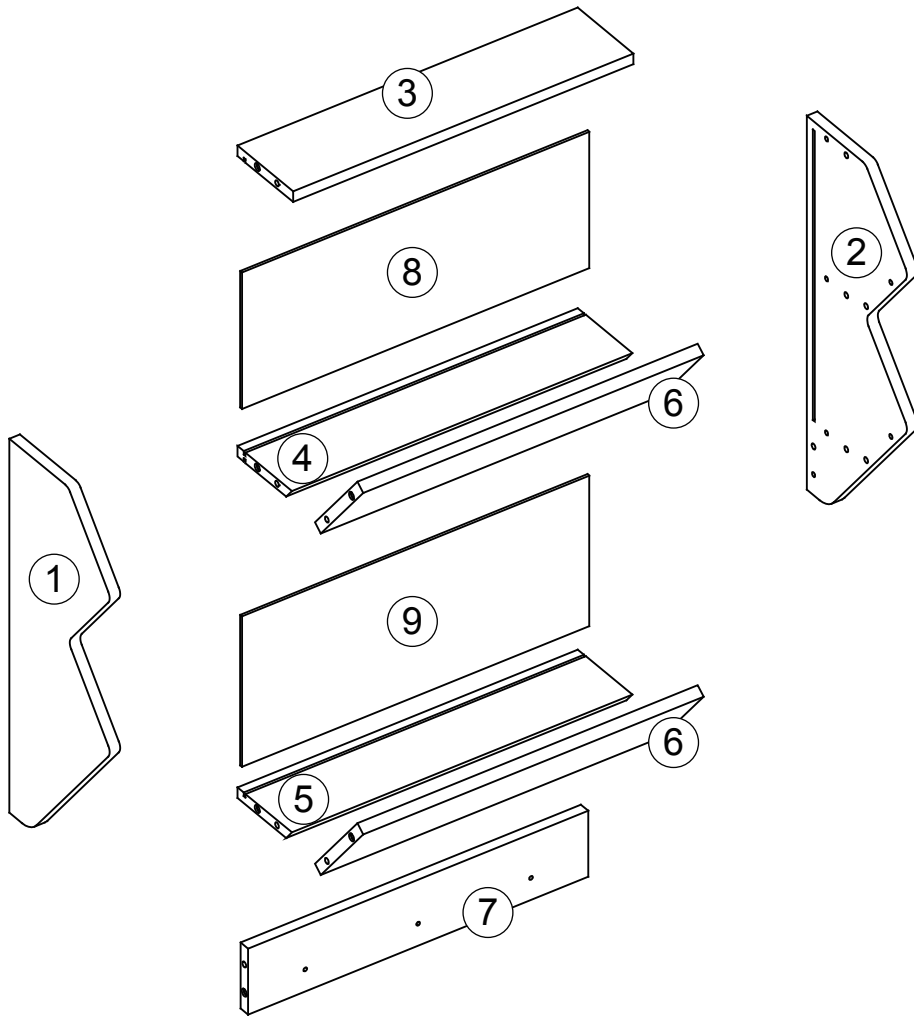

Gewichtskapazität: Dieses Produkt fasst bis zu 4,5 kg (10 Pfund) pro Bücherregal und 2,3 kg (5 Pfund) im oberen Fach bis zu einem Gesamtgewicht von 11,3 kg (25 Pfund). Bitte überlasten Sie das Produkt nicht. Es besteht die Gefahr von Schäden und/oder schweren oder tödlichen Verletzungen.

PARTS LIST

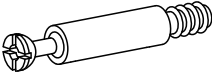

NO	QTY	DESCRIPTION
1	1PC	Left Side Panel
2	1PC	Right Side Panel
3	1PC	Top Board
4	1PC	Upper Shelf
5	1PC	Lower Shelf
6	2PCS	Front Panel
7	1PC	Cross Bar
8	1PC	Upper Back Board
9	1PC	Lower Back Board

PARTS LIST

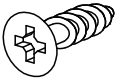
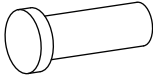
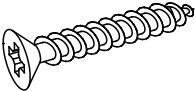
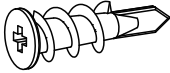
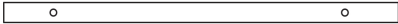
NO	PARTS	QTY	DESCRIPTION
A		12PCS	Cam Bolt
B		12PCS	Cam Lock
C		12PCS	Wood Dowel
D		2PCS	Keyhole Hanging Plate
E		4PCS	Screw (3x16mm)
F		3PCS	Wood Peg
G		5PCS	Screw (4x35mm)
H		2PCS	Plastic Anchor
		1PC	Wall Mounting Paper Template

**TOOLS NEEDED FOR ASSEMBLY: FLAT & PHILLIPS SCREWDRIVER (NOT INCLUDED)
 THE USE OF A POWER SCREWDRIVER IS NOT RECOMMENDED FOR ASSEMBLY
 DO NOT USE ITEM IF ANY PARTS ARE MISSING OR DAMAGED**

STEP 1

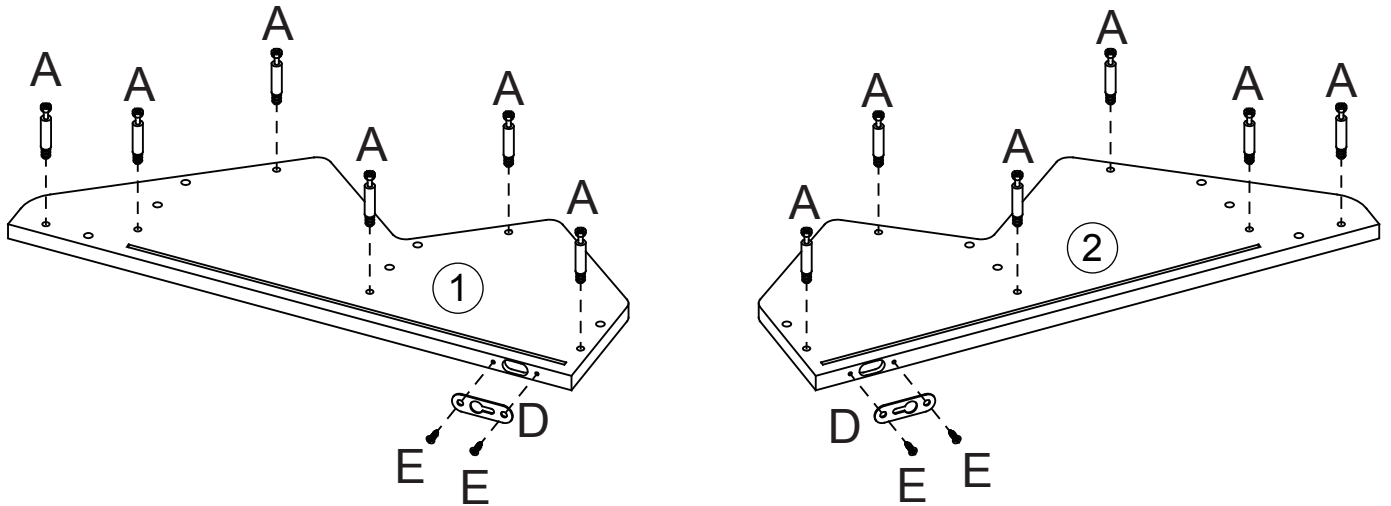

1. Screw 6 cam bolts (A) into cam bolt holes on left side panel (1).
2. Attach 1 keyhole hanging plate (D) to left side panel (1) by inserting 2 screws (E) through holes on keyhole hanging plate (D), then tighten to left side panel (1).
3. Repeat above steps to assemble cam bolts (A) and keyhole hanging plate (D) to right side panel (2).

STEP 2

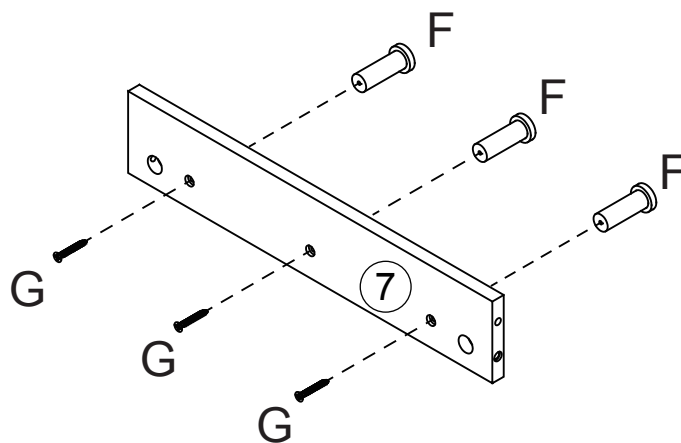

1. Attach 3 wood pegs (F) to cross bar (7) by inserting 3 screws (G) through holes on cross bar (7), then tighten to 3 wood pegs (F).

STEP 3

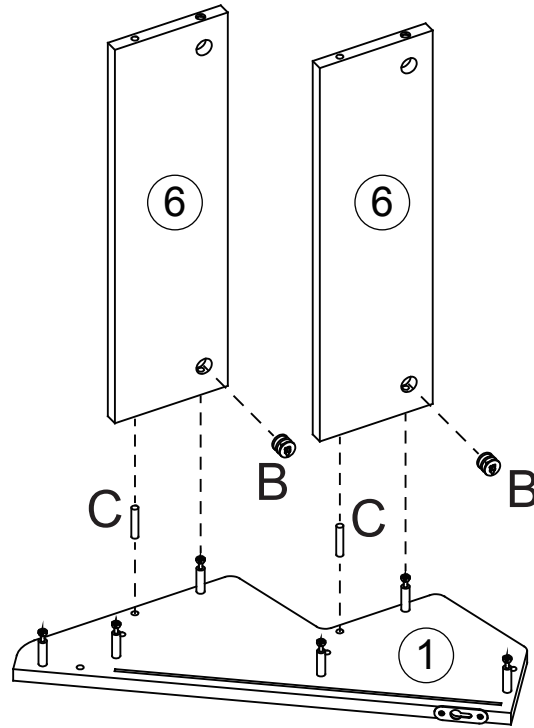

1. Insert 2 wood dowels (C) into wood dowel holes on left side panel (1).
2. Attach 2 front panels (6) to left side panel (1) by inserting cam bolts (A) into cam lock holes and wood dowels (C) into wood dowel holes on front panels (6).
3. Insert 2 cam locks (B) into cam lock holes on front panels (6), then rotate clockwise to secure cam bolts (A) in place.

STEP 4

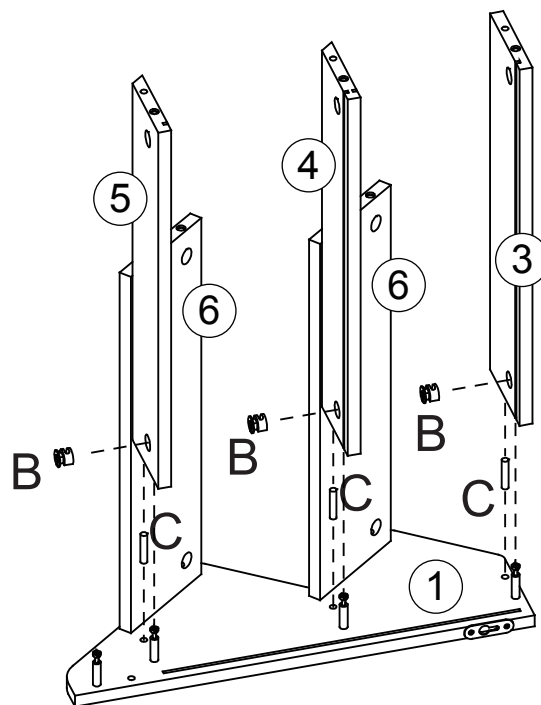

1. Insert 3 wood dowels (C) into wood dowel holes on left side panel (1).
2. Attach top board (3), upper shelf (4) and lower shelf (5) to left side panel (1) by inserting cam bolts (A) into cam lock holes and wood dowels (C) into wood dowel holes on top board (3), upper shelf (4) and lower shelf (5).
3. Insert 3 cam locks (B) into cam lock holes on top board (3), upper shelf (4) and lower shelf (5), then rotate clockwise to secure cam bolts (A) in place.

STEP 5

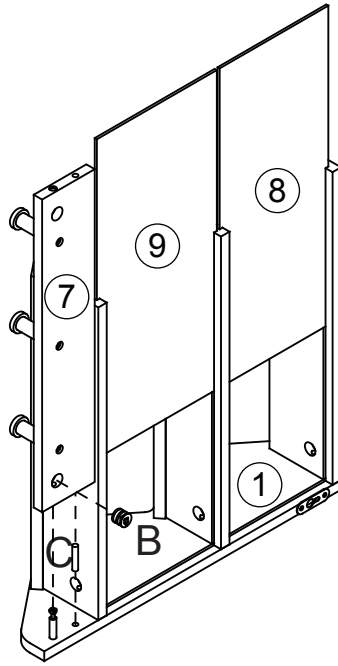

1. Insert 1 wood dowel (C) into wood dowel holes on left side panel (1).
2. Attach cross bar (7) to left side panel (1) by inserting cam bolt (A) into cam bolt hole and wood dowel (C) into wood dowel hole on cross bar (7).
3. Insert 1 cam lock (B) into cam lock hole on cross bar (7), then rotate clockwise to secure cam bolt (A) in place.
4. Slide upper back board (8) into grooves on top board (3) and upper shelf (4). Slide lower back board (9) into grooves on upper shelf (4) and lower shelf (5). Make sure upper back board (8) and lower back board (9) slide into groove on left side panel (1).

STEP 6

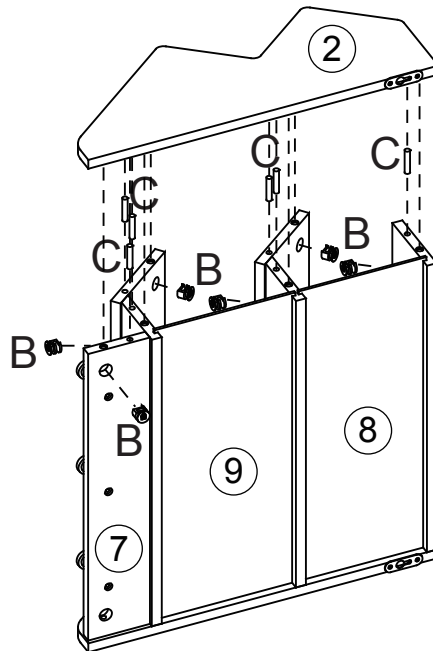

1. Insert 6 wood dowels (C) into wood dowel holes on right side panel (2).
2. Attach right side panel (2) to top board (3), upper shelf (4), lower shelf (5), front panels (6) and cross bar (7) by inserting cam bolts (A) into cam lock holes and wood dowels (C) into wood dowel holes on top board (3), upper shelf (4), lower shelf (5), front panels (6) and cross bar (7). Make sure upper back board (8) and lower back board (9) slide into groove on right side panel (2).
3. Insert 6 cam locks (B) into cam lock holes on top board (3), upper shelf (4), lower shelf (5), front panels (6) and cross bar (7), then rotate clockwise to secure cam bolts (A) in place.

STEP 7

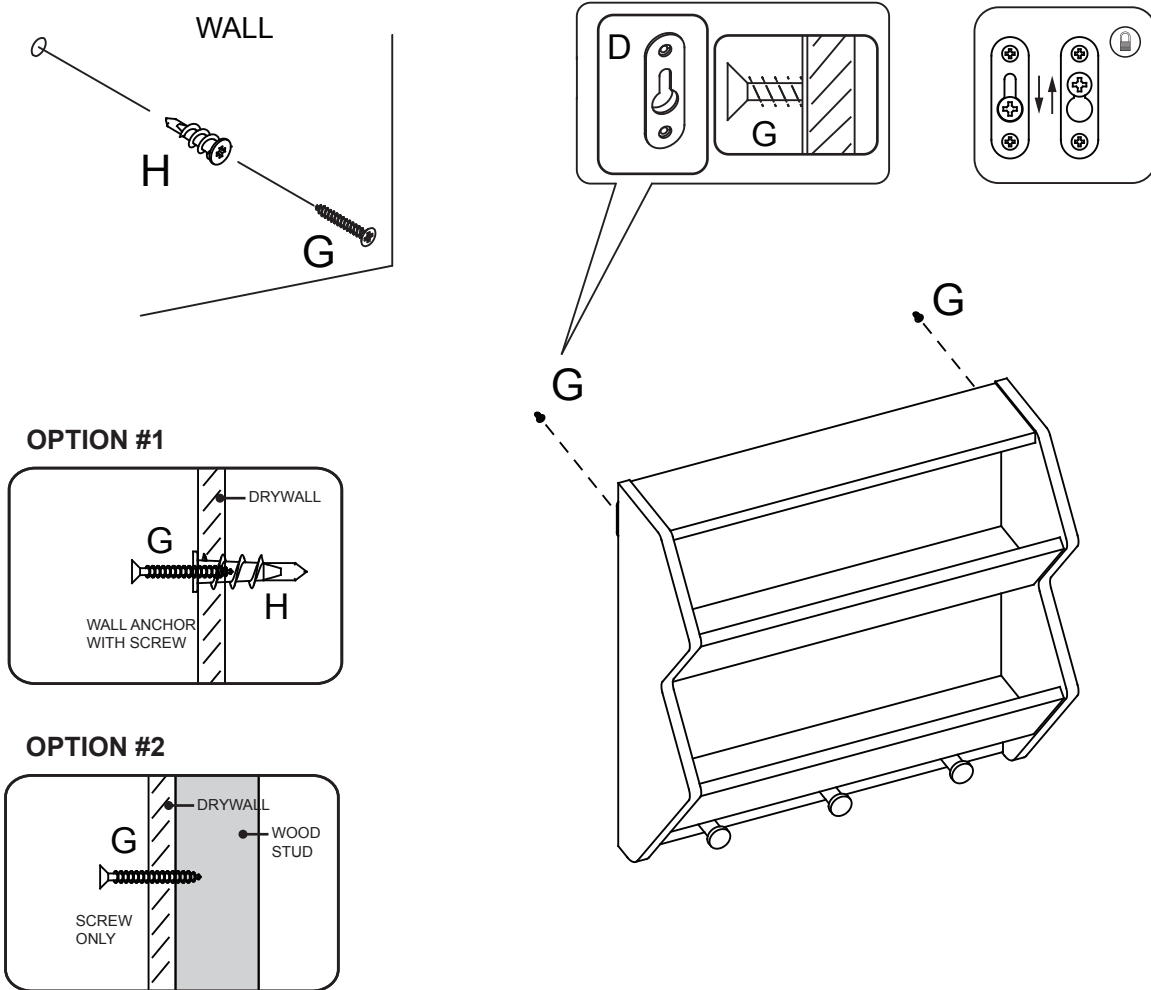

Option #1: Securing to Drywall

1. Using wall mounting paper template to determine position, screw 2 plastic anchors (H) into dry wall.
2. Tighten 2 screws (G) into plastic anchors (H), then hang on wall shelf on wall, make sure screw heads of (G) slide into keyhole of hanging plates (D).

Option #2: Securing to Drywall and Wood Stud

1. Tighten 2 screws (G) into drywall and wood stud per wall mounting paper template, then hang wall shelf on wall, make sure screw heads of (G) slide into keyhole of hanging plates (D).

ATTENTION ADULTS: Cabinet should be checked periodically for damage or loose screws/parts. Take appropriate action necessary to correct hazards such as tightening of screws and taking any damaged parts away from children.

WARNING  Please make sure your item is secured to the wall, per assembly instructions.

CARE INSTRUCTIONS:

Wipe clean with a water dampened cloth. Wipe dry with clean cloth.

IMPORTANT:

Keep assembly instructions for future reference.

LISTA DE PIEZAS

N.º	DESCRIPCIÓN	CANT.
1	Panel izquierdo	1
2	Panel derecho	1
3	Tablero superior	1
4	Repisa superior	1
5	Repisa inferior	1
6	Panel delantero	2
7	Barra transversal	1
8	Tablero trasero superior	1
9	Tablero trasero inferior	1
A	Perno de anclaje	12
B	Pestillo de leva	12
C	Pasador de madera	12
D	Placa colgante para ojo de cerradura	2
E	Tornillo (3x16mm)	4
F	Colgador de madera	3
G	Tornillo (4x35mm)	5
H	Anclaje plástico	2
	Plantilla de papel para ensamblaje en pared	1

HERRAMIENTAS NECESARIAS PARA EL ENSAMBLAJE: DESTORNILLADOR PLANO Y PHILLIPS (NO INCLUYEN). NO SE RECOMIENDA EL USO DE UN DESTORNILLADOR ELÉCTRICO PARA EL ENSAMBLAJE. NO UTILICE EL ARTÍCULO SI TIENE PIEZAS DAÑADAS O PIEZAS QUE FALTAN.

PASO 1

1. Atornille los 6 pernos de anclaje (A) en los agujeros correspondientes del panel izquierdo (1).
 2. Fije 1 placa de colgado con bocallave (D) al panel izquierdo (1) insertando los 2 tornillos (E) a través de los agujeros de la placa de colgado con bocallave (D) y, luego, ajústela al panel izquierdo (1).
 3. Repita los pasos anteriores para ensamblar los pernos de anclaje (A) y la placa de colgado con bocallave (D) al panel derecho (2).
-

PASO 2

1. Fije las 3 clavijas de madera (F) a la barra transversal (7) insertando 3 tornillos (G) a través de los agujeros de la barra transversal (7) y, luego, ajústela a las 3 clavijas de madera (F).
-

PASO 3

1. Inserte los 2 pasadores de madera (C) en los agujeros correspondientes del panel izquierdo (1).
 2. Fije los 2 paneles delanteros (6) al panel izquierdo (1) insertando los pernos de anclaje (A) en los agujeros del pestillo de leva y los pasadores de madera (C) en los agujeros correspondientes de los paneles delanteros (6).
 3. Inserte los 2 pestillos de leva (B) en los agujeros correspondientes de los paneles delanteros (6) y, luego, gírelos en el sentido de las agujas del reloj para asegurar los pernos de anclaje (A).
-

PASO 4

1. Inserte los 3 pasadores de madera (C) en los agujeros correspondientes del panel izquierdo (1).
 2. Fije el tablero superior (3), la repisa superior (4) y la repisa inferior (5) al panel izquierdo (1) insertando los pernos de anclaje (A) en los agujeros del pestillo de leva y los pasadores de madera (C) en los agujeros correspondientes del tablero superior (3), de la repisa superior (4) y de la repisa inferior (5).
 3. Inserte los 3 pestillos de leva (B) en los agujeros correspondientes del tablero superior (3), de la repisa superior (4) y de la repisa inferior (5) y, luego, gírelos para asegurar los pernos de anclaje (A).
-

PASO 5

1. Inserte 1 pasador de madera (C) en los agujeros correspondientes del panel izquierdo (1).
 2. Fije la barra transversal (7) al panel izquierdo (1) insertando el perno de anclaje (A) en el agujero correspondiente y el pasador de madera (C) en el agujero correspondiente de la barra transversal (7).
 3. Inserte 1 pestillo de leva (B) en el agujero correspondiente de la barra transversal (7) y, luego, gírelo en el sentido de las agujas del reloj para asegurar el perno de anclaje (A).
 4. Deslice el tablero trasero superior (8) en las ranuras del tablero superior (3) y de la repisa superior (4). Deslice el tablero trasero inferior (9) en las ranuras de la repisa superior (4) y de la repisa inferior (5). Asegúrese de que el tablero trasero superior (8) y el tablero trasero inferior (9) se deslicen en la ranura del panel izquierdo (1).
-

PASO 6

1. Inserte los 6 pasadores de madera (C) en los agujeros correspondientes del panel derecho (2).
2. Fije el panel derecho (2) al tablero superior (3), a la repisa superior (4), a la repisa inferior (5), a los paneles delanteros (6) y a la barra transversal (7) insertando los pernos de anclaje (A) en los agujeros de los pestillos de leva y los pasadores de madera (C) en los agujeros correspondientes del tablero superior (3), de la repisa superior (4), de la repisa inferior (5), de los paneles delanteros (6) y de la barra transversal (7). Asegúrese de que el tablero trasero superior (8) y el tablero trasero inferior (9) se deslicen en la ranura del panel derecho (2).
3. Inserte los 6 pestillos de leva (B) en los agujeros correspondientes del tablero superior (3), de la repisa superior (4), de la repisa inferior (5), de los paneles delanteros (6) y de la barra transversal (7) y, luego, gírelos en el sentido de las agujas del reloj para asegurar los pernos de anclaje (A).

PASO 7

Opción n.º 1: Fijar a una pared de yeso

1. Atornille los 2 anclajes plásticos (H) a la pared de yeso usando la plantilla de papel para ensamblaje en pared para determinar la posición.
2. Ajuste los 2 tornillos (G) en los anclajes de plástico (H) y, luego, cuelgue la repisa en la pared. Asegúrese de que las cabezas de los tornillos (G) se deslicen en la bocallave de las placas de colgado (D).

Opción n.º 2: Fijar a una pared de yeso y a un montante de madera

1. Ajuste los 2 tornillos (G) en la pared de yeso y el montante de madera según la plantilla de papel para ensamblaje en pared y, luego, cuelgue la repisa en la pared. Asegúrese de que las cabezas de los tornillos (G) se deslicen en la bocallave de las placas de colgado (D).

Atención adultos: Deben revisar el gabinete periódicamente para ver si hay tornillos/piezas dañadas o sueltas. Tomen una acción adecuada y necesaria para corregir los peligros, tal como apretar los tornillos y alejar cualquier pieza dañada de los niños.

ADVERTENCIA  **Asegúrese de que su artículo esté fijo a la pared, según las instrucciones de ensamblaje.**

INSTRUCCIONES DE CUIDADO:

Limpiar con un paño humedecido en agua. Secar con un paño limpio.

IMPORTANTE:

Guarde las instrucciones de ensamblaje para futuras referencias.

LISTE DES PIÈCES

N°	DESCRIPTION	QTÉ
1	Panneau latéral gauche	1
2	Panneau latéral droit	1
3	Plaque supérieure	1
4	Étagère supérieure	1
5	Étagère inférieure	1
6	Panneau avant	2
7	Barre transversale	1
8	Plaque arrière supérieure	1
9	Plaque arrière inférieure	1
A	Boulon à came	12
B	Verrou de came	12
C	Goujon en bois	12
D	Plaque du trou de serrure	2
E	Vis (3x16mm)	4
F	Cheville en bois	3
G	Vis (4x35mm)	5
H	Ancrage en plastique	2
	Modèle en papier de montage mural	1

OUTILS NÉCESSAIRES POUR L'ASSEMBLAGE : TOURNEVIS À TÊTE PLATE ET À POINTE CRUCIFORME (NON FOURNIS). NOUS DÉCONSEILLONS D'UTILISER UN TOURNEVIS ÉLECTRIQUE POUR L'ASSEMBLAGE. N'UTILISEZ PAS CET ARTICLE SI UNE PIÈCE EST MANQUANTE OU ENDOMMAGÉE.

ÉTAPE 1

1. Vissez 6 boulons à came (A) dans les trous prévus à cet effet du panneau latéral gauche (1).
 2. Fixez 1 plaque du trou de serrure (D) au panneau latéral gauche (1) en insérant 2 vis (E) dans les trous de la plaque du trou de serrure (D), puis serrez-les sur le panneau latéral gauche (1).
 3. Répétez les étapes ci-dessus pour assembler les boulons à came (A) et la plaque du trou de serrure (D) sur le panneau latéral droit (2).
-

ÉTAPE 2

1. Fixez 3 chevilles en bois (F) à la barre transversale (7) en insérant 3 vis (G) à travers les trous de la barre transversale (7), puis serrez les 3 chevilles en bois (F).
-

ÉTAPE 3

1. Insérez 2 goujons en bois (C) dans les trous prévus à cet effet du panneau latéral gauche (1).
 2. Fixez 2 panneaux avant (6) au panneau latéral gauche (1) en insérant les boulons à came (A) dans les trous de verrou de came et des goujons en bois (C) dans des trous de goujons en bois sur les panneaux avant (6).
 3. Insérez 2 verrous de came (B) dans les trous de verrou de came des panneaux avant (6), puis tournez dans le sens des aiguilles d'une montre pour maintenir les boulons à came (A) en place.
-

ÉTAPE 4

1. Insérez 3 goujons en bois (C) dans les trous prévus à cet effet du panneau latéral gauche (1).
 2. Fixez la plaque supérieure (3), l'étagère supérieure (4) et l'étagère inférieure (5) au panneau latéral gauche (1) en insérant des boulons à came (A) dans les trous de verrou de came et des goujons en bois (C) dans les trous de goujons en bois du panneau supérieur (3), de l'étagère supérieure (4) et de l'étagère inférieure (5).
 3. Insérez 3 verrous de came (B) dans les trous de verrou de came de la plaque supérieure (3), de l'étagère supérieure (4) et de l'étagère inférieure (5), puis tournez dans le sens des aiguilles d'une montre pour maintenir les boulons à came (A) en place.
-

ÉTAPE 5

1. Insérez 1 goujon en bois (C) dans les trous de goujons en bois du panneau latéral gauche (1).
 2. Fixez la barre transversale (7) au panneau latéral gauche (1) en insérant les boulons à came (A) dans les trous de verrou de came et des goujons en bois (C) dans des trous de goujons en bois sur la barre transversale (7).
 3. Insérez 1 verrou de came (B) dans le trou de verrou de came de la barre transversale (7), puis tournez dans le sens des aiguilles d'une montre pour maintenir la boulon à came (A) en place.
 4. Faites glisser la plaque arrière supérieure (8) dans les rainures de la plaque supérieure (3) et de l'étagère supérieure (4). Faites glisser la plaque arrière inférieure (9) dans les rainures de l'étagère supérieure (4) et inférieure (5). Veillez à ce que la plaque arrière supérieure (8) et la plaque arrière inférieure (9) glissent dans la rainure du panneau latéral gauche (1).
-

ÉTAPE 6

1. Insérez 6 goujons en bois (C) dans les trous de goujons en bois du panneau latéral droit (2).
2. Fixez le panneau latéral droit (2) au panneau supérieur (3), à l'étagère supérieure (4), à l'étagère inférieure (5), aux panneaux avant (6) et à la barre transversale (7) en insérant des boulons à came (A) dans les trous de verrou de came et les goujons en bois (C) dans les trous de goujons en bois sur le panneau supérieur (3), l'étagère supérieure (4), l'étagère inférieure (5), les panneaux avant (6) et la barre transversale (7). Veillez à ce que la plaque arrière supérieure (8) et la plaque arrière inférieure (9) glissent dans la rainure du panneau latéral droit (2).
3. Insérez 6 verrous de came (B) dans les trous de verrou de came de la plaque supérieure (3), de l'étagère supérieure (4), de l'étagère inférieure (5), des panneaux avant (6) et de la barre transversale (7), puis tournez dans le sens des aiguilles d'une montre pour fixer les boulons à came (A) en place.

ÉTAPE 7

Option 1 : Fixation sur des cloisons sèches

1. En utilisant un gabarit de papier de montage mural pour déterminer la position, vissez 2 ancrages en plastique (H) dans le mur de cloisons sèches.
2. Serrez 2 vis (G) dans des ancrages en plastique (H), puis accrochez-les au mur sur une étagère murale, en vous assurant que les têtes de vis de (G) glissent dans le trou de serrure des plaques d'accrochage (D).

Option 2 : Fixation sur des cloisons sèches et des montants en bois

1. Serrez 2 vis (G) dans le mur de cloisons sèches et les montants en bois par modèle de papier de montage mural, puis accrochez l'étagère murale au mur, en vous assurant que les têtes de vis de (G) glissent dans le trou de serrure des plaques d'accrochage (D).

NÉCESSITE L'ATTENTION DES ADULTES : Vérifiez régulièrement si l'armoire est endommagée, si des vis sont desserrées ou si des pièces sont détachées. Pour éliminer les dangers, prenez les mesures nécessaires, comme serrer les vis et éloigner les pièces endommagées des enfants.

AVERTISSEMENT  **Vérifiez que votre article est bien fixé sur le mur, conformément aux instructions d'assemblage.**

INSTRUCTIONS D'ENTRETIEN:

Nettoyez avec un chiffon humide. Séchez avec un chiffon propre.

IMPORTANT:

Conservez les instructions d'assemblage pour toute référence ultérieure.

TEILELISTE

Nr.	Beschreibung	ANZ.
1	Linkes Seitenteil	1
2	Rechtes Seitenteil	1
3	Oberstes Brett	1
4	Oberer Regalboden	1
5	Unterer Regalboden	1
6	Vorderes Paneel	2
7	Querleiste	1
8	Obere Rückwand	1
9	Untere Rückwand	1
A	Korpusverbinder-Bolzen	12
B	Korpusverbinder-Exzentergehäuse	12
C	Holzdübel	12
D	Schlüsseloch-Aufhängeplatte	2
E	Schraube (3x16mm)	4
F	Holzstift	3
G	Schraube (4x35mm)	5
H	Kunststoffdübel	2
	Papiervorlage für Wandmontage	1

FÜR DIE MONTAGE BENÖTIGTE WERKZEUGE: FLACH- UND KREUZSCHLITZSCHRAUBENDREHER (NICHT ENTHALTEN). DIE VERWENDUNG EINES ELEKTRISCHEN SCHRAUBENDREHERS WIRD FÜR DIE MONTAGE NICHT EMPFOHLEN. VERWENDEN SIE DEN ARTIKEL NICHT, WENN TEILE FEHLEN ODER BESCHÄDIGT SIND.

SCHRITT 1

1. Schrauben Sie 6 Verbindungsbolzen (A) in die Verbindungsbolzenbohrungen der linken Seitenwand (1).
 2. Befestigen Sie 1 Schlüsselloch-Aufhängeblech (D) an der linken Seitenwand (1), indem Sie 2 Schrauben (E) durch die Löcher des Schlüsselloch-Aufhängeblechs (D) stecken und dann an der linken Seitenwand (1) festziehen.
 3. Wiederholen Sie die obigen Schritte, um die Verbindungsbolzen (A) und das Schlüsselloch-Aufhängeblech (D) an der rechten Seitenwand (2) zu montieren.
-

SCHRITT 2

1. Befestigen Sie 3 Holzpflöcke (F) an der Querstange (7), indem Sie 3 Schrauben (G) durch die Bohrungen der Querstange (7) stecken und dann an den 3 Holzpflocken (F) festziehen.
-

SCHRITT 3

1. Setzen Sie 2 Holzdübel (C) in die Holzdübelbohrungen der linken Seitenwand (1) ein.
 2. Befestigen Sie 2 Vorderseiten (6) an der linken Seitenwand (1), indem Sie Verbindungsbolzen (A) in die Verbindergehäusebohrungen und Holzdübel (C) in die Holzdübelbohrungen der Vorderseiten (6) einsetzen.
 3. Führen Sie 2 Verbindergehäuse (B) in die Verbindergehäusebohrungen der Vorderseiten (6) ein und drehen Sie sie dann im Uhrzeigersinn, um die Verbindungsbolzen (A) an ihrer Position zu sichern.
-

SCHRITT 4

1. Setzen Sie 3 Holzdübel (C) in die Holzdübelbohrungen der linken Seitenwand (1) ein.
 2. Befestigen Sie das obere Brett (3), den oberen Einlegeboden (4) und den unteren Einlegeboden (5) an der linken Seitenwand (1), indem Sie Verbindungsbolzen (A) in die Verbindergehäusebohrungen und Holzdübel (C) in die Holzdübelbohrungen des oberen Bretts (3), des oberen Einlegebodens (4) und des unteren Einlegebodens (5) einsetzen.
 3. Führen Sie 3 Verbindergehäuse (B) in die Verbindergehäusebohrungen des oberen Bretts (3), des oberen Einlegebodens (4) und des unteren Einlegebodens (5) ein und drehen Sie sie dann im Uhrzeigersinn, um die Verbindungsbolzen (A) an ihrer Position zu sichern.
-

SCHRITT 5

1. Setzen Sie 1 Holzdübel (C) in die Holzdübelbohrungen der linken Seitenwand (1) ein.
 2. Befestigen Sie die Querstange (7) an der linken Seitenwand (1), indem Sie den Verbindungsbolzen (A) in die Verbindungsbolzenbohrung und den Holzdübel (C) in die Holzdübelbohrung der Querstange (7) stecken.
 3. Führen Sie 1 Verbindergehäuse (B) in die Verbindergehäusebohrung der Querstange (7) ein und drehen Sie es dann im Uhrzeigersinn, um den Verbindungsbolzen (A) an seiner Position zu sichern.
 4. Schieben Sie die obere Rückwand (8) in die Nuten des oberen Bretts (3) und des oberen Einlegebodens (4). Schieben Sie die untere Rückwand (9) in die Nuten des oberen Einlegebodens (4) und des unteren Einlegebodens (5). Achten Sie darauf, dass die obere Rückwand (8) und die untere Rückwand (9) in die Nut der linken Seitenwand (1) gleiten.
-

SCHRITT 6

1. Setzen Sie 6 Holzdübel (C) in die Holzdübelbohrungen der rechten Seitenwand (2) ein.
2. Befestigen Sie die rechte Seitenwand (2) am oberen Brett (3), dem oberen Einlegeboden (4), dem unteren Einlegeboden (5), den Vorderseiten (6) und der Querstange (7), indem Sie Verbindungsbolzen (A) in die Verbindergehäusebohrungen und Holzdübel (C) in die Holzdübelbohrungen des oberen Bretts (3), des oberen Einlegebodens (4), des unteren Einlegebodens (5), der Vorderseiten (6) und der Querstange (7) einsetzen. Achten Sie darauf, dass die obere Rückwand (8) und die untere Rückwand (9) in die Nut der rechten Seitenwand (2) gleiten.

3. Führen Sie 6 Verbindergehäuse (B) in die Verbindergehäusebohrungen des oberen Bretts (3), des oberen Einlegebodens (4), des unteren Einlegebodens (5), der Vorderseiten (6) und der Querstange (7) ein und drehen Sie sie dann im Uhrzeigersinn, um die Verbindungsbolzen (A) an ihrer Position zu sichern.

SCHRITT 7

Option 1: Befestigung an Trockenbauwand

1. Schrauben Sie mit Hilfe einer Papierschablone für die Wandmontage zur Bestimmung der Position 2 Kunststoffdübel (H) in die Trockenbauwand.
2. Ziehen Sie 2 Schrauben (G) in Kunststoffdübeln (H) fest, hängen Sie dann das Wandregal an die Wand und achten Sie darauf, dass die Schraubenköpfe von (G) in das Schlüsselloch der Aufhängebleche (D) gleiten.

Option 2: Befestigung an Trockenbauwand und Holzständer

1. Ziehen Sie pro Papierschablone für die Wandmontage 2 Schrauben (G) in der Trockenbauwand und dem Holzbalken fest, hängen Sie dann das Wandregal an die Wand und achten Sie darauf, dass die Schraubenköpfe von (G) in das Schlüsselloch der Aufhängebleche (D) gleiten.

VORSICHTSHINWEIS FÜR ERWACHSENE: Der Schrank sollte regelmäßig auf Schäden oder lose Schrauben/Teile überprüft werden. Ergreifen Sie erforderliche Maßnahmen, um Gefahren zu beheben, wie das Anziehen von Schrauben und das Fernhalten beschädigter Teile von Kindern.

WARNUNG  **Bitte stellen Sie sicher, dass Ihr Artikel gemäß der Montageanleitung an der Wand befestigt ist.**

PFLEGEHINWEISE:

Mit einem mit Wasser angefeuchteten Tuch abwischen. Mit einem sauberen Tuch trockenwischen.

WICHTIG:
Bewahren Sie die Montageanleitung zum späteren Nachschlagen auf.