

WARNING

WE RECOMMEND INSTALLATION OF THIS LIGHTING FIXTURE BE DONE BY A LICENSED ELECTRICIAN.
WARNING *** SWITCH OFF THE MAIN ELECTRICAL SUPPLY FROM THE MAIN FUSE BOX/CIRCUIT BREAKER BEFORE INSTALLATION.
INSPECT ITEM CAREFULLY BEFORE ATTEMPTING TO INSTALL. IF THERE IS ANY DAMAGE OR OBVIOUS DEFECT, DO NOT INSTALL. ITEM MAY NOT BE RETURNED ONCE IT HAS BEEN INSTALLED.

CARE AND MAINTENANCE

To clean the outside of the fixture, use a dry or slightly dampened clean cloth (use clean water, never a solvent) to wipe the surface of the fixture.







To clean the inside of the fixture, first disconnect power to the fixture by turning off the circuit breaker or by removing the fuse at the fuse box. Next, use a dry or slightly dampened clean cloth (use clean water, never a solvent) to wipe the interior surface of the fixture.

Do not use any cleaners with chemical, solvents or harsh abrasives. Use only a dry soft cloth to dust or wipe carefully.

NOTICE& IMPORTANT SAFETY INSTRUCTIONS

- * Please make sure that you have all parts indicated before you begin assembly of this item
- * This item should be assembled on a soft surface to prevent scratching the finish during assembly
- * To reduce the risk of fire, electrical shock or injury to persons or property, please follow the guideline below for safe use and installation
- *The external flexible cable or cord of this lamp cannot be replaced
- *If the cord is damaged, the lamp shall be destroyed

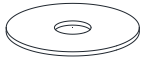
Part List and Hardware List

PIECE	DESCRIPTION	PICTURE	QUANTITY	PIECE	DESCRIPTION	PICTURE	QUANTITY
A	Finial		1X	D	Lamp Shade		1X
B	Nut		1X	E	Lamp Body		1X
C	Sheet Iron		1X	F	Charging Cable		1X

JY

JONATHAN Y

Model#: JYL7155

Product Dimensions: 8"Lx8"Wx10.25"H

Product Dimensions: 20.3 x 20.3 x 26.0CM

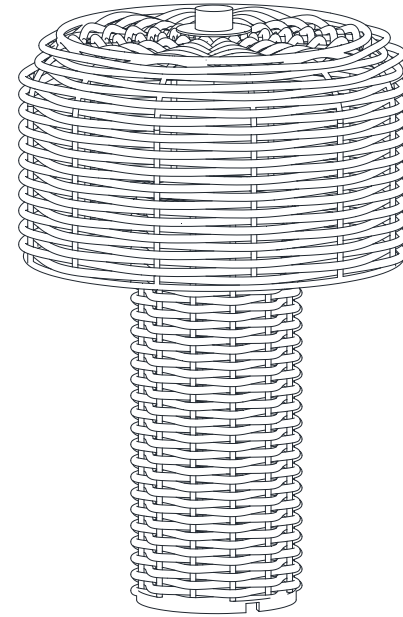

PREPARATION

Before beginning assembly of product, make sure all parts are present. Compare parts with package contents list and hardware contents list. If any part is missing or damaged, do not attempt to assemble the product.

Estimated Assembly Time: 10 minutes.

If there are any questions relating to defects, missing parts, assembly issues, replacements, or device connectivity issues, please send a detailed email to cs@jonathany.com

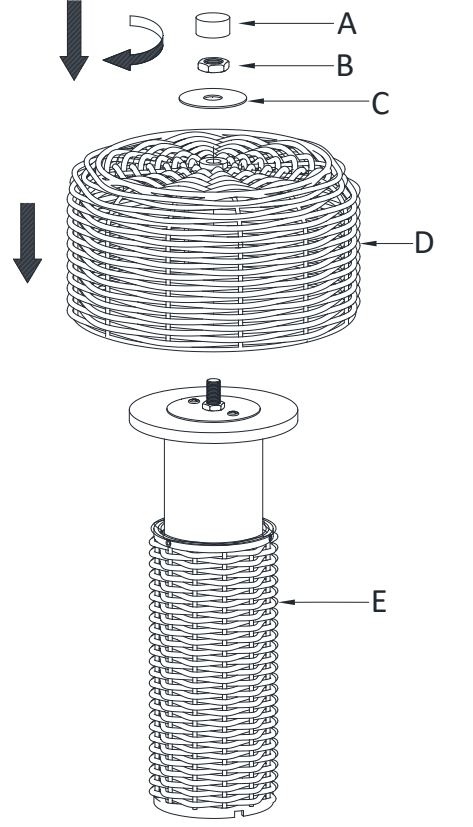
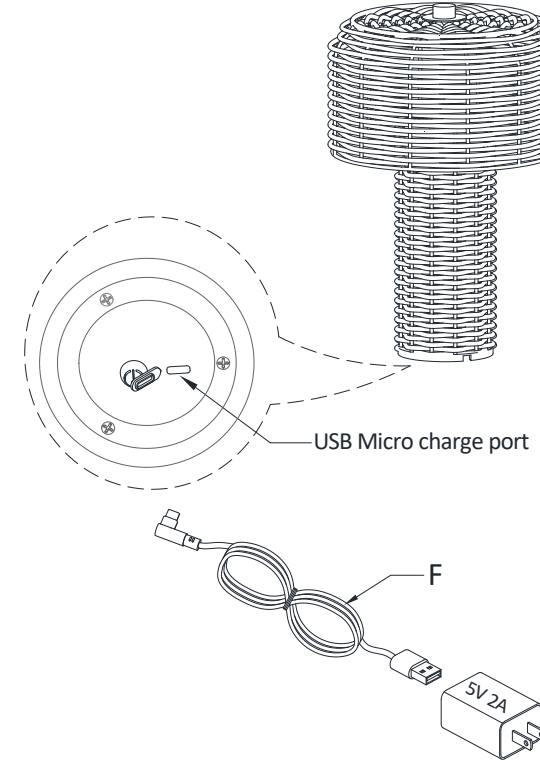
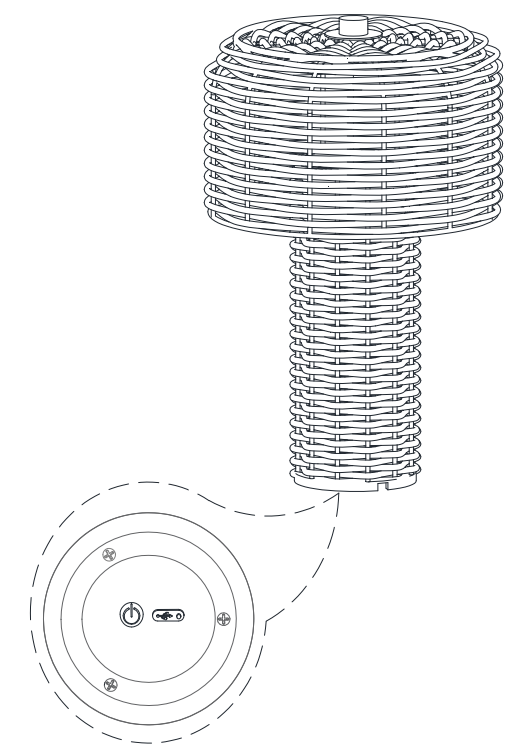
 <p>Step1:Put the lamp shade (D) and the sheet iron (C) on the lamp body (E),then tighten the nut (B) and the finial (A) into the lamp body (D).</p>	 <p>Step2: 1.One end of the charging cable (F) is connected to the lamp body (E) USB Micro charge port and the other end is connected to the charging plug (5V 2A)(not included). 2.When charging, the indicator light is red color. 3.When fully charged, the indicator light is green color .</p>	 <p>Step3: Push Dimmer Switch</p> <ol style="list-style-type: none">1. Press the switch once to turn on or off.2. Press and hold the switch for adjusting the brightness.3. Memory function: Press the switch once after brightness adjustment to turn the light off. Press switch once again to resume the same brightness setting.
--	---	---

Charge in a dry environment.

Put the light on a level surface to check if everything is stable.

Charging Time from 0% to 100% battery: 2-4hrs

Battery life from 100% charge (hrs): 5-10hrs

ENJOY YOUR LAMP

ADVERTENCIA

RECOMENDAMOS QUE LA INSTALACIÓN DE ESTE ACCESORIO DE ILUMINACIÓN SEA REALIZADA POR UN ELECTRICISTA LICENCIADO.

ADVERTENCIA *** APAGUE EL SUMINISTRO ELÉCTRICO PRINCIPAL DESDE LA CAJA DE FUSIBLES/INTERRUPTOR AUTOMÁTICO PRINCIPAL ANTES DE LA INSTALACIÓN.

INSPECCIONE EL ARTÍCULO CUIDADOSAMENTE ANTES DE INTENTAR INSTALARLO. SI HAY ALGÚN DAÑO O DEFECTO EVIDENTE, NO LO INSTALE. EL ARTÍCULO NO PODRÁ SER DEVUELTO UNA VEZ QUE HA SIDO INSTALADO.

CUIDADO Y MANTENIMIENTO

Para limpiar el exterior del accesorio, use un paño limpio seco o ligeramente humedecido (use agua limpia, nunca un solvente) para limpiar la superficie del accesorio.

Para limpiar el interior del accesorio, primero desconecte la energía del accesorio apagando el interruptor automático o quitando el fusible en la caja de fusibles. Luego, use un paño limpio seco o ligeramente humedecido (use agua limpia, nunca un solvente) para limpiar la superficie interior del accesorio.

No utilice limpiadores con químicos, solventes o abrasivos fuertes. Use solo un paño suave y seco para desempolvar o limpiar con cuidado.

AVISO E INSTRUCCIONES IMPORTANTES DE SEGURIDAD

*Asegúrese de tener todas las partes indicadas antes de comenzar el ensamblaje de este artículo.



* Este artículo debe ensamblarse sobre una superficie suave para evitar rayar el acabado durante el montaje.

* Para reducir el riesgo de incendio, descarga eléctrica o lesiones a personas o propiedades, siga las pautas a continuación para un uso e instalación seguros

*El cable flexible externo o cordón de esta lámpara no puede ser reemplazado;

Si el cable está dañado, la lámpara deberá ser destruida.

LISTA DE PIEZAS Y HARDWARE

PIEZA	DESCRIPCIÓN	IMAGEN	CANTIDAD	PIEZA	DESCRIPCIÓN	IMAGEN	CANTIDAD
A	Remate		1X	D	Pantalla		1X
B	Tuerca		1X	E	Cuerpo de la lámpara		1X
C	Plancha de hierro		1X	F	Cable de carga		1X

JY

JONATHAN Y

Model#: JYL7155

Dimensiones del producto: 8"Lx8"Wx10.25"H

Dimensiones del producto: 20.3 x 20.3 x 26.0CM

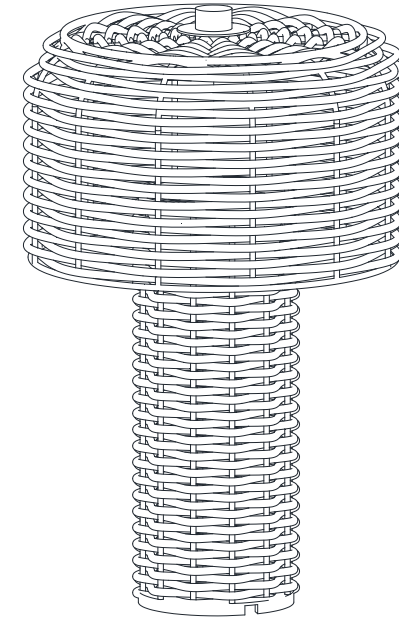

PREPARACIÓN

Antes de comenzar el ensamblaje del producto, asegúrese de que todas las partes estén presentes. Compare las partes con la lista de contenido del paquete y la lista de contenido de hardware. Si falta alguna parte o está dañada, no intente ensamblar el producto.

Tiempo estimado de ensamblaje: 6 minutos.

Si tiene alguna pregunta relacionada con defectos, piezas faltantes, problemas de ensamblaje, reemplazos o problemas de conectividad del dispositivo, por favor envíe un correo electrónico detallado a cs@jonathany.com.

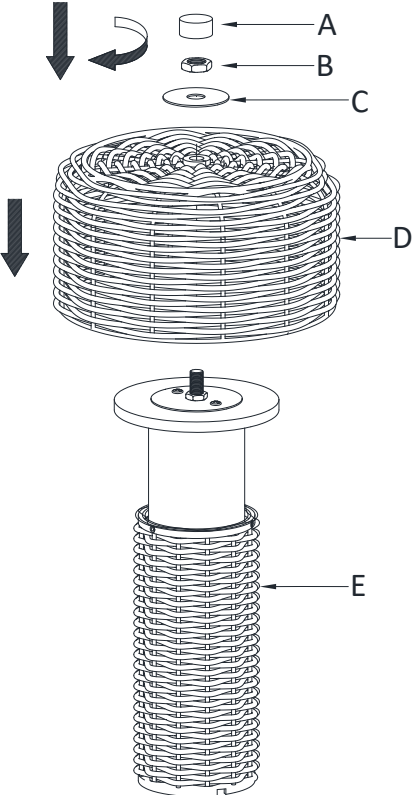
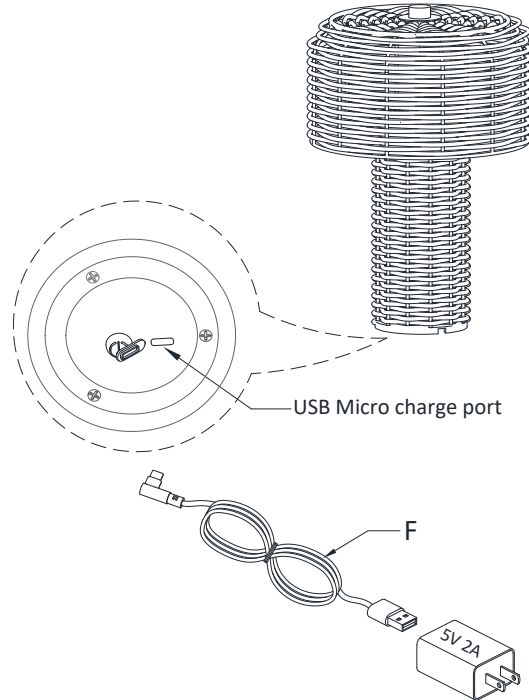
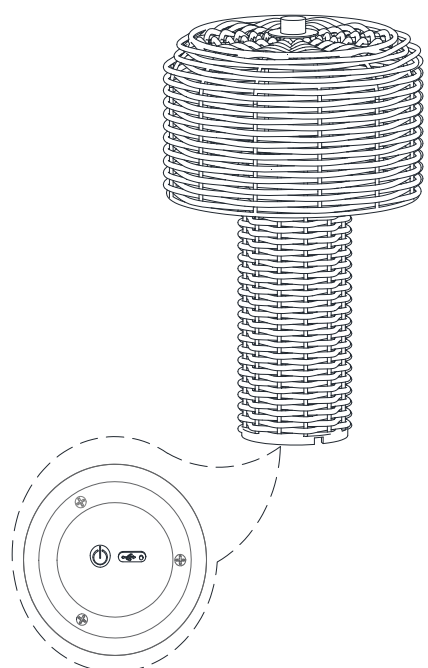
 <p>Paso 1: Coloca la pantalla (D) y la chapa de hierro (C) sobre el cuerpo de la lámpara (E), luego aprieta la tuerca (B) y el remate (A) en el cuerpo de la lámpara (D).</p>	 <p>Paso 2:</p> <ol style="list-style-type: none">1. Un extremo del cable de carga (B) está conectado al puerto de carga micro USB del cuerpo de la lámpara (A) y el otro extremo está conectado al enchufe de carga (5 V 2 A) (no incluido).2. Durante la carga, el indicador luminoso permanecerá en color rojo.3. Cuando la batería esté completamente cargada, el indicador luminoso cambiará a color verde.	 <p>Paso 3: Empuja el interruptor regulador de intensidad (dimmer).</p> <ol style="list-style-type: none">1. Presione el interruptor una vez para encender o apagar la lámpara.2. Mantenga presionado el interruptor para regular el brillo3. Función de Memoria : Presione el interruptor una vez después de ajustar el brillo para apagar la luz. Presione el interruptor nuevamente para restablecer el brillo seleccionado.
---	---	---

Cargar en un ambiente seco.

Coloque la lámpara en una superficie nivelada para verificar si todo está estable

Tiempo de carga (de 0% a 100% de batería): 2-4 horas

Duración de la batería desde carga al 100%: 5-10 horas

DISFRUTE DE SU LÁMPARA