

Installation Guide

Kitchen Sink Faucet

K-7776

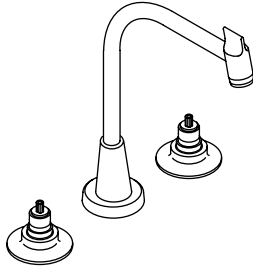

M product numbers are for Mexico (i.e. K-12345**M**)

Los números de productos seguidos de

M corresponden a México (Ej.

K-12345**M**)

Français, page " Français-1"

Español, página " Español-1"

117126-2-AB

THE BOLD LOOK
OF **KOHLER**®

Tools and Materials



Adjustable Wrench



Pliers



Plumbers Putty

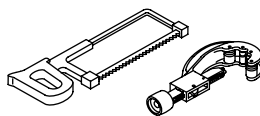

Hacksaw or Tubing Cutter

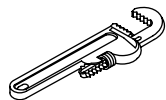

Pipe Wrench



Supply Stop(s) and Tubing



P-Trap



Thread Sealant

Thank You For Choosing Kohler Company

We appreciate your commitment to Kohler quality. Please take a few minutes to review this manual before you start installation. If you encounter any installation or performance problems, please don't hesitate to contact us. Our phone numbers and web site are listed on the back cover. Thanks again for choosing Kohler Company.

Before You Begin

- Observe all local plumbing and building codes.
- Shut off the water supplies.
- Carefully inspect waste and supply tubing for any sign of damage and replace if necessary.
- For new installations, assemble the faucet on the sink before installing the sink.
- Before installation, unpack the new faucet and inspect it for damage. Return the faucet to the carton until you are ready to install it.
- The maximum fixture or deck thickness for installation of this faucet is 1-3/8" (3.5 cm).
- Kohler Co. reserves the right to make revisions in the design of faucets without notice, as specified in the Price Book.

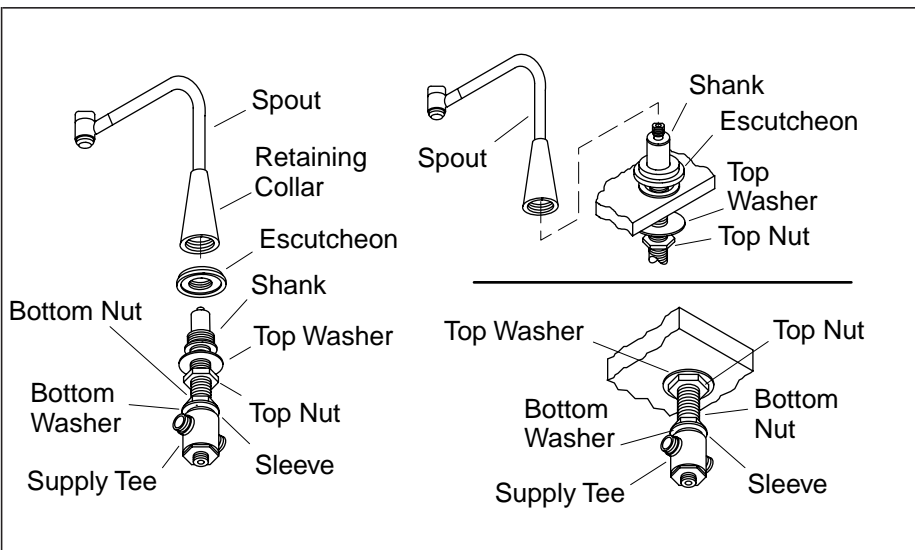

1. Faucet Installation



CAUTION: Risk of product damage. To prevent scratching, do not allow the retaining collar to slide up on the spout neck during installation.

- Remove the retaining collar and spout from the shank.
- Remove the escutcheon.
- Thread the bottom nut down tightly against the washer and sleeve.
- Loosely thread the top nut down to rest against the bottom nut.
- Slide the top washer down.
- Insert the shank from the bottom of the sink.
- Slide the escutcheon over the shank.
- Thread down until hand tight.
- Tighten the nut and washer to secure the shank to the sink.
- Attach the spout to the shank.
- Thread down and tighten the retaining collar.
- Slide the top washer on the shank up to the underside of the deck or fixture.
- Thread the top nut up against the washer until tight.

Apply plumbers
putty to the
escutcheon.

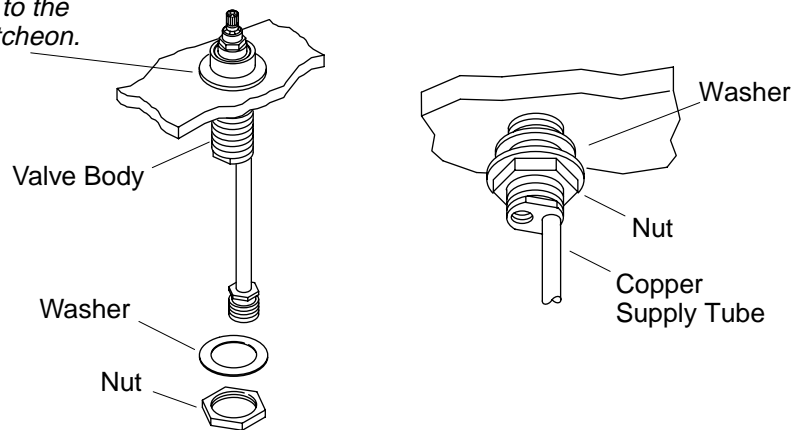

2. Valve Body Installation

- Remove the nut and washer from the valve bodies.
- Apply a bead of plumbers putty or other sealant to the underside of the escutcheon according to the manufacturer's instructions.
- Insert each valve body through the holes in the fixture or deck. Be sure that the valve marked COLD is set on the right-hand hole.
- Align the valve bodies so that the copper tubing faces the outside.
- Slide the washer up to the underside of the deck or fixture for each valve body.
- Secure the valve bodies with the nut.
- Remove any excess putty or sealant.
- Install the handles according to the directions packed with the handles.

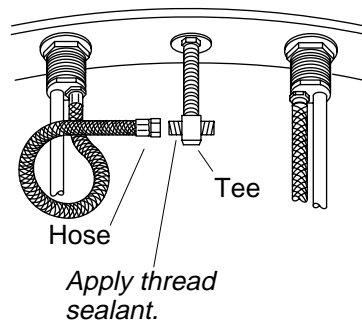
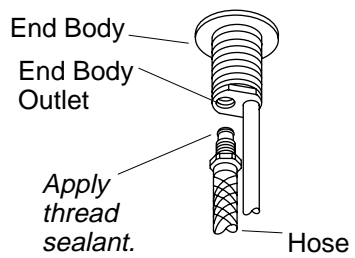

3. Flex Hose Installation

- Thread the hose to the valve body outlets.
- Wrench tighten the valve body outlets. Do not overtighten.
- Connect the flexible hoses to the tee inlets. Do not use thread sealant.
- Loop the hoses (as shown) to avoid kinking.

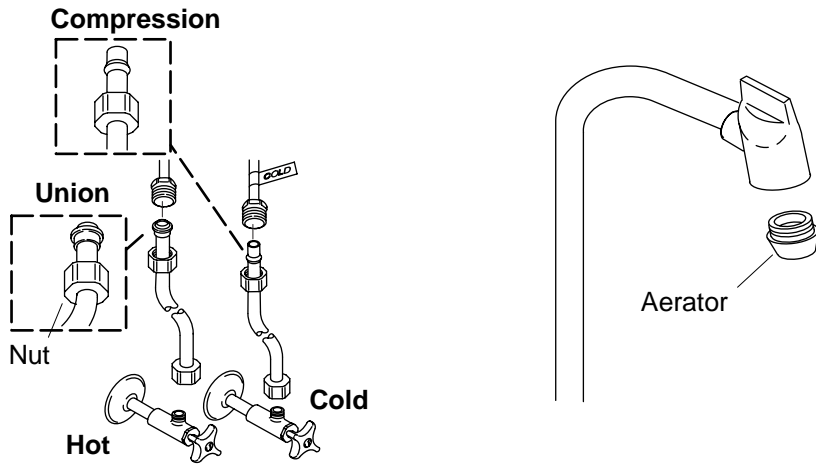

4. Supply Installation

NOTE: If the sink is not installed, install it at this time. Be sure to follow all instructions packed with the sink.

- Connect the supply hoses to the faucet inlets and supply stops. Left is hot, right is cold.
- Tighten all connections.

5. Installation Checkout

- Ensure that both faucet handles are turned off. Hot is clockwise close and cold is counterclockwise close.
- Remove the aerator from the spout by turning it counterclockwise.
- Turn on the hot and cold faucet handles.
- Run the water for about one minute to remove any debris.
- Turn off the hot and cold faucet handles.
- Reinstall the aerator by turning it clockwise until hand tight.

Guide d'installation

Robinetts d'évier de cuisine

Outils et matériels

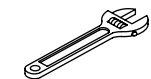

Clé à molette



Pincettes



Mastic de plomberie

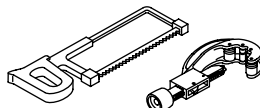

Scie à métaux ou coupe tube

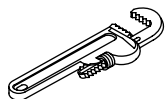

Clé à tubes

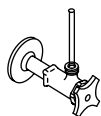

Robinetts d'arrêt et tuyauterie



Siphon en P



Joint d'étanchéité pour filetage

Merci d'avoir choisi la compagnie Kohler

Nous apprécions votre engagement envers la qualité Kohler. Veuillez prendre s'il vous plaît quelques minutes pour lire ce manuel avant de commencer l'installation. Ne pas hésiter à nous contacter en cas de problème d'installation ou de fonctionnement. Nos numéros de téléphone et adresse internet sont au verso. Merci encore d'avoir choisi la compagnie Kohler.

Avant de commencer

- Respecter tous les codes de plomberie et de bâtiment locaux.
- Couper les alimentations d'eau.
- Vérifier avec soin si l'évacuation ou les tubes d'alimentation pour déceler tout signe d'endommagement et remplacer si nécessaire.
- Pour de nouvelles installations, installer le robinet sur l'évier avant d'installer ce dernier.
- Avant l'installation, débarrasser le nouveau robinet et l'examiner pour en déceler tout dommage. Remettre le robinet dans son emballage de protection jusqu'à être prêt à l'installation.
- L'épaisseur maximale de l'appareil ou du comptoir pour l'installation est de 1-3/8" (3,5 cm).

Avant de commencer (cont.)

- Kohler Co. se réserve le droit d'apporter toutes modifications au design des robinets et ceci sans préavis, comme spécifié dans le catalogue des prix.

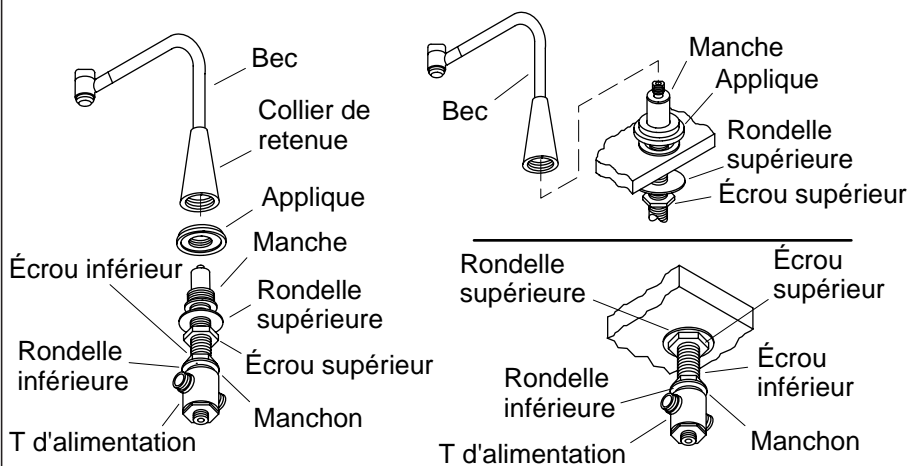

1. Installation du tuyau flexible

⚠ ATTENTION : Risque d'endommagement du produit. Pour éviter les rayures, ne pas permettre au collier de rétention de glisser vers le haut sur le cou du bec durant l'installation.

- Retirer le collier de rétention et le bec du manche.
- Retirer l'applique.
- Visser l'écrou inférieur à fond contre la rondelle et le manchon.
- Visser légèrement l'écrou supérieur de manière à ce qu'il soit contre l'écrou inférieur.
- Glisser la rondelle supérieure vers le bas.
- Insérer le manche de la base de l'évier.
- Glisser l'applique sur le manche.
- Visser jusqu'au serrage à la main.
- Serrer l'écrou et la rondelle pour sécuriser le manche sur l'évier.
- Attacher le bec sur le manche.
- Visser et serrer le collier de rétention.
- Glisser la rondelle supérieure du manche au dessous du comptoir ou appareil.
- Visser l'écrou supérieur contre la rondelle jusqu'au serrage.

Appliquer du mastic de plombier sur l'applique.

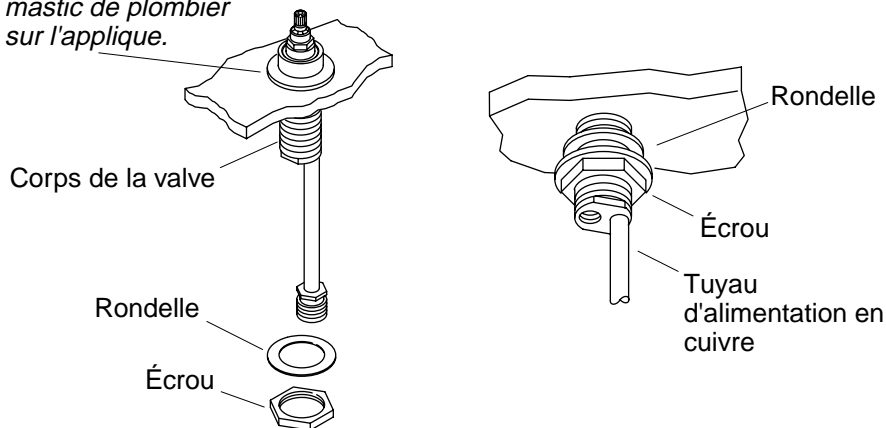

2. Installer le corps de valve

- Retirer l'écrou et la rondelle des corps de valve.
- Appliquer du mastic de plombier ou un joint semblable sous l'applique selon les instructions du fabricant du mastic.
- Insérer chaque corps de valve à travers les orifices de l'appareil ou du comptoir. S'assurer que la valve marquée "COLD" soit dans l'orifice droit.
- Aligner les corps de valve de manière à orienter la tuyauterie en cuivre vers l'extérieur.
- Glisser la rondelle vers le haut de la base du comptoir ou appareil de chaque corps de valve.
- Sécuriser les corps de valve avec l'écrou.
- Retirer tout excédent de mastic de plombier ou de joint d'étanchéité.
- Installer les poignées suivant les instructions emballées avec les poignées.

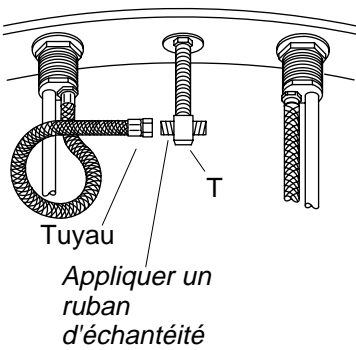
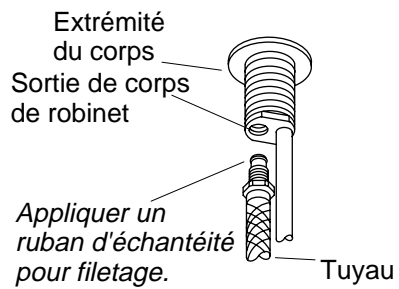

3. Installer le tuyau flexible

- Visser le tuyau sur les sorties de corps de valve.
- Serrer à la clé les sorties du corps de valve. Ne pas trop serrer.
- Connecter les tuyaux flexibles aux entrées du T. Ne pas utiliser de mastic pour filetage.
- Boucler les tuyaux (tel qu'illustré) pour éviter les noeuds.

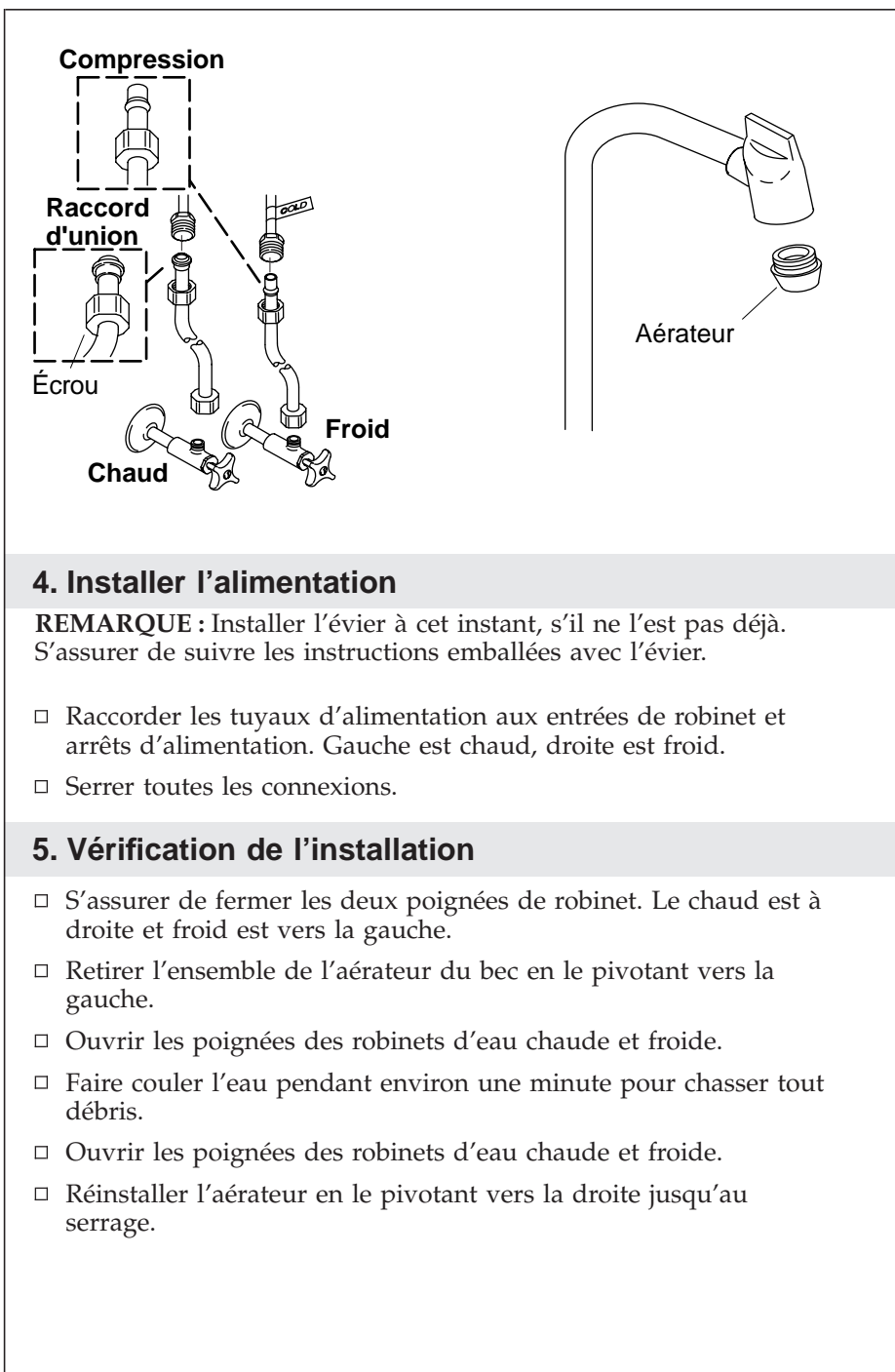

4. Installer l'alimentation

REMARQUE : Installer l'évier à cet instant, s'il ne l'est pas déjà. S'assurer de suivre les instructions emballées avec l'évier.

- Raccorder les tuyaux d'alimentation aux entrées de robinet et arrêts d'alimentation. Gauche est chaud, droite est froid.
- Serrer toutes les connexions.

5. Vérification de l'installation

- S'assurer de fermer les deux poignées de robinet. Le chaud est à droite et froid est vers la gauche.
- Retirer l'ensemble de l'aérateur du bec en le pivotant vers la gauche.
- Ouvrir les poignées des robinets d'eau chaude et froide.
- Faire couler l'eau pendant environ une minute pour chasser tout débris.
- Ouvrir les poignées des robinets d'eau chaude et froide.
- Réinstaller l'aérateur en le pivotant vers la droite jusqu'au serrage.

Guía de instalación

Grifería de fregadero de cocina

Herramientas y materiales



Llave ajustable



Pinzas



Masilla de plomería

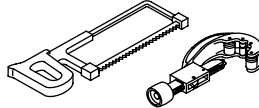

Sierra para metales o cortatubos

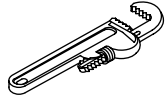

Llave de tubo



Llave/s de paso del suministro



Sifón en P



Cinta selladora de roscas

Gracias por elegir los productos de Kohler

Apreciamos su elección por la calidad de Kohler. Dedique unos minutos para leer este manual antes de comenzar la instalación. En caso de problemas de instalación o de funcionamiento, no dude en contactarnos. Nuestros números de teléfono y nuestra página web se encuentran en el reverso de esta guía. Gracias nuevamente por escoger a Kohler.

Antes de comenzar

- Cumpla con todos los códigos locales de plomería y de construcción.
- Cierre los suministros de agua.
- Revise con cuidado los tubos de suministro y de desagüe para ver si están dañados y cámbielos de ser necesario.
- En las instalaciones nuevas, monte la grifería en el fregadero antes de instalar el fregadero.
- Antes de la instalación, desembale la grifería nueva y revise con cuidado todas las piezas para ver si están dañadas. Luego, vuelva a poner la grifería en la caja hasta el momento de la instalación.

Antes de comenzar (cont.)

- El espesor máximo del aparato sanitario o mostrador para la instalación de la grifería es de 1-3/8" (3,5 cm).
- La empresa Kohler se reserva el derecho de modificar el diseño de la grifería sin previo aviso, tal como se especifica en la lista de precios.

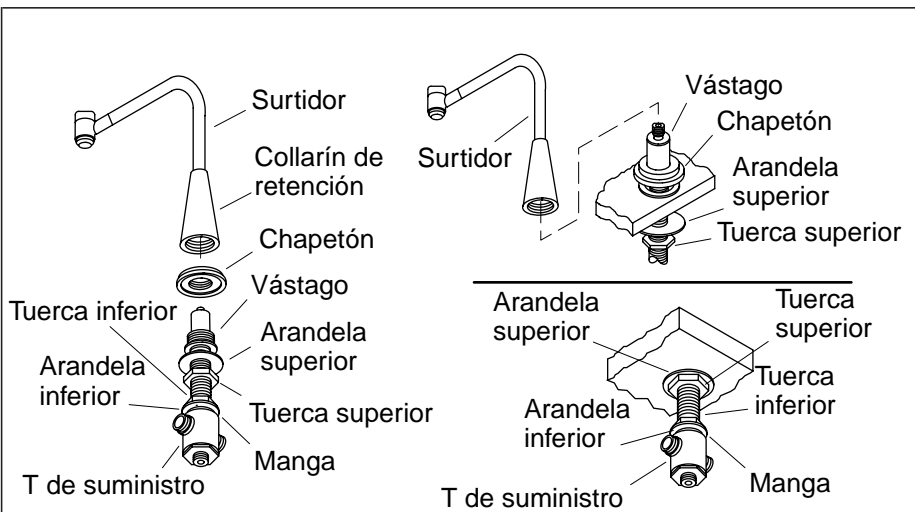

1. Instalación de la grifería



PRECAUCIÓN: Riesgo de daños al producto. Para impedir que la grifería se raye, no permita que el collarín se deslice por el surtidor durante la instalación.

- Retire el collarín de retención y el surtidor del vástago.
- Retire el chapetón.
- Enrosque la tuerca inferior contra la arandela y la manga hasta que esté apretada.
- Enrosque la tuerca superior sin apretar hasta que se apoye sobre la tuerca inferior.
- Deslice la arandela superior hacia abajo.
- Inserte el vástago por la parte inferior del fregadero.
- Deslice el chapetón sobre el vástago.
- Enrosque con la mano hasta que esté apretado.
- Apriete la arandela y la tuerca para fijar el vástago en el fregadero.
- Monte el surtidor en el vástago.
- Enrosque el collarín de retención y apriételo.
- Deslice la arandela superior por el vástago hasta llegar a la parte inferior de la cubierta o aparato.
- Enrosque la tuerca superior hacia arriba hasta que esté ajustada contra la arandela.

Aplique masilla de plomería en el chapetón.

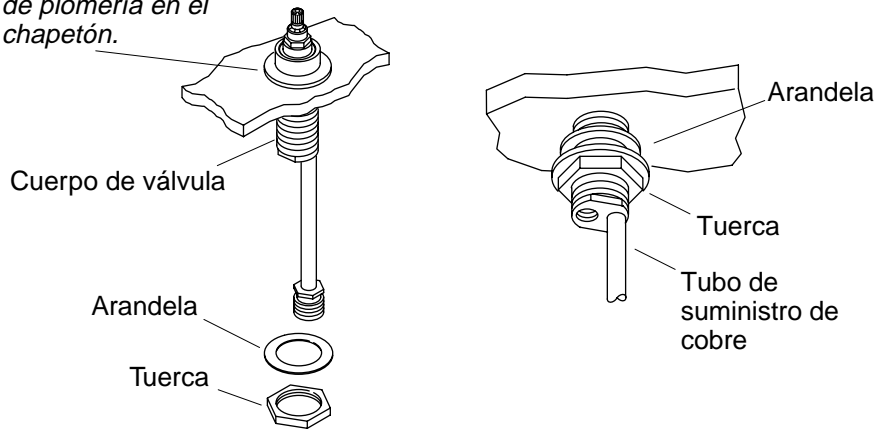

2. Instale el cuerpo de válvula

- Retire la tuerca y la arandela de los cuerpos de válvula.
- Aplique una tira de masilla de plomería u otro sellador en la parte inferior del chapetón, según las instrucciones del fabricante.
- Inserte cada cuerpo de válvula a través de los orificios en el aparato sanitario o cubierta. Asegúrese de que la válvula marcada "COLD" (agua fría) esté colocada en el orificio del lado derecho.
- Alinee los cuerpos de válvula de manera que el tubo de cobre esté orientado hacia el exterior.
- Deslice la arandela hacia arriba, hasta llegar a la parte inferior de la cubierta o aparato sanitario en cada cuerpo de válvula.
- Fije los cuerpos de válvula con la tuerca.
- Elimine el exceso de masilla de plomería o sellador.
- Instale las manijas según las instrucciones incluidas con las mismas.

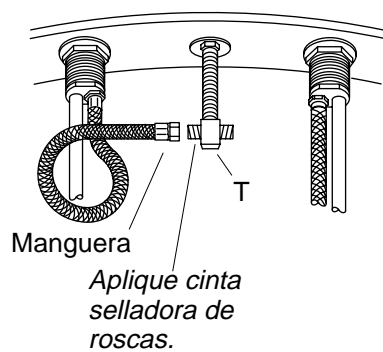
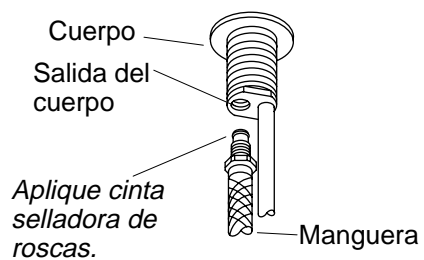

3. Instale las mangueras flexibles

- Enrosque la manguera a las salidas del cuerpo de la válvula.
- Apriete las salidas del cuerpo de la válvula con una llave. No apriete demasiado.
- Conecte las mangueras flexibles a las entradas de la T. No utilice cinta selladora de roscas.
- Enrolle las mangueras (como se ilustra) para evitar que se tuerzan.

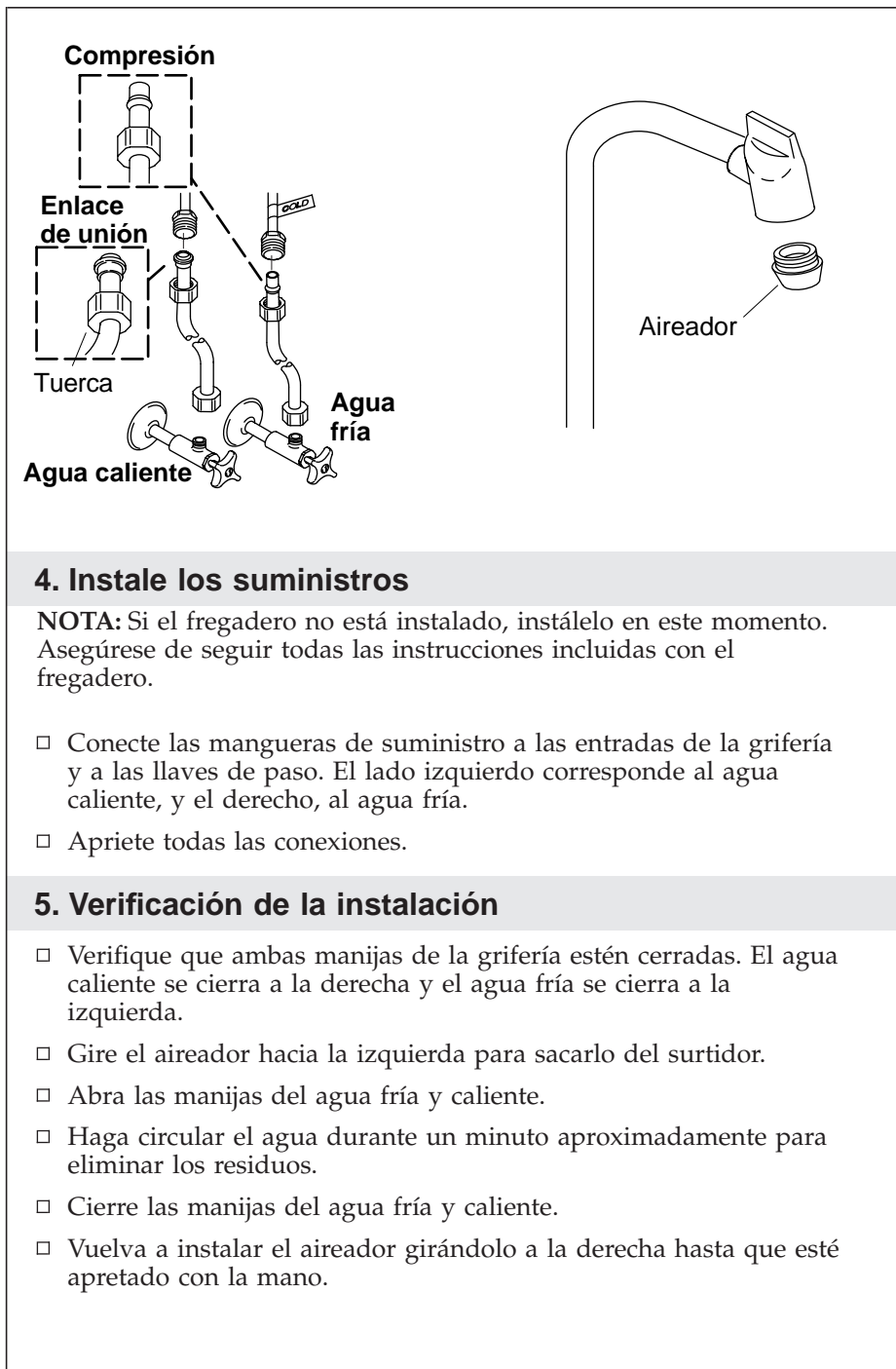

117126-2-**AB**

USA: 1-800-4-KOHLER
Canada: 1-800-964-5590
México: 001-877-680-1310

kohler.com

THE BOLD LOOK
OF **KOHLER**®

©2004 Kohler Co.

117126-2-AB