

---

## **We are here to help!**

### **Before you return it - contact us.**

We do our best to insure that your furniture arrives in excellent condition. In the event that a part is damaged or missing, we will be happy to provide you with replacement parts, at no charge, within 30 days of purchase, providing the parts are available in our warehouse and the item purchased is part of our current inventory. In order to receive spare parts, at no charge, you must provide proof of purchase within 30 days.

## **Nous sommes là pour vous aider!**

### **Avant de retourner le produit, veuillez communiquer avec nous.**

Nous faisons tout en notre pouvoir pour que vous receviez votre meuble en parfait état. Toutefois, si une pièce est endommagée ou manquante, nous se fera un plaisir de vous envoyer gratuitement la pièce de rechange, dans les 30 jours suivant l'achat, à condition que nous ayons la pièce en stock et que le produit acheté fasse partie de notre inventaire courant. Afin de recevoir gratuitement la pièce de rechange, vous devez fournir une preuve d'achat dans un délai de 30 jours.

## **¡Estamos aquí para ayudarle!**

### **Antes de regresar el producto, comuníquese con nosotros.**



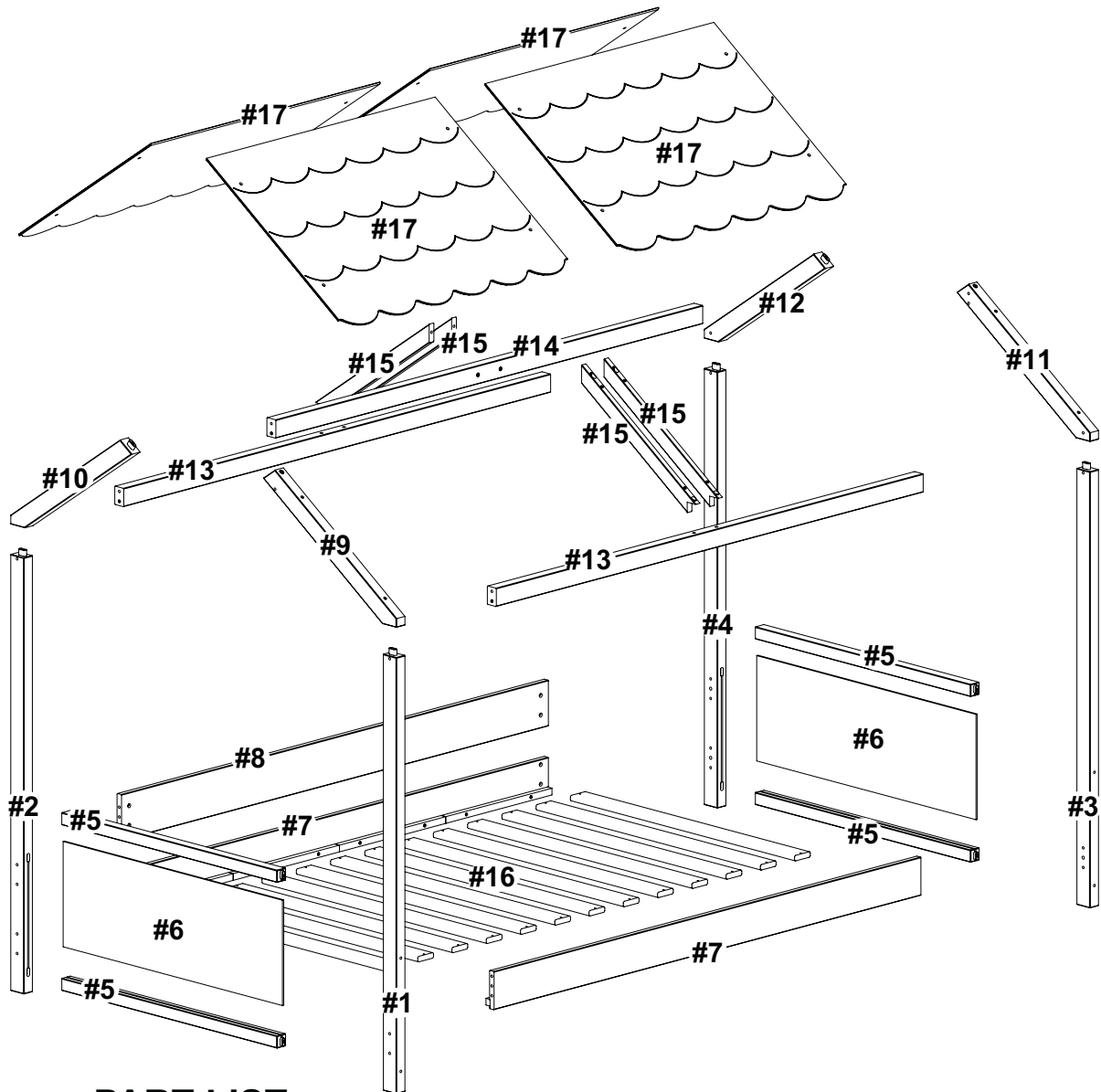





Hacemos todo lo posible para que su mobiliario se le entregue en excelentes condiciones. En caso de que falte una pieza o esté dañada, nosotros le enviará con gusto la pieza de repuesto sin ningún costo dentro de los 30 días posteriores a la compra, siempre y cuando tengamos en existencia las piezas en nuestros almacenes y que el artículo comprado forme parte de nuestro inventario actual. Para recibir piezas de repuesto, sin costo adicional, debe enviarnos el comprobante de compra dentro de los 30 días después de la compra.

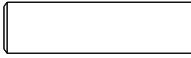

### PART LIST

#1	FRONT LEFT LEG	01
#2	BACK LEFT LEG	01
#3	FRONT RIGHT LEG	01
#4	BACK RIGHT LEG	01
#5	HEADBOARD/FOOTBOARD RAIL	04
#6	HEADBOARD/FOOTBOARD PANEL	02
#7	SIDE RAIL	02
#8	GUARDRAIL	01

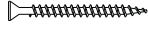
#9	FRONT LEFT ROOF RAIL	01
#10	BACK LEFT ROOF RAIL	01
#11	FRONT RIGHT ROOF RAIL	01
#12	BACK RIGHT ROOF RAIL	01
#13	FRONT/ BACK LONG ROOF RAIL	02
#14	TOP LONG ROOF RAIL	01
#15	CENTRAL ROOF RAIL	04
#16	MATTRESS SUPPORT SLATS	01
#17	ROOF PANEL	04

<b>A</b>	<b>WOODEN DOWEL 1 9/16" LONG (Ø8X40)</b>		<b>12</b>
<b>B</b>	<b>SCREW 3 1/2" LONG (Ø7X90)</b>		<b>08</b>
<b>C</b>	<b>SCREW 3 1/2" LONG (1/4X90)</b>		<b>12</b>
<b>D</b>	<b>CYLINDRICAL NUT</b>		<b>12</b>
<b>E</b>	<b>SCREW 1 5/16" LONG (Ø7X70)</b>		<b>08</b>
<b>F</b>	<b>SCREW 1 9/16" LONG (Ø7X40)</b>		<b>20</b>
<b>G</b>	<b>SCREW 1 9/16" LONG (1/4X40)</b>		<b>04</b>
<b>H</b>	<b>SCREW 1 3/8" LONG (Ø4X35)</b>		<b>26</b>
<b>I</b>	<b>ALLEN WRENCH</b>		<b>01</b>

## TOOLS REQUIRED

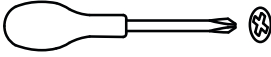
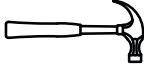
<b>PHILLIPS HEAD SCREWDRIVER</b>		<b>NOT SUPPLIED</b>
<b>HAMMER</b>		<b>NOT SUPPLIED</b>

### IMPORTANT:

1. Do not tighten bolts completely until all bolts are completely lined up and inserted into holes / nuts.
2. Do not over tighten screws and bolts to avoid stripping.
3. Please use hand tools to assemble this product. Do not use power tools.

### USE / MAINTENANCE

1. Indoor use only
2. Wipe clean with damp cloth

### UTILISER / MAINTENANCE

1. Doit être utilisé à intérieur seulement
2. Nettoyez avec un linge humide

### USO / MANTENIMIENTO

1. Solamente usar en espacios internos
2. Limpiar con un trapo húmedo

### NOTICE

This Product consists of 2 cartons total:

Carton A: #01 #02 #03 #04 #07 #08 #09 #10  
#11 #12 #13 #14  
Carton B: #05 #06 #15 #16 #17

Please verify you have both 2 cartons

### AVERTISSEMENT

Ce produit est emballé en deux boîtes:

Boîte A: #01 #02 #03 #04 #07 #08 #09 #10  
#11 #12 #13 #14  
Boîte B: #05 #06 #15 #16 #17

Prière de vérifier que vous avez les deux boîtes.

### ADVERTENCIA

Este producto está embalado en dos cajas:

Caja A: Nos. #01 #02 #03 #04 #07 #08 #09 #10  
#11 #12 #13 #14  
Caja B: #05 #06 #15 #16 #17

Sírvase verificar que tiene las dos cajas.

1.

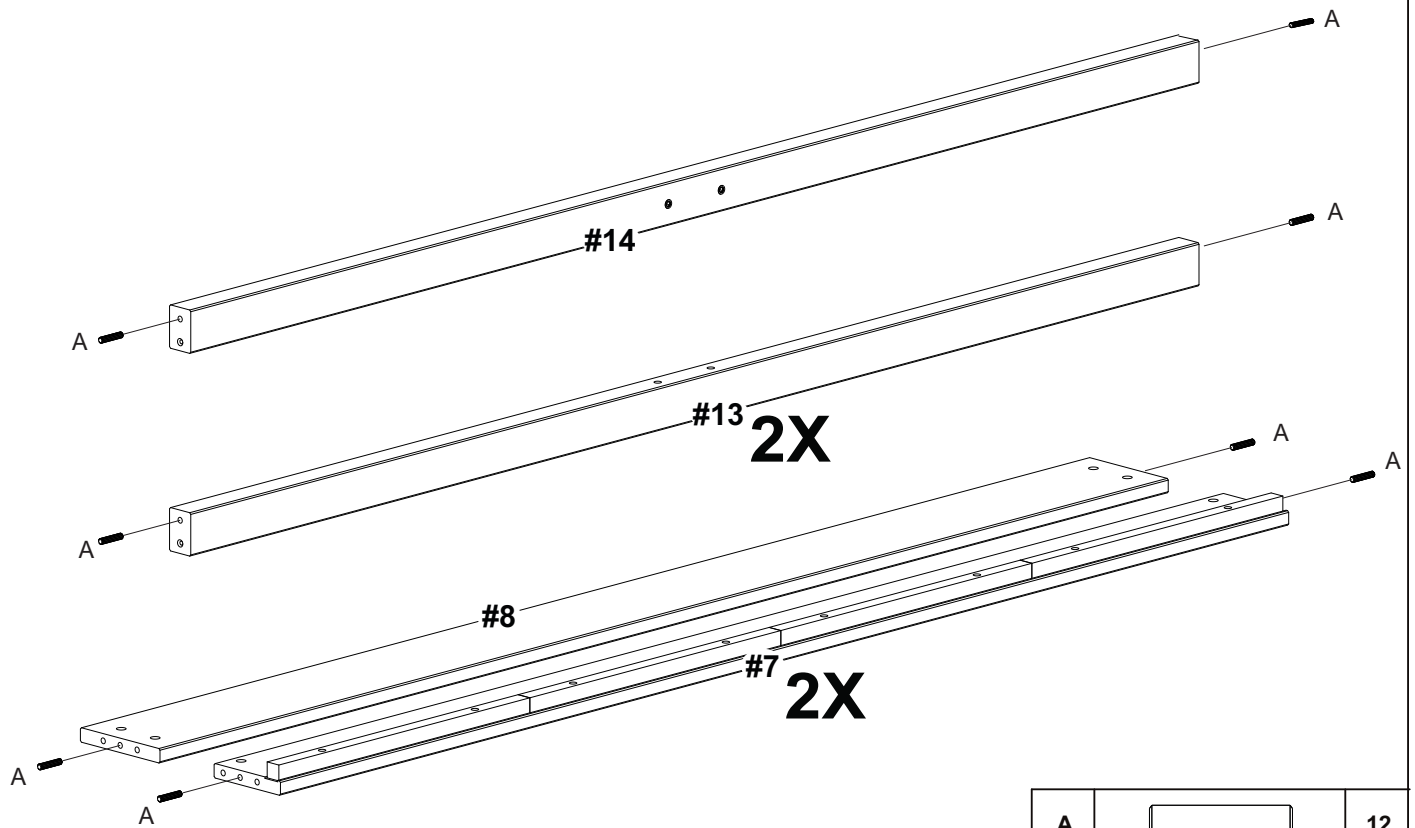

2.

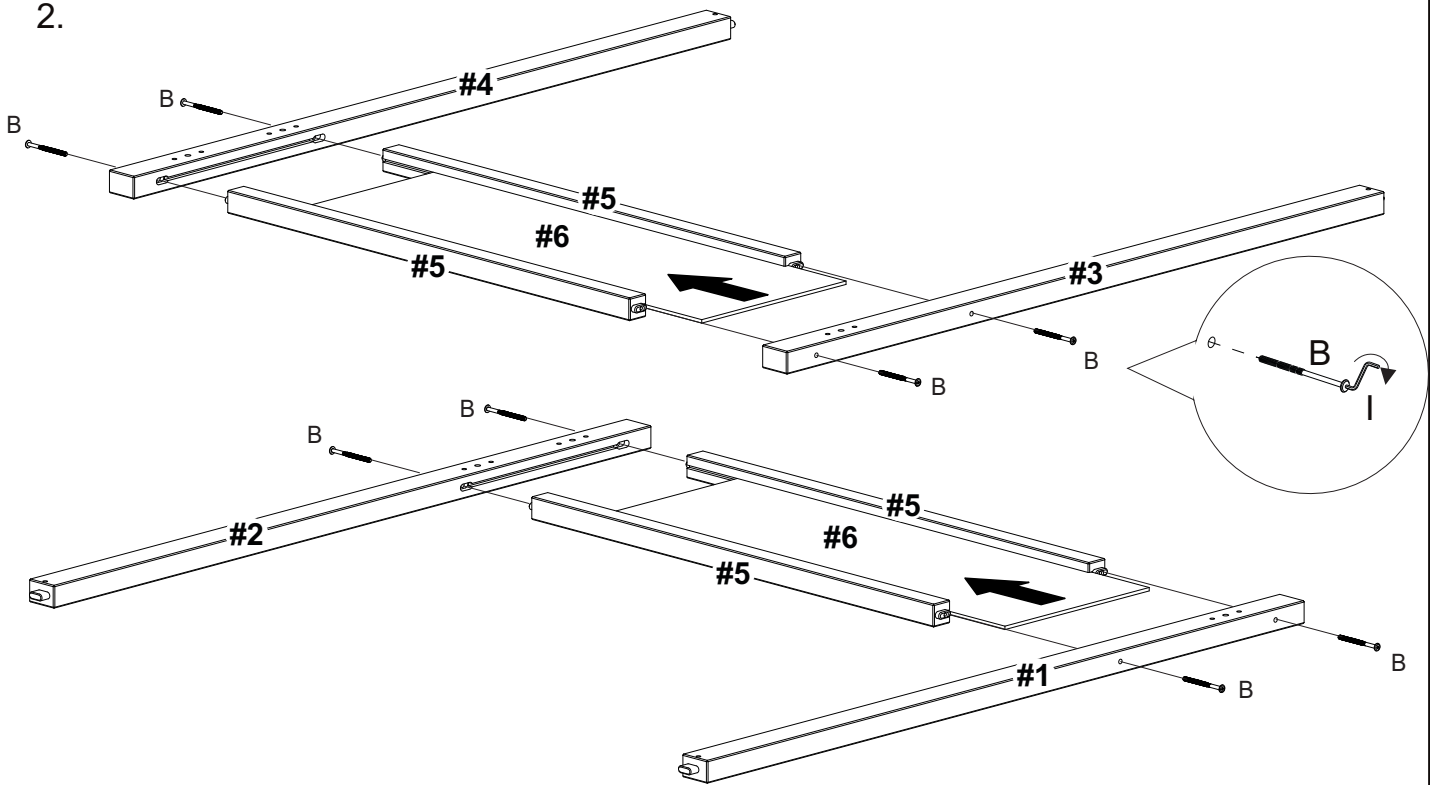

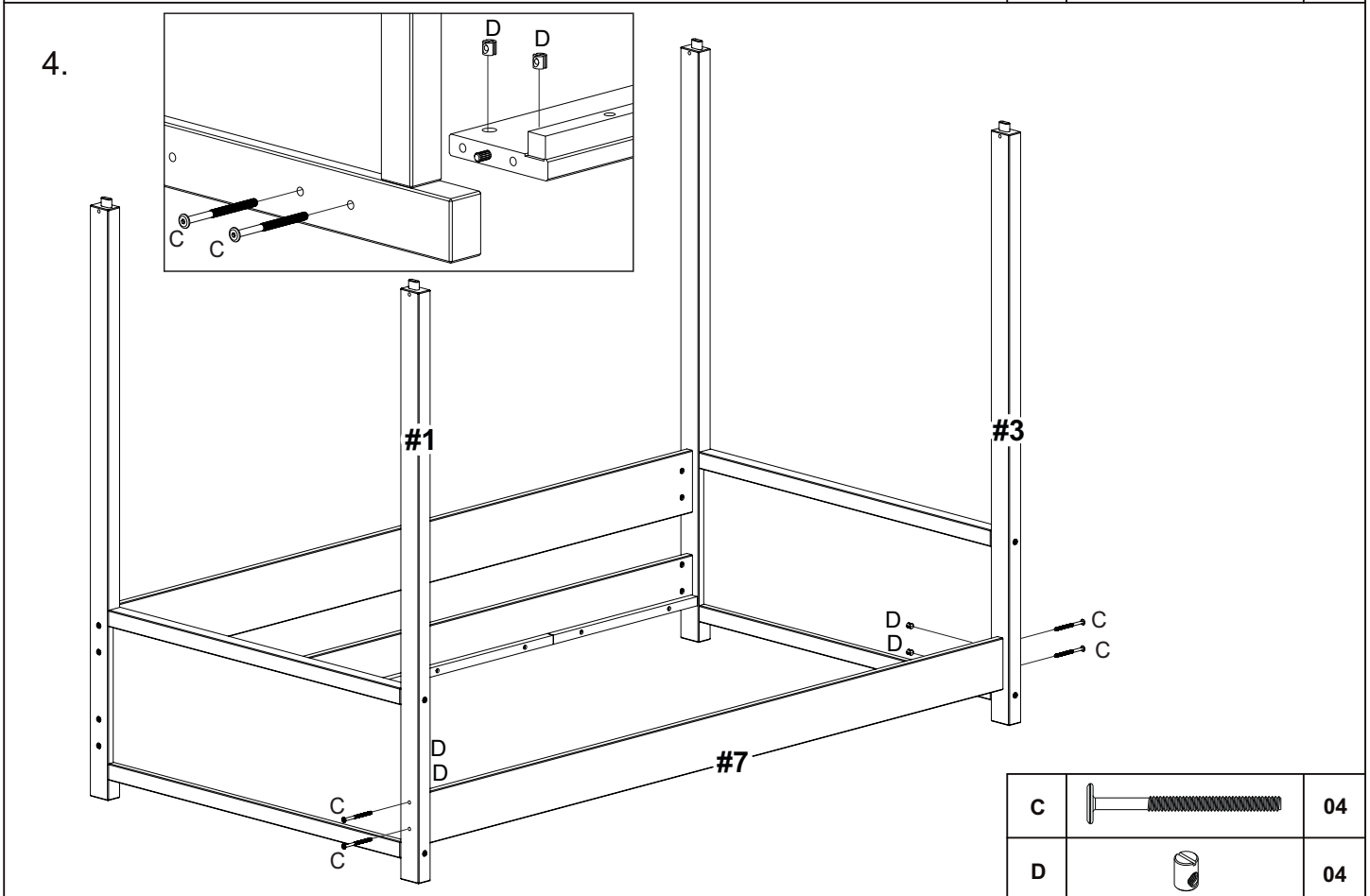
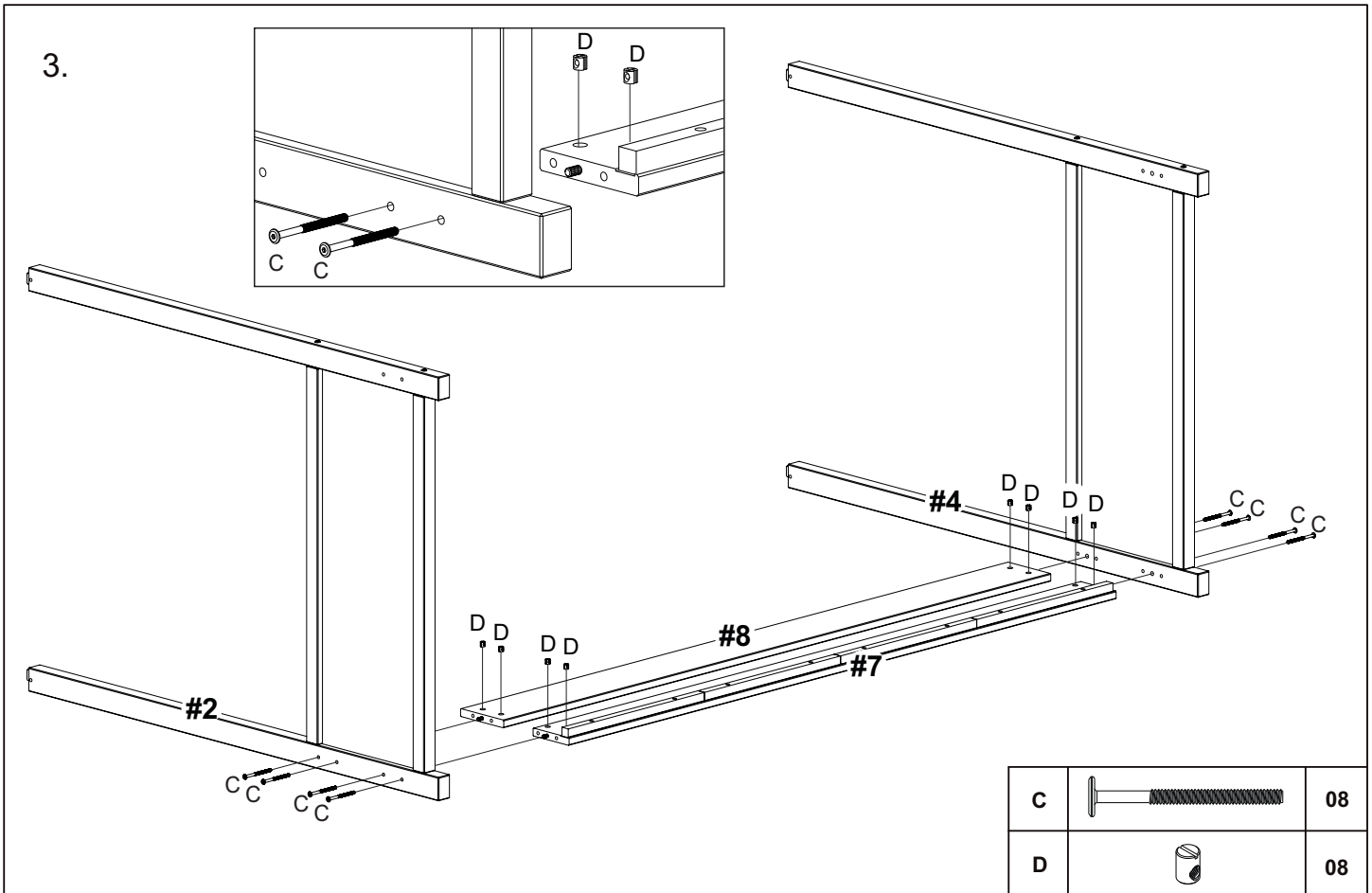

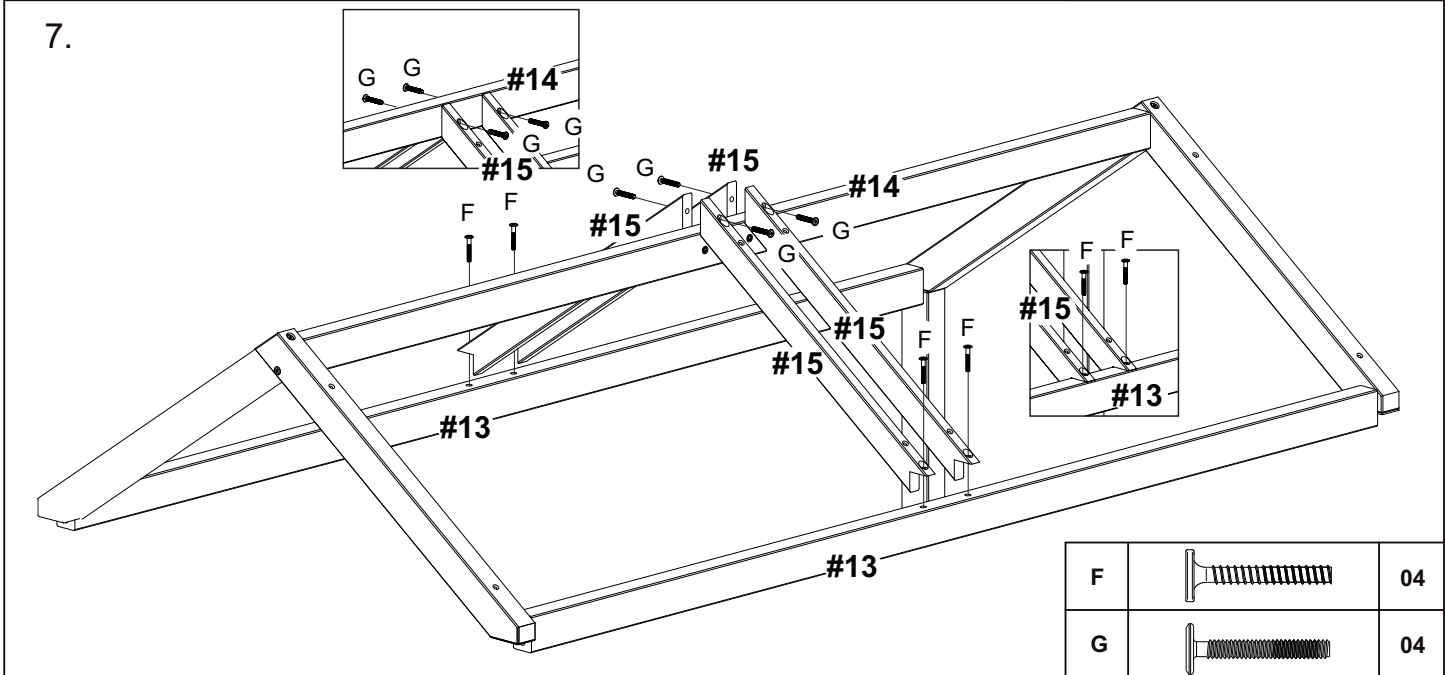
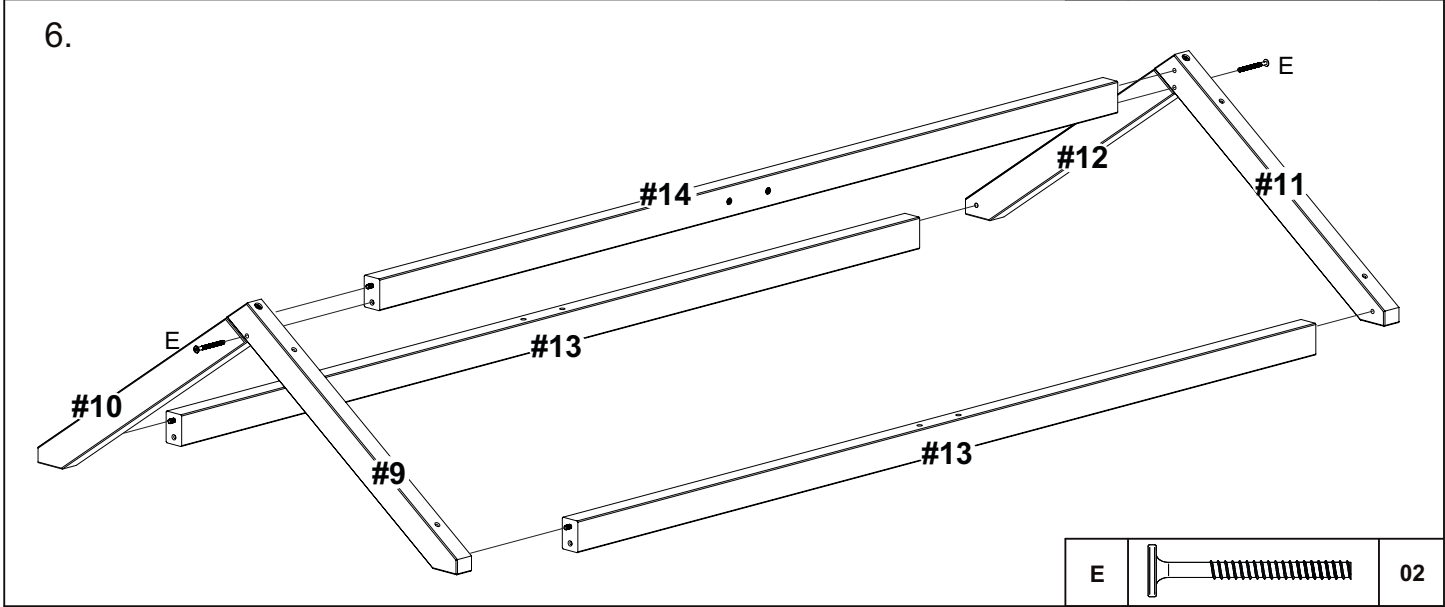
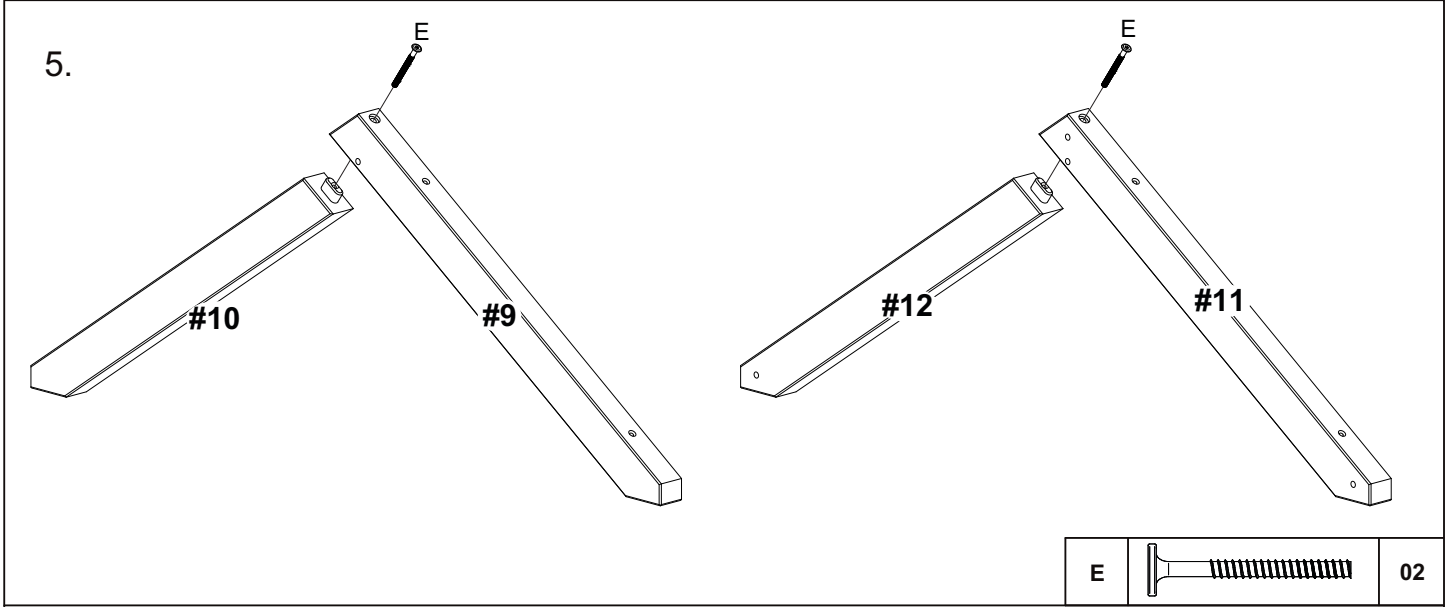

8. For this step, 2 people are needed.

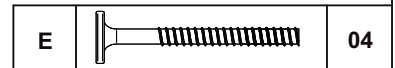
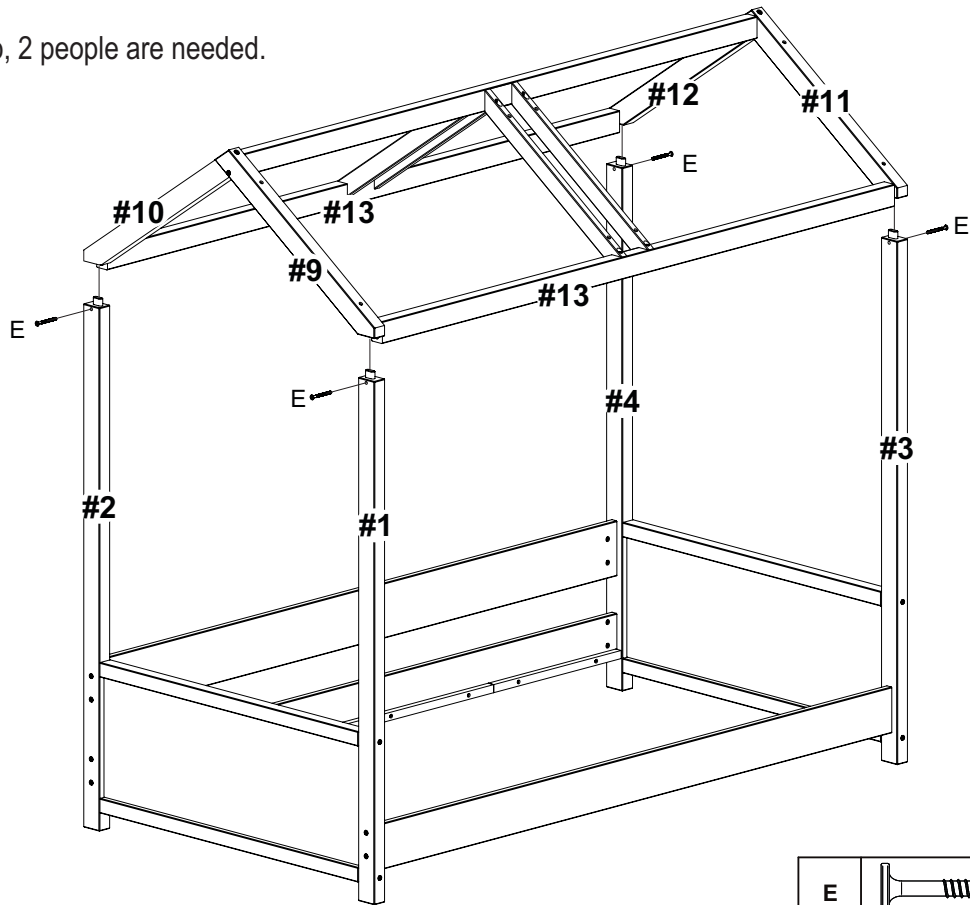

9.

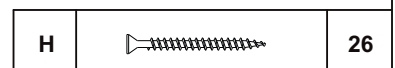
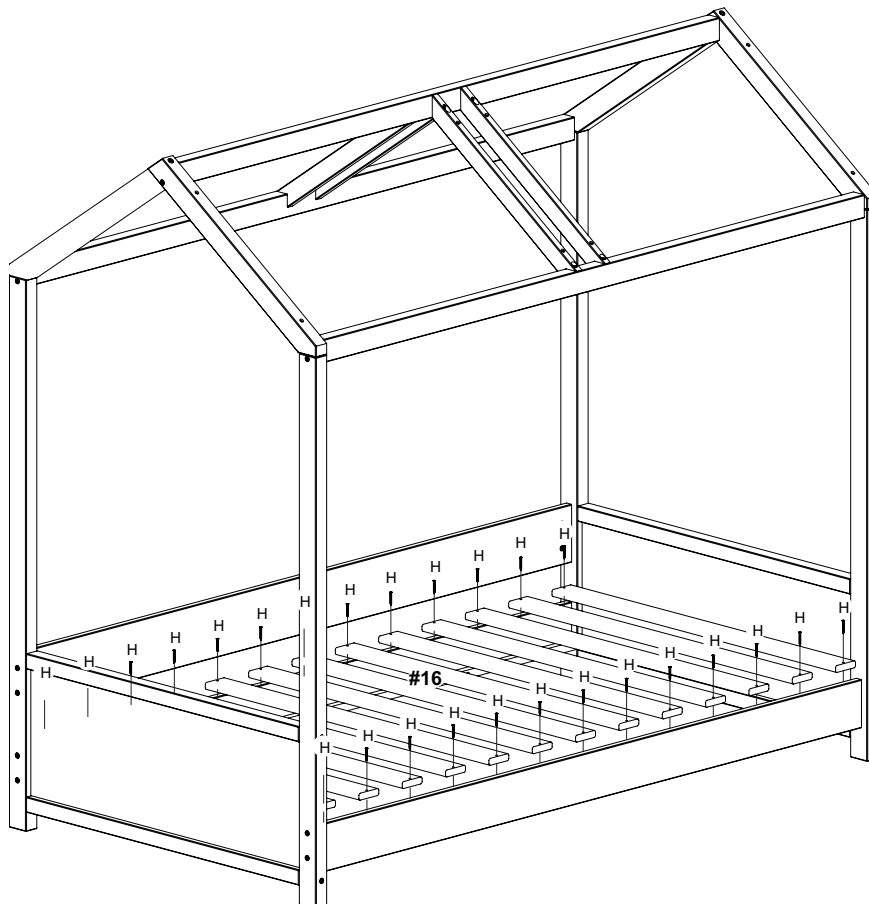



10. Option 1 - Half Roof

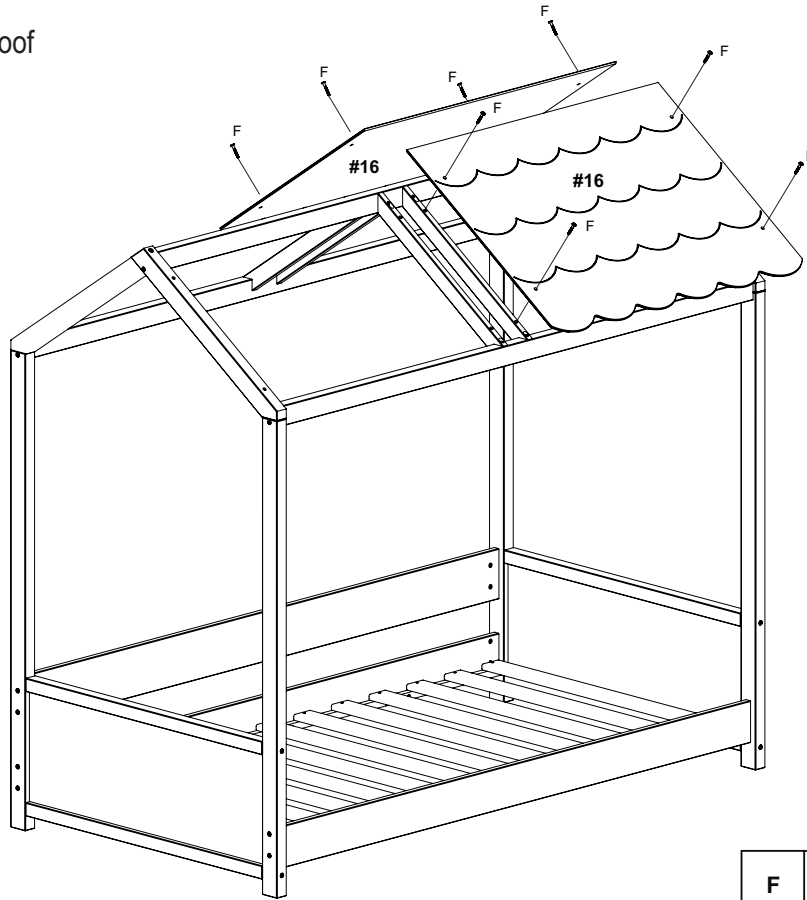

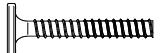
F		08
---	---	----

11. Option 2 - Full Roof

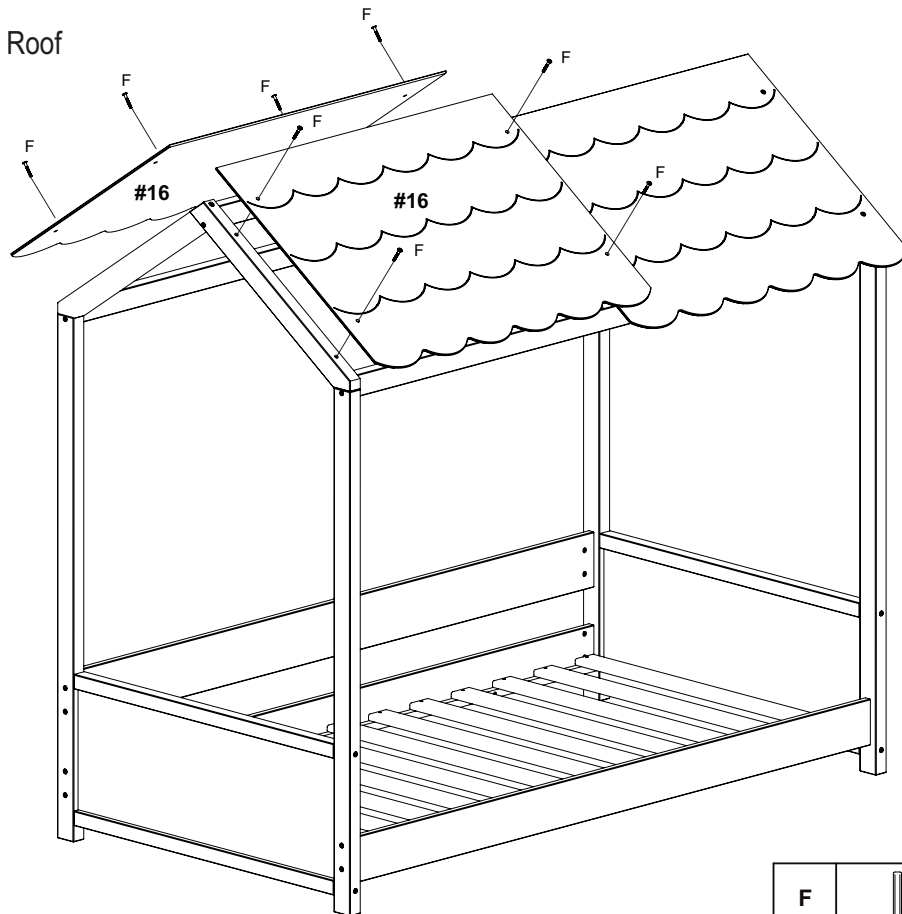

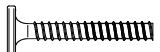
F		08
---	---	----

---

## **LIMITED 6 MONTHS WARRANTY**

### **GARANTIE LIMITÉE DE 6 MOIS**

### **GARANTÍA LIMITADA DE 6 MESES**

#### **WHAT IS COVERED**

This product is covered under our manufacturer's 6 months limited warranty. To ensure your complete satisfaction, this warrants to the original purchaser that the supplied item is free from defects in material and workmanship, as of the date of purchase, and that it will, under normal use and proper care, remain so for six months after the date of purchase.

Replacement of missing or initially defective parts will be sent, at no charge, for a period of 30 days from the date of purchase with valid proof of purchase providing the parts are available in our warehouse and the item purchased is part of our current inventory.

#### **WHAT IS NOT COVERED**

It remains the customer's responsibility for freight and packaging charges to and from the customer service center. Labor and material charges to remove or replace parts under this warranty are not covered.

This warranty does not cover: Furniture used for commercial purposes, failures caused by improper installation assembly or by improper care, unreasonable or abusive use, freeze damage, acts of God, rust, purchased parts or return freight and packaging charges. Proof of purchase (dated register receipt) is required for warranty claims.

#### **QU'EST-CE QUI EST COUVERT**

Ce produit est couvert sous une garantie limitée de 6 mois offerte par le fabricant. Afin d'assurer votre entière satisfaction, cela garantit à l'acheteur original que le produit fourni est exempt de défauts de matériaux et de fabrication à compter de la date d'achat, et ce, sous des conditions d'utilisation normales et de soins adéquats, valide pendant six mois après la date d'achat.

Le remplacement de pièces manquantes ou défectueuses dès le départ sera envoyé, sans frais, pour une période de 30 jours suivant la date d'achat avec une preuve d'achat valide pourvu que les pièces soient disponibles dans notre entrepôt et que l'article acheté fait partie de notre inventaire actuel.

#### **QU'EST-CE QUI N'EST PAS COUVERT**

Il y a de la responsabilité du client de couvrir les frais de transport et d'emballage vers et à partir du centre de service après-vente. Les frais de la main-d'œuvre et des matériaux pour retirer les pièces ou les remplacer sous cette garantie ne sont pas couverts.

Cette garantie ne couvre pas : les meubles utilisés à des fins commerciales, les défaillances causées par un mauvais assemblage ou entretien (sans dépasser les limites de poids), l'utilisation déraisonnable ou abusive, les dommages causés par le gel, la rouille, les frais de transport et d'emballage pour des pièces achetées ou retournées. Une preuve d'achat (reçu de caisse daté) est requise pour les réclamations sous garantie.

#### **QUÉ ESTÁ CUBIERTO**

Este producto está cubierto por la garantía limitada de 6 meses de nuestro fabricante. Para asegurar su total satisfacción, ésta garantiza al comprador original que el artículo proporcionado se encuentra libre de defectos materiales y de fabricación, a partir de la fecha de compra, y que permanecerá en tal estado, sometido a un uso normal y cuidados adecuados, durante los seis meses posteriores a la fecha de la compra.

Las partes faltantes o que presenten defectos al inicio de ese período de tiempo serán enviadas sin cargo, durante un lapso de 30 días a partir de la fecha de compra, mediante la presentación de un comprobante de compra válido, siempre que las partes estén disponibles en nuestro almacén y el artículo adquirido sea parte de nuestro inventario actual.

#### **QUÉ NO ESTÁ CUBIERTO**

El cliente asumirá los costos de flete y empaque hacia y desde el centro de servicio de cliente. Los cargos de material y mano de obra para extraer o reemplazar partes en el marco de la garantía no están cubiertos.

Esta garantía no cubre: muebles utilizados con fines comerciales, fallas causadas por montaje de instalación inadecuados o uso indebido (se recomienda no exceder los límites de peso), uso no razonable o abusivo, daños por congelación, oxidación, partes compradas, flete de devolución y cargos de empaque. Se exigirá el comprobante de compra (la factura de registro con fecha) para hacer valer la garantía.