



ASSEMBLY INSTRUCTIONS

Pour le français, voir la page 2. Para el español, ver la página 3.

IN-GROUND POWER LIFT™ BASKETBALL SYSTEM

MODEL 71525

BEFORE ASSEMBLY:

- Requires at least 493 lb (224 kg) of cement mix to fill a volume of 3.7 ft³ (0.105 m³).
- Requires at least 3 days for concrete to cure, plus 3–4 hours to complete assembly steps.
- At least 3 people recommended for setup.



SAVE THIS INSTRUCTION IN THE EVENT THAT THE MANUFACTURER HAS TO BE CONTACTED FOR REPLACEMENT PARTS.

TOOLS REQUIRED

3/4" (≈19mm), 1/2" (≈13mm),
9/16" (≈14mm), 7/16" (≈11mm)

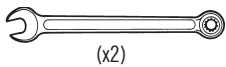

(x2)



(x1)



(x1)



(x1)



(x1)

Concrete Mix



493 lb (≈224kg)



(x1)

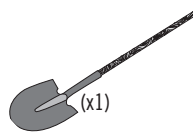

(x1)

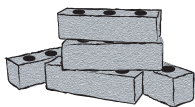

Bricks (x8–10)



(x1)



(x1)



(x1)



(x1)

TABLE OF CONTENTS

Icon legend.....	4
Notices.....	5
Initial setup.....	6
Pole assembly.....	12
Backboard-to-rim assembly.....	16
Backboard-to-pole assembly.....	22
Parts identifier.....	i–iv
Handle assembly.....	26
Final assembly.....	32
Maintenance instructions.....	38
Warning sticker.....	39
Registration.....	40
Warranty.....	41

QUESTIONS?

Dial 1-800-225-3865

CONTACT LIFETIME CUSTOMER SERVICE:

Live Chat:
www.lifetime.com/customerservice/home
(Click on the "LIVE CHAT" tab)

For Customer Service in Mainland Europe
and the United Kingdom,
E-mail: csinternational@lifetime.com

Model Number: 71525
Product ID:



INSTRUCTIONS D'ASSEMBLAGE

For English, see page 1. Para el español, ver la página 3.

SYSTÈME INGROUND DE BASKET-BALL POWER LIFT™

MODÈLE n° 71525

AVANT L'ASSEMBLAGE :

- Il faut avoir, au moins, 224 kg (493 livres) de mélange de béton pour remplir un volume de 0,105 m³ (3,7 pi³)
- La durissement du béton requiert, au moins, 3 jours, et en plus 3 heures à 4 heures pour finir les étapes d'assemblage
- Nous recommandons, au moins, 3 adultes pour l'assemblage



CONSERVER CES INSTRUCTIONS AU CAS D'AVOIR BESOIN DE CONTACTER LE FABRICANT POUR OBTENIR DES PIÈCES DE REMPLACEMENT.

OUTILS REQUIS

3/4 po (≈19mm), 1/2 po (≈13mm),
9/16 po (≈14mm), 7/16 po (≈11mm)

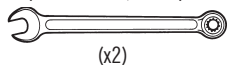

(x2)



(x1)



(x1)

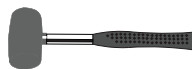

(x1)



(x1)

Mélange de béton



≈224 kg (493 lb)

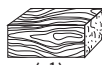

(x1)

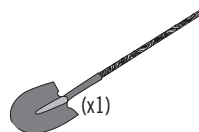

(x1)

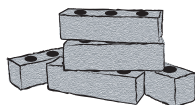

Briques (x8-10)



(x1)



(x1)



(x1)



(x1)

SOMMAIRE

Légende des icônes.....	4
Avertissements et avis.....	5
Préparation initiale.....	6
Assemblage à la base.....	12
Assemblage du panneau à l'anneau.....	16
Assemblage du panneau au poteau.....	22
Identificateur de pièces.....	i-iv
Assemblage de la poignée.....	26
Assemblage final.....	32
Entretien.....	38
Autocollant d'avertissement.....	39
Enregistrement.....	40
Garantie.....	42

QUESTIONS ?

CONTACTER AUX SERVICES À LA CLIENTÈLE LIFETIME® :

Composer le 1-800-225-3865

Entretien en direct:
www.lifetime.com/customerservice/home
(Cliquer sur la languette « LIVE CHAT »)

Pour nos services à la clientèle du continent européen et au Royaume-Uni,
E-mail : csinternational@lifetime.com

N° de modèle : 71525
Référence du produit :



INSTRUCCIONES DE ENSAMBLAJE

For English, see page 1. Pour le français, voir la page 2.

SISTEMA DE BALONCESTO POWER LIFT™ INTEGRADA EN EL SUELO

MODELO n° 71525

ANTES DE ENSAMBLAR:

- Es necesario tener, por lo menos, 224 kg (493 lb) de mezcla de concreto para llenar un volumen de 0,105 m³ (3,7 ft³)
- Requiere, al menos, 3 días para curar el concreto, más 3 horas a 4 horas para completar los pasos de ensamblaje
- Recomendamos, al menos, 3 adultos para el ensamblaje



GUARDAR ESTAS INSTRUCCIONES EN CASO DE TENER QUE CONTACTAR EL FABRICANTE PARA OBTENER PIEZAS DE REEMPLAZO.

INSTRUMENTAL REQUERIDO

3/4 in (≈19 mm), 1/2 in (≈13 mm),
9/16 in (≈14 mm), 7/16 in (≈11 mm)

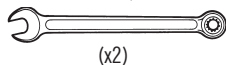

(x2)



(x1)



(x1)

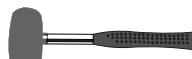

(x1)



(x1)

Mescla de concreto



≈224 kg (493 lb)



(x1)

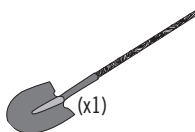

(x1)

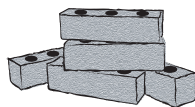

Ladrillos (x8–10)



(x1)



(x1)



(x1)



(x1)

ÍNDICE

Leyenda de íconos.....	4
Advertencias y avisos.....	5
Preparación inicial.....	6
Ensamblaje del poste.....	12
Ensamblaje del tablero al aro.....	16
Ensamblaje del tablero al poste.....	22
Identificador de piezas.....	i–iv
Ensamblaje de la manivela.....	26
Ensamblaje final.....	32
Mantenimiento.....	38
Autoadhesivo de advertencia.....	39
Registro.....	40
Garantía.....	43

¿PREGUNTAS?

PONERSE EN CONTACTO CON LOS SERVICIOS DE CLIENTES LIFETIME®:

Marcar al 1-800-225-3865

Chat en vivo:
www.lifetime.com/customerservice/home

Para nuestros servicios a clientes en el
continente europeo y el Reino Unido,
correo electrónico:
csinternational@lifetime.com

Número de modelo: 71525
ID del producto:



ICON LEGEND / LÉGENDE DES ICÔNES / LEYENDA DE ÍCONOS



- Indicates special heed should be taken when reading.
- Indique qu'une attention spéciale doit être portée à la lecture.
- Indica que uno debe prestar atención al leer.



- Indicates the parts required for a section.
- Indique les pièces à utiliser pour une section.
- Indica las piezas que se usarán en una sección.



- Indicates no parts are required for a section.
- Indique qu'aucune pièce n'est requise pour une section.
- Indica que no necesitan piezas en una sección.



- Indicates the hardware to be used for a section.
- Indique la quincaillerie à utiliser pour une section.
- Indica el herraje que se usará para una sección.



- Indicates no new hardware required for a specific page or section.
- Indique qu'aucune nouvelle quincaillerie n'est requis pour une page précise.
- Indica que no se necesita nuevo herraje para una página específica.



- Indicates the tools to be used for a section.
- Indique les outils à utiliser pour une section.
- Indica las herramientas que se utilizarán para una sección.



- Indicates to use/not use an electric drill for a specific step.
- Indique quand utiliser une/que ne pas utiliser de perceuse électrique pour une étape précise.
- Indica la utilización de/que no utilizar un taladro eléctrico para un paso específico.

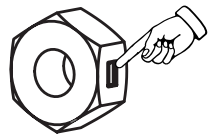

- Indicates the use of a centerlock nut. A nut with this marking will require some effort to tighten. This hardware was designed with this feature in order to prevent loosening later.
- Cette image indique l'usage d'un écrou de blocage central. Un écrou avec ce marquage requerra plus d'effort pour le serrer. Cet écrou a été conçu avec cette fonction afin d'empêcher son desserrage plus tard.
- Indica el uso de una tuerca de bloque central. Una tuerca con esta marca requerirá un poco de esfuerzo para apretarlo. Esta tuerca fue diseñado con esta característica con el fin de evitar su aflojamiento más tarde.



- Indicates the number of adults required to perform a specific step, e.g., 2, 3, 4, etc.
- Indique le nombre d'adultes requis pour effectuer une étape spécifique, p. ex., 2, 3, 4, etc.
- Indica el número de adultos requeridos para realizar un paso específico, p.ej., 2, 3, 4, etc.

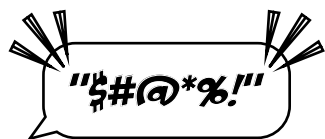

- Indicates a specific step is harder to perform.
- Indique qu'une étape spécifique est plus difficile à exécuter.
- Indica que un paso específico es más difícil de realizar.



WARNINGS & NOTICES / AVERTISSEMENTS ET AVIS / ADVERTENCIAS Y AVISOS



SAFETY INSTRUCTIONS



FAILURE TO FOLLOW THESE WARNINGS MAY RESULT IN SERIOUS INJURY OR PROPERTY DAMAGE AND WILL VOID WARRANTY.

Owner must ensure that all players know and follow these rules for safe operation of the system.

To ensure safety, do not attempt to assemble this product without following the instructions carefully. Check entire box and inside all packing material for parts and/or additional instruction material. Before beginning assembly, read the instructions and identify parts using the hardware identifier and parts list in this document. Proper and complete assembly, use and supervision are essential for proper operation and to reduce the risk of accident or injury. A high probability of serious injury exists if this product is not installed, maintained, and operated properly.

- If using a ladder during assembly, use extreme caution.
- Three capable adults are recommended for this operation.
- Check base daily for leakage. Leaks will cause system to fall.
- Assemble the pole sections properly. Failure to do so could cause the pole sections to separate during play or transport.
- Minimum operational height is 6 ft 6 in (1.98m) to the bottom of the backboard.

Most injuries are caused by misuse and/or not following instructions. Use caution when using this product.



CONSIGNES DE SÉCURITÉ



LA NON-RESPECT DE CES AVERTISSEMENTS PEUT RÉSULTER EN ACCIDENTS GRAVES OU DOMMAGES MATÉRIELS ET ANNULER LA GARANTIE.

Le propriétaire doit veiller à ce que tous les joueurs connaissent et suivent ces règles pour une exploitation sûre du système.

Pour assurer votre sécurité, ne tentez pas d'assembler cet article sans avoir lu et suivi toutes les consignes attentivement. Vérifiez la totalité de la boîte et l'intérieur de tous les matériaux d'emballage pour trouver toutes les pièces et/ou matériau contenant des consignes supplémentaires. Avant de commencer le montage, identifiez toutes les pièces et tous les accessoires et faites-en l'inventaire en les comparant aux listes et identificateurs de pièces et accessoires contenus dans ce document. Un assemblage correct et complet, ainsi que l'utilisation et la supervision correctes sont des conditions essentielles à la bonne direction et diminuent les risques d'accident ou de blessure. Une haute probabilité d'accident grave résulte de mauvaises conditions d'installation, maintenance et/ou utilisation.

- Agissez avec la plus grande prudence si vous employez une échelle pour l'assemblage.
- Trois adultes en bonne condition physique sont requis pour assembler ce produit.
- Vérifiez quotidiennement la base au niveau de fuites. Les fuites peuvent causer la chute du système.
- Assemblez les sections de poteau correctement. La non-observation de cette consigne peut amener les sections de poteau à se séparer pendant le jeu ou le déplacement.
- La hauteur minimale est 1,98 m (6 pi 6 po) au bas de la planche.

La majorité des accidents résultent d'une mauvaise utilisation et/ou du fait de n'avoir pas suivi les consignes. Observez toutes précautions utiles pendant l'utilisation de ce produit.



INSTRUCCIONES DE SEGURIDAD



EL INCUMPLIMIENTO DE SEGUIR ESTAS ADVERTENCIAS PUEDE OCASIONAR EN LESIONES GRAVES Y/O DAÑO A LA PROPIEDAD Y ANULARÁ LA GARANTÍA.

El propietario debe asegurarse de que todos los jugadores conocen y seguir estas reglas para la operación segura del sistema.

Para su seguridad, no intente ensamblar este producto sin leer y seguir todas las instrucciones cuidadosamente. Revise la caja entera y todos los materiales de embalaje en busca de piezas y / o material de instrucciones adicional. Antes de comenzar el ensamble, identifique todas las piezas y el equipo usando las listas de partes y equipo así como los identificadores en este documento. El ensamble correcto y completo, el uso y la supervisión son esenciales para una orientación apropiada y para reducir el riesgo de un accidente o lesión. Existe una alta probabilidad de sufrir lesiones graves si este producto no es instalado, mantenido y / o operado correctamente.

- Si utiliza una escalera durante el ensamble, tenga mucho cuidado.
- Tres adultos competentes son requeridos para ensamblar el producto.
- Compruebe si hay fugas en la base. Las fugas pueden causar que el producto caiga.
- Ensamble las secciones del poste correctamente. De lo contrario, podría provocar que las secciones del poste se separaran durante el juego o el transporte.
- Altura mínima de operación es 1,98m (6 ft 6 in) a la parte inferior del tablero.

La mayoría de las lesiones son causadas por el abuso y/o por el no seguir las instrucciones. Sea cauteloso al usar este producto.

1

INITIAL SET UP / PRÉPARATION INITIALE / PREPARACIÓN INICIAL



HARDWARE REQUIRED / QUINCAILLERIE REQUISE / HERRAJE REQUERIDO



PARTS REQUIRED / PIÈCES REQUISES / PIEZAS REQUERIDAS

Metal Parts/ Pièces en métal / Piezas de metal



ALE (x1)



TOOLS REQUIRED / OUTILS REQUIS / HERRAMIENTAS REQUERIDAS

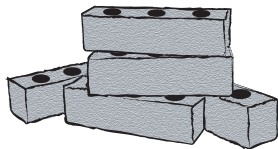

Bricks / Briques / Ladrillos
(x8–10)



60-lb bags (≈x9)
(493 lb) (≈223,6 kg)

Concrete mix
Mélange de béton
Mescla de concreto



(x1)



(x1)



(x1)



(x1)

► SECTION 1 (CONTINUED) / SECTION 1 (SUITE) / SECCIÓN 1 (CONTINUACIÓN)

TOOLS AND HARDWARE REQUIRED / OUTILS ET QUINCAILLERIE REQUIS / INSTRUMENTAL Y HERRAJE REQUERIDOS

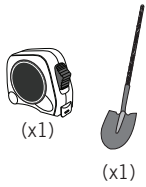

1.1

- **IMPORTANT! Dig a round hole 24" (≈61 cm) deep and 18" (≈45.7 cm) in diameter.** If you live in an area where frost heaves may pose a problem, consult your local building inspector to determine the proper hole depth. **The edge of the hole should be flush with the edge of the playing surface.**
- **IMPORTANT ! Creuser un trou de ≈61 cm (24 po) de profondeur et qui a un diamètre de ≈45,7 cm (18 po).** Dans les régions où le soulèvement dû au gel peut poser des problèmes, il faut consulter l'inspecteur local des bâtiments pour déterminer la bonne profondeur du trou. **Le bord du trou doit être de niveau au bord de la surface de jeu.**
- **¡IMPORTANTE! Cavar un hoyo rondo de una profundidad de ≈61 cm (24 in) y ≈45,7 cm (18 in) de diámetro.** En las regiones donde las expansiones por congelamiento pueden crear problemas, es necesario consultar el inspector local de construcciones para determinar la profundidad correcta del hoyo. **El borde del hoyo debe estar a ras al borde de la superficie de juego.**

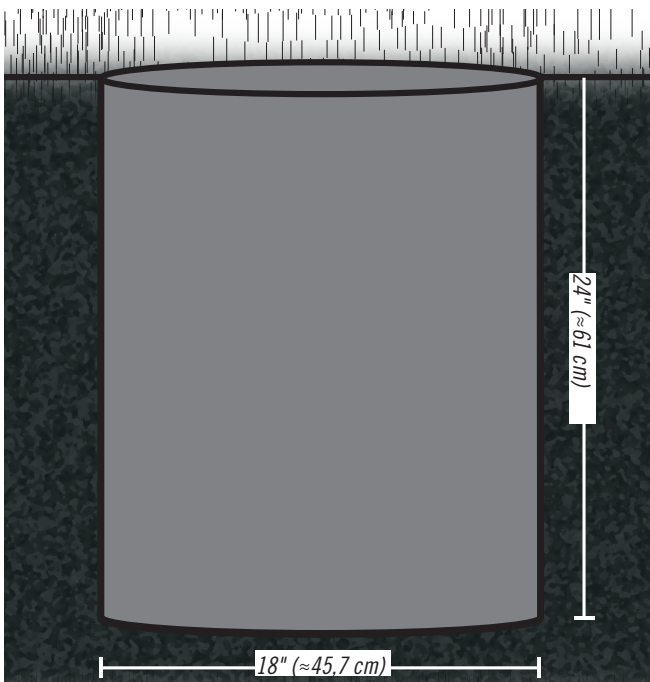

Side view / Vue latérale / Vista lateral



- The edge of the 18" (≈45.7 cm) diameter hole should touch the edge of the playing surface.
- Le bord du trou de ≈45,7 cm (18 po) de diamètre devrait jouxter le bord de la surface de jeu.
- El borde del hoyo de ≈45,7 cm (18 in) de diámetro debería colindar con el borde de la superficie de juego.

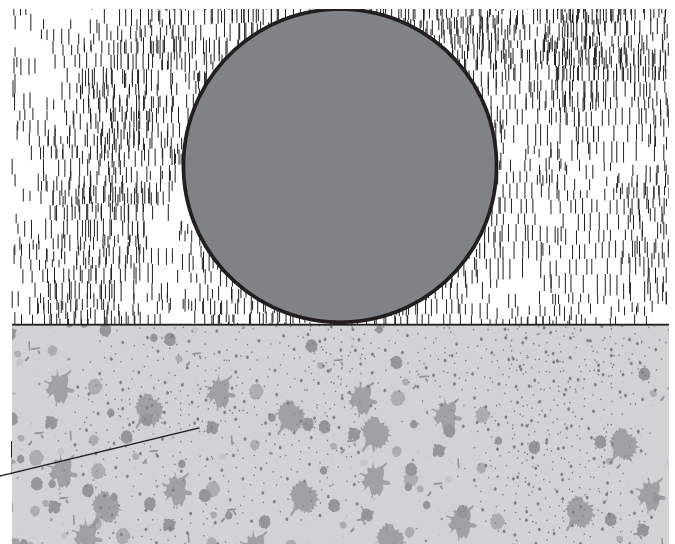

Top view / Vue supérieure / Vista superior



- Before digging, call to locate any buried utility lines.
- Avant de creuser, appelez pour localiser des utilités publiques enterrées.
- Antes de cavar, llame para localizar las conexiones de servicios públicos subterráneas.



- A ground sleeve is available as an alternative to cementing the pole into the ground. Please contact Customer Service for more information.
- Un manchon souterrain est disponible comme un choix alternatif de cimenter le poteau dans le sol. Pour plus d'informations, veuillez contacter notre département de services à la clientèle.
- Una casquillo subterráneo está disponible como una alternativa to cimentar el poste en el suelo. Para obtener más información, ponerse en contacto con nuestro departamento de servicios a clientes.

► SECTION 1 (CONTINUED) / SECTION 1 (SUITE) / SECCIÓN 1 (CONTINUACIÓN)

TOOLS AND HARDWARE REQUIRED / OUTILS ET QUINCAILLERIE REQUIS / INSTRUMENTAL Y HERRAJE REQUERIDOS



(x1)

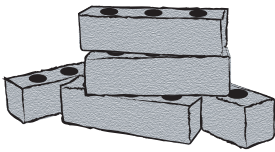

Bricks / Briques / Ladrillos
(x8–10)



1.2

- Stack bricks or patio blocks in the hole so the top of the stack measures 9.5" ($\approx 24,1$ cm) from the bottom of the hole (**Fig. 1**). The edge of the bricks should be about 2 1/2" (≈ 7 cm) from the playing surface (**Fig. 2**).
- Empiler des briques ou des dalles du patio dans le trou de sorte que le haut de la pile mesure 9,5 po ($\approx 24,1$ cm) du fond du trou (**Fig. 1**). Le bord des briques devrait être 2,5 po (≈ 7 cm) de la surface de jeu (**Fig. 2**).
- Pilar unos ladrillos o bloques de patio en el hoyo de modo que la parte superior de la pila mida 9,5 in ($\approx 24,1$ cm) desde el fondo del hoyo (**Fig. 1**). El borde de los ladrillos debería estar 2,5 in (≈ 7 cm) de la superficie de juego (**Fig. 2**).

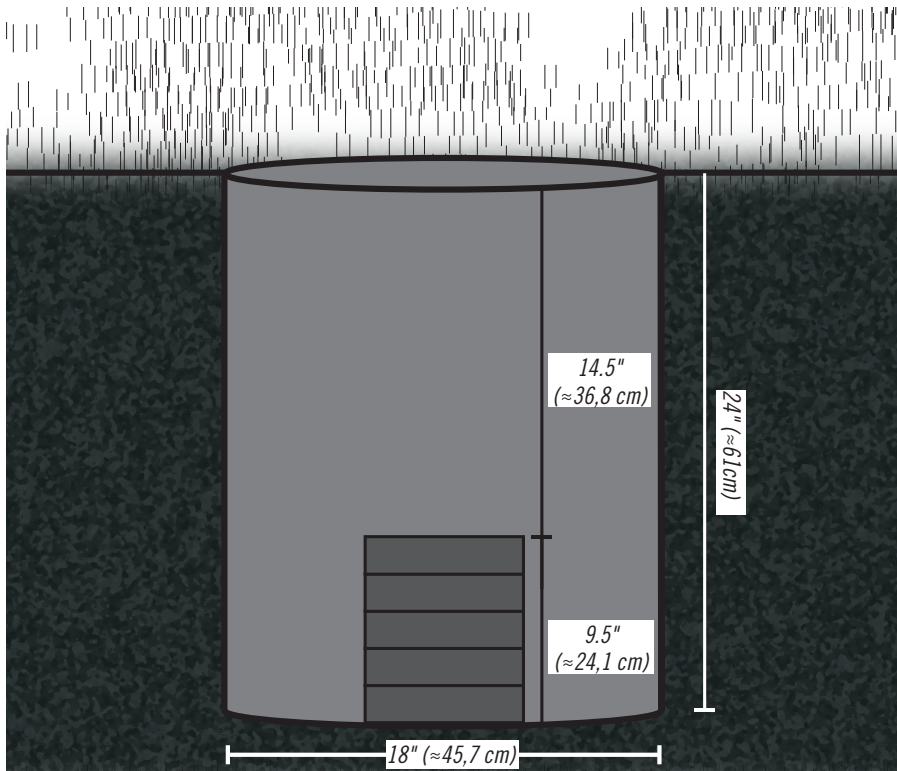

Fig. 1

Side view / Vue latérale / Vista lateral

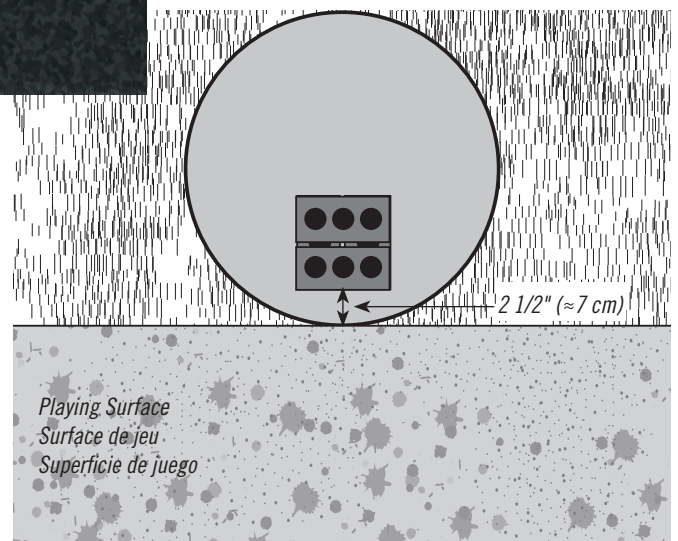

Fig. 2

Top view / Vue supérieure / Vista superior

► SECTION 1 (CONTINUED) / SECTION 1 (SUITE) / SECCIÓN 1 (CONTINUACIÓN)

TOOLS AND HARDWARE REQUIRED / OUTILS ET QUINCAILLERIE REQUIS / INSTRUMENTAL Y HERRAJE REQUERIDOS



(x1)



420 lb (191 kg)

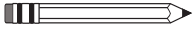

(x1)

Concrete mix
Mélange de béton
Mescla de concreto



1.3

- Make a mark 14.5" (≈ 36.8 cm) from the dimpled end of the **bottom pole (ALE)** (do not scratch the powder coating). **Please, keep in mind this step when performing the next.**
- Faire un marque de $\approx 36,8$ cm (14,5 po) de l'extrémité avec fossette du **poteau inférieur (ALE)** (ne pas érafler la peinture en poudre). **Veiller à garder à l'esprit cette étape lors de l'exécution de la suivante.**
- Hacer una marca de $\approx 36,8$ cm (14,5 in) del extremo con hoyuelo del **poste inferior (ALE)** (no rayar el recubrimiento en polvo). **Por favor, tener en cuenta este paso al realizar el siguiente.**

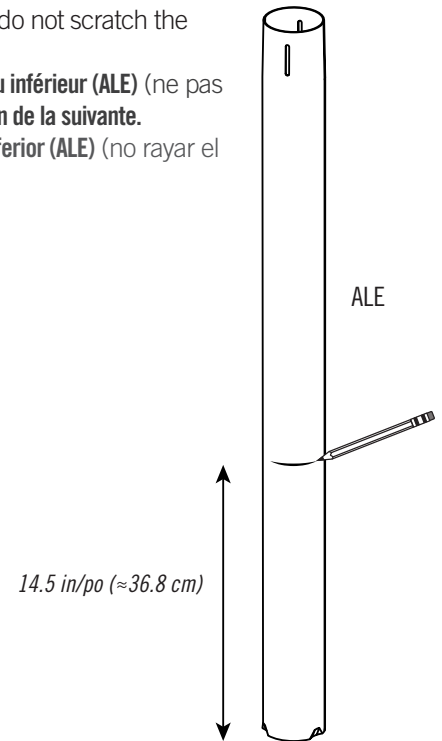

14.5 in/po (≈ 36.8 cm)

1.4

- Mix the concrete, following the directions on the bag.
- Mélanger le béton, en suivant les directives sur la sac.
- Mesclar el concreto, siguiendo las instrucciones en la bolsa.

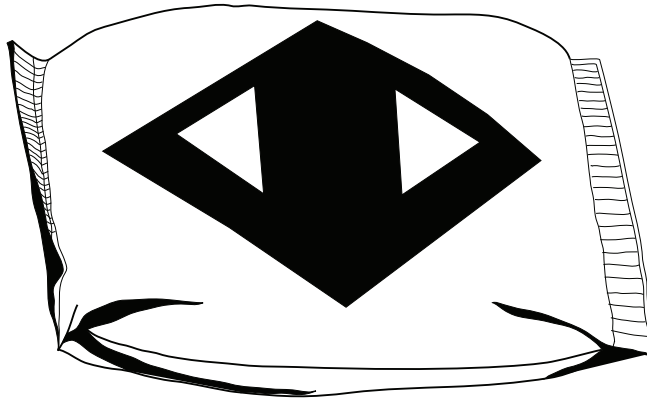

60-lb bag ($\approx x9$)
(493 lb ($\approx 223,6$ kg))

Concrete mix
Mélange de béton
Mescla de concreto

► SECTION 1 (CONTINUED) / SECTION 1 (SUITE) / SECCIÓN 1 (CONTINUACIÓN)

TOOLS AND HARDWARE REQUIRED / OUTILS ET QUINCAILLERIE REQUIS / INSTRUMENTAL Y HERRAJE REQUERIDOS



(x1)



(x1)

1.5



- Set the bottom of the bottom pole onto the bricks or patio blocks. The 14.5" (≈36.8 cm) mark on the pole should be flush with the playing surface (Fig. 1). If it is not flush, the system will not adjust to the correct heights. The edge of the pole should be 4" (≈10.2 cm) from the playing surface (Fig. 2) to ensure the back board overhangs the playing surface. If it is not, adjust it.
- Mettre l'extrémité inférieure du poteau inférieur sur les briques ou dalles de patio. La marque de ≈36,8 cm (14,5 po) devrait être au ras de la surface de jeu (Fig. 1). S'il n'est pas affleurant, le système ne s'ajustera pas aux hauteurs correctes. Le bord du poteau devrait être 4 po (≈10,2 cm) de la surface de jeu (Fig. 2) pour assurer que le panneau surplombe la surface de jeu. Sinon, l'ajuster.
- Colocar el extremo inferior del poste inferior sobre los ladrillos o los bloques de patio. La marca de ≈36,8 cm (14,5 in) debería estar al ras de la superficie de juego (Fig. 1). Si no está enrasado, el sistema no se ajustará pas a las alturas correctas. El borde del poste debería estar 4 in (≈10,2 cm) de la superficie de juego (Fig. 2) para asegurar que el tablero sobresale por encima de la superficie de juego. Si no, ajustarlo.

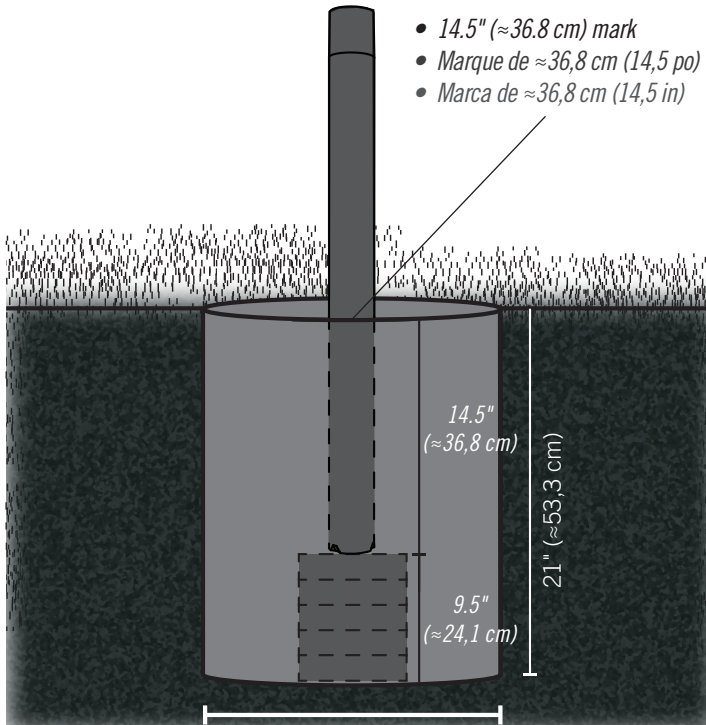

Fig. 1

18" (≈45,7 cm)

Side view / Vue latérale / Vista lateral

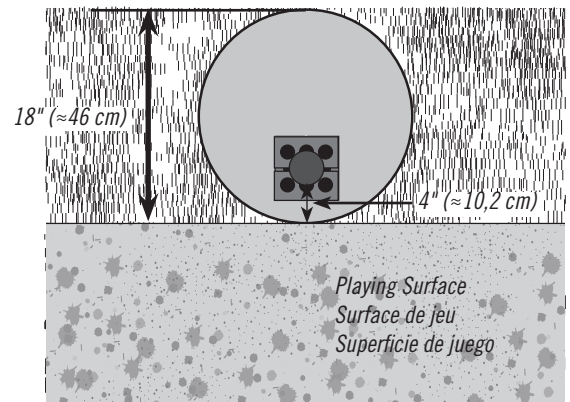

Fig. 2



- Use a level to ensure the bottom pole is standing vertical. Form the cement into a downward slope away from the pole to allow water runoff. Failure to do so may result in premature rusting of the pole.
- Employer un niveau pour s'assurer que le poteau inférieur est vertical. Façonner le béton à partir d'une pente descendante dans le sens opposé du poteau afin de permettre le ruissellement des eaux. Le non-respect de cette précaution pouvait mener à la rouille prématurée du poteau.
- Usar un nivelador para asegurarse de que el poste inferior esté vertical. Dar forma al concreto de pendiente descendente del poste para permitir la escorrentía. El no prestar atención a esta precaución puede ocasionar la oxidación temprana del poste.



► SECTION 1 (CONTINUED) / SECTION 1 (SUITE) / SECCIÓN 1 (CONTINUACIÓN)

TOOLS AND HARDWARE REQUIRED / OUTILS ET QUINCAILLERIE REQUIS / INSTRUMENTAL Y HERRAJE REQUERIDOS



(x1)



1.6



• The slots at the top of the bottom pole must be parallel to the playing surface. Turn the pole, if necessary. Pour the mixed concrete into the hole until it is filled to the level of the playing surface and the 14.5" (≈36,8 cm) mark on the pole.

Form the concrete into a downward slope away from the pole to allow for runoff. Allow the concrete to cure for 72 hours.

• Les fentes à la partie supérieure du poteau inférieur doivent être parallèle à la surface de jeu. Tourner le poteau, si besoin. Verser l'autre moitié de béton mélangé dans le trou jusqu'à ce qu'il soit de niveau avec la surface de jeu et la marque de ≈36,8 cm (14,5 po) sur le poteau. **Former le béton de manière à ce qu'il soit incliné vers le bas en s'éloignant du poteau pour permettre le ruissellement. Laisser le béton durcir pendant 72 heures.**

• Las ranuras a la parte superior del poste inferior deben estar paralelos a la superficie de jugar. Rotar el poste, si es necesario.

Vertir le mescla de concreto en el hoyo hasta que esté llenado al nivel de la superficie de juego y la marca de ≈36,8 cm (14,5 in) en el poste. **Formar el concreto para que se incline hacia abajo, alejándose del poste para permitir la escorrentía.**

Dejar curar el concreto durante 72 horas.

14.5" (≈36,8 cm) mark
Marque de 14.5 po (≈36,8 cm)
Marca de 14.5 in (≈36,8 cm)

Playing surface
Surface de jeu
Superficie de juego

Downward slope
Pente descendante
Pendiente descendente

WARNING / AVERTISSEMENT ADVERTENCIA

• Stop assembly now. Do not continue the assembly until the concrete has been allowed to set for at least 72 hours (3 days). In humid climates or wet weather, allow more time for the concrete to cure. Do not proceed until the curing process is complete.

• Ne pas continuer l'assemblage jusqu'à ce que le béton ait été permis durcir, au moins, 72 heures (3 jours). Sous les climats humides, laisser plus de temps pour que le béton durcisse. Ne pas continuer jusqu'à ce que le durcissement soit complète.

• Pausar el ensamblaje ahora. No continuar el ensamblaje hasta que el concreto haya sido permitido curar, por lo menos, 72 horas (3 días). En climas húmedos, dejar más tiempo a que el concreto se cure. No continuar hasta que el endurecimiento se termine.

2

POLE ASSEMBLY / ASSEMBLAGE DU POTEAU / ENSAMBLAJE DEL POSTE



HARDWARE REQUIRED / QUINCAILLERIE REQUISE / HERRAJE REQUERIDO

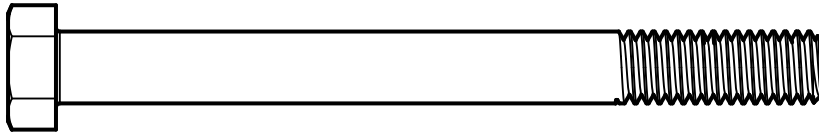

ABE (x2)



ABR (x2)

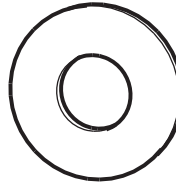

AAF (x2)



ABB (x2)



ABZ (x1*)

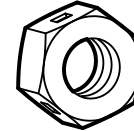
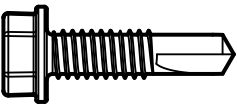
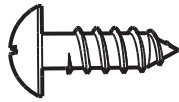

ADS (x1*)

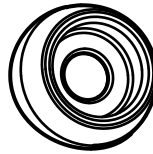

CIH (x1*)



- Only one CIH, ABZ and ADS will be used in this section. The remaining hardware will be used later in the assembly.
- Seulement un des CIH, ABZ et ADS sera utilisé dans cette section. La quincaillerie restante sera utilisée plus tard à l'assemblage.
- Se utilizará solamente un CIH, ABZ y ADS en esta sección. Se utilizará el herraje restante más tarde en el ensamble.



PARTS REQUIRED / PIÈCES REQUISES / PIEZAS REQUERIDAS

Metal parts / Pièces en métal / Piezas de metal



ALH (x1)

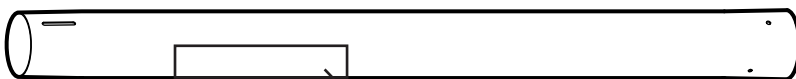

ALF (x1)

Warning sticker
Autocollant d'avertissement
Autoadhesivo de advertencia

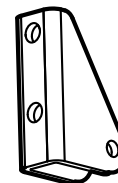

ALL (x1)



TOOLS REQUIRED / OUTILS REQUIS / INSTRUMENTAL REQUERIDO

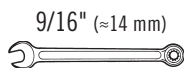

(x2)



(x1)



(x1)



(x1)

► SECTION 2 (CONTINUED) / SECTION 2 (SUITE) / SECCIÓN 2 (CONTINUACIÓN)

TOOLS AND HARDWARE REQUIRED / OUTILS ET QUINCAILLERIE REQUIS / INSTRUMENTAL Y HERRAJE REQUERIDOS

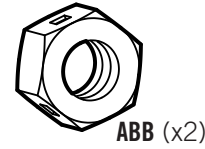
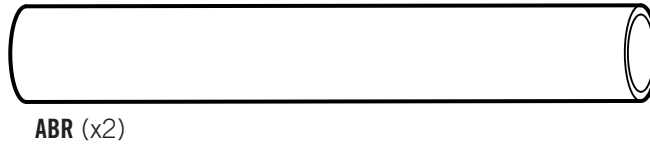
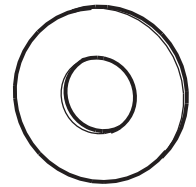
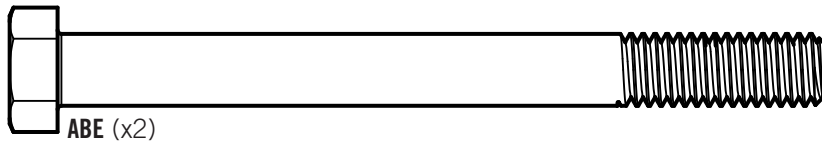
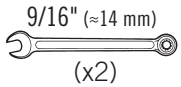

2.1

- Secure the **pole bracket (ALL)** to the **top pole (ALH)** with the hardware as shown.
- Attachez le **support de poteau (ALL)** au **poteau supérieur (ALH)** à l'aide de la quincaillerie illustrée.
- Sujete el **soporte de poste (ALL)** al **poste superior (ALH)** usando el herraje ilustrado.

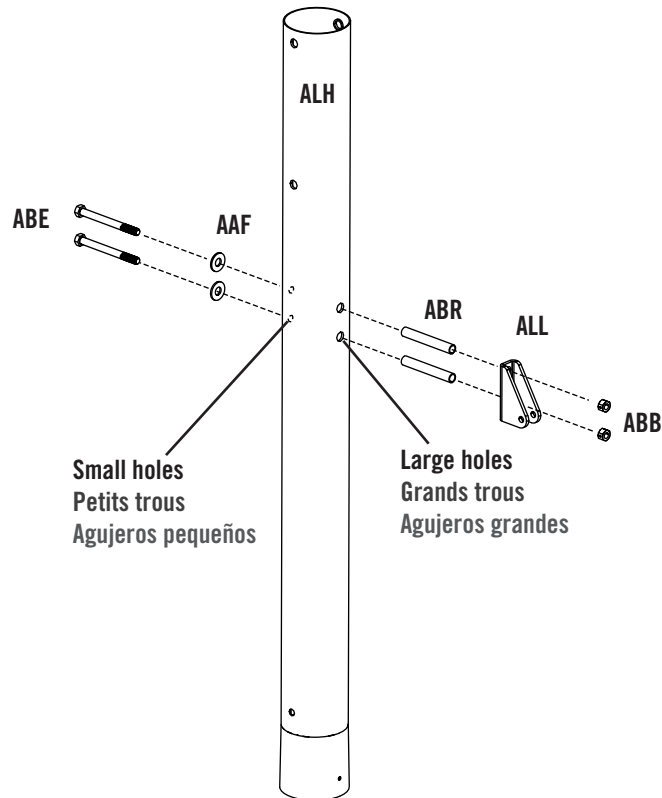

► SECTION 2 (CONTINUED) / SECTION 2 (SUITE) / SECCIÓN 2 (CONTINUACIÓN)

TOOLS AND HARDWARE REQUIRED / OUTILS ET QUINCAILLERIE REQUIS / INSTRUMENTAL Y HERRAJE REQUERIDOS

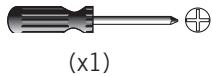

(x1)

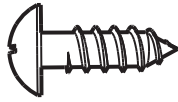

ADS (x1)

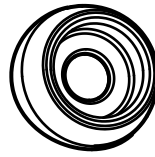

CIH (x1)

2.2

- Align the hole in the bottom of the **top pole (ALH)** with the slot in the top of the **middle pole (ALF)**. Secure the top pole to the middle pole with the hardware shown.
- Alignez le trou dans la partie inférieure du **poteau supérieur (ALH)** avec la fente dans la partie supérieure du **poteau du milieu (ALF)**. Attachez bien le poteau supérieur au poteau du milieu à l'aide de quincaillerie illustré.
- Alinee el agujero en la parte inferior del **poste superior (ALH)** con la ranura en la parte superior del **poste intermedio (ALF)**. Sujete el post superior al poste intermedio usando el herraje de fijación ilustrado.

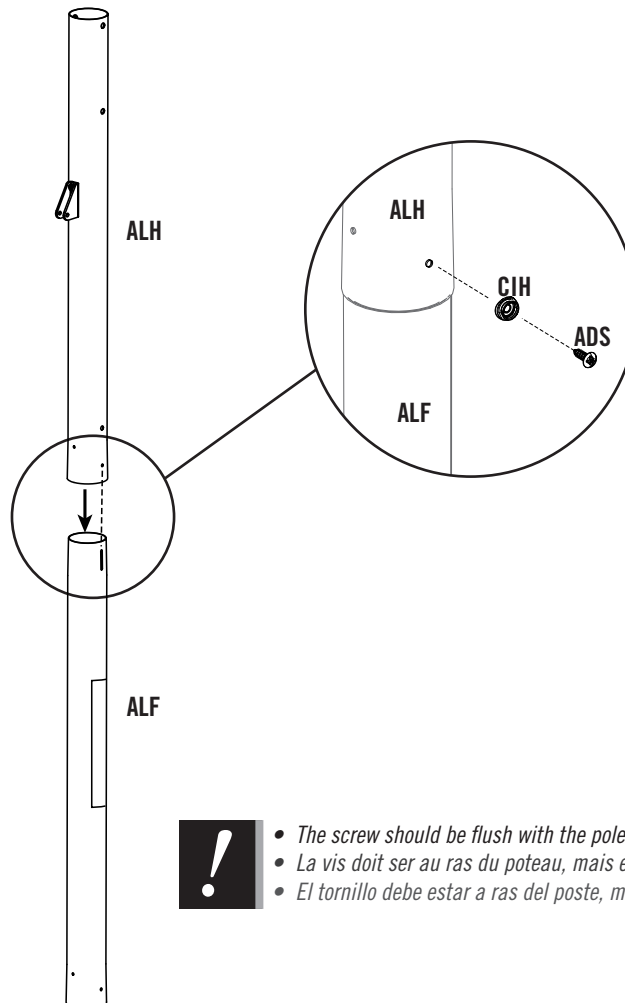

- *The screw should be flush with the pole, but will spin freely once inserted.*
- *La vis doit ser au ras du poteau, mais elle tournera librement une fois insérée.*
- *El tornillo debe estar a ras del poste, mas girará libremente una vez insertado.*

► SECTION 2 (CONTINUED) / SECTION 2 (SUITE) / SECCIÓN 2 (CONTINUACIÓN)

TOOLS AND HARDWARE REQUIRED / OUTILS ET QUINCAILLERIE REQUIS / INSTRUMENTAL Y HERRAJE REQUERIDOS



(x1)



(x1)

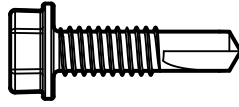

ABZ (x1)

2.3



- Strike the end of the pole assembly on a piece of scrap wood or cardboard 5–6 times. If the **top and middle poles (ALH & ALF)** do not completely cover the slots on the **middle poles (ALF)** after seating, **DO NOT COMPLETE ASSEMBLY**. Call our customer service department.
- Frappez l'extrémité de l'assemblage du poteau sur une chute de bois ou carton 5 – 6 fois. En ce qui concerne les **sections de poteau supérieure et du milieu (ALH & ALF)**, veiller à ne pas recouvrir totalement les fentes situées sur les **sections du milieu et inférieure (ALF & ALE)** lors de l'assemblage. **NE PAS TERMINER L'ASSEMBLAGE**. Appeller notre service clientèle.
- Golpee el extremo del ensamble del poste en una plaquita de madera o cartón 5–6 veces. Si las **secciones superior e intermedia de poste (ALH & ALF)** no cubren por completo las ranuras en las **secciones intermedia e inferior de poste (ALF & ALE)** después de asentarlas, **NO COMPLETE EL ARMADO**. Llame a nuestro departamento de servicios a clientes.



- *Do not strike your feet with the pole sections, as serious injury may occur.*
- *Ne pas se cogner les pieds avec les sections du poteau ; ceci peut causer des blessures graves.*
- *No golpee los pies con las secciones del poste, ya que esto puede ocasionarle graves lesiones.*

⚠ WARNING / AVERTISSEMENT / ADVERTENCIA

The Poles must be seated together! The Poles must be struck on a hard surface five to six times! Failure to seat the Poles correctly could allow the Poles to separate during use.

Les poteaux doivent s'enclencher les uns dans les autres! Même si le poteau recouvre la fente avant de s'enclencher, vous devez les frapper sur un morceau de bois cinq à six fois! Un mauvais enclenchement des poteaux peut entraîner leur séparation lors de l'utilisation.

¡Deben asentarse las secciones del poste! ¡Es imperativo golpear las secciones del poste cinco a seis veces! El incumplimiento de asentar las secciones correctamente puede ocasionar la separación de las secciones durante el juego.

2.4

- Secure the poles together with a **self-drilling screw (ABZ)**.
- Attachez les poteaux l'un à l'autre à l'aide des **vis autotaraudeuses (ABZ)**.
- Sujete los postes el uno al otro con **tornillos autoroscantes (ABZ)**.

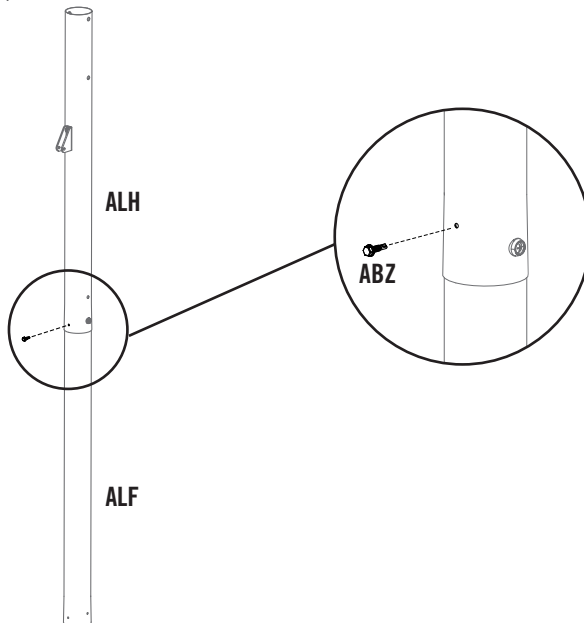

- **THE SCREWS (ABZ) ARE DESIGNED TO DRILL INTO THE METAL OF THE UNDERLYING POLE.** For ease of installation, chuck the self-drilling screws directly into the drill, or use a 3/8 in. (10 mm) hex driver.
- **LES VIS (ABZ) SONT CONÇUES POUR FORER À TRAVERS LE MÉTAL DU PÔTEAU SOUS-JACENT.** Pour faciliter l'installation, mettez les vis autotaraudeuses directement dans la perceuse, ou utilisez un tournevis à écrou de 10 mm (3/8 po).
- **LOS TORNILLOS (ABZ) ESTÁN DISEÑADOS PARA PERFORAR EL METAL DEL POSTE SUBYACENTE.** Para facilitar la instalación, fije los tornillos autoroscantes directamente en el taladro, o use una llave de tuerca de 10 mm (3/8 in.).

3

BACKBOARD-TO-RIM ASSEMBLY / ASSEMBLAGE DU PANNEAU À L'ANNEAU / ENSAMBLAJE DEL TABLERO AL ARO



HARDWARE REQUIRED / QUINCAILLERIE REQUISE / HERRAJE REQUERIDO



AAA (x4)

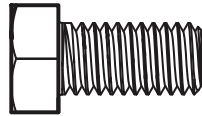

DFE (x4)



ADR (x4)

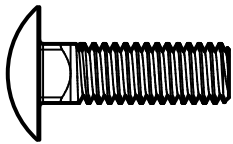

EAP (x2)

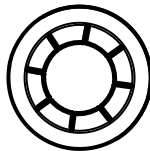

AAQ (x2)

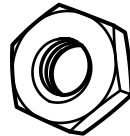

AAV (x2)

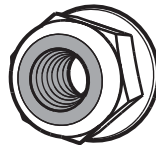

ABK (x4)

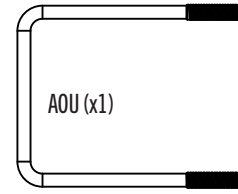

AOU (x1)

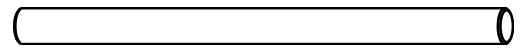

ABQ (x1)

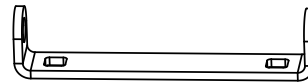

APY (x1)



AOW (x1)



AJW (x2)



PARTS REQUIRED / PIÈCES REQUISES / PIEZAS REQUERIDAS

Metal Parts / Pièces en métal / Piezas de metal

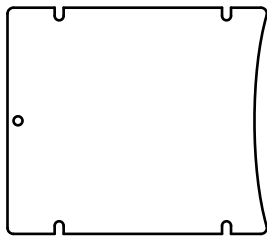

AMA (x1)

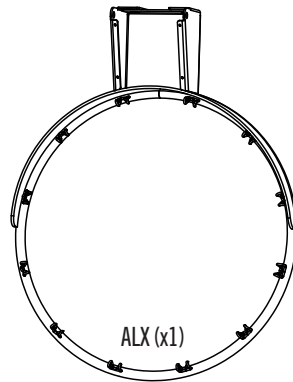

ALX (x1)

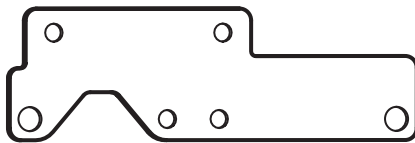

AMY (x2)



DFD (x1)

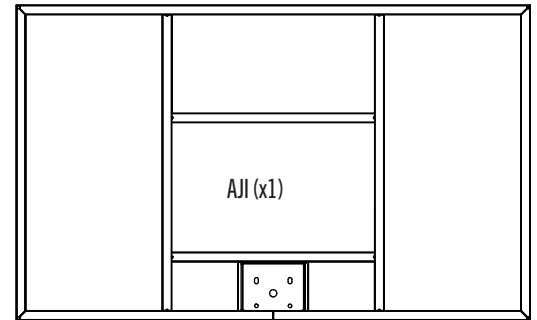

AJI (x1)

Plastic Parts / Pièces en plastique / Piezas de plástico

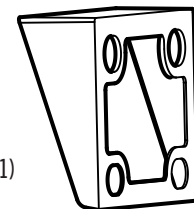

ALD (x1)



TOOLS REQUIRED / OUTILS REQUIS / INSTRUMENTAL REQUERIDO

9/16 in/po (≈14 mm)



(x2)

1/2 in/po (≈13 mm)



(x1)



(x1)

▶ SECTION 3 (CONTINUED) / SECTION 3 (SUITE) / SECCIÓN 3 (CONTINUACIÓN)

TOOLS AND HARDWARE REQUIRED / OUTILS ET QUINCAILLERIE REQUIS / INSTRUMENTAL Y HERRAJE REQUERIDOS

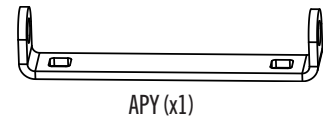
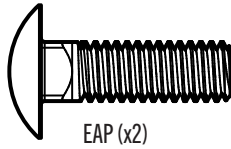
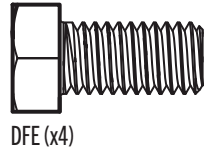
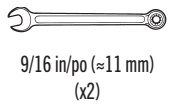

- If you have trouble with this section, scan the QR code below to view a video on how to assemble this section.
- En cas d'avoir de problèmes avec cette section, suivre le QR code en bas pour voir une vidéo sur l'assemblage.
- En caso de tener problemas con esta sección, seguir el código QR debajo para ver un video del ensamblaje.

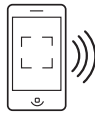

<http://go.lifetime.com/90487-section3>

3.1

- Attach the **backboard brackets (AMY)** to the backboard using the hardware indicated.
- Bien attacher les **supports du panneau (AMY)** au panneau à l'aide de la quincaillerie indiquée.
- Sujetar bien los **soportes del tablero (AMY)** al tablero usando el herraje indicado.

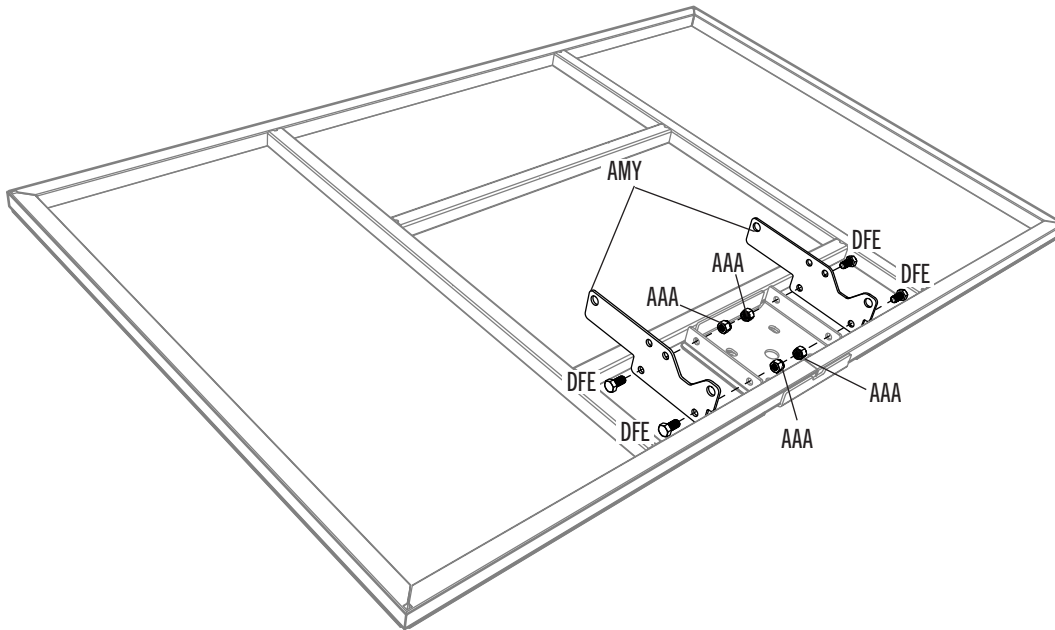

3.2

- Insert two (2) **bolts (EAP)** through each hole in the **rim pivot bracket (APY)** as indicated.
- Insérer deux (2) **boulons (EAP)** à travers le **support pivotant de l'anneau (APY)** comme indiqué.
- Insertar dos (2) **pernos (EAP)** por el **soporte giratorio del aro (APY)** como se indica.

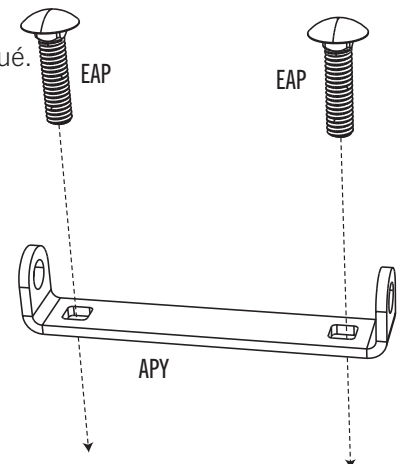

► SECTION 3 (CONTINUED) / SECTION 3 (SUITE) / SECCIÓN 3 (CONTINUACIÓN)

TOOLS AND HARDWARE REQUIRED / OUTILS ET QUINCAILLERIE REQUIS / INSTRUMENTAL Y HERRAJE REQUERIDOS



1/2 in/po (≈13mm)
(x1)



ABQ (x1)

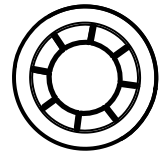

AAQ (x2)

3.3

- Use the 1/2" (≈13mm) socket head from the socket head wrench to press one **push nut (AAQ)** onto one end of the **axle (ABQ)**.
- Utiliser la douille de 1/2 po (≈13mm) de la clé à douille pour pousser une **rondelle de retenue (AAQ)** sur une extrémité de l'**essieu (ABQ)**.
- Usar el cubo de 1/2 in. (≈13mm) de la llave de cubo para presionar una **rondana de fijación rápida (AAQ)** sur un extremo del **eje (ABQ)**.

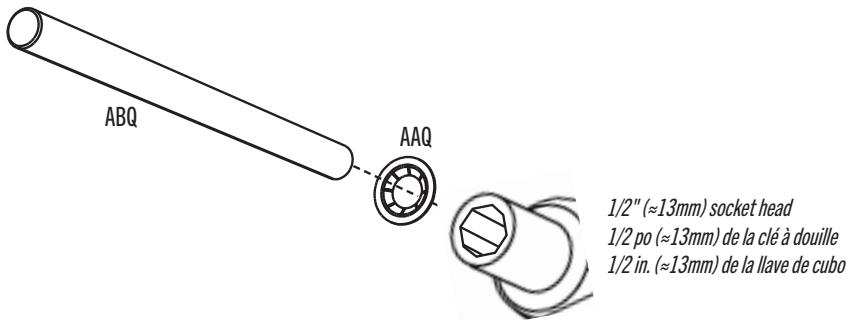

- *The push nut (AAQ) should rest about 1/4" (≈6,35mm) from the end of the Axle (ABQ). If the push nut (AAQ) slips on too far, continue sliding it to the other end of the Axle (ABQ) to remove it and try again.*
- *La rondelle de retenue doit rester environ 1/4 po (≈6,35mm) de l'extrémité de l'essieu. Si la rondelle de retenue glisse plus de cela, faites-le glisser de l'autre extrémité de l'essieu et commencez de nouveau.*
- *La rondana de fijación rápida debe quedarse 1/4 in. (≈6,35mm) del extremo del eje. Si la rondana de fijación rápida se resbala más que eso, resbála del otro extremo del eje y empiece de nuevo.*

3.4

- Slide the end of the **axle (ABQ)** through the **rim (ALX)** and the **rim pivot bracket (APY)**. Press the **push nut (AAQ)** onto the end of the axle. Use the 1/2" (≈13mm) socket head to secure the push nut if needed.
- Faire glisser l'extrémité de l'**essieu (ABQ)** à travers l'**anneau (ALX)** et le **support pivotant de l'anneau (APY)**. Pousser la **rondelle de retenue (AAQ)** sur l'extrémité de l'essieu. Si besoin, employer la douille de 1/2 po (≈13 mm) pour fixer la rondelle de retenue en place.
- Deslizar el extremo del **eje (ABQ)** por el **aro (ALX)** y el **soporte giratorio del aro (APY)**. Presionar la **rondana de fijación rápida (AAQ)** sobre el extremo del eje. Si hace falta, usar el cubo de 1/2 in. (≈13mm) para fijar la rondana de fijación rápida en su lugar.

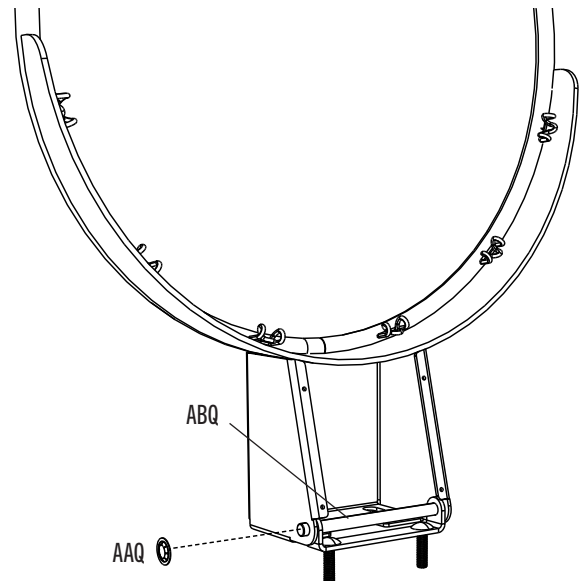
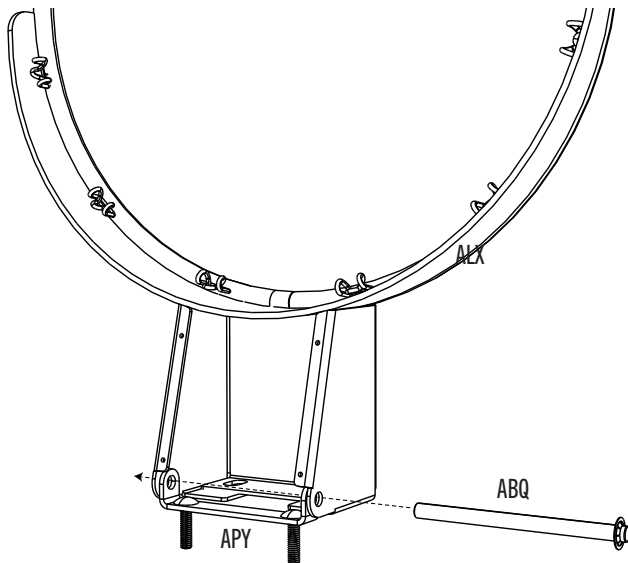

► SECTION 3 (CONTINUED) / SECTION 3 (SUITE) / SECCIÓN 3 (CONTINUACIÓN)

TOOLS AND HARDWARE REQUIRED / OUTILS ET QUINCAILLERIE REQUIS / INSTRUMENTAL Y HERRAJE REQUERIDOS

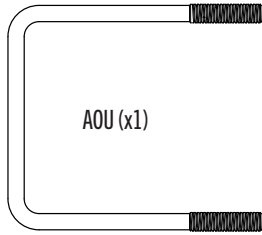
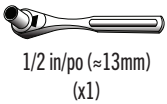

3.5

- Lay the backboard on a table or bench. Insert the **U-bolt (AOU)** through the **rim bracket (DFD)** and the upper holes in the backside of the backboard as indicated.
- Mettre le panneau sur une table ou un banc. Insérer le **boulon en «U» (AOU)** à travers le support de l'anneau et les trous supérieurs dans le panneau comme indiqué.
- Colocar el tablero sobre una mesa o un banco. Insertar el **perno en «U» (AOU)** por los orificios superiores en la parte trasera del tablero como se indica.

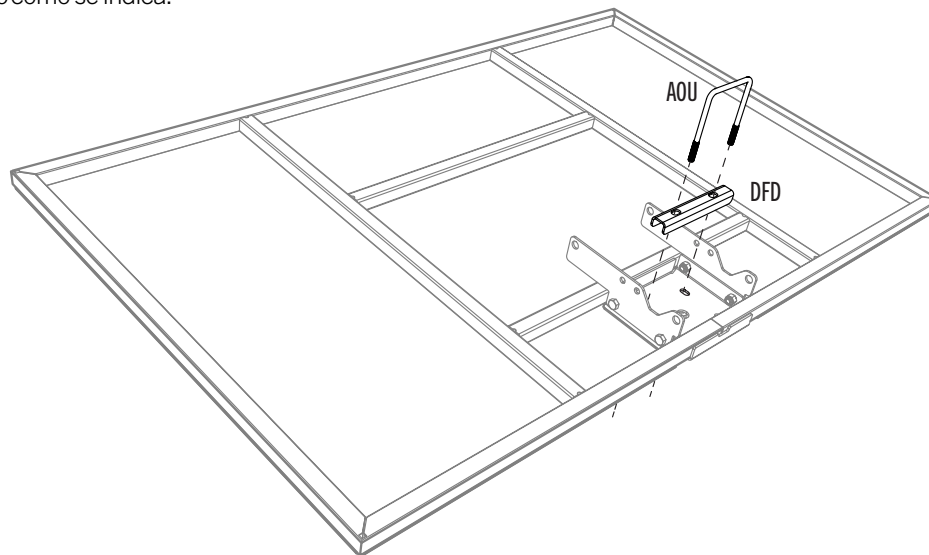

3.6

- Connect the **rim (ALX)** and **finger guard (ALD)** to the backboard with the hardware indicated.
- Attacher l'**anneau (ALX)** et le **protège-doigts en plastique (ALD)** au panneau en utilisant la quincaillerie indiquée.
- Sujetar el **aro (ALX)** y la **protector de dedos (ALD)** al tablero usando el herraje indicado.

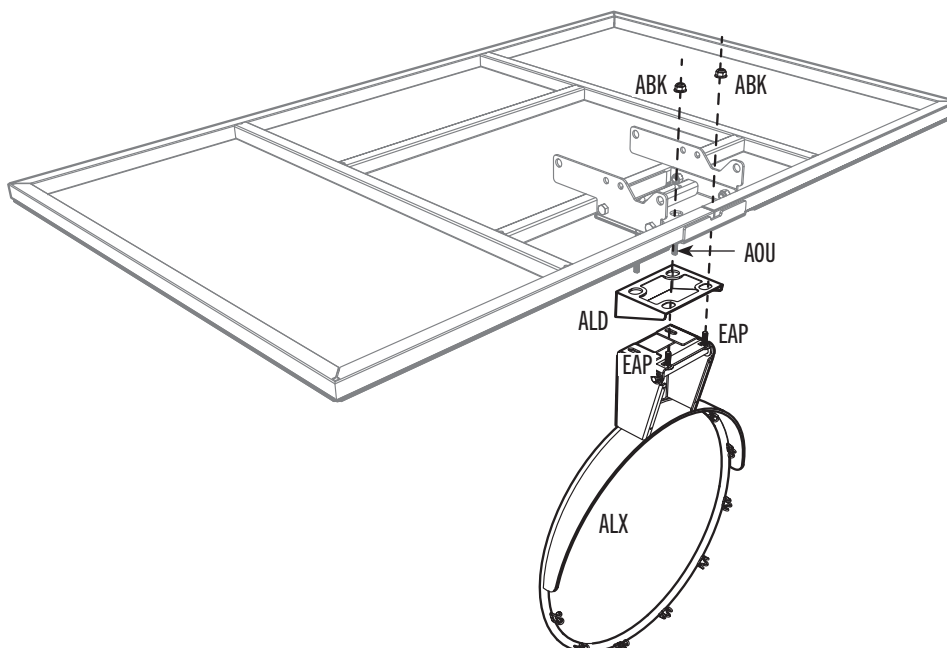

► SECTION 3 (CONTINUED) / SECTION 3 (SUITE) / SECCIÓN 3 (CONTINUACIÓN)

TOOLS AND HARDWARE REQUIRED / OUTILS ET QUINCAILLERIE REQUIS / INSTRUMENTAL Y HERRAJE REQUERIDOS



1/2 in/po (≈13 mm)
(x1)

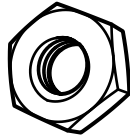

AAV (x2)

AOW (x1)



(Not to scale)
(Non à la échelle)
(No está a escala)

AJW (x2)



(Not to scale)
(Non à la échelle)
(No está a escala)



ABK (x2)

3.7

- Thread the **jam nuts (AAV)** all the way down on the U-bolt.
- Enfiler les **contre-écrous (AAV)** complètement au boulon en « U ».
- Apretar por completo las **contratuercas (AAV)** en el perno en «U».

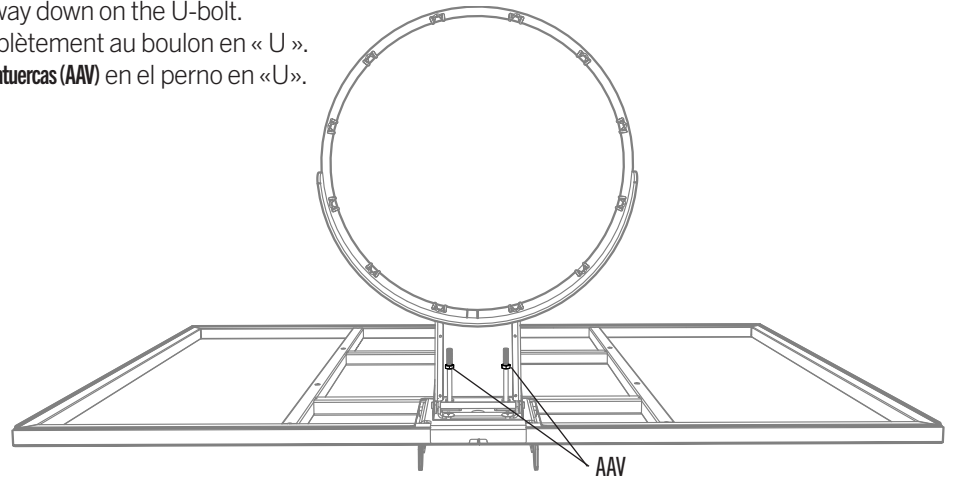

3.8

- Slide the **compression springs (AJW)** onto the **U-bolt (AOU)**, and place the **spring retainer plate (AOW)** over the compression springs. Tighten the **nuts (ABK)** until the rim does not wobble.
- Faire glisser les **ressorts de pression (AJW)** sur le **boulon en « U » (AOU)**, et placer the **plaque de retenue du ressort (AOW)** sur les ressorts de pression. Bien serrer les **écrous à bride en nylon (ABK)** jusqu'à ce que l'anneau n'oscille pas.
- Deslizar los **resortes de compresión (AJW)** sobre el **perno en «U» (AOU)**, y colocar la **placa retenedor del resorte (AOW)** sobre los resortes de compresión. Apretar bien las **tuercas de brida de nailon (ABK)** hasta que no se bambolea el aro.

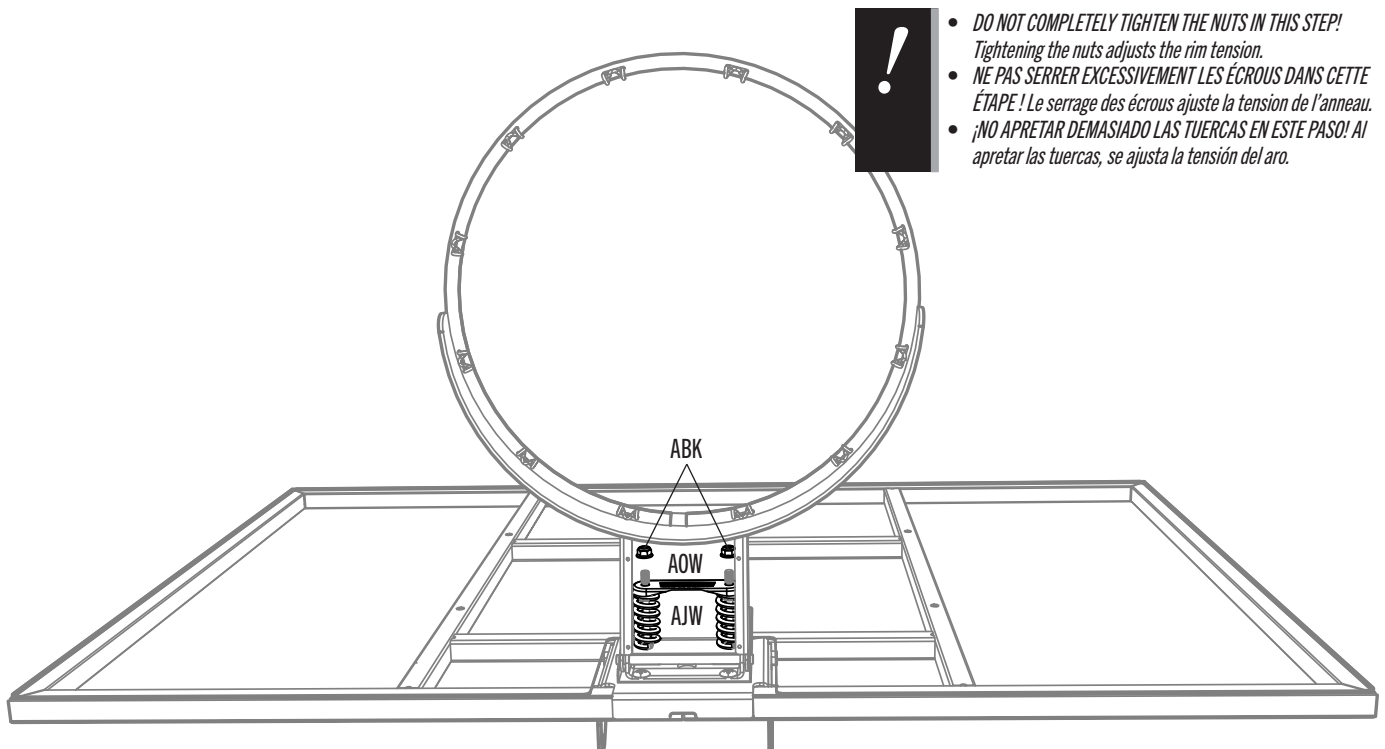

- **DO NOT COMPLETELY TIGHTEN THE NUTS IN THIS STEP!** Tightening the nuts adjusts the rim tension.
- **NE PAS SERRER EXCESSIVEMENT LES ÉCROUS DANS CETTE ÉTAPE !** Le serrage des écrous ajuste la tension de l'anneau.
- **¡NO APRETAR DEMASIADO LAS TUERCAS EN ESTE PASO!** Al apretar las tuercas, se ajusta la tensión del aro.

► SECTION 3 (CONTINUED) / SECTION 3 (SUITE) / SECCIÓN 3 (CONTINUACIÓN)

TOOLS AND HARDWARE REQUIRED / OUTILS ET QUINCAILLERIE REQUIS / INSTRUMENTAL Y HERRAJE REQUERIDOS

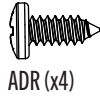
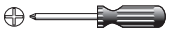

3.9

- Attach the **rim cover plate (AMA)** to the rim using the hardware indicated.
- Bien attacher la **plaque protectrice des ressorts (AMA)** à l'anneau à l'aide de la quincaillerie indiquée.
- Sujetar la **placa protectora de los resortes (AMA)** al aro usando el herraje indicado.

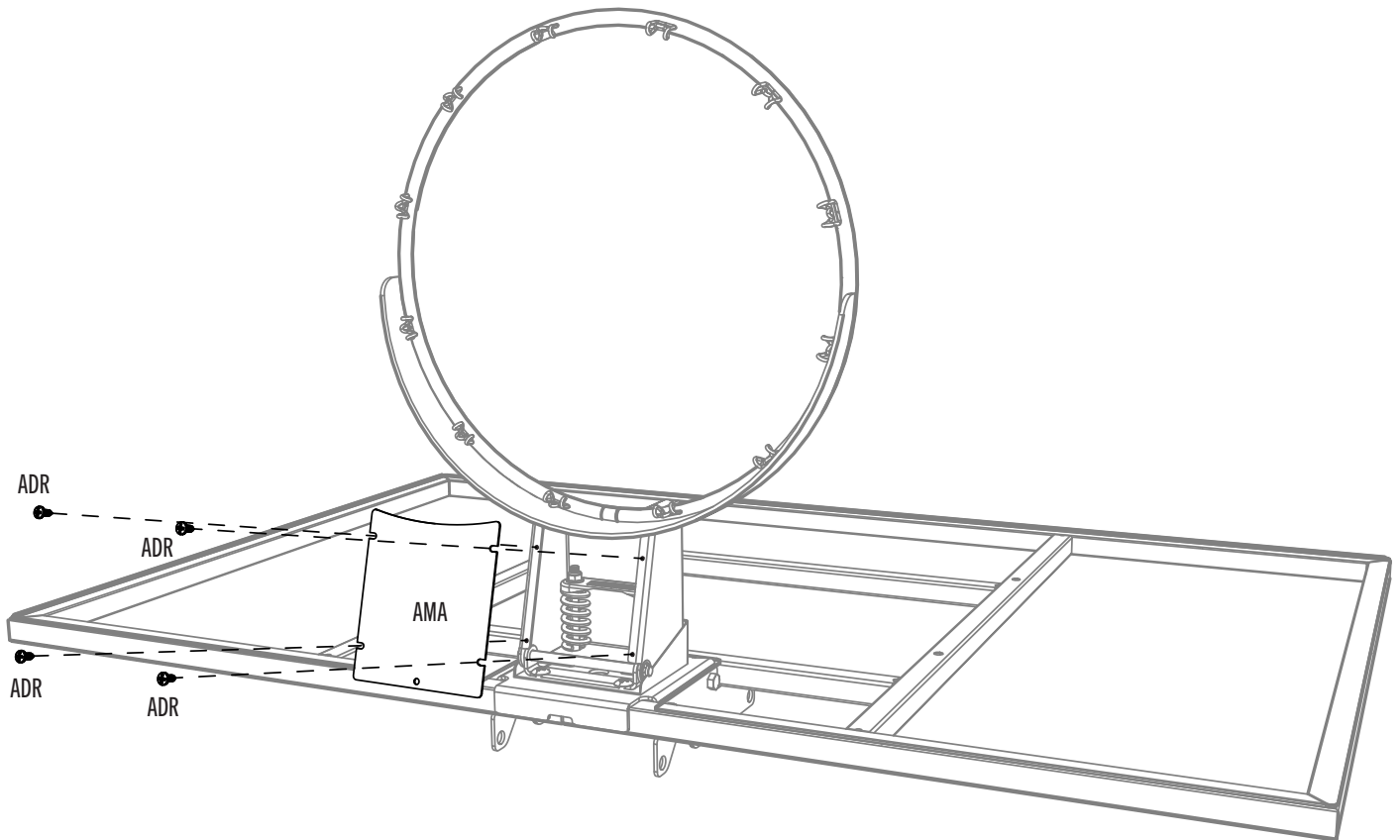

4

BACKBOARD-TO-POLE ASSEMBLY / ASSEMBLAGE DU PANNEAU AU POTEAU / ENSAMBLAJE DEL TABLERO AL POSTE



HARDWARE REQUIRED / QUINCAILLERIE REQUISE / HERRAJE REQUERIDO

Hardware Bag / Sac de quincaillerie / Bolsa de herraje

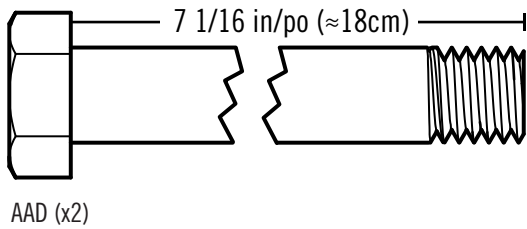
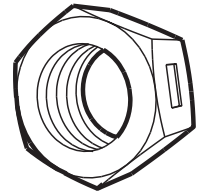
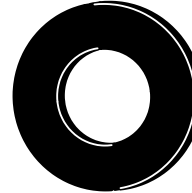
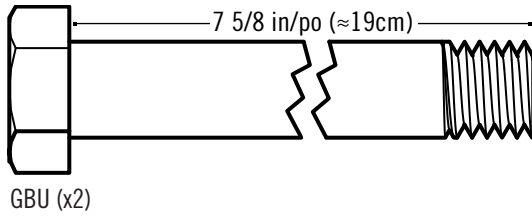

PARTS REQUIRED / PIÈCES REQUISES / PIEZAS REQUERIDAS

Metal Part / Pièce en métal / Pieza de metal



AKC (x2)

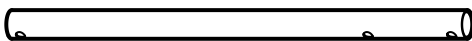

AKB (x2)



TOOLS REQUIRED / OUTILS REQUIS / HERRAMIENTAS REQUERIDAS

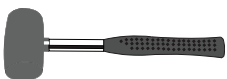

(x1)

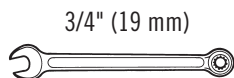

(x2)



*This page intentionally left blank
Cette page est intentionnellement laissée en blanc
Esta página ha sido dejada en blanco intencionalmente*

Detach this yellow section for use as a quick reference / Détacher cette section et l'utiliser comme une référence rapide / Despegar esta sección amarilla y usarla como una referencia rápida



PARTS IDENTIFIER / IDENTIFICATEUR DE PIÈCES / IDENTIFICADOR DE PIEZAS

Detach this yellow section for use as a quick reference / Détacher cette section et l'utiliser comme une référence rapide / Despegar esta sección amarilla y usarla como una referencia rápida

Metal Part / Pièce en métal / Pieza de metal



ALE (x1)



ALH (x1)



ALF (x1)

Warning Sticker
Autocollant d'avertissement
Etiqueta adhesiva de advertencia

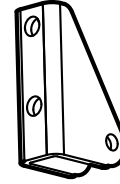

ALL (x1)

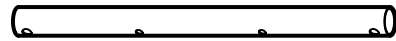

AKC (x2)



AKB (x2)

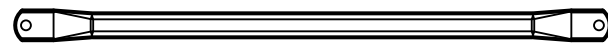

ALS (x2)



AJI (x1)

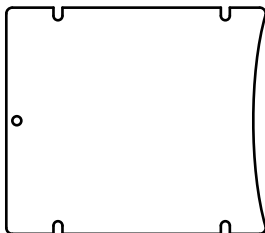

AMA (x1)

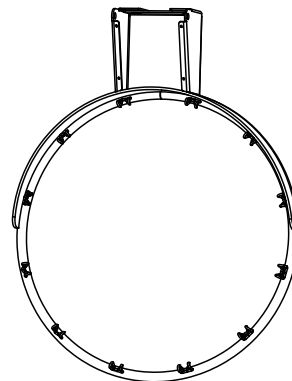

ALX (x1)



DFD (x1)

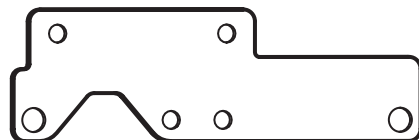

AMY (x2)



PARTS IDENTIFIER / IDENTIFICATEUR DE PIÈCES / IDENTIFICADOR DE PIEZAS

Plastic Parts / Pièces en plastique / Piezas de plástico

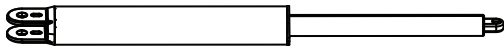

AKF (x1)

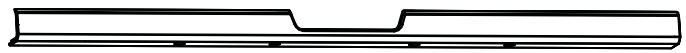

AJQ (x1)



AKG (x1)

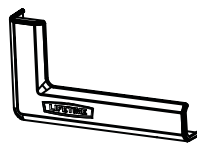

BAA (x1)

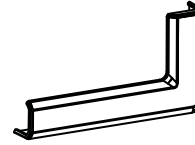

BAB (x1)

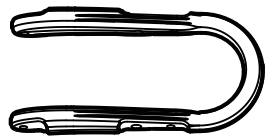

AKI (x1)



AKP (x1)

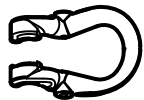

AMN (x1)

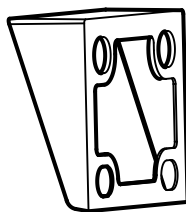

ALD (x1)

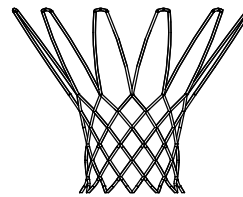

AKZ (x1)



ALM (x1)



HARDWARE REQUIRED / QUINCAILLERIE REQUISE / HERRAMIENTAS REQUERIDAS



Detach this yellow section for use as a quick reference / Détacher cette section et l'utiliser comme une référence rapide / Despegar esta sección amarilla y usarla como una referencia rápida



Detach this yellow section for use as a quick reference / Détacher cette section et l'utiliser comme une référence rapide / Despegar esta sección amarilla y usarla como una referencia rápida

*This page intentionally left blank
Cette page est intentionnellement laissée en blanc
Esta página ha sido dejada en blanco intencionalmente*

► SECTION 4 (CONTINUED) / SECTION 4 (SUITE) / SECCIÓN 4 (CONTINUACIÓN)

TOOLS AND HARDWARE REQUIRED / OUTILS ET QUINCAILLERIE REQUIS / INSTRUMENTAL Y HERRAJE REQUERIDOS

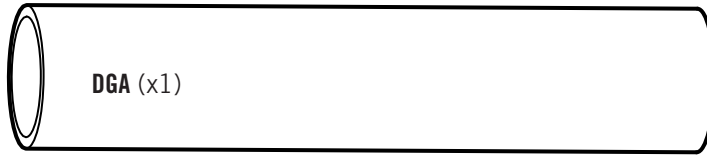
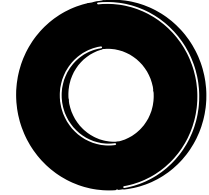
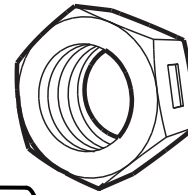
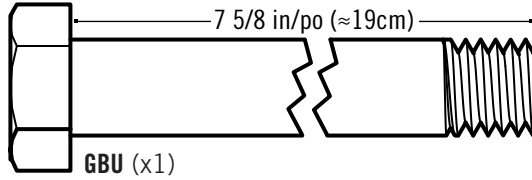
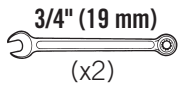

AAX (x1)

ABN (x2)

DGA (x1)

4.1

- Secure the **Short Extension Arms (AKC)** to the Backboard Brackets in the location shown with the hardware indicated.
- Attachez les **bras de rallonge courts (AKC)** aux supports du panneau à l'emplacement indiqué en utilisant les accessoires indiqués.
- Sujete los **brazos de extensión cortos (AKC)** a los soportes del tablero en la ubicación indicada usando el herraje indicado.

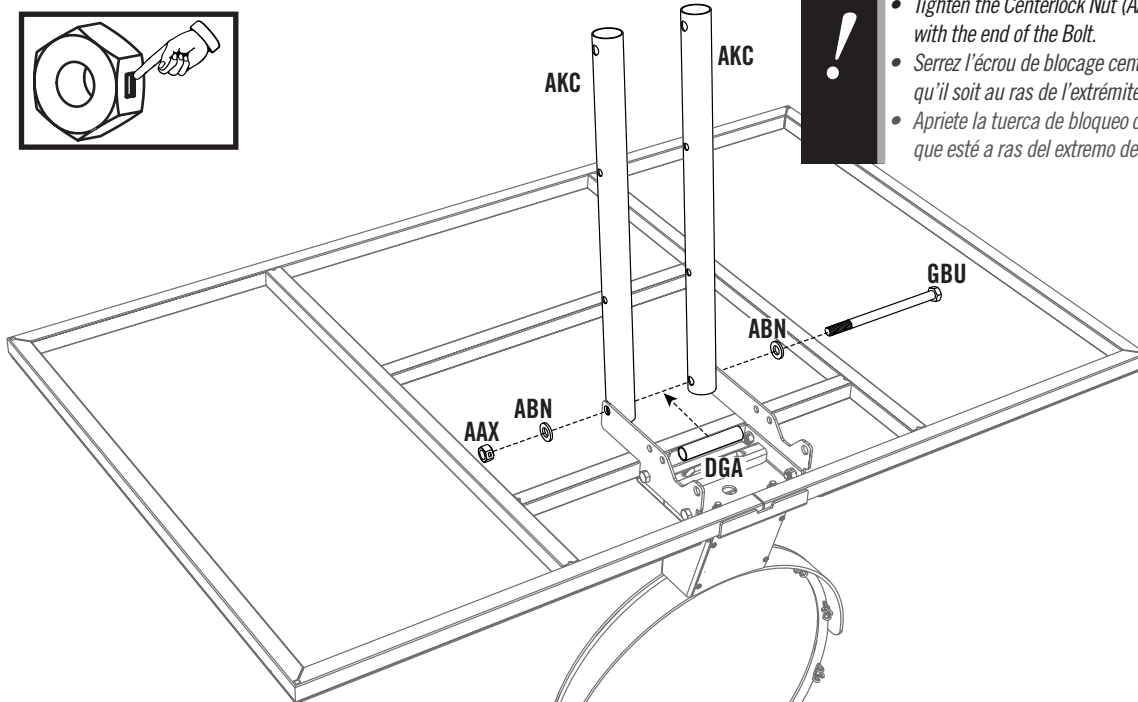
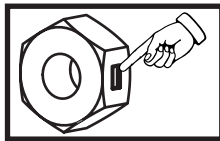

- **Tighten the Centerlock Nut (AAX) until it is flush with the end of the Bolt.**
- **Serrez l'écrou de blocage central (AAX) jusqu'à ce qu'il soit au ras de l'extrémité du boulon.**
- **Apriete la tuerca de bloqueo central (AAX) hasta que esté a ras del extremo del perno.**

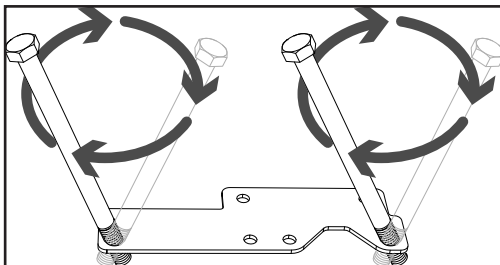

- **If necessary, use a bolt to remove any excess powder coating from the holes in the Backboard Brackets.**
- **Si nécessaire, utilisez un boulon pour enlever l'excès de couche de peinture en poudre des trous dans les supports du panneau.**
- **Si es necesario, utilice un tornillo para sacar el exceso de recubrimiento en polvo de los huecos de los soportes de tablero.**

► SECTION 4 (CONTINUED) / SECTION 4 (SUITE) / SECCIÓN 4 (CONTINUACIÓN)

TOOLS AND HARDWARE REQUIRED / OUTILS ET QUINCAILLERIE REQUIS / INSTRUMENTAL Y HERRAJE REQUERIDOS

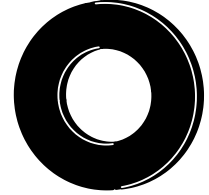
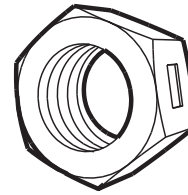
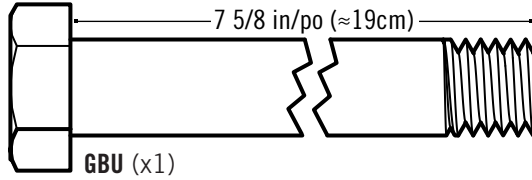
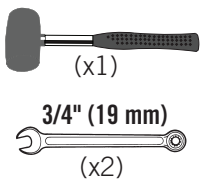

AAX (x1)

ABN (x2)

4.2

- Secure the ends of the **Long Extension Arms (AKB)** that only have one hole to the Backboard Brackets in the location shown with the hardware indicated. **Secure only by hand at this point.**
- Attachez les extrémités des **bras de rallonge longs (AKB)** qui n'a qu'un seul trou aux supports de panneau dans l'emplacement indiqué en utilisant la quincaillerie indiquée. **Serrez la quincaillerie seulement à la main en ce moment.**
- Sujete los extremos de los **brazos de extensión largos (AKB)** que tienen sólo un agujero a los soportes de tablero en la ubicación indicada con el herraje indicado **apriete el herraje sólo a mano en este momento.**

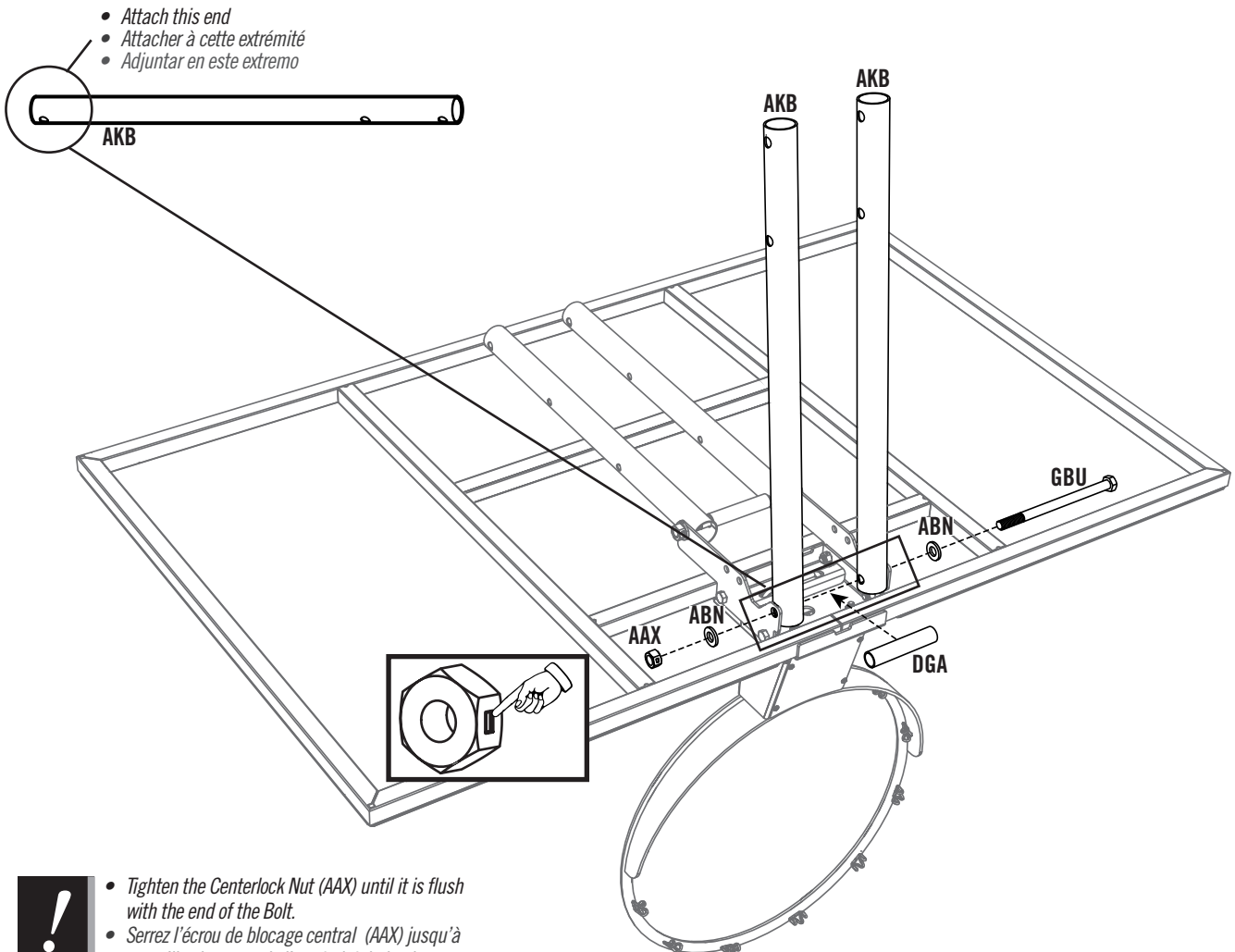

- **Tighten the Centerlock Nut (AAX) until it is flush with the end of the Bolt.**
- **Serrez l'écrou de blocage central (AAX) jusqu'à ce qu'il soit au ras de l'extrémité du boulon.**
- **Apriete la tuerca de bloqueo central (AAX) hasta que esté a ras del extremo del perno.**

► SECTION 4 (CONTINUED) / SECTION 4 (SUITE) / SECCIÓN 4 (CONTINUACIÓN)

TOOLS AND HARDWARE REQUIRED / OUTILS ET QUINCAILLERIE REQUIS / INSTRUMENTAL Y HERRAJE REQUERIDOS

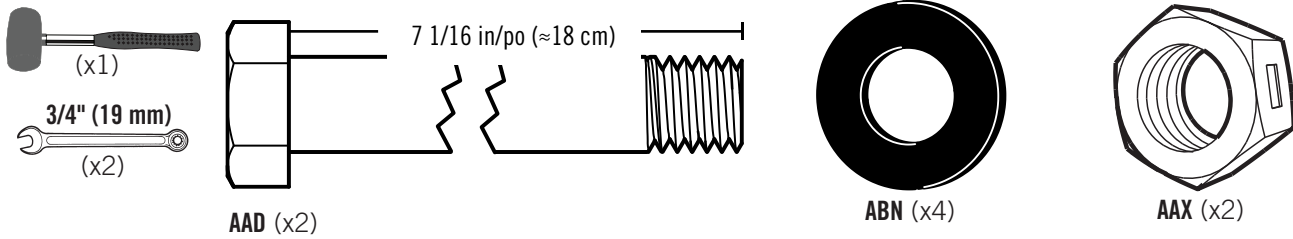

4.3



CAUTION: HAVE ONE ADULT HOLD THE BACKBOARD IN PLACE UNTIL ASSEMBLY HAS BEEN COMPLETED!
CAUTION : UN ADULTE DOIT MAINTENIR LE PANNEAU EN PLACE AVANT QUE L'ASSEMBLAGE EST TERMINÉ !
CUIDADO: ¡UN ADULTO DEBE MANTENER EL TABLERO EN SU LUGAR HASTA FINALIZAR EL ENSAMBLE!



- Lay the Backboard and Rim assembly next to the Pole assembly. Rest the Rim on cardboard to prevent scratching. Then, secure the **Short and Long Extension Arms (AKC & AKB)** to the Top Pole with the hardware shown.
- Placez l'assemblage du panneau et de l'anneau à côté de l'assemblage du poteau. Placez l'anneau sur un morceau de carton pour protéger contre les rayures. Ensuite, attachez les **bras de rallonge courts et longs (AKC et AKB)** au poteau supérieur en utilisant la quincaillerie indiquée.
- Coloque el ensamble del tablero y del aro a lado del ensamble del poste. Coloque el aro sobre un pedazo de cartón para evitar rayarlo. Entonces, sujete los **brazos de extensión cortos y largos (AKC y AKB)** al poste superior usando el herraje indicado.

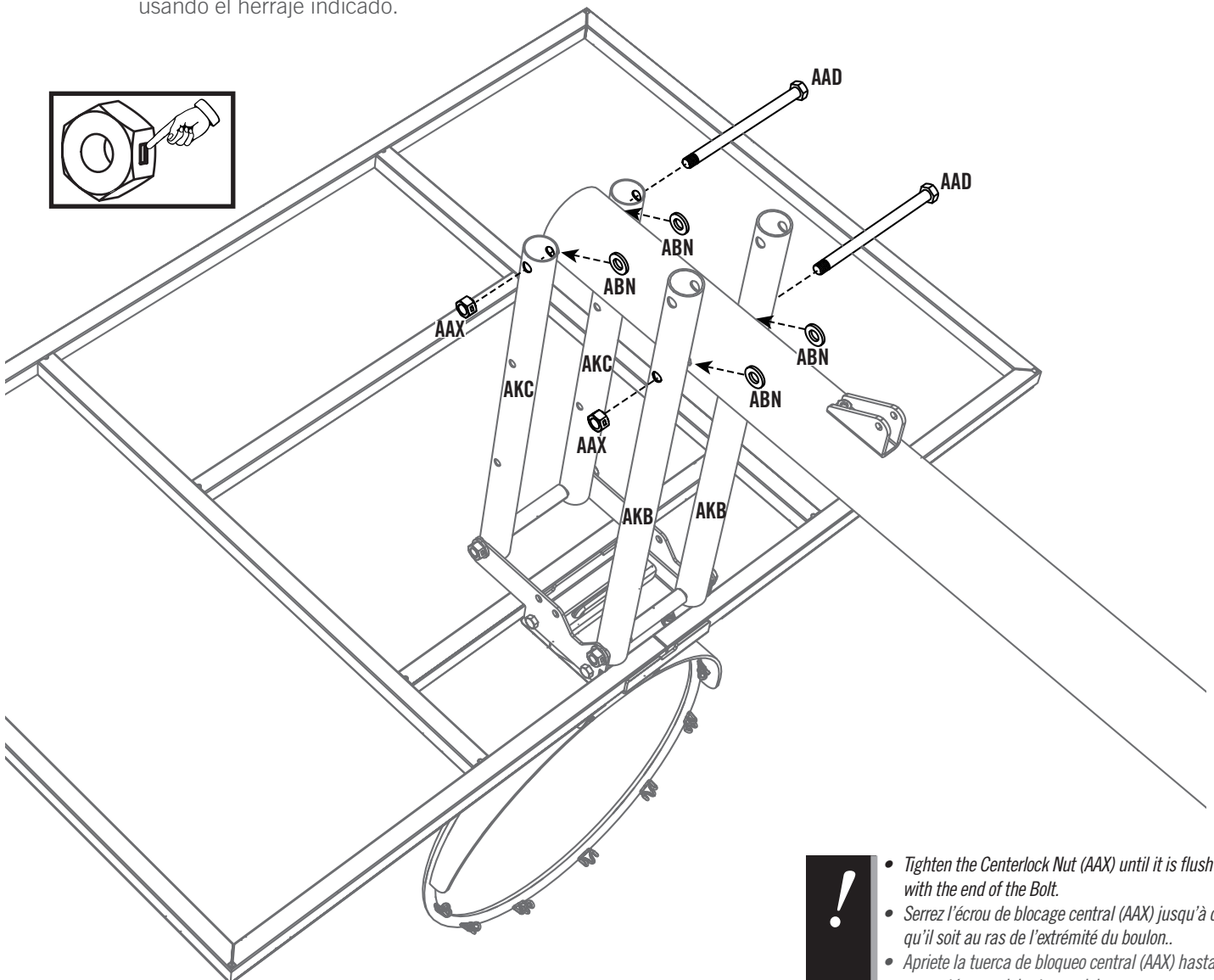

- Tighten the Centerlock Nut (AAX) until it is flush with the end of the Bolt.
- Serrez l'écrou de blocage central (AAX) jusqu'à ce qu'il soit au ras de l'extrémité du boulon..
- Apriete la tuerca de bloqueo central (AAX) hasta que esté a ras del extremo del perno.

5

HANDLE ASSEMBLY / ASSEMBLAGE DE LA POIGNÉE / ENSAMBLAJE DE LA MANIVELA



HARDWARE REQUIRED / QUINCAILLERIE REQUISE / HERRAJE REQUERIDO

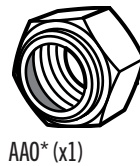
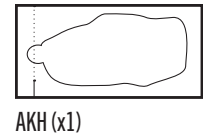
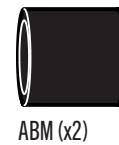
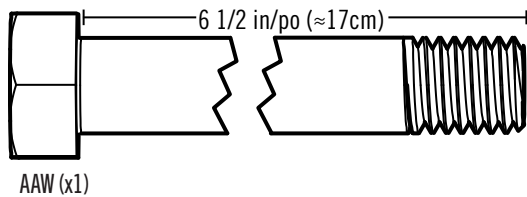
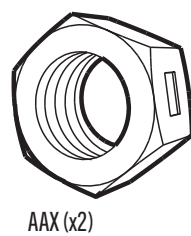
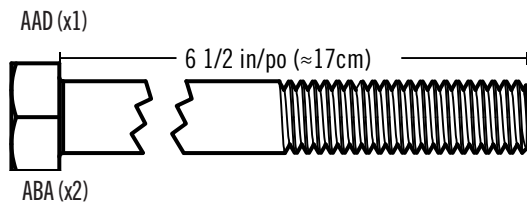
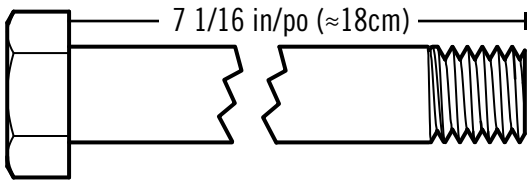
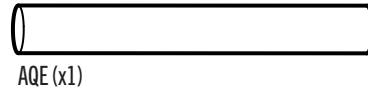
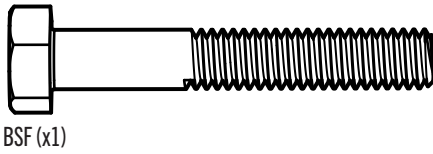

* The nylock nut (AAO) will not be used in this assembly.
 * L'écrou nylon (AAO) ne s'utilise pas dans ce montage.
 * No se usa la tuerca nylock (AAO) en este armado.



PARTS REQUIRED / PIÈCES REQUISES / PIEZAS REQUERIDAS

Plastic parts / Pièces en plastique / Piezas de plástico

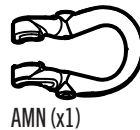
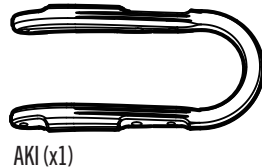
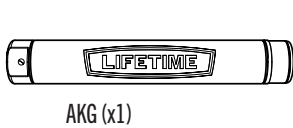

Metal parts / Pièces en métal / Piezas de metal

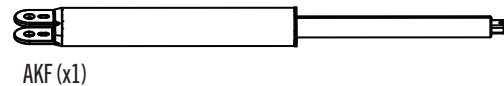
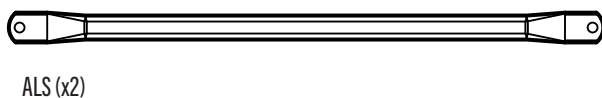

TOOLS REQUIRED / OUTILS REQUIS / INSTRUMENTAL REQUERIDO

9/16 in/po (≈14mm)

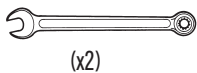

3/4 in/po (≈19mm)

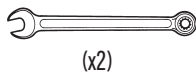

1/2 in/po (≈13mm)

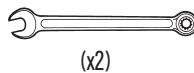

► SECTION 5 (CONTINUED) / SECTION 5 (SUITE) / SECCIÓN 5 (CONTINUACIÓN)

TOOLS AND HARDWARE REQUIRED / OUTILS ET QUINCAILLERIE REQUIS / INSTRUMENTAL Y HERRAJE REQUERIDOS



1/2 in/po
(≈13mm) (x2)

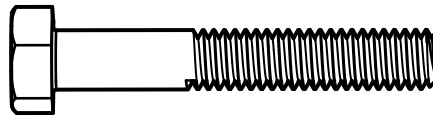

BSF (x1)

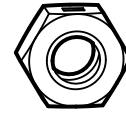

BSG (x1)



- If you have trouble with this section, scan the code below to view a video on its assembly.
- En cas d'avoir des problèmes avec cette section, scanner le QR code en dessous pour voir un vidéo de l'assemblage.
- En caso de tener problemas con esta sección, escanear el código QR debajo para ver un video del ensamblaje.

 YouTube

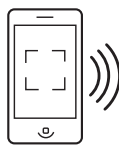

• <http://go.lifetime.com/powerliftassembly-section5>

5.1

- Slide the **gas spring cover (AKG)** onto the **gas spring (AKF)** as indicated.
- Faire glisser le **couvrete du piston à gaz (AKG)** sur **piston à gaz (AKF)** comme indiqué.
- Deslizar la **cubierta del amortiguador de gas (AKG)** sobre el **amortiguador de gas (AKF)** como se indica.

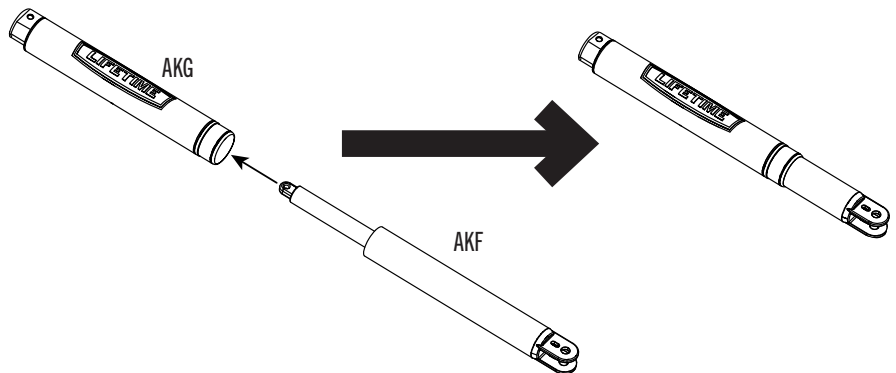

5.2

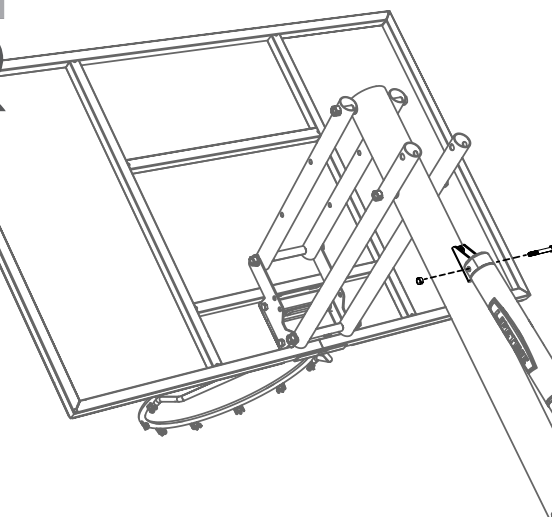

- Align the holes in the **gas spring cover (AKG)** and the **gas spring (AKF)** with the holes in the **pole bracket (ALL)**, and attach the gas spring assembly to the pole bracket with the hardware indicated.
- Aligner les trous dans le **couvrete du piston à gaz (AKG)** et le **piston à gaz (AKF)** avec ceux dans le **support du poteau (ALL)**, et attacher l'ensemble du piston à gaz au support du poteau à l'aide de la quincaillerie indiqué.
- Alinear los agujeros en la **cubierta del amortiguador de gas (AKG)** y el **amortiguador de gas (AKF)** con ellos en el **soporte del poste (ALL)**, y sujetar el conjunto del amortiguador de gas al soporte del poste usando el herraje indicado.

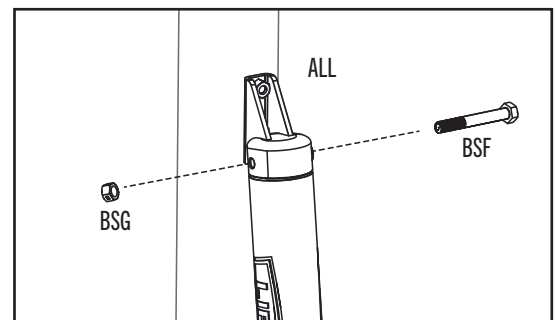

- Tighten the centerlock nut (BSG) until it is flush with the end of the bolt.
- Serrer l'écrou de blocage central (BSG) jusqu'à ce qu'il soit au ras de l'extrémité du boulon.
- Apretar la tuerca de bloqueo central (BSG) hasta que esté a ras del extremo del perno.

► SECTION 5 (CONTINUED) / SECTION 5 (SUITE) / SECCIÓN 5 (CONTINUACIÓN)

TOOLS AND HARDWARE REQUIRED / OUTILS ET QUINCAILLERIE REQUIS / INSTRUMENTAL Y HERRAJE REQUERIDOS



9/16 in/po
(≈14mm) (x2)

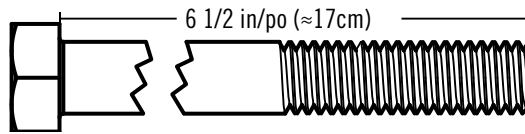

ABA (x1)



ABB (x1)



AQE (x1)

5.3

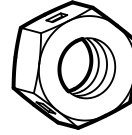
- Position the **trigger (AMN)** inside of the **handle (AKI)**, and secure the trigger to the handle with the hardware indicated.
- Placer la **manette (AMN)** dans la **poignée (AKI)**, et l'assurer à la poignée à l'aide de la quincaillerie indiquée.
- Colocar el **gatillo (AMN)** dentro de la **manija (AKI)**. Asegurar el gatillo a la manija con el herraje indicado.

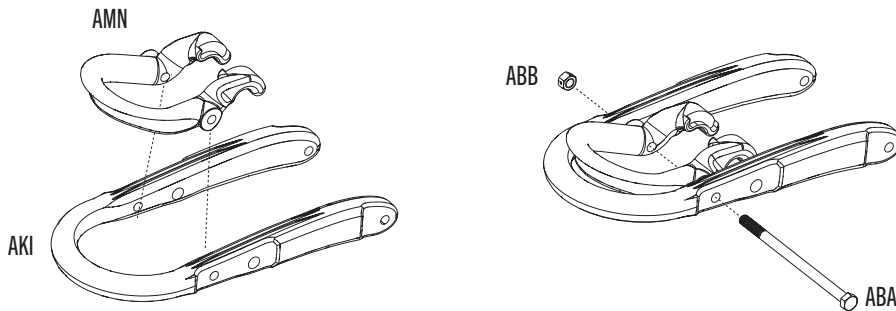

- *Tighten the centerlock nut (ABB) until it is flush with the end of the bolt.*
- *Serrer l'écrou de blocage central (ABB) jusqu'à ce qu'il soit au ras de l'extrémité du boulon.*
- *Apretar la tuerca de bloqueo central (ABB) hasta que esté a ras del extremo del perno.*

5.4

- Insert the **release pin (AQE)** through the **gas spring (AKF)**.
- Insérer la **broche de sécurité (AQE)** à travers du **ressort de gaz (AKF)**.
- Insertar el **pasador de seguridad (AQE)** a través del **resorte de gas (AKF)**.

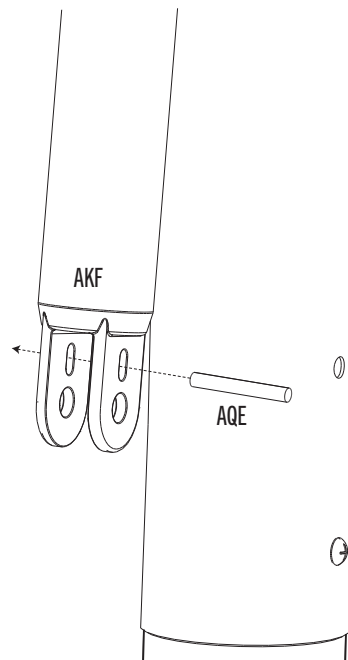

SECTION 5 (CONTINUED) / SECTION 5 (SUITE) / SECCIÓN 5 (CONTINUACIÓN)

TOOLS AND HARDWARE REQUIRED / OUTILS ET QUINCAILLERIE REQUIS / INSTRUMENTAL Y HERRAJE REQUERIDOS

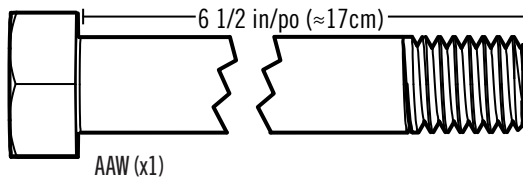

AAW (x1)

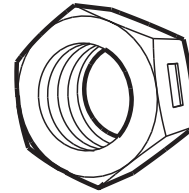

AAX (x1)

5.5



- Insert the **gas spring (AKF)** (with **release pin (AQE)**) into the recesses of the **trigger (AMN)** as indicated.
- Insérer le **ressort à gaz (AKF)** (avec la **broche de sécurité (AQE)**) dans les enfoncements de la **gâchette (AMN)** comme indiqué.
- Insertar el **resorte de gas (AKF)** (con el **pasador de seguridad (AQE)**) en los huecos del **gatillo (AMN)** como se indica.

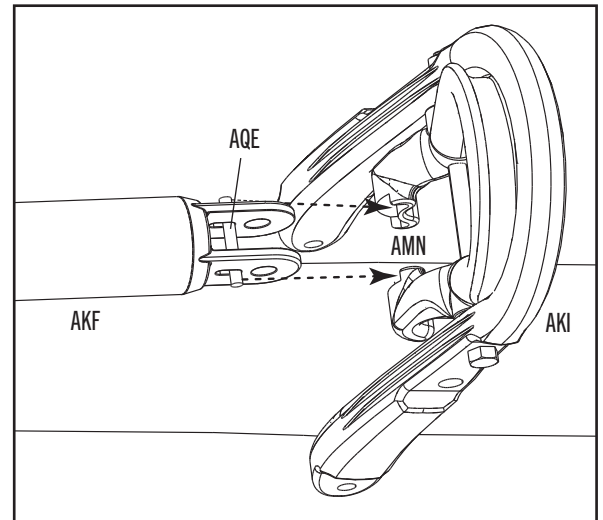

5.6

- Position the **rear lifter arms (ALS)** between the handle and trigger and align the holes. Secure with the hardware indicated.
- Placer les **bras d'élevation arrière (ALS)** entre la poignée et la gâchette et aligner les trous. Bien attacher à l'aide de la quincaillerie indiquée.
- Colocar los **brazos de elevación traseros (ALS)** dentro de la manija y del gatillo y alinear los orificios. Fijar las piezas usando el herraje indicado.

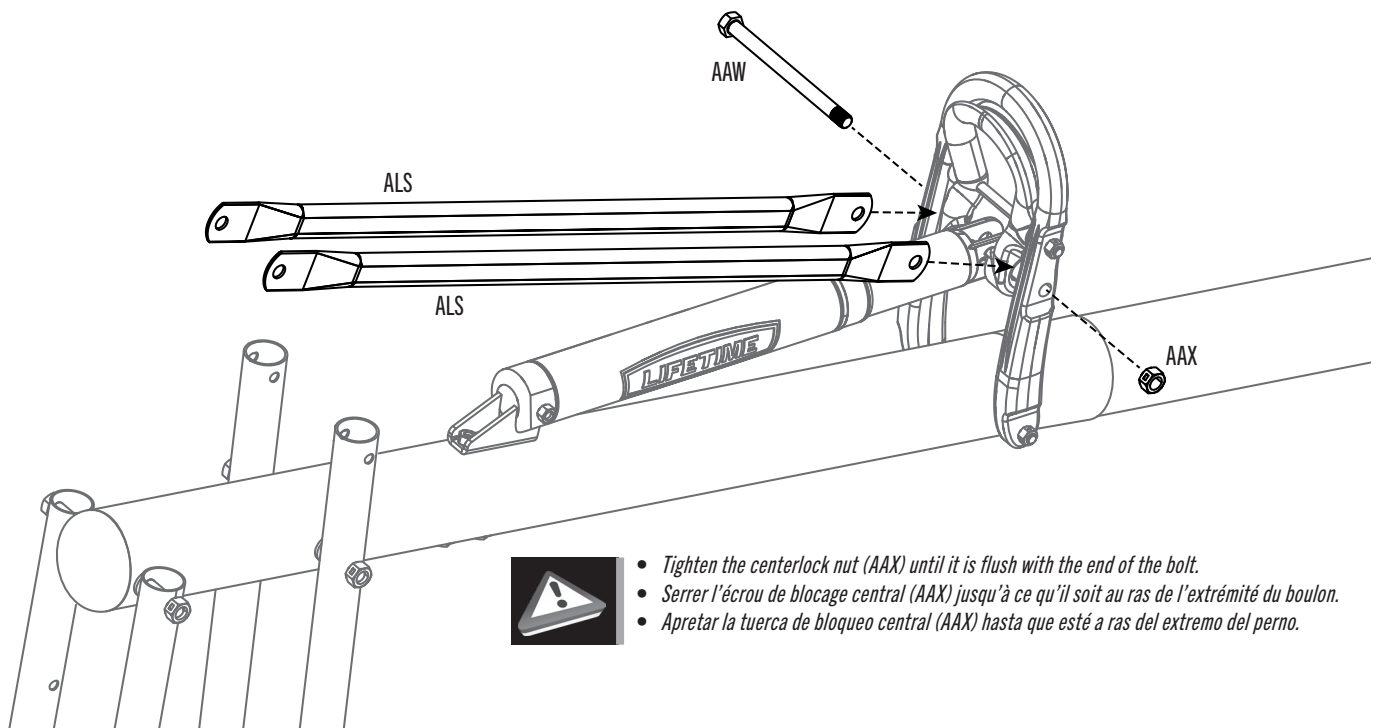

- *Tighten the centerlock nut (AAX) until it is flush with the end of the bolt.*
- *Serrer l'écrou de blocage central (AAX) jusqu'à ce qu'il soit au ras de l'extrémité du boulon.*
- *Apretar la tuerca de bloqueo central (AAX) hasta que esté a ras del extremo del perno.*

SECTION 5 (CONTINUED) / SECTION 5 (SUITE) / SECCIÓN 5 (CONTINUACIÓN)

TOOLS AND HARDWARE REQUIRED / OUTILS ET QUINCAILLERIE REQUIS / INSTRUMENTAL Y HERRAJE REQUERIDOS



9/16 in/po
(≈14mm) (x2)

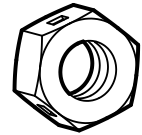
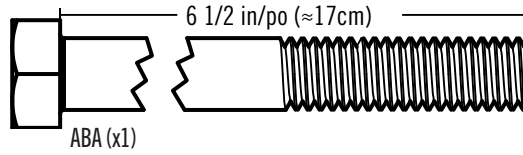

5.7



- Secure the **handle (AKI)** to the **top pole (ALH)** with the hardware shown. Make sure to place the **spacers (ABM)** between the handle assembly and the top pole as indicated.
- Assurer la **poignée (AKI)** à la **section supérieur du poteau (ALH)** à l'aide de la quincaillerie indiquée. Assurer de insérer les **pièces d'écartement (ABM)** entre l'ensemble de la poignée et la section supérieur du poteau comme indiqué.
- Sujetar la **manivela (AKI)** al **poste superior (ALH)** usando el herraje indicado. Asegurarse de insertar los **espaciadores (ABM)** entre el conjunto de la manivela y el poste superior como se indica.



- *Tighten the centerlock nut (ABB) until it is flush with the end of the bolt.*
- *Serrer l'écrou de blocage central (ABB) jusqu'à ce qu'il soit au ras de l'extrémité du boulon.*
- *Apretar la tuerca de bloqueo central (ABB) hasta que esté a ras del extremo del perno.*

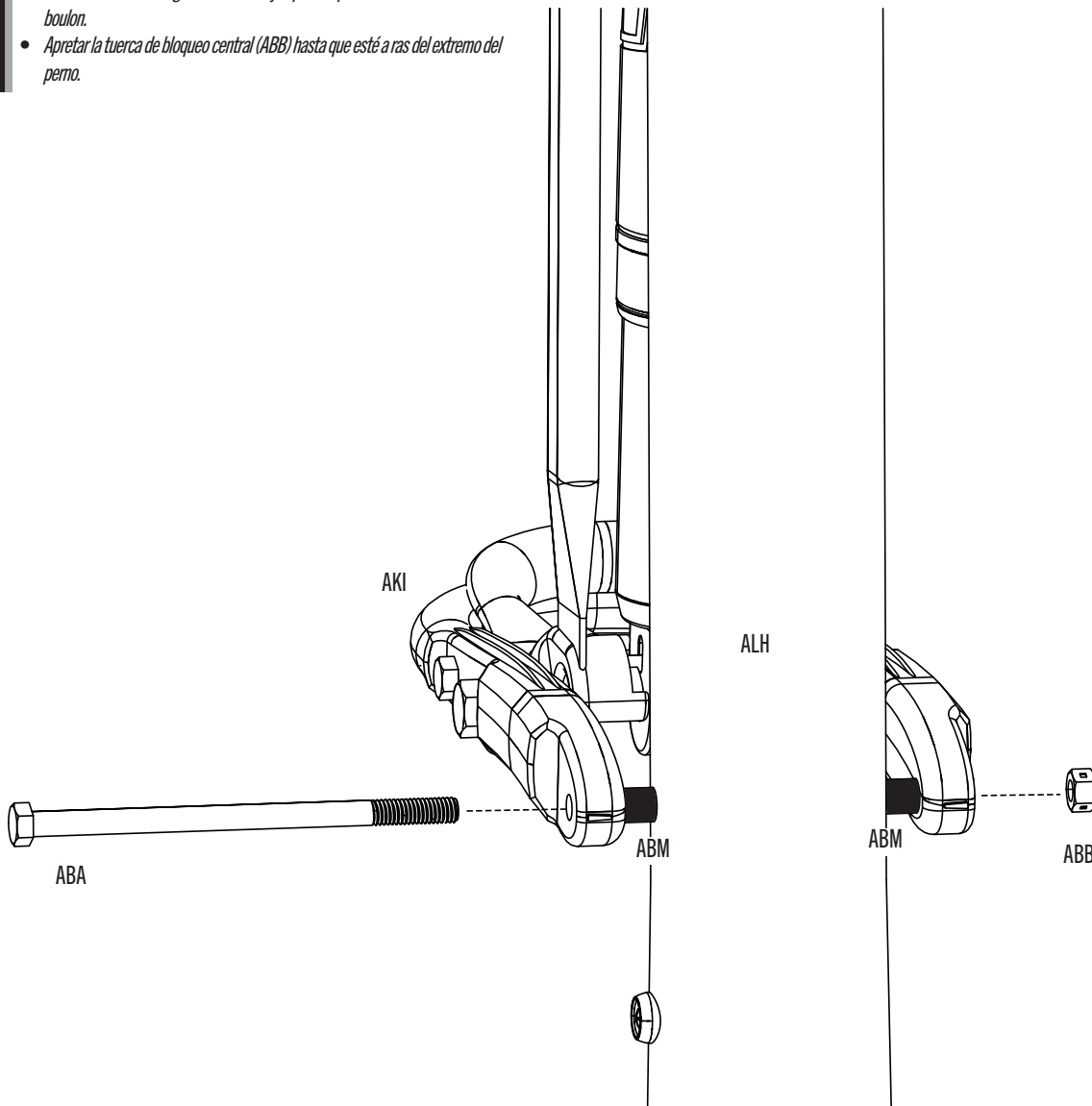

SECTION 5 (CONTINUED) / SECTION 5 (SUITE) / SECCIÓN 5 (CONTINUACIÓN)

TOOLS AND HARDWARE REQUIRED / OUTILS ET QUINCAILLERIE REQUIS / INSTRUMENTAL Y HERRAJE REQUERIDOS

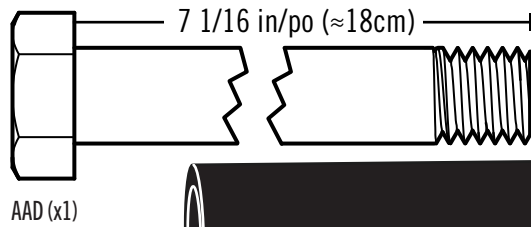
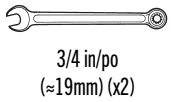

5.8



- Connect the rear lifter arms (ALS) to the inside of the lower extension arms (AKB) with the hardware shown. Place a spacer (HNX) between the rear lifter arms as shown. Tighten the hardware in this step and in steps 4.3 and 4.4 securely now.
- Attacher les bras d'élévation arrière (ALS) à l'intérieur des bras de rallonge longs (AKB) avec de la quincaillerie illustrée. Insérer une pièce d'écartement (HNX) entre les bras d'élévation arrière comme indiqué. Serrer le quincaillerie dans cette étape et les étapes 4,3 et 4,4 maintenant.
- Conectar los brazos de elevación traseros (ALS) a los lados interiores de los brazos de extensión (AKB) largos usando un perno hexagonal (AAD), un espaciador (HNX) y una contratuerca (AAX). Apretar por completo el herraje en este paso y en los pasos 4,3 y 4,4.

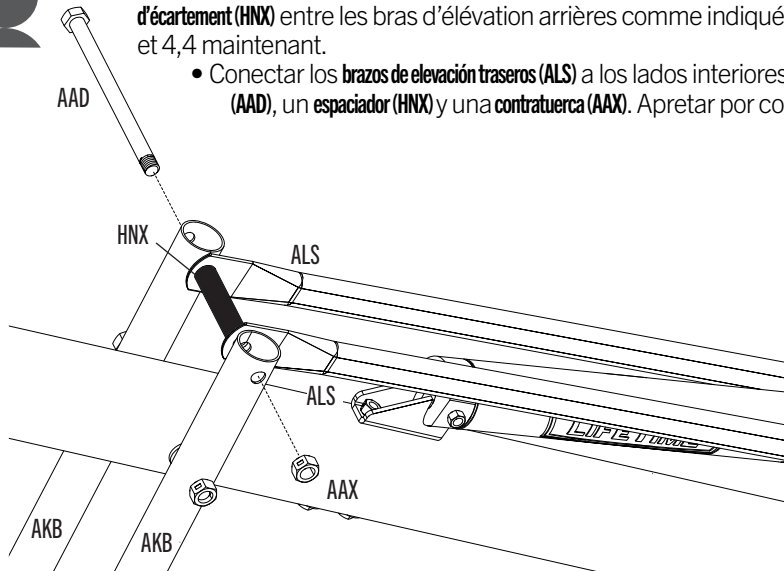

- The rear lifter arms must be on the inside of the long extension arms.
- Insérer les bras d'élévation entre les bras de rallonge long et la pièce d'écartement.
- Colocar los brazos de elevación entre los brazos de extensión largas.

WARNING / AVERTISSEMENT ADVERTENCIA

The handle mechanism is designed to lift only the weight of the backboard and rim. Do not hang anything from the handle, rim, backboard, or lifter arms as this will damage the system and void the warranty.

Le mécanisme de la manivelle a été conçu de supporter seulement le poids du panneau et de l'anneau. Ne suspendre rien de la manivelle, l'anneau, le panneau, ou les bras d'élévation, lequel peut endommager le système et annuler la garantie.

El mecanismo de la manija está diseñado de soportar sólo el peso del tablero y el aro. No suspender nada de la manija, aro, tablero, o los brazos de elevación, el cual podría dañar la unidad y anular la garantía.

5.9



- Cut or tear open the grease packet (AKH) at the top and apply the grease to the release pin (AQE).
- Couper ou déchirer le paquet de graisse (AKH) en haut et appliquer la graisse sur l'axe de sécurité (AQE).
- Cortar o abrir el paquete de grasa (AKH) en la parte superior y engrasar el pasador de seguridad (AQE).

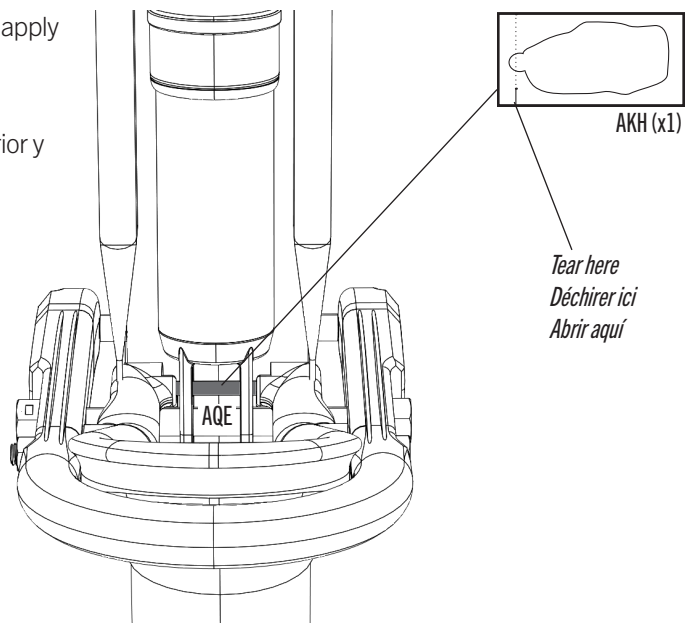

6

FINAL ASSEMBLY / ASSEMBLAGE FINAL / ENSAMBLAJE FINAL



HARDWARE REQUIRED / QUINCAILLERIE REQUISE / HERRAJE REQUERIDO

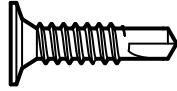

ADP (x10)

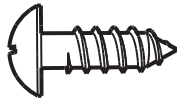

*ADS (x1)

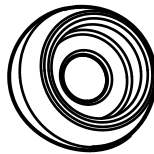

*CIH (x1)

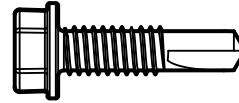

*ABZ (x1)

**This Hardware is taken from the hardware bag used in Section 2
 *Cette quincaillerie vient du sac de quincaillerie utilisé à la Section 2.
 Este herraje viene de la bolsa de herraje utilizada en la Sección 2



PARTS REQUIRED / PIÈCES REQUISES / PIEZAS REQUERIDAS

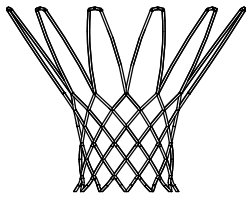

AKZ (x1)



ALM (x1)



AKP (x1)

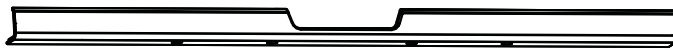

AJQ (x1)

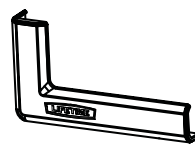

BAA (x1)

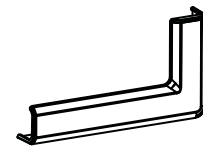

BAB (x1)



TOOLS REQUIRED / OUTILS REQUIS / INSTRUMENTAL REQUERIDO



(x1)



(x1)



(x1)



(x1)



(x1)



(x1)

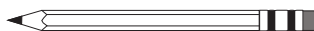

(x1)

► SECTION 6 (CONTINUED) / SECTION 6 (SUITE) / SECCIÓN 6 (CONTINUACIÓN)

TOOLS AND HARDWARE REQUIRED / OUTILS ET QUINCAILLERIE REQUIS / INSTRUMENTAL Y HERRAJE REQUERIDOS

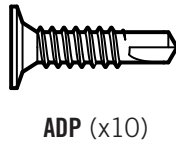
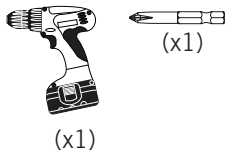

6.1

- Remove the plastic film from the **backboard (AJI)**, and attach the **center frame pad (AJQ)** to the backboard in the location shown with the hardware indicated. Make sure that the center frame pad is oriented and centered on the metal piece of the backboard.
- Retirer la pellicule protectrice du **panneau (AJI)**, et attacher la **protection central (AJQ)** au panneau à l'endroit indiqué à l'aide de la quincaillerie indiquée. S'assurer d'orienter et centrer la protection central sur le bord du panneau comme indiqué.
- Retirar la capa protectora del **tablero (AJI)**, y sujetar la **almohadilla central (AJQ)** al tablero a la ubicación indicada usando el herraje indicado. Asegurarse de orientar y centrar la almohadilla central en el borde del tablero como se indica.

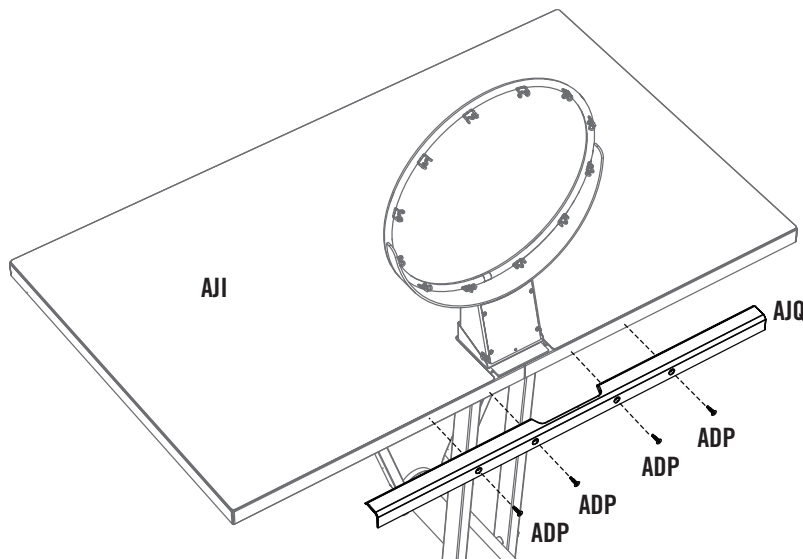

6.2

- Attach the **corner frame pads (BAA and BAB)** to the backboard in the locations indicated with the hardware indicated.
- Attacher les **protections angulaires (BAA et BAB)** au panneau aux endroits indiqués à l'aide de la quincaillerie indiquée.
- Sujetar las **almohadillas angulares (BAA y BAB)** al tablero a las ubicaciones indicadas usando el herraje indicado.

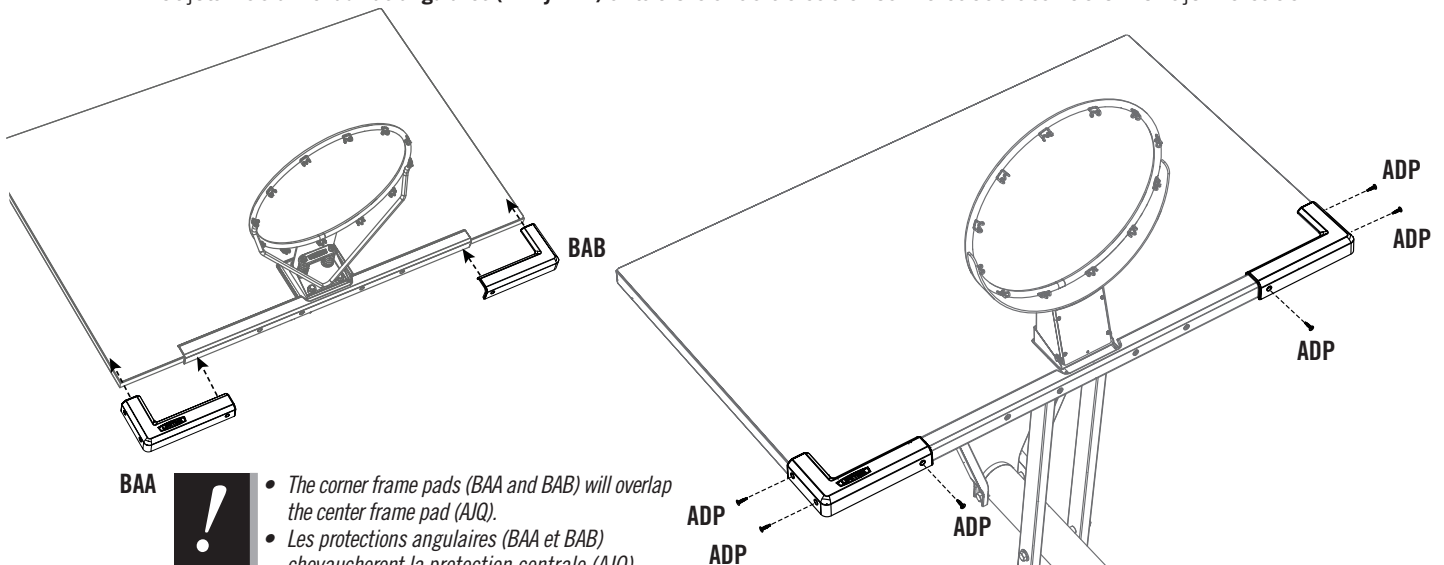

BAA



- The corner frame pads (BAA and BAB) will overlap the center frame pad (AJQ).
- Les protections angulaires (BAA et BAB) chevaucheront la protection centrale (AJQ).
- Las almohadillas angulares (BAA y BAB) se solaparán con las almohadilla central (AJQ).

► SECTION 6 (CONTINUED) / SECTION 6 (SUITE) / SECCIÓN 6 (CONTINUACIÓN)

TOOLS AND HARDWARE REQUIRED / OUTILS ET QUINCAILLERIE REQUIS / INSTRUMENTAL Y HERRAJE REQUERIDOS

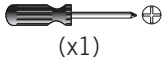

- **BEFORE CONTINUING:** It is critical that the instructions in the following steps are followed exactly. Failure to properly orient and align the pole sections will render the pole unusable. If the pole sections are assembled incorrectly, you will have to purchase new pole sections from our Customer Service Department. If you have questions regarding the pole assembly, please call our Customer Service Department for assistance.
- **AVANT DE CONTINUER :** Il est essentiel suivre les étapes suivantes dans les instructions exactement. Le non-respect d'orienter ou d'aligner les sections de poteau correctement laissera le poteau inutilisable. Si les sections de poteau sont assemblées incorrectement, il faut acheter des sections de poteau nouvelles de notre département de services à la clientèle. Si vous avez de questions concernant l'assemblage du poteau, veuillez contacter notre département de services à la clientèle.
- **ANTES DE CONTINUAR:** Es critical seguir exactamente los pasos siguientes en las instrucciones. El no orientar y alinear correctamente las secciones del poste dejará el poste inutilizable. Si las secciones del poste se ensamblan incorrectamente, tendrá que comprar nuevas secciones del poste de nuestro departamento de servicios a clientes. Si tiene preguntas con respecto al ensamble del poste, póngase en contacto con nuestro departamento de servicios a clientes.

6.3

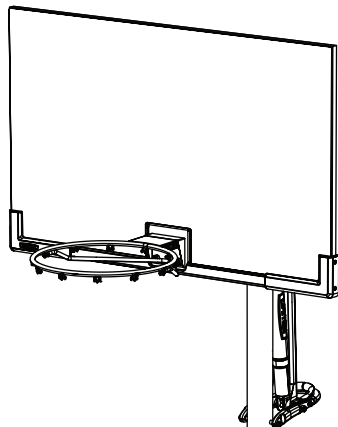

- Align the hole in the **middle pole (ALF)** with the slot in the **bottom pole (ALE)** and slide the middle pole over the bottom pole. Insert a **screw (ADS)** through a **domed countersink washer (CIH)**, into the small hole in the middle pole, and into the slot in the bottom pole as shown. The screw should be flush with the pole, but will spin freely once installed.
- Aligner le trou dans le **poteau du milieu (ALF)** avec la fente dans le **poteau inférieur (ALE)**, et faire glisser le poteau du milieu sur le poteau inférieur. Insérer une **vis (ADS)** à travers une **rondelle fraisée en dôme (CIH)**, dans le petit trou dans le poteau du milieu, et dans la fente dans le poteau inférieur comme indiqué. La vis doit être à ras du poteau mais tournera librement une fois installée.
- Alinear el agujero en el **poste intermedio (ALF)** con la ranura en el **poste inferior (ALE)**, deslizar el poste intermedio sobre el poste inferior. Insertar un **tornillo (ADS)** por la **rondana avellanada abovedada (CIH)**, dentro del agujero en el poste intermedio, y dentro de la ranura en el poste inferior como se indica. El tornillo debe estar a ras del poste mas girará libremente una vez instalado.

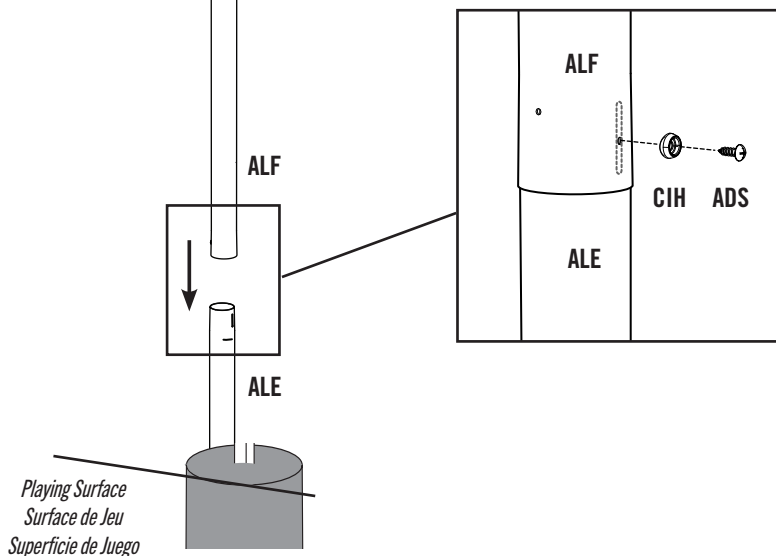

! WARNING / AVERTISSEMENT / ADVERTENCIA

Use extreme caution when standing on ladders to perform assembly steps. Follow all warnings and cautions on the ladder. Failure to follow all of these instructions and warnings could lead to serious personal injury or property damage.

Prendre attention en utilisant des échelles pour faire les étapes d'assemblage. Suivre tous les avertissements de l'échelle. Le non-observation de suivre toutes ces instructions et avertissements peut causer des blessures graves personnelles ou endommager la propriété.

Ser prudente al pararse en escaleras haciendo los pasos de ensamble. Seguir todas las advertencias y precauciones de la escalera. El incumplimiento de seguir todas estas instrucciones y advertencias puede ocasionar lesiones graves personales o daño a la propiedad.

► SECTION 6 (CONTINUED) / SECTION 6 (SUITE) / SECCIÓN 6 (CONTINUACIÓN)

TOOLS AND HARDWARE REQUIRED / OUTILS ET QUINCAILLERIE REQUIS / INSTRUMENTAL Y HERRAJE REQUERIDOS



(x1)



(x1)



(x1)



6.4

- While two people continue to hold the assembly in place, set the **wood block** on top of the pole and strike it firmly 5–6 times with a hammer or mallet. **You must have wood on top of the pole before hitting it with a hammer to prevent scratching the powder coating.** If the **middle pole (ALF)** does not completely cover the slots on the **bottom pole (ALE)** after seating, **DO NOT COMPLETE ASSEMBLY.** Call our Customer service department.
- Pendant que deux adultes continuent à maintenir l'assemblage en place, mettre le bloc de bois sur le poteau, et frapper fermement 5 – 6 fois avec un marteau ou un maillet en caoutchouc. **Il faut placer le bloc en bois entre le poteau et le marteau pour éviter de rayer la peinture en poudre.** Si le **poteau du milieu (ALF)** ne couvre pas complètement les fentes dans le **poteau inférieur (ALE)** après avoir frappé le poteau, **NE PAS COMPLÉTER L'ASSEMBLAGE.** Appeler notre département de services à la clientèle.
- Mientras que dos adultos continuen a mantener el ensamble en su lugar, colocar el bloque de madera encima del poste, y golpearlo firmemente 5–6 veces con un martillo o mazo de goma. **Es preciso colocar el bloque de madera encima del poste antes de golpearlo con un martillo para evitar rayar el recubrimiento de polvo.** Si el **poste intermedio (ALF)** no cubrir por completo las ranuras en el **poste inferior (ALE)** después de colocarlo, **NO FINALIZAR EL ENSAMBLAJE.** Ponerse en contacto con nuestro departamento de servicios a clientes.

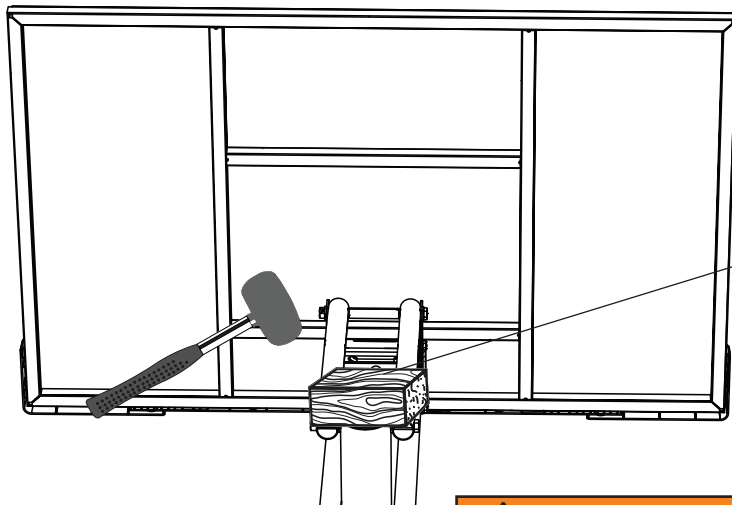

Wood Block / Bloc de bois / Bloque de madera



WARNING / AVERTISSEMENT / ADVERTENCIA

The poles must be seated together! Even if the poles cover the slots before seating, they must be struck on a hard surface five to six times! Failure to seat the poles correctly could allow the poles to separate during use, which could lead to serious personal injuries or property damage.

Les poteaux doivent s'enclencher les uns les autres! Même si les poteaux recouvrent les fentes avant de s'enclencher, il faut les frapper sur un morceau de bois cinq à six fois!

Un mauvais enclenchement des poteaux peut entraîner leur séparation lors de l'utilisation, et causer des blessures graves et endommager le matériel.

¡Los postes deben quedar asentados de manera conjunta! Incluso si los postes cubren las ranuras antes de quedar asentados, ¡deben ser golpeados sobre una superficie dura de cinco a seis veces! Si no se asientan correctamente los postes, eso podría permitir que los postes se separen durante el uso, lo que podría provocar graves lesiones personales o daños a la propiedad.

► SECTION 6 (CONTINUED) / SECTION 6 (SUITE) / SECCIÓN 6 (CONTINUACIÓN)

TOOLS AND HARDWARE REQUIRED / OUTILS ET QUINCAILLERIE REQUIS / INSTRUMENTAL Y HERRAJE REQUERIDOS



(x1)



(x1)

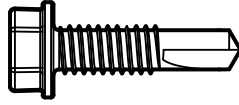

ABZ (x1)

6.5

- Secure the **middle pole (ALF)** and **bottom pole (ALE)** together with one **screw (ABZ)**. Then insert the **pole cap (ALM)** into the top pole.
- Bien attacher le **poteau du milieu (ALF)** au **poteau inférieur (ALE)** à l'aide d'une **vis (ABZ)**. Ensuite, insérer un **capuchon (ALM)** dans le poteau supérieur.
- Sujetar bien el **poste intermedio (ALF)** al **poste inferior (ALE)** con un **tornillo (ABZ)**. Entonces, insertar un tapón de **poste (ALM)** al poste superior.

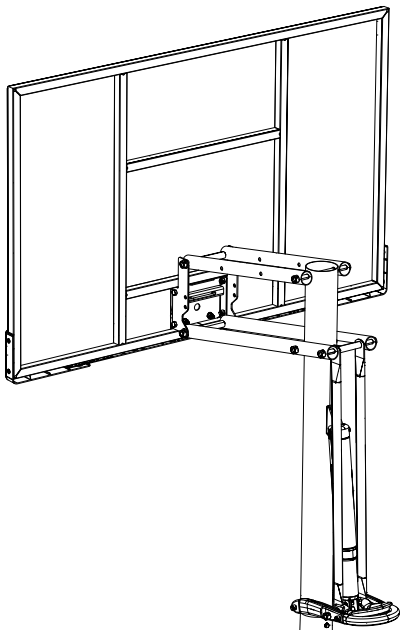

ALF

ALE

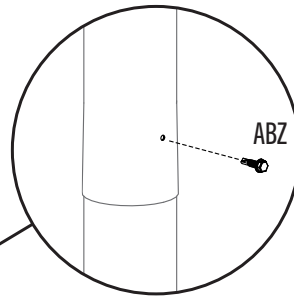

ABZ

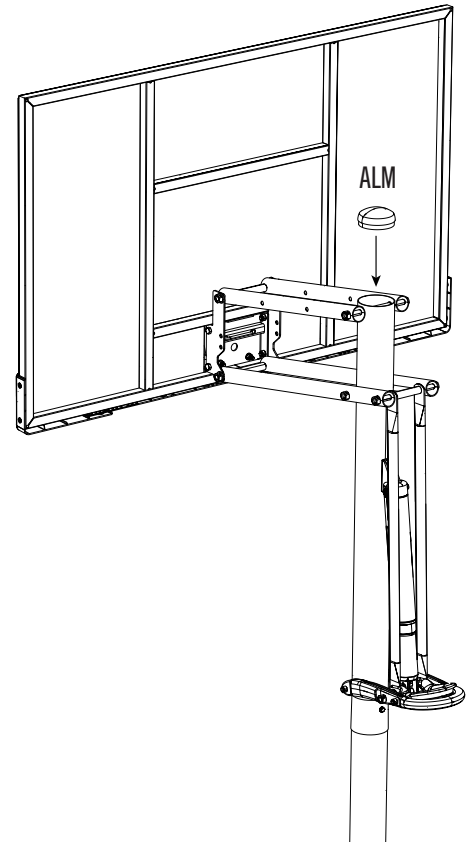

ALM



- For ease of installation, chuck the self-drilling screws directly into the drill, or use a 3/8" (10mm) hex driver.
- Pour faciliter l'installation, mettre les vis autotaraudeuses directement dans la perceuse, ou utiliser un tournevis à écrou de 3/8 po (10mm).
- Para facilitar la instalación, fijar los tornillos autoroscantes directamente en el taladro, o usar una llave de tuerca de 3/8 in. (10mm).

► SECTION 6 (CONTINUED) / SECTION 6 (SUITE) / SECCIÓN 6 (CONTINUACIÓN)

TOOLS AND HARDWARE REQUIRED / OUTILS ET QUINCAILLERIE REQUIS / INSTRUMENTAL Y HERRAJE REQUERIDOS



(x1)



(x1)



6.6

- Attach the **Net (AKZ)** to the **Rim (ALX)**.
- Attacher la **filet (AKZ)** à l'**anneau (ALX)**.
- Sujetar la **red (AKZ)** al **aro (ALX)**.

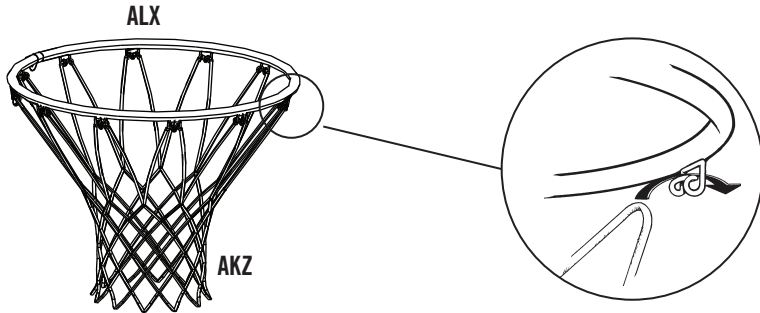

- If a replacement Net is needed, please call our Customer Service Department. Our Nets are shorter than average to reduce the risk of entanglement.
- S'il y a besoin d'une nouvelle filet, appeler notre Département de services à la clientèle. Nos filets sont plus courtes pour réduire le risque d'enchevêtrement.
- Si se necesita una red de repuesto, llamar a nuestro Departamento de servicios a clientes. Nuestras redes son más cortas para reducir el riesgo de enredamiento.

6.7

- Raise the Backboard until the top of the Rim measures 10' from the playing surface. Apply the **Height Adjustment Sticker (AKP)** onto the **Gas Spring (GFL)**, lining up the edge of the **Gas Spring Cover** with the 10' mark on the sticker. Press the sticker into place while carefully removing the rest of the backing.
- Lever le panneau jusqu'à ce que la partie supérieure de l'anneau mesure 10 pieds (304,8cm) de la surface de jeu. Appliquer l'**autocollant de hauteur d'ajustement (AKP)** sur le **ressort à gaz (GFL)**, en alignant le bord du **couvercle du ressort à gaz** avec la marque de 10 pieds (304,8cm) sur l'autocollant. Appliquer l'autocollant en place en enlevant avec soin le reste du papier de protection.
- Levantar el tablero hasta que la parte superior del aro mida 10 ft. (304,8cm) de la superficie de juego. Aplicar la **etiqueta de altura de ajuste (AKP)** sobre el **resorte de gas (GFL)**, alineando el borde de la **cubierta del resorte de gas** con la marca de 10 ft. (304,8cm) en la etiqueta. Presionar la etiqueta en su lugar mientras que remueve cuidadosamente el resto del papel protector.

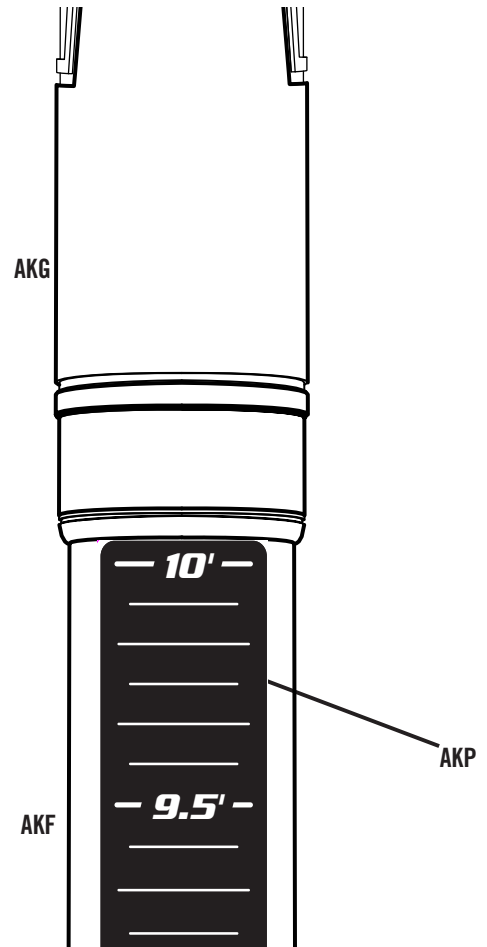

- Actual Height Sticker (AKP) and Gas Spring Cover (AKG) may vary from those shown here.
- L'autocollant de hauteur (AKP) et la housse du piston (AKG) peuvent varier de ceux qui sont illustrés ici.
- La etiqueta de altura (AKP) y la cubierta del resorte de gas (AKG) mostradas aquí pueden variar de las mostradas aquí.



MAINTENANCE / ENTRETIEN / MANTENIMIENTO

The life of your basketball system depends on many variables. The climate, exposure to corrosives such as salt, pesticides, or herbicides, and excessive use or misuse can all contribute to pole failure, which may cause property damage or personal injury. Check your basketball system frequently for loose hardware, excessive wear, and signs of corrosion. For safety reasons, and to prolong the life of your basketball system, you must take the following preventive measures.

- A. Check all nuts and bolts. If any are loose, tighten them.
- B. Check all parts for excessive wear and tear. If necessary, replace any parts that have been worn or damaged through usage. Contact our customer service department for replacement parts.
- C. Inspect the warning sticker on the pole. If it is ripped, faded, or illegible, call our customer service department to request a replacement sticker.
- D. Check all pole sections for visible rust or chipped or cracked paint. If either are present, do the following:
 - 1. Use an emery cloth to completely remove any rust or chipped paint.
 - 2. Clean the area with a damp cloth and allow it to dry.
 - 3. Apply two coats of a rust preventative, high gloss enamel paint to the area. Allow the paint to dry between coats.

IF RUST HAS PENETRATED ANYWHERE THROUGH THE POLE, REPLACE THE POLE IMMEDIATELY!

La vie utile du système de basket-ball dépend de nombreuses conditions. Le climat, l'exposition aux produits corrosifs tels que le sel, les pesticides ou herbicides, ainsi que l'usage excessif ou incorrect peuvent contribuer à la défaillance du poteau, causant des dommages corporels et matériels.

Vérifier régulièrement le système de basket-ball au niveau d'accessoires manquants, d'usure excessive et de signes de corrosion. Pour des raisons de sécurité et pour prolonger la vie du système de basket-ball, observer les mesures préventives suivantes.

- A. Vérifier l'état de tous les écrous et boulons. S'ils sont lâches, les serrer.
- B. Vérifier toutes les pièces pour usure prématurée et excessive. Si nécessaire, changer toutes pièces usées ou endommagées par l'utilisation. Contacter notre service clientèle pour des pièces de rechange.
- C. Examiner l'autocollant d'avertissement situé sur le poteau. S'il est déchiré, décoloré ou illisible, appeler notre service clientèle pour en demander un nouveau.
- D. Vérifier toutes les sections de poteau au niveau de rouille ou de peinture craquelée ou égratignée. Si l'une de ces conditions est présente, prendre les mesures suivantes :
 - 1. Avec une toile d'émeri, enlever complètement la rouille ou la peinture endommagée.
 - 2. Nettoyer la zone avec un linge humide et laisser sécher.
 - 3. Appliquer deux couches d'une peinture antirouille émail-brillante sur l'endroit affecté. Laisser la peinture sécher entre l'application des couches.

SI LA ROUILLE A PÉNÉTRÉ DANS LE POTEAU À UN ENDROIT QUELCONQUE, IL FAUT LE REMPLACER IMMÉDIATEMENT!

La vida útil de su sistema de baloncesto depende de muchas variables. El clima, los agentes corrosivos, y el uso excesivo o indebido pueden contribuir a la falla del poste y producir averías a la propiedad o lesiones personales. Inspeccione el sistema con frecuencia para ver si hay herrajes flojos, desgaste excesivo y corrosión. Usted debe tomar las medidas preventivas siguientes.

- A. Inspeccionar todas las tuercas y pernos, y apretar los que estén flojos.
- B. Inspeccionar todas las partes para ver si muestran desgaste excesivo. Cambiar las piezas gastadas o dañadas.
- C. Inspeccionar el auto-adhesivo de advertencia en el poste. Si está rasgado, desteñido, o ilegible, ponerse en contacto con la tienda donde lo compró para obtener otro.
- D. Inspeccionar las secciones del poste para ver si muestran óxido o pintura rajada o desportillada. Si encuentra algunas de estas señales:
 - 1. Quitar todo el óxido o pintura desportillada con tela de esmeril.
 - 2. Limpiar el área con un trapo húmedo y dejarla secar.
 - 3. Aplicar dos capas de pintura de esmalte resistente al óxido. Dejar secar la pintura entre una y otra capa.

¡SI EL ÓXIDO HA ATRAVESADO EL POSTE EN ALGUNA PARTE, CAMBIAR EL POSTE INMEDIATAMENTE!



WARNING STICKER / AUTOCOLLANT D'AVERTISSEMENT / AUTOADHESIVO DE ADVERTENCIA



WARNING



FAILURE TO FOLLOW THESE WARNINGS MAY RESULT IN SERIOUS INJURY AND/OR PROPERTY DAMAGE.

Owners must ensure that all players know and follow these rules for safe operation of the system.

- Only hang from the rim briefly to regain balance or avoid injuring others. Release the rim as soon as safely possible.
- During play, especially when performing dunk type activities, keep player's face away from the backboard, rim, and net. Serious injury could occur if teeth/face come in contact with the backboard, rim, or net. Player should wear a mouth guard during play.
- Do not slide, climb, or play on base or pole.
- When adjusting height or moving system, keep hands and fingers away from moving parts.
- Do not allow children to move or adjust system.
- Do not wear jewelry (rings, watches, necklaces, etc.) during play. Objects may entangle in net.
- Keep water and organic material away from pole base. grass, litter, etc. could cause corrosion and/or deterioration.
- Never play on damaged equipment.
- Once a month check pole and all metal parts for signs of corrosion (rust, pitting, chipping). Completely remove rust and repaint with exterior enamel. If rust has penetrated any steel part, replace that part immediately.

- Check system before each use for proper ballast, loose hardware, excessive wear, instability, and signs of corrosion and repair before use.
- Do not use the system to lift or hoist anything. The mechanism is designed to lift only the weight of the backboard and rim. Do not hang anything from the handle, rim, backboard, or lifter arms as this will damage the system and void the warranty.



AVERTISSEMENT



ADVERTENCIA



FAUTE DE NE PAS SUIVRE CES AVERTISSEMENTS, VOUS RISQUEZ DE CAUSER DES BLESSURES GRAVES ET/OU DES DOMMAGES À L'ÉQUIPEMENT.

Le propriétaire doit s'assurer que tous les joueurs connaissent et appliquent les règles suivantes afin d'utiliser l'équipement en toute sécurité.

- Ne pas se suspendre à l'anneau plus que nécessaire pour retrouver l'équilibre ou éviter de blesser les autres joueurs. Relâchez l'anneau aussitôt que possible.
- Lors d'un match, particulièrement dans le cas des smashes, le visage du joueur ne doit pas faire face au panneau, à l'anneau, ni au filet. Le joueur risque de graves blessures si ses dents ou son visage entrent en contact avec le panneau, l'anneau, ou le filet. Les joueurs doivent toujours porter un protège-dents lorsqu'ils jouent.
- Ne pas glisser, ne pas grimper, et ne pas jouer sur la base ou le poteau.
- Lors du réglage de la hauteur ou lorsque du déplacement de l'équipement, garder les mains et doigts loin des pièces mobiles.
- Ne permettre pas aux enfants de déplacer ou d'ajuster l'équipement.
- Ne pas porter de bijoux (bagues, montres, colliers, etc.) pendant le jeu. Ces objets pourraient s'accrocher au filet.
- Garder de l'eau et autre matière organique loin de la base. Le gazon, les déchets, etc. pourraient provoquer la corrosion et/ou la détérioration.
- Une fois par mois, vérifier que le poteau et toutes les pièces en métal ne montrent pas de signes de corrosion (rouille, piqûres, écaillage). Enlever toute la rouille et repeindre complètement avec une peinture pour extérieur. Si la rouille a pénétré une des pièces en acier, il faut remplacer immédiatement la pièce en question.
- A chaque utilisation de l'équipement, vérifier d'abord l'équilibre, la possibilité de pièces desserrées ou usées, la stabilité de l'équipement et tout signe de corrosion ou réparation nécessaire avant utilisation.
- Ne jamais jouer avec un équipement endommagé.
- Ne pas utiliser l'équipement pour lever ou soulever quoique ce soit. Son mécanisme a été conçu uniquement pour soutenir le poids du panneau et de l'anneau. Ne rien accrocher au manche, à l'anneau, au panneau ni aux leviers sous peine d'endommager l'équipement et d'annuler la garantie.

SI NO SE OBEDECEN ESTAS ADVERTENCIAS PUEDEN PRODUCIRSE GRAVES LESIONES Y/O DAÑOS A LA PROPIEDAD.

El propietario del sistema debe asegurarse de que todos los jugadores conozcan y respeten estas reglas para que el sistema se use en forma segura.

- Cuélguese del aro sólo en forma breve, para recuperar el equilibrio o evitar lesionar a otros jugadores. Suéltese del aro lo más pronto que pueda hacerlo con seguridad.
- Durante el juego, especialmente al embocar violentamente de alto, la cara de los jugadores debe mantenerse alejada del tablero, el aro y la red. Pueden producirse lesiones graves si los dientes o la cara entran en contacto con el tablero, el aro o la red. Los jugadores deben usar un protector bucal durante el juego.
- No se deslice, no trepe ni juegue sobre la base o el poste.
- Mantenga las manos y los dedos alejados de las piezas móviles cuando regule la altura o desplace el sistema.
- No deje que los niños regulen ni desplacen el sistema.
- No use joyas (anillos, relojes, collares o gargantillas, etc.) durante el juego. Estos objetos pueden engancharse en la red.
- Guarde agua y materia orgánica. Césped, basura, etc., podrían causar corrosión et/o deterioros.
- Controle el poste y todas las piezas metálicas una vez al mes en busca de signos visibles de corrosión (oxidación, picaduras, escamado). Elimine todo rastro de óxido y vuelva a pintar con esmalte para exteriores. Si el óxido ha penetrado cualquier pieza de acero, reemplace esa pieza de inmediato.
- Inspeccione el sistema antes de cada uso para verificar que esté adecuadamente contrapesado, que los elementos de fijación no estén flojos, que no haya desgaste excesivo, inestabilidad ni signos de corrosión. Si encuentra irregularidades, repárelas antes de usar el sistema.
- Nunca juegue con un equipo dañado.
- No use el sistema para levantar ningún objeto. El mecanismo está diseñado para elevar solamente el peso del tablero con el aro. No cuelgue nada de la agarradera, el aro, el tablero ni los brazos de elevación, ya que esto puede dañar el sistema y anular la garantía.



REGISTER YOUR PRODUCT ONLINE AT WWW.LIFETIME.COM

At Lifetime®, we are committed to providing innovative and quality products. While registering, you will have the opportunity to give us your feedback. Your input is valuable to us.

- You can also opt in to receive new product notifications or promotions.
- In the unlikely event of a product recall or safety modification, your registration provides the information we need to notify you directly.
- Registration is fast, easy, and completely voluntary.

LIFETIME'S PROMISE TO YOU:

Maintaining your privacy is our long-standing policy at Lifetime®. And you can rest assured that Lifetime® will not sell or provide your personal data to third parties, or allow them to use your personal data for their own purposes.

We invite you to read our privacy policy at www.lifetime.com

REGISTER today!



ENREGISTRE TON ARTICLE EN LIGNE CHEZ NOUS À WWW.LIFETIME.COM

À Lifetime®, nous sommes engagés à fournir des produits innovants et de qualité. Lors de l'enregistrement, tu auras l'occasion de nous donner tes commentaires. Tes remarques sont précieuses pour nous.

- Tu peux aussi t'engager pour recevoir notifications d'articles nouveaux et promotions.
- En cas improbable de retrait de produit du marché ou de modification affectant la sécurité, ton enregistrement nous fournit l'information nécessaire de te contacter directement.
- L'enregistrement est rapide, simple, et complètement volontaire.

LA PROMESSE DE LIFETIME® À VOUS :

À Lifetime®, l'entretien de ta confidentialité est notre politique de longue date. Et tu peux être sûr que Lifetime® ne vendra pas ni fournira pas tes données personnelles à d'autres tiers, ou les permettra d'utiliser tes données personnelles à leur propres fins.

Nous t'invitons à lire notre politique de confidentialité à www.lifetime.com

ENREGISTRE aujourd'hui !



REGISTRA EL PRODUCTO EN LÍNEA EN WWW.LIFETIME.COM

À Lifetime®, estamos comprometidos a proporcionar productos de calidad e innovadores. Al registrar, tendrás la oportunidad de darnos tu opinión. Tu opinión es muy valiosa para nosotros.

- Puedes optar inclusión también para recibir notificaciones de nuevos productos o promociones.
- En el caso poco probable de una retirada de un producto o modificación de seguridad, tu registro nos provee la información necesario de notificarte directamente.
- Tu registro es rápido, fácil, y completamente voluntario.

LA PROMESA DE LIFETIME® A USTED:

Mantener tu privacidad, es nuestro viejo acuerdo político a Lifetime®. Y puedes tener la seguridad de que Lifetime® no venderá ni proveerá tus datos personales a otros terceros, ni les permitirá usar tus datos personales para sus propias intenciones.

Te invitamos a leer nuestra política de privacidad en www.lifetime.com

¡REGÍSTRALO hoy!



5-YEAR LIMITED FACTORY WARRANTY

THE MANUFACTURER RESERVES THE RIGHT TO MAKE SUBSTITUTIONS TO WARRANTY CLAIMS IF PARTS ARE UNAVAILABLE OR OBSOLETE.

1. Lifetime basketball systems are warranted to the original purchaser to be free from defects in material or workmanship for a period of five years (60 months) from the date of original retail purchase. The word “defects” is defined as imperfections that impair the use of the product. Defects resulting from misuse, abuse or negligence will void this warranty. This warranty does not cover defects due to improper installation, alteration or accident. This warranty does not cover damage caused by vandalism, rusting, “acts of nature” or any other event beyond the control of the manufacturer.
2. This warranty is nontransferable and is expressly limited to the repair or replacement of defective product. If the product is defective within the terms of this warranty, Lifetime Products, Inc. will repair or replace defective parts at no cost to the purchaser. Shipping charges to and from the factory or distribution center are not covered and are the responsibility of the purchaser. Labor charges and related expenses for removal, installation or replacement of the product or its components are not covered under this warranty.
3. This warranty does not cover scratching or scuffing of the product that may result from normal usage. In addition, defects resulting from intentional damage, negligence, unreasonable use or hanging from the rim will void this warranty.
4. Liability for incidental or consequential damages is excluded to the extent permitted by law. While every attempt is made to embody the highest degree of safety in all equipment, freedom from injury cannot be guaranteed. The user assumes all risk of injury resulting from the use of this product. All merchandise is sold on this condition, and no representative of the company may waive or change this policy.
5. This product is not intended for institutional or commercial use; Lifetime Products, Inc. does not assume any liability for such use. Institutional or commercial use will void the warranty.
6. Our goods come with guarantees that cannot be excluded under the Australian Consumer Law. You are entitled to a replacement or refund for a major failure and for compensation for any other reasonably foreseeable loss or damage. You are also entitled to have the goods repaired or replaced if the goods fail to be of acceptable quality and the failure does not amount to a major failure.
7. This warranty is expressly in lieu of all other warranties, expressed or implied, including warranties of merchantability or fitness for use to extent permitted by Federal and state law. Neither Lifetime Products, Inc., nor any representative assumes any other liability in connection with this product. This warranty gives you specific legal rights, and you may also have other rights which vary from state to state.

PLEASE INCLUDE YOUR DATED SALES RECEIPT AND PHOTOGRAPHS OF DAMAGED PARTS.

REPORT PRODUCT DEFECTS IN WRITING TO:

Lifetime Products, Inc., PO Box 160010 Clearfield, UT 84016-0010 or dial 1-800-225-3865.

REGISTER YOUR PRODUCT FOR QUICKER CUSTOMER SERVICE.

Visit www.lifetime.com or dial 1-800-225-3865 to register your product today.

FOR INTERNATIONAL WARRANTY CLAIMS:

All warranty claims must be accompanied by a sales receipt. Report all warranty claims in writing to your regional sales support representative. Please include your dated sales receipt and photographs of damaged parts.

To identify the representative for your region, please visit: www.lifetime.com/international



www.lifetime.com



GARANTIE DE FABRICATION LIMITÉE DE 5 ANS

LE FABRICANT RÉSERVE LE DROIT DE FAIRE DES SUBSTITUTIONS EN CAS DE RECOURS EN GARANTIE SI LES PIÈCES NE SONT PAS DISPONIBLES OU SONT OBSOLÈTES

1. Les systèmes de basket-ball Lifetime sont garantis à l'acheteur d'origine contre tous défauts de matériau ou de fabrication pendant une durée de cinq ans à partir de la date d'achat d'origine. Le mot « défauts » signifie des défauts qui empêchent l'utilisation du produit. Les défauts résultant de mauvais usage, d'abus ou de négligence annulent cette garantie. Cette garantie ne couvre pas les dommages causés par le vandalisme, la rouille, « les actes de la nature » ou tout autre événement en dehors du contrôle du fabricant.
2. Cette garantie n'est pas transférable et est expressément limitée à la réparation ou au remplacement du produit défectueux. Si le produit est déclaré défectueux selon les termes de cette garantie, Lifetime Products, Inc. réparera ou remplacera les parties défectueuses gratuitement pour l'acheteur. Les frais d'expéditions aller et retour de l'usine ne sont pas couverts et sont à la charge de l'acheteur. Les frais de main-d'oeuvre et frais associés à l'enlèvement, au montage ou au remplacement du système de basket-ball ou de ses composantes ne sont pas couverts par cette garantie.
3. Cette garantie ne couvre pas les égratignures ou éraillures du produit résultant d'une utilisation normale. Par ailleurs, les défauts résultant de dommages intentionnels, négligence, utilisation abusive ou suspension à partir de l'entretoise annulent cette garantie.
4. Toute responsabilité pour dommages incidents ou consécutifs est exclue dans la mesure permise par la loi. Bien que toutes les mesures aient été prises pour intégrer le plus haut degré de sécurité dans l'ensemble du matériel, l'impossibilité de blessure ne peut pas être garantie. L'utilisateur assume tous les risques de blessure résultant de l'utilisation de ce produit. L'ensemble de la marchandise est vendu en vertu de cette condition et aucune personne représentant la société ne peut déroger à cette politique, ni la modifier.
5. Ce produit n'est pas prévu pour l'usage institutionnel ni commercial; Lifetime Products, Inc. n'assume aucune responsabilité pour tel usage. L'utilisation institutionnelle ou commerciale annulera cette garantie.
6. Cette garantie remplace expressément toutes autres garanties, expresses ou tacites, y compris les garanties de commercialisation ou d'adaptation à un but particulier dans la mesure permise par les lois fédérales et les états. Ni Lifetime Products, Inc. ni aucun de ses représentants n'assume aucune autre responsabilité concernant ce produit. Cette garantie vous accorde des droits particuliers, et vous aurez peut-être d'autres droits qui varient d'un état à l'autre.

TOUS LES RECOURS EN GARANTIE DOIVENT ÊTRE ACCOMPAGNÉS DU REÇU DE VENTE.

FAIRE PARVENIR UN RAPPORT PAR ÉCRIT DE DÉFECTUOSITÉ DU PRODUIT À :

Lifetime Products, Inc., PO Box 160010 Clearfield, UT 84016-0010 ou composer le 1-800-225-3865.

ENREGISTREZ VOTRE ARTICLE À :

www.lifetime.com, ou composer le 1-800-225-3865 pour enregistrer votre article aujourd'hui.

POUR RECOURS EN GARANTIE INTERNATIONAUX :

Tous les recours en garantie doivent être accompagnés du reçu de vente. Faire parvenir un rapport par écrit de défectuosité du produit à votre représentant régional de ventes. Inclure votre reçu de vente daté et photographies des pièces endommagées. Pour identifier votre représentant régional, visitez www.lifetime.com/international



www.lifetime.com



GARANTÍA DE FÁBRICA LIMITADA POR 5 AÑOS

EL FABRICANTE SE RESERVA EL DERECHO DE HACER SUSTITUCIONES EN LOS ELEMENTOS REEMPLAZADOS BAJO GARANTÍA SI LAS PIEZAS NO ESTÁN DISPONIBLES O SON OBSOLETAS.

1. El comprador original recibe la garantía de que los sistemas de basquetbol Lifetime estarán libres de defectos de material o de mano de obra por un período de cinco años a contar desde la fecha de la compra original. La palabra “defectos” se define como imperfecciones que perjudican el uso del producto. Los defectos emergentes de un mal uso, abuso o negligencia invalidarán esta garantía. Esta garantía no cubre defectos debidos a una instalación incorrecta, alteración o a un accidente. Esta garantía no cubre daños causados por vandalismo, oxidación, “actos de la naturaleza” u otros eventos que estén más allá del control del fabricante.
2. Esta garantía es intransferible, y queda expresamente limitada a la reparación o reemplazo de los productos defectuosos. Si el producto se encuentra defectuoso dentro de los términos de esta garantía, Lifetime Products, Inc. reparará o reemplazará las piezas defectuosas sin costo alguno para el comprador. Los gastos de envío hacia y desde la fábrica no están cubiertos, y quedan bajo la responsabilidad del comprador. Los gastos de mano de obra y otros costos relacionados con la remoción, instalación o reemplazo de este sistema o sus componentes no están cubiertos por esta garantía.
3. Esta garantía no cubre raspaduras ni marcas en el producto que pueden resultar de su uso normal. Además, los defectos causados por daños intencionales, negligencia, uso irrazonable o por colgarse de la red o del aro invalidarán esta garantía.
4. La responsabilidad por daños incidentales o consecuentes queda excluida hasta el punto en que lo permita la ley. Si bien se hace el mayor esfuerzo posible para lograr el más alto grado de seguridad en todos nuestros equipos, no puede garantizarse la libertad de cualquier tipo de lesión. El usuario asume todos los riesgos de lesiones emergentes del uso de este producto. Toda nuestra mercadería se vende bajo esta condición, y ningún representante de la compañía puede anular ni cambiar esta política.
5. Este producto no está pensado para el uso institucional ni comercial; Lifetime Products, Inc. no asume ninguna otra responsabilidad en conexión con este producto. El uso institucional o comercial invalidará la garantía.
6. Esta garantía se otorga en reemplazo expreso de toda otra garantía, expresa o implícita, incluidas las garantías de comercialización o adaptación para el uso en la medida permitida por las leyes federales y estatales. Ni Lifetime Products, Inc., ni ninguno de sus representantes asume ninguna otra responsabilidad en conexión con este producto. Esta garantía le otorga derechos legales específicos, y usted puede tener otros derechos que varían de estado a estado.

NINGUNA GARANTÍA OFRECIDA POR EL FABRICANTE ES VÁLIDA EN MÉXICO

TODOS LOS RECLAMOS DE GARANTÍA DEBEN ESTAR ACOMPAÑADOS POR UN RECIBO DE COMPRA

INFORME POR ESCRITO LOS DEFECTOS EN EL PRODUCTO A:

Por favor, incluir el recibo de compra fechado y fotografías de las piezas dañadas.

Lifetime Products, Inc., PO Box 160010 Clearfield, UT 84016-0010, o marcar al 1.800.225.3865.

REGISTRE SU PRODUCTO

Visitar nuestra página en Internet www.lifetime.com, o marcar al 1.800.225.3865 para registrar el producto hoy.

PARA RECLAMOS DE GARANTÍA INTERNACIONALES:

Todos los reclamos de garantía deben estar acompañados por un recibo de compra. Informe por escrito todos los reclamos de garantía a su representante regional de ventas. Favor de incluir su recibo de compra fechado y fotografías de las piezas dañadas.

Para identificar el representante de su región, visitar www.lifetime.com/international



www.lifetime.com

ENHANCE YOUR LIFETIME® PURCHASE BY ADDING ACCESSORIES OR OTHER GREAT PRODUCTS

To purchase accessories or other Lifetime® products, visit us at:

www.lifetime.com

Or dial 1-800-424-3865

AMÉLIORER L'ACHAT LIFETIME® EN AJOUTANT DES ACCESSOIRES OU D'AUTRES PRODUITS

Pour acheter des accessoires ou des autres produits Lifetime®, visiter le :

www.lifetime.com

Ou composer le 1-800-424-3865

MEJORAR LA COMPRA DE LIFETIME® AGREGANDO ACCESORIOS U OTROS MARAVILLOSOS PRODUCTOS

Para comprar accesorios u otros productos de Lifetime®, visitarnos en:

www.lifetime.com

O marcar al 1-800-424-3865



FR

CET ARTICLE SE TRIE

ASSOCIATION OU MAGASIN OU DÉCHÈTERIE

quefairedemesdechets.fr
Privilégiez la réparation ou le don



www.lifetime.com

