

- EN KJW.Y029 Assembly Manual**
Counter Height Stool
- DE KJW.Y029 Montagehandleiding**
Hoge eettafelstoel
- FR KJW.Y029 Manuel d'assemblage**
Tabouret de comptoir
- ES KJW.Y029 Manual de montaje**
Taburete de altura de mostrador
- IT KJW.Y029 Manuale di montaggio**
Sgabello da bancone
- NL KJW.Y029 Montagehandleiding**
Hoge eettafelstoel
- PL KJW.Y029 Instrukcja montażu**
Stołek barowy

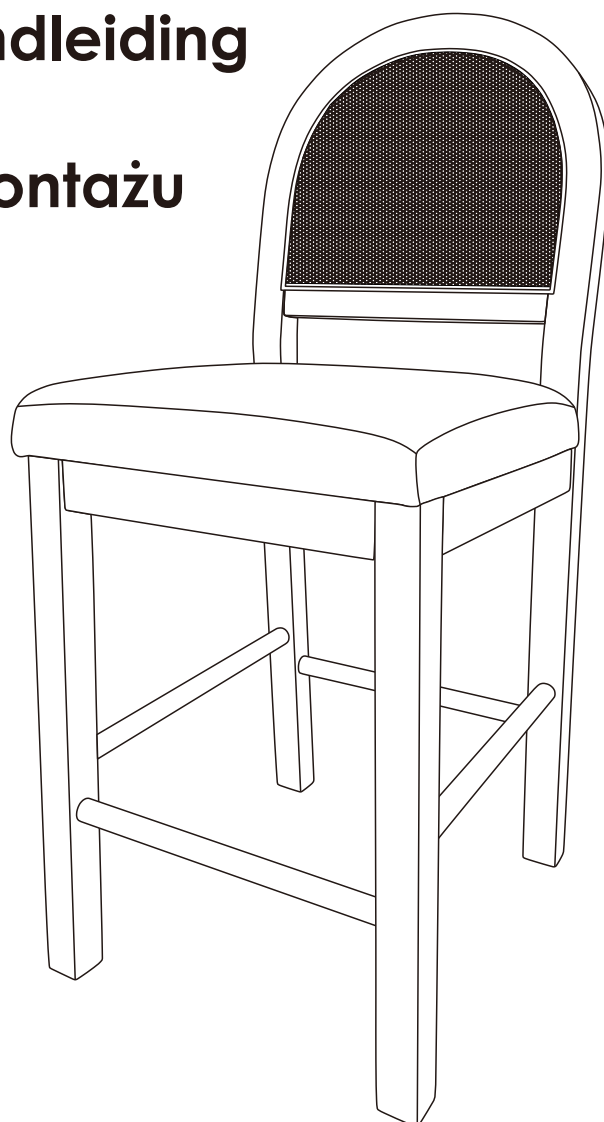

EN  **CAUTION**

THIS ASSEMBLY MANUAL CONTAINS IMPORTANT SAFETY INFORMATION.
PLEASE READ AND KEEP FOR FUTURE REFERENCE.

DE  **VORSICHT**

DIESE MONTAGEANLEITUNG ENTHÄLT WICHTIGE SICHERHEITSHINWEISE.
BITTE SORGFÄLTIG LESEN UND FÜR ZUKÜNFTIGE VERWENDUNG
AUFBEWAHREN.

FR  **ATTENTION**

CE MANUEL D'ASSEMBLAGE CONTIENT DES INFORMATIONS DE SÉCURITÉ
IMPORTANTES.
VEUILLEZ LE LIRE ATTENTIVEMENT ET LE CONSERVER POUR RÉFÉRENCE
FUTURE.

ES  **PRECAUCIÓN**

ESTE MANUAL DE MONTAJE CONTIENE INFORMACIÓN IMPORTANTE
SOBRE SEGURIDAD.
LÉALO Y GUÁRDELO PARA FUTURAS CONSULTAS.

IT  **ATTENZIONE**









IL PRESENTE MANUALE DI MONTAGGIO CONTIENE IMPORTANTI
INFORMAZIONI DI SICUREZZA.
SI PREGA DI LEGGERLO E CONSERVARLO PER RIFERIMENTI FUTURI

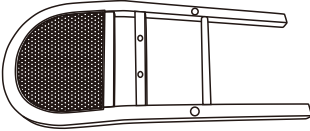
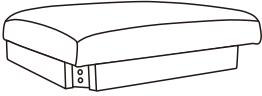
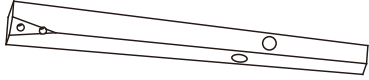

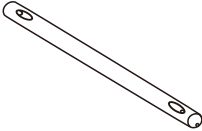
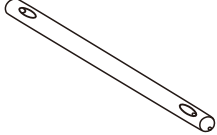
NL  **LET OP!**

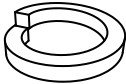
DEZE MONTAGEHANDLEIDING BEVAT BELANGRIJKE
VEILIGHEIDSINFORMATIE.
LEES DEZE HANDLEIDING EN BEWAAR HET VOOR TOEKOMSTIG GEBRUIK.

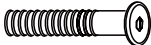
PL  **POUCZENIE**

NINIEJSZA INSTRUKCJA MONTAŻU ZAWIERA WAŻNE INFORMACJE
DOTYCZĄCE BEZPIECZEŃSTWA.
PROSIMY O ZAPOZNANIE SIĘ Z NINIEJSZYM DOKUMENTEM I ZACHOWANIE
GO DO WYKORZYSTANIA W PRZYSZŁOŚCI.

<p>A X 1</p>  <p> <small>EN</small> Back <small>DE</small> Hinterseite <small>FR</small> Arrière <small>ES</small> Detrás <small>IT</small> Dietro <small>NL</small> Achterkant <small>PL</small> Tył </p>	<p>B X 1</p>  <p> <small>EN</small> Seat <small>DE</small> Sitzfläche <small>FR</small> Assise <small>ES</small> Asiento <small>IT</small> Seduta <small>NL</small> Zitting <small>PL</small> Siedzenie </p>	<p>C X 1</p>  <p> <small>EN</small> Left Leg <small>DE</small> Linkes Bein <small>FR</small> Pied gauche <small>ES</small> Pata izquierda <small>IT</small> Gamba sinistra <small>NL</small> Linkerpoot <small>PL</small> Lewa noga </p>
<p>D X 1</p>  <p> <small>EN</small> Right Leg <small>DE</small> Rechtes Bein <small>FR</small> Pied droit <small>ES</small> Pata derecha <small>IT</small> Gamba destra <small>NL</small> Rechterpoot <small>PL</small> Prawa noga </p>	<p>E x 1</p>  <p> <small>EN</small> Side Rail (Short) <small>DE</small> Seitliche Strebe (kurz) <small>FR</small> Traverse latérale (courte) <small>ES</small> Barra lateral (corta) <small>IT</small> Balastra laterale (corta) <small>NL</small> Zijrail (kort) <small>PL</small> Szyna boczna (krótka) </p>	<p>F x 2</p>  <p> <small>EN</small> Side Rail (Long) <small>DE</small> Seitliche Strebe (lang) <small>FR</small> Traverse latérale (longue) <small>ES</small> Barra lateral (larga) <small>IT</small> Balastra laterale (lunga) <small>NL</small> Zijrail (lang) <small>PL</small> Szyna boczna (długa) </p>
<p>H1 x 6</p>  <p> <small>EN</small> Screw(M4×38mm) <small>DE</small> Schraube(M4×38mm) <small>FR</small> Vis (M4 × 38 mm) <small>ES</small> Tornillo (M4×38 mm) <small>IT</small> Vite (M4×38 mm) <small>NL</small> Schroef (M4 × 38 mm) <small>PL</small> Śruba (M4×38 mm) </p>	<p>H2 x 11</p>  <p> <small>EN</small> Spring Washer(M6) <small>DE</small> Federscheibe(M6) <small>FR</small> Rondelles élastique (M6) <small>ES</small> Arandela elástica (M6) <small>IT</small> Rondella elastica (M6) <small>NL</small> Veerring (M6) <small>PL</small> Podkładka sprężynowa (M6) </p>	<p>H3 x 11</p>  <p> <small>EN</small> Flat Washer(M6) <small>DE</small> Unterlegscheibe(M6) <small>FR</small> Rondelles plates (M6) <small>ES</small> Arandela plana (M6) <small>IT</small> Rondella piatta (M6) <small>NL</small> Platte sluitring (M6) <small>PL</small> Podkładka sprężynowa (M6) </p>
<p>H4 x 3</p>  <p> <small>EN</small> Shortest Bolts (M6×40mm) <small>DE</small> Kürzeste Schraube (M6×40mm) <small>FR</small> Boulons courts (M6 × 40 mm) <small>ES</small> Tornillos más cortos (M6×40 mm) <small>IT</small> Bulloni corti (M6×40mm) <small>NL</small> Kortste bouten (M6 × 40 mm) <small>PL</small> Najkrótsze śruby (M6×40 mm) </p>	<p>H5 x 4</p>  <p> <small>EN</small> Medium Bolts (M6×60mm) <small>DE</small> Mittlere Schraube (M6×60mm) <small>FR</small> Boulons moyens (M6 × 60 mm) <small>ES</small> Tornillos medianos (M6×60 mm) <small>IT</small> Bulloni medi (M6x60mm) <small>NL</small> Middelgrote bouten (M6 × 60 mm) <small>PL</small> Średnie śruby (M6×60 mm) </p>	<p>H6 x 4</p>  <p> <small>EN</small> Longest Bolts (M6×80mm) <small>DE</small> Längste Schraube(M6×80mm) <small>FR</small> Boulons longs (M6 × 80 mm) <small>ES</small> Tornillos más largos (M6×80 mm) <small>IT</small> Bulloni lunghi (M6×80mm) <small>NL</small> Langste bouten (M6 × 80 mm) <small>PL</small> Najdłuższe śruby (M6×80 mm) </p>

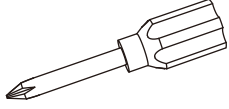
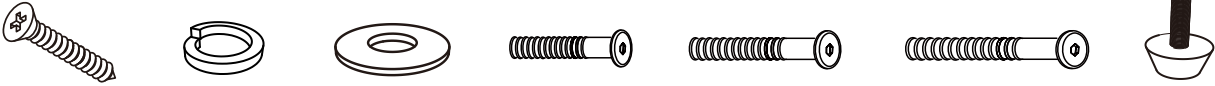
<p>H7 x 4</p>  <p> EN Foot Leveler (M6×H23mm) DE Verstellbare Bodenausgleicher (M6×H23mm) FR Patins de réglage (M6 × H23 mm) ES Nivelador de pie (M6×H23 mm) IT Livellatore per piedino (M6×H23 mm) NL Stelvoetje (M6 × H 23 mm) PL Podkładka poziomująca (M6×H23 mm) </p>	<p>T1 x 1</p>  <p> EN Allen Wrench(4#) DE Inbusschlüssel (Größe 4#) FR Clé Allen n°4 ES Llave Allen (4#) IT Chiave a brugola (4#) NL Ingussleutel (4#) PL Klucz imbusowy (4#) </p>	 <p> EN Not Included DE Nicht enthalten FR non inclus ES No incluidos IT Non incluso NL Niet inbegrepen PL Nie załączono </p>
<p> EN Extra Hardware DE Zusätzliche Hardware FR Pièces supplémentaires ES Herrajes adicionales IT Materiale aggiuntivo NL Extra materiaal PL Dodatkowy sprzęt </p> 		

EN Before you begin:

1. Check if you have received all parts using the diagram on this page. Do not start the assembly process until all parts are present. If you have not received all parts or received wrong or damaged ones, please contact our customer service and we will get back to you.
2. Do not discard any of the packaging until you are certain that you have all the necessary parts for the assembly.
3. Do NOT use power tools for assembly.

DE Bevor du beginnst:

1. Kontrolliere anhand der Abbildung auf dieser Seite, ob alle Teile vorhanden sind. Beginne nicht mit der Montage, bevor du alle Teile überprüft hast. Sollten Teile fehlen, falsch geliefert oder beschädigt sein, kontaktiere bitte unseren Kundenservice wir helfen dir umgehend weiter.
2. Entsorge keine Verpackung, bevor du sicher bist, dass alle notwendigen Teile für die Montage vorhanden sind.
3. Verwende keine Elektrowerkzeuge für die Montage.

FR Avant de commencer :

1. Vérifiez que toutes les pièces figurent bien sur le schéma de cette page. Ne commencez pas l'assemblage avant d'avoir reçu toutes les pièces. Si une pièce est manquante, erronée ou endommagée, contactez notre service après-vente.
2. Ne jetez pas les emballages avant de vous assurer que toutes les pièces nécessaires à l'assemblage sont présentes.
3. N'utilisez PAS d'outils électriques pour l'assemblage.

ES Antes de comenzar:

1. Compruebe si ha recibido todas las piezas utilizando el diagrama de esta página. No comience el proceso de montaje hasta que tenga todas las piezas. Si no ha recibido todas las piezas o ha recibido piezas incorrectas o dañadas, póngase en contacto con nuestro servicio de atención al cliente y nos pondremos en contacto con usted.
2. No deseche ningún embalaje hasta que esté seguro de que tiene todas las piezas necesarias para el montaje.
3. NO utilice herramientas eléctricas para el montaje.

IT Prima di iniziare:

1. Verificare di aver ricevuto tutti i componenti utilizzando lo schema riportato in questa pagina. Non iniziare il processo di montaggio finché non sono presenti tutti i componenti. Se non avete ricevuto tutti i componenti o ne avete ricevuti di errati o danneggiati, contattate il nostro servizio clienti che vi risponderà.
2. Non gettare alcuna parte dell'imballaggio finché non si è certi di avere tutti i componenti necessari per il montaggio.
3. NON utilizzare utensili elettrici per il montaggio.

NL Voordat u begint:

1. Controleer aan de hand van de afbeelding op deze pagina of u alle onderdelen heeft ontvangen. Begin pas met de montage als alle onderdelen aanwezig zijn. Als u niet alle onderdelen heeft ontvangen of als u verkeerde of beschadigde onderdelen heeft ontvangen, neem dan contact op met onze klantenservice en wij nemen contact met u op.
2. Gooi geen enkel onderdeel van de verpakking weg voordat u zeker weet dat u alle onderdelen heeft die nodig zijn voor de montage.
3. Gebruik GEEN elektrisch gereedschap voor de montage.

PL Przed rozpoczęciem:

1. Proszę sprawdzić, czy otrzymali Państwo wszystkie części, korzystając ze schematu na tej stronie. Nie należy rozpoczynać montażu, dopóki nie będą dostępne wszystkie części. Jeśli nie otrzymali Państwo wszystkich części lub otrzymali Państwo części nieprawidłowe lub uszkodzone, prosimy o kontakt z naszym działem obsługi klienta, a my skontaktujemy się z Państwem.
2. Nie należy wyrzucać opakowania, dopóki nie upewnią się Państwo, że posiadają wszystkie części niezbędne do montażu.
3. Do montażu proszę NIE używać elektronarzędzi.

- 1** **EN** Unpack and place the Back (A), Seat (B), Left Leg (L), Right Leg (R), and Side Rails (E & F) on a clean surface.

Attach Seat (B) to Back (A), using the Shortest Bolts (H4), Flat Washers (H3), Spring Washers (H2) and the Allen Wrench (T1) for the three in the middle, and using Longest Bolts (H6), Flat Washers (H3), Spring Washers (H2), and the Allen Wrench (T1) for the two on the sides.

Note: Do not fully tighten yet.

- DE** Packe die Rückenlehne (A), den Sitz (B), das linke Bein (L), das rechte Bein (R) sowie die Seitenteile (E & F) aus und lege sie auf eine saubere Fläche.

Befestige den Sitz (B) an der Rückenlehne (A), verwende für die drei mittleren Schrauben die kürzesten Schrauben (H4) mit Unterlegscheiben (H3) und Federscheiben (H2) sowie den Inbusschlüssel (T1), und für die beiden seitlichen Schrauben die längsten Schrauben (H6) mit Unterlegscheiben (H3), Federscheiben (H2) und dem Inbusschlüssel (T1).

Noch nicht vollständig festziehen.

- FR** Déballez et placez le dossier (A), l'assise (B), le pied gauche (C), le pied droit (D) et les traverses latérales (E et F) sur une surface propre.

Fixez le siège (B) au dossier (A) à l'aide des boulons les plus courts (H4), des rondelles plates (H3), des rondelles Grower (H2) et de la clé Allen (T1) pour les trois fixations centrales, et des boulons les plus longs (H6), des rondelles plates (H3), des rondelles Grower (H2) et de la clé Allen (T1) pour les deux fixations latérales.

Remarque : Ne serrez pas complètement pour le moment.

- ES** Desembale y coloque el respaldo (A), el asiento (B), la pata izquierda (L), la pata derecha (R) y los rieles laterales (E y F) sobre una superficie limpia.

Fije el asiento (B) al respaldo (A) utilizando los tornillos más cortos (H4), las arandelas planas (H3), arandelas elásticas (H2) y la llave Allen (T1) para las tres del centro, y los tornillos más largos (H6), las arandelas planas (H3), las arandelas elásticas (H2) y la llave Allen (T1) para las dos de los laterales.

Nota: No apriete completamente todavía.

- IT** Disimballare e posizionare lo schienale (A), la seduta (B), la gamba sinistra (L), la gamba destra (R) e le guide laterali (E e F) su una superficie pulita.

Fissare la seduta (B) allo schienale (A) utilizzando i bulloni più corti (H4), le rondelle piatte (H3), le rondelle elastiche (H2) e la chiave a brugola (T1) per i tre al centro, e utilizzando i bulloni più lunghi (H6), le rondelle piatte (H3), le rondelle elastiche (H2) e la chiave a brugola (T1) per i due ai lati.

Nota: non serrare ancora completamente.

- NL** Pak de rugleuning (A), zitting (B), linkerpoot (L), rechterpoot (R) en zijrails (E en F) uit en leg ze op een schoon oppervlak.

Bevestig de zitting (B) aan de rugleuning (A) met behulp van de kortste bouten (H4), platte sluitringen (H3), veerringen (H2) en de inbusleutel (T1) voor de drie in het midden, en gebruik de langste bouten (H6), platte sluitringen (H3), veerringen (H2) en de inbusleutel (T1) voor de twee aan de zijkanten.

Opmerking: Nog niet helemaal vastdraaien.

- PL** Rozpakować i położyć oparcie (A), siedzenie (B), lewą nogę (L), prawą nogę (R) oraz szyny boczne (E i F) na czystej powierzchni. Przymocować siedzenie (B) do oparcia (A) za pomocą najkrótszych śrub (H4), podkładek płaskich (H3), podkładek sprężystych (H2) i klucza imbusowego (T1) w przypadku trzech śrub pośrodku oraz najdłuższych śrub (H6), podkładek płaskich (H3), podkładek sprężystych (H2) i klucza imbusowego (T1) w przypadku dwóch śrub po bokach.

Uwaga: Nie dokręcać jeszcze całkowicie.

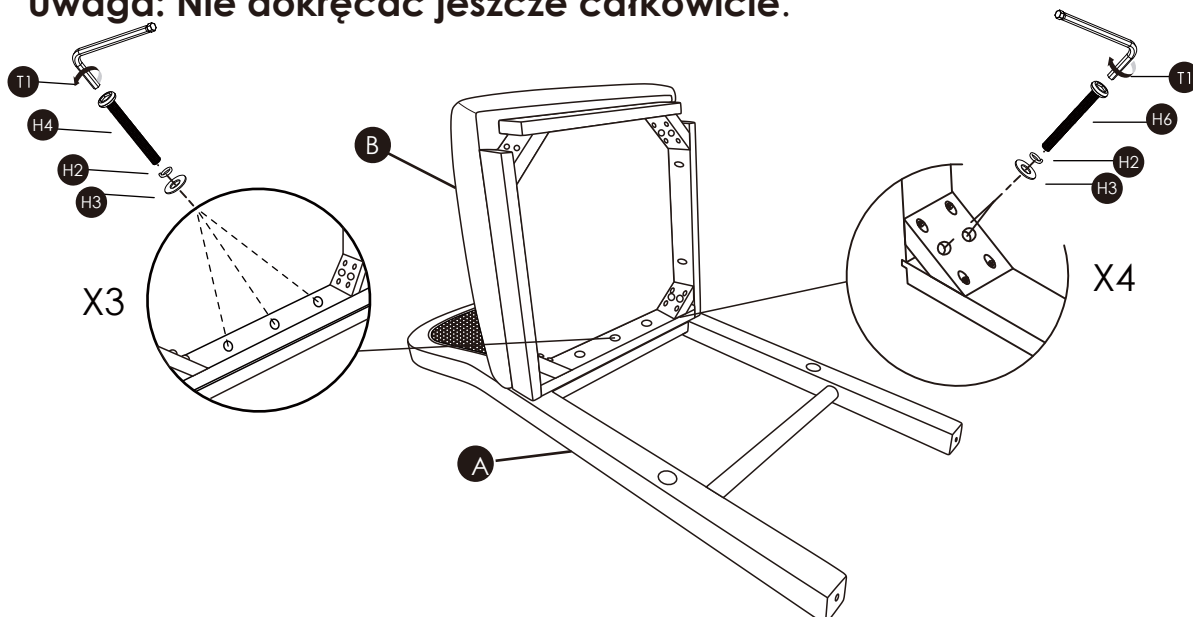

- 2** **EN** Attach the Left Leg (C) & Right Leg (D) to chair body from step 1, using Medium Bolt (H5), Spring Washers (H2), Flat Washers (H3), and Allen Wrench (T1). **Note: Do not fully tighten yet.**
- DE** Befestige das linke Bein (C) und das rechte Bein (D) am Stuhlteil aus Schritt 1, verwende mittlere Schrauben (H5), Federscheiben (H2), Unterlegscheiben (H3) und den Inbusschlüssel (T1). **Hinweis: Schrauben noch nicht vollständig festziehen.**
- FR** Fixez le pied gauche (C) et le pied droit (D) au corps de la chaise (assemblé à l'étape 1) à l'aide des boulons moyens (H5), des rondelles Grower (H2), des rondelles plates (H3) et de la clé Allen (T1). **Remarque : Ne serrez pas complètement pour le moment.**
- ES** Fije la pata izquierda (C) y la pata derecha (D) al cuerpo de la silla del paso 1 utilizando el tornillo mediano (H5), las arandelas elásticas (H2), las arandelas planas (H3) y la llave Allen (T1). **Nota: No apriete completamente todavía.**
- IT** Fissare la gamba sinistra (C) e la gamba destra (D) al corpo della sedia dal passaggio 1, utilizzando il bullone medio (H5), le rondelle elastiche (H2), le rondelle piatte (H3) e la chiave a brugola (T1). **Nota: non serrare completamente.**
- NL** Bevestig de linkerpoot (C) en rechterpoot (D) aan de stoel uit stap 1 met behulp van de middelgrote bout (H5), veerringen (H2), platte sluitringen (H3) en inbusleutel (T1). **Opmerking: Draai ze nog niet helemaal vast.**
- PL** Przymocować lewą nogę (C) i prawą nogę (D) do korpusu krzesła z kroku 1, używając średniej śruby (H5), podkładek sprężynowych (H2), podkładek płaskich (H3) i klucza imbusowego (T1). Uwaga: **Nie dokręcać jeszcze całkowicie.**

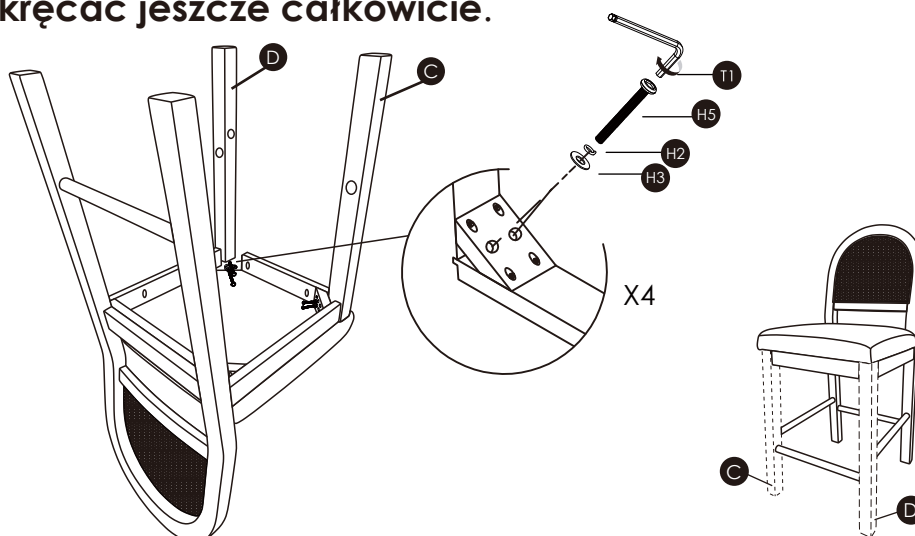

- 3** **EN** Insert **short** side rails (E) and **long** side rails (F). You may need to apply a little pressure to enable the rails to slot into position.
- DE** Setze die **kurzen** Seitenteile (E) und die **langen** Seitenteile (F) ein. Möglicherweise musst du leichten Druck ausüben, damit die Seitenteile in die Position gleiten.
- FR** Insérez les traverses **courtes** (E) et les traverses **longues** (F). Il peut être nécessaire d'exercer une légère pression pour les emboîter correctement dans leurs logements.
- ES** Inserte los rieles laterales **cortos** (E) y los rieles laterales **largos** (F). Es posible que tenga que aplicar un poco de presión para que los rieles encajen en su posición.
- IT** Inserire le guide laterali **corte** (E) e quelle **lunghe** (F). Potrebbe essere necessario esercitare una leggera pressione per consentire alle guide di inserirsi correttamente nella loro posizione.
- NL** Steek de **korte** zijrails (E) en **lange** zijrails (F) in elkaar. Mogelijk moet u wat druk uitoefenen om de rails op hun plaats te krijgen.
- PL** Włóżć **krótkie** szyny boczne (E) i **długie** szyny boczne (F). Może być konieczne wywarcie niewielkiego nacisku, aby szyny znalazły się na swoim miejscu.

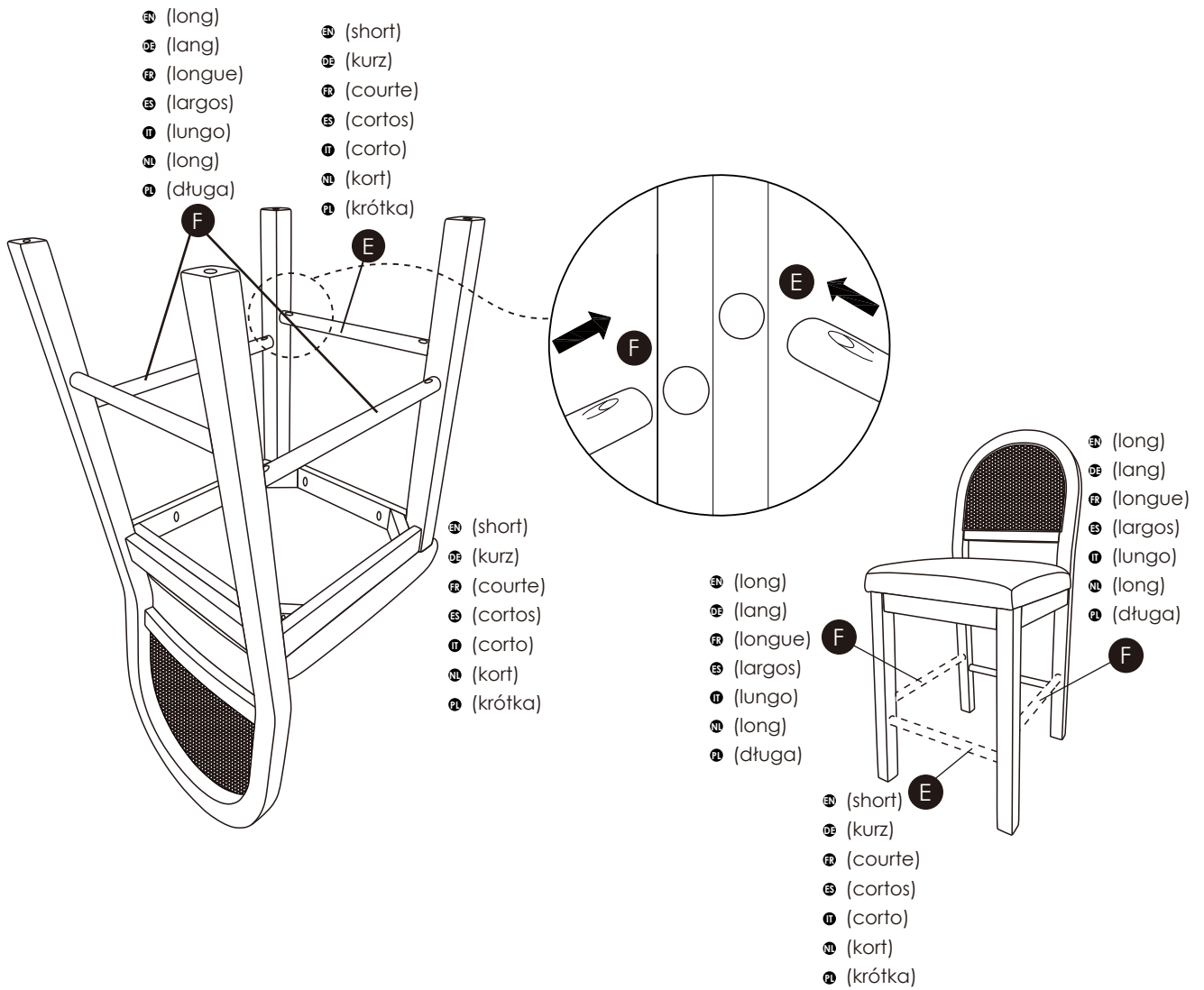

- 4** **EN** Attach the rails using screws (H1). **Do NOT start the screws if the rails are not fully slotted into position.**
Note: Do not fully tighten yet.
- DE** Befestige die Seitenteile mit den Schrauben (H1). Beginne erst mit dem Einschrauben, **wenn alle Seitenteile korrekt eingesetzt sind.**
Noch nicht vollständig festziehen.
- FR** Fixez les traverses à l'aide des vis (H1). **Ne vissez PAS tant que les traverses ne sont pas complètement enclenchées dans leur position.**
Remarque : Ne serrez pas complètement pour le moment.
- ES** Fije los rieles con tornillos (H1). **NO apriete los tornillos si los rieles no están completamente encajados en su posición.**
Nota: No apriete completamente todavía.
- IT** Fissare le guide utilizzando le viti (H1). **NON avvitare le viti se le guide non sono completamente inserite nella loro posizione.**
Nota: non serrare ancora completamente.
- NL** Bevestig de rails met schroeven (H1). **Draai de schroeven NIET vast als de rails nog niet volledig op hun plaats zitten.**
Opmerking: Nog niet helemaal vastdraaien.
- PL** Przymocować szyny za pomocą śrub (H1). **Nie należy wkręcać śrub, jeśli szyny nie są całkowicie wsunięte na swoje miejsce.**
Uwaga: Nie dokręcać jeszcze całkowicie.

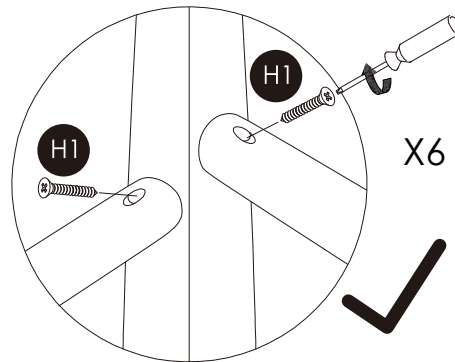
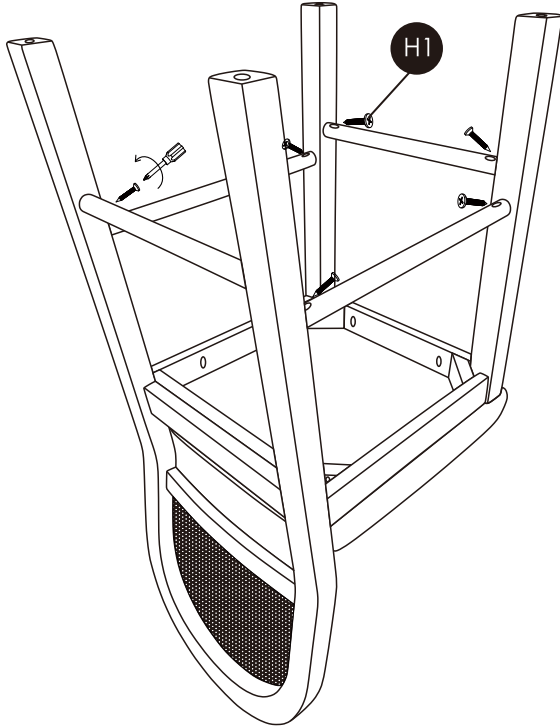

- EN Note: Do NOT start the screws if the rails are not fully slotted into position.
- DE Hinweis: Beginne erst mit dem Einschrauben, wenn alle Seitenteile korrekt eingesetzt sind.
- FR Remarque : Ne démarrez pas la fixation des vis si les traverses ne sont pas bien emboîtées.
- ES Nota: NO apriete los tornillos si los rieles no están completamente encajados en su posición.
- IT Nota: NON avvitare le viti se le guide non sono completamente inserite nella loro posizione.
- NL Opmerking: Begin NIET met het aandraaien van de schroeven als de rails nog niet helemaal op hun plaats zijn geschoven.
- PL Uwaga: Proszę NIE wkręcać śrub, jeśli szyny nie są całkowicie wsunięte na swoje miejsce.

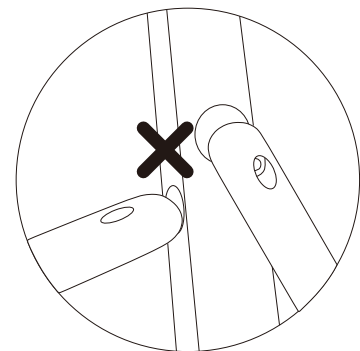
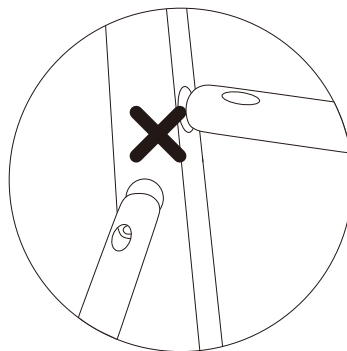

- 5** **EN** Attach Foot Levelers (H7) to the four Legs as indicated below.
- DE** Schraub die verstellbaren Bodenausgleicher (H7) in die vier Beine.
- FR** Fixez les patins de réglage (H7) aux quatre pieds comme indiqué ci-dessous.
- ES** Fije los niveladores de patas (H7) a las cuatro patas como se indica a continuación.
- IT** Fissare i livellatori (H7) alle quattro gambe come indicato di seguito.
- NL** Bevestig de stelvoetjes (H7) aan de vier poten zoals hieronder aangegeven.
- PL** Przymocować podkładki poziomujące (H7) do czterech nóg, jak pokazano poniżej.

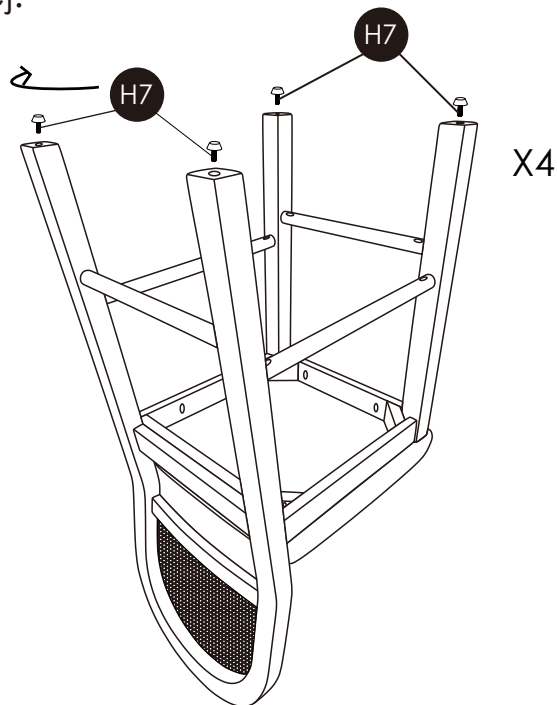

- 6** **EN** Turn assembled chair upright and place on a flat surface. Push legs up or down as necessary to level. **Once level, tighten all bolts and screws.**

Note: Each leg has an adjustable foot leveler to help level your chair.

- DE** Dreh den zusammengebauten Stuhl um und stell ihn auf eine ebene Fläche. Drück die Beine bei Bedarf leicht nach oben oder unten, um ihn zu nivellieren. Sobald er eben steht, **zieh alle Schrauben vollständig fest.**

Hinweis: Jedes Bein verfügt über einen verstellbaren Bodenausgleicher, um Unebenheiten im Boden auszugleichen.

- FR** Redressez la chaise assemblée et placez-la sur une surface plane. Ajustez les pieds vers le haut ou vers le bas pour l'équilibrer. **Une fois bien stable, serrez tous les boulons et les vis.**

Remarque : chaque pied est muni d'un patin de réglage pour aider à mettre la chaise à niveau.

- ES** Coloque la silla montada en posición vertical y póngala sobre una superficie plana. Empuje las patas hacia arriba o hacia abajo según sea necesario para nivelarla. **Una vez nivelada, apriete todos los pernos y tornillos.**

Nota: Cada pata tiene un nivelador ajustable para ayudar a nivelar la silla.

- IT** Rimettere la sedia assemblata in posizione verticale e posizionarla su una superficie piana. Spingere le gambe verso l'alto o verso il basso secondo necessità per livellarla. **Una volta livellata, serrare tutti i bulloni e le viti.**

Nota: ogni gamba è dotata di un piedino regolabile che consente di livellare la sedia.

- NL** Zet de gemonteerde stoel rechtop en plaats hem op een vlakke ondergrond. Duw de poten omhoog of omlaag om de stoel waterpas te zetten. **Draai alle bouten en schroeven vast zodra de stoel waterpas staat.**

Opmerking: Elke poot heeft een stelvoetje om uw stoel waterpas te zetten.

- PL** Ustawić zmontowane krzesło w pozycji pionowej i umieścić je na płaskiej powierzchni. W razie potrzeby przesunąć nogi w górę lub w dół, aby wypoziomować krzesło. **Po wypoziomowaniu należy dokręcić wszystkie śruby i wkręty.**

Uwaga: Każda noga posiada regulowane podkładki poziomujące, która pomagają wypoziomować krzesło.

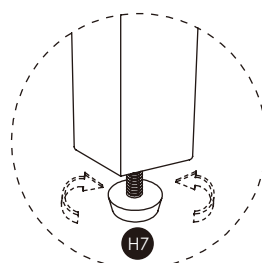
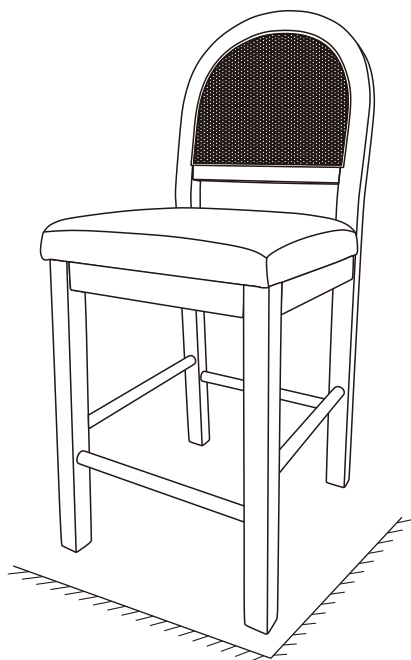

- Ⓔ Foot levelers
- Ⓔ Stellfüße
- Ⓔ Patins de réglage
- Ⓔ Niveladores
- Ⓔ Piedini regolabili
- Ⓔ Stelvoetjes
- Ⓔ Podkładki poziomujące

- 7** **EN** Assembly complete. Enjoy the chair.
- DE** Montage abgeschlossen. Viel Freude mit dem Stuhl.
- FR** Assemblage terminé. Profitez de votre chaise !
- ES** Montaje completo. Disfrute de la silla.
- IT** Montaggio completato. Buon utilizzo della sedia.
- NL** Montage voltooid. Veel plezier met de stoel.
- PL** Montaż zakończony. Życzymy przyjemnego korzystania z krzesła.

