

ASSEMBLY & INSTRUCTION MANUAL

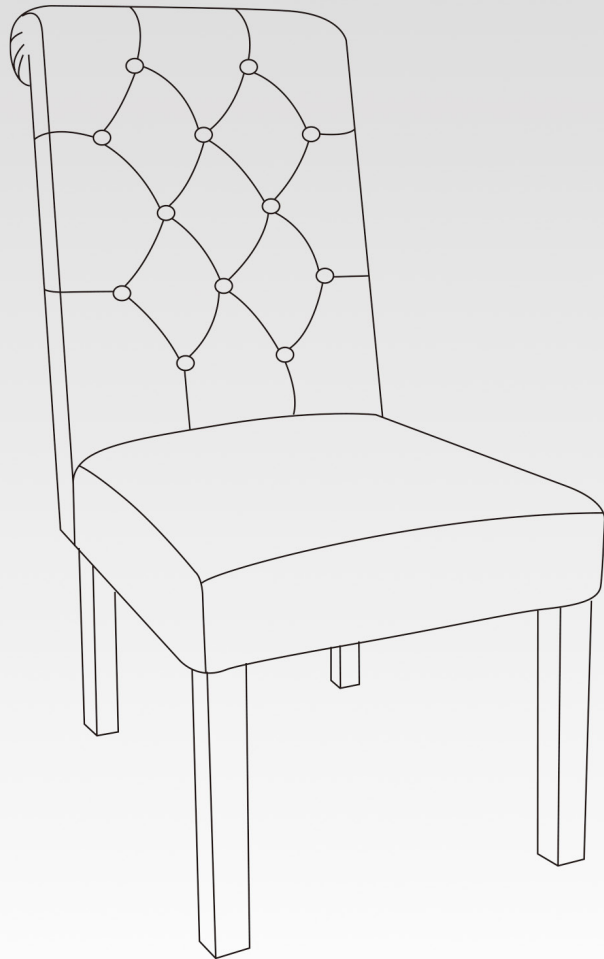

DINING CHAIR ■

CONTENTS

01

ENGLISH PRODUCT MANUAL

1. WARNING	Pg 01
2. SAFETY INFORMATION	Pg 01
3. ASSEMBLY PARTS AND TOOL	Pg 02
4. ASSEMBLY INSTRUCTIONS	Pg 03
5. PRODUCT DETAILS	Pg 06
6. ATTENTION	Pg 06
7. LIMITED WARRANTY	Pg 07

02

MANUAL DE PRODUCTO EN ESPAÑOL

1. ADVERTENCIA	Pg 09
2. INFORMACIÓN DE SEGURIDAD	Pg 09
3. PIEZAS Y HERRAMIENTA DE MONTAJE	Pg 10
4. INSTRUCCIONES DE MONTAJE	Pg 11
5. DETALLES DEL PRODUCTO	Pg 14
6. ATENCIÓN	Pg 14
7. GARANTÍA LIMITADA	Pg 15

WARNING

Please read the instructions carefully and follow the assembly steps.

To ensure proper assembly, please follow all steps and use all parts provided. Not following this warning may result in serious injury to you or others.

To prevent misalignments, keep the screws loose and do not tighten them until they are all in their correct positions.

Avoid overtightening or forcing the screws, as this could cause them to break, strip, or damage the threads of the holes.

Using the wrong size of screws for a particular part could cause damage to the screw or the part.

Please lubricate all moving parts regularly and tighten all bolts and screws every 6 months, or as needed.

SAFETY INFORMATION

WEIGHT CAPACITY FOR SEATING: 250LBS (≈113KG)



Sit in the center of the chair with your back against the backrest



Do not sit at the front edge of the chair



Do not push the chair around when a person is sitting in it



Do not stand on the chair



Do not push down on the backrest when a person is reclined



Do not use the chair with more than one person



Do not place all your weight on the backrest only

ASSEMBLY PARTS AND TOOL

PLEASE MAKE SURE ALL THE PARTS ARE INCLUDED.

1

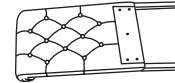

Back Cushion *1

2



Seat *1

3

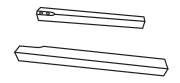

Front Legs *2

4



Seat Base Cover *1

5



Bolt M8*80mm *4

6



Bolt M8*60mm *4

7



Bolt M8*55mm *1

8



Flat Washer *9

9



Spring Washer *9

10



Wrench *1

BEFORE YOU GET STARTED, A FEW POINTERS:



Please open the Seat Cushion bottom and take out all accessories before installation.



Please use the included wrench instead of an ELECTRIC HAND DRILL in case of damage to the chair leg.

ASSEMBLY INSTRUCTIONS

- STEP 1** Remove the Velcro from under the Seat(2). Connect Seat(2) to Back Cushion(1) using one Allen Bolt(5), one Flat Washer(8), and one Spring Washer(9) for each corner hole; use one bolt(7), one Flat Washer(8), and one Spring Washer(9) for the central hole. Tighten all bolts with a Wrench(10), starting at 50%.

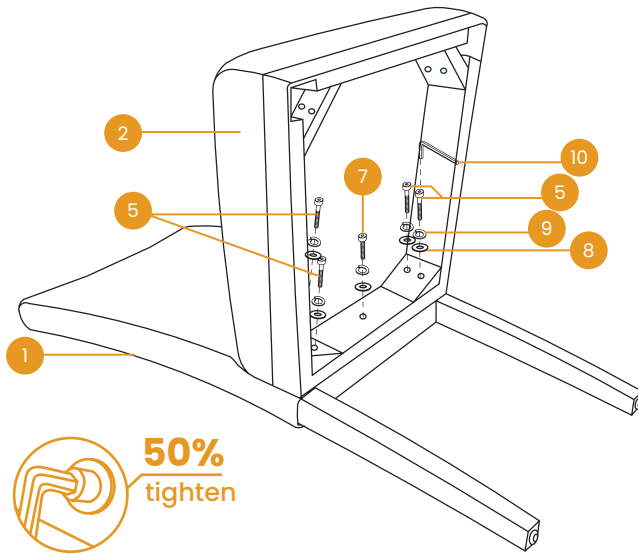

ASSEMBLY INSTRUCTIONS

- STEP 2** To attach Front Legs(3), use a flat washer (8), spring washer (9), and bolt (6) for each hole. Tighten the screws to 50% using the wrench (10). Adjust the balance of the chair, and then tighten all bolts to 100% with the wrench (10).

Refer to Step 2 of "ATTENTION" in the manual.

Note: The side where the black tape is applied is the side where the screws are tightened.

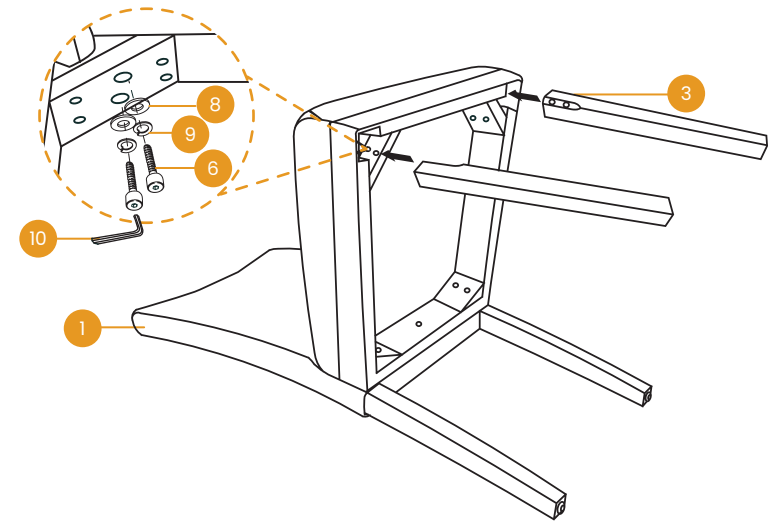

ASSEMBLY INSTRUCTIONS

STEP 3 Finally, attach the Seat Base Cover (4) back onto the underside of the chair seat using Velcro. Your chair is ready for use.

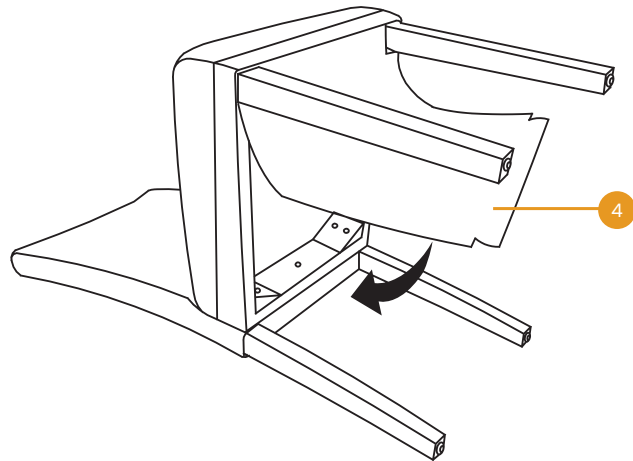

PRODUCT DETAILS

Adjustable Footpads

They provide greater stability and prevent the floor from scratching, keeping the chair stable at all times.

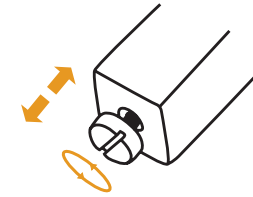

High Elastic Spring

This design offers great support and comfort, protecting the chair from slipping.

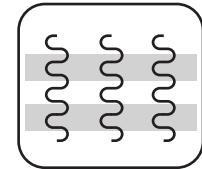

ATTENTION

Please read the following instructions to help you assemble the dining chair faster.

Step 1

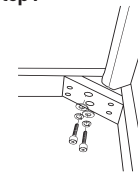

1. Partly screw in bolts, but do not fully tighten.

Step 2

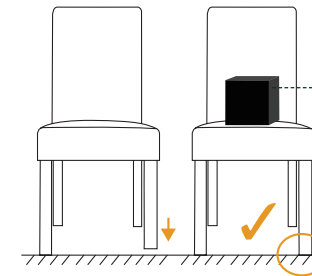
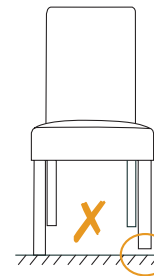

Put pressure on the seat. (About 44lbs/20kg)

2. Place the chair on a flat surface and apply pressure to the seat. Firstly tighten the middle bolt on the back, then both bolts on the sides, and finally the front legs. Make sure all bolts are fully tightened before using the chair.

Step 3

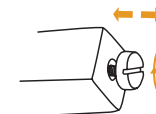

3. If the legs are uneven, you can also adjust the foot pegs at the bottom of the legs to improve balance.

LIMITED WARRANTY

We promise to repair or replace any chair that is found to be defective in material or workmanship within one year from the date of original purchase, as long as you, the original purchaser, still own it. This is your sole and exclusive remedy under this warranty, subject to the provisions outlined below.

EXCLUSIONS

This warranty does not apply to, and no other warranty applies to:

- Normal wear and tear, which is to be expected over the course of ownership.
- Misuse, abuse, or excessive use of the product.
- Modifications or attachments to the product that are not approved.
- Products that were not installed, used, or maintained in accordance with the product instructions and warnings.
- Products used for rental purposes or unauthorized retail activities.

Seating Usage: Normal use for seating is defined as equivalent to a single shift, forty-hour (40) workweek. If the seating product is used in a manner exceeding this, the applicable warranty period will be proportionately reduced.

RETURN POLICY

We offer a 30-day return policy, meaning that all products purchased may be returned to us within that timeframe. You must contact us via email or customer service phone number within 30 days of receiving the product(s), and they must be returned to us without any undue delays.

CONDITIONS:

- Returned products must be in the same condition as received and returned in their original packaging.
- If the product is not faulty (i.e., if you change your mind or are unhappy with the product for another reason), you are responsible for the cost of return shipping. You must ensure the package arrives safely to us, so we recommend using a courier service that offers tracking.

LIMITED WARRANTY

- If the product is faulty when received, please contact us, and we will assist you with the return, covering the shipping costs in this case.
- We reserve the right to offer partial refunds for returned products that are not in unused condition, are damaged, or have missing parts not due to our error.

HOW RETURNS WORK

To request a return, please attach a copy of your invoice as proof of purchase, along with the reason for the return.

We will provide the return address for the product as soon as possible. Once the returned product is received and inspected, we will provide a specific resolution.

If the return is approved, the refund amount will be automatically credited to your original payment method.

MAINTENANCE INSTRUCTIONS



Dust and clean up spills immediately using a clean, non-colored, lint-free cloth.



Use a mild soap solution and a damp cloth to remove stains.



Do not place hot items directly on the furniture surface without using a protective barrier.



For indoor use only. Do not place the furniture outside.



Do not place furniture in direct sunlight.



Do not write on the furniture surface without a padded barrier to protect it.



Do not clean furniture with harsh cleaners or polishes.



Do not place furniture near heating or cooling vents (keep at least 3 feet away).

ADVERTENCIA

Por favor, lea las instrucciones cuidadosamente y siga los pasos de ensamblaje.

Para garantizar un ensamblaje adecuado, siga todos los pasos y utilice todas las piezas proporcionadas. No seguir esta advertencia puede resultar en lesiones graves para usted u otros.

Para evitar desalineaciones, mantenga los tornillos sueltos y no los apriete hasta que estén todos en sus posiciones correctas.

Evite apretar demasiado o forzar los tornillos, ya que esto podría hacer que se rompan, se desgasten o dañen las roscas de los agujeros.

Usar tornillos de un tamaño incorrecto para una pieza particular podría dañar el tornillo o la pieza.

Lubrique todas las partes móviles regularmente y apriete todos los pernos y tornillos cada 6 meses, o según sea necesario.

INFORMACIÓN DE SEGURIDAD

CAPACIDAD MÁXIMA DE CARGA DEL ASIENTO: 250LBS (≈113KG)



Siéntese en el centro de la silla con la espalda apoyada en el respaldo



No se siente en el borde delantero de la silla



No se pare sobre la silla



No utilice la silla con más de una persona



No empuje la silla cuando alguien esté sentado en ella



No presione el respaldo cuando una persona esté reclinada



No apoye todo su peso solo en el respaldo

PIEZAS Y HERRAMIENTA DE MONTAJE

POR FAVOR, ASEGÚRESE DE QUE TODAS LAS PIEZAS ESTÉN INCLUIDAS.

1

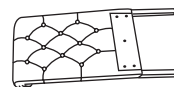

Respaldo acolchado *1

2

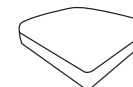

Asiento *1

3

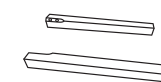

Patas delanteras *2

4



Cubierta de la base del asiento *1

5



Perno M8x80 mm *4

6



Perno M8x60 mm *4

7



Perno M8x55 mm *1

8



Arandela plana *9

9



Arandela de resorte *9

10

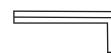

Llave *1



ANTES DE COMENZAR, UNOS CONSEJOS:



Abra la parte inferior del cojín del asiento y saque todos los accesorios antes de la instalación.



Por favor, utilice la llave incluida en lugar de un TALADRO ELÉCTRICO para evitar daños al producto.

INSTRUCCIONES DE MONTAJE

PASO 1 Retire el velcro de la parte inferior del Asiento (2). Conecte el Asiento (2) al Cojín del Respaldo (1) usando un Perno Allen (5), una Arandela plana (8) y una Arandela elástica (9) en cada orificio de las esquinas; use un Perno (7), una Arandela plana (8) y una Arandela elástica (9) en el orificio central. Apriete todos los pernos con la Llave Allen (10), comenzando al 50%.

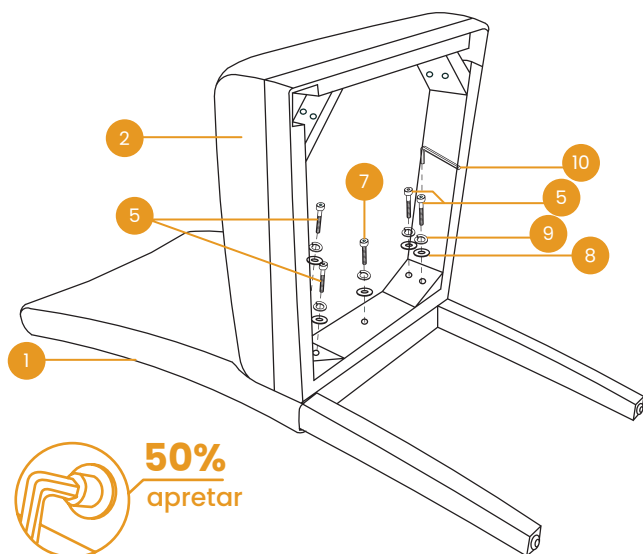

INSTRUCCIONES DE MONTAJE

PASO 2 Para fijar las Patas delanteras (3), use para cada orificio una Arandela plana (8), una Arandela elástica (9) y un Perno (6). Apriete los pernos al 50% con la Llave Allen (10). Ajuste el nivel de la silla y luego apriete todos los pernos al 100% con la Llave Allen (10).

Consulte el Paso 2 de "ATENCIÓN" en el manual.

Nota: El lado donde está aplicada la cinta negra es el lado por el que se aprietan los pernos.

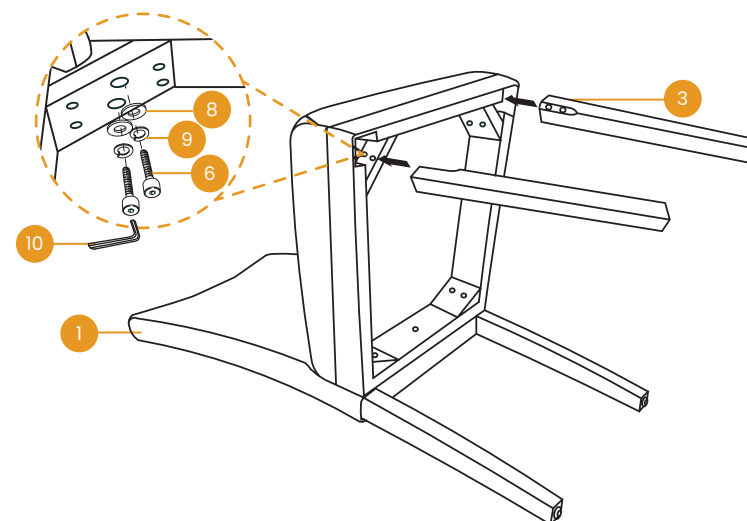

INSTRUCCIONES DE MONTAJE

PASO 3 Por último, vuelva a colocar la Cubierta de la Base del Asiento (4) en la parte inferior del asiento usando velcro. Su silla está lista para usar.

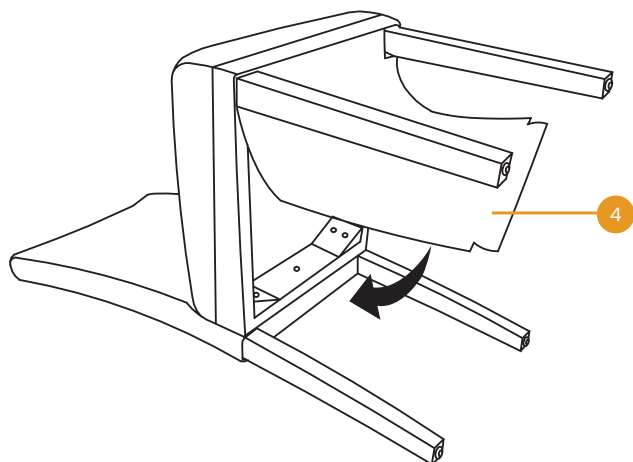

DETALLES DEL PRODUCTO

Almohadillas ajustables

Ofrecen mayor estabilidad y evitan que el suelo se raye, manteniendo la silla estable en todo momento.

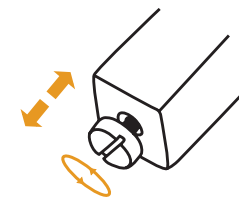

Resorte de alta elasticidad

Este diseño ofrece gran soporte y comodidad, protegiendo la silla de deslizamientos.

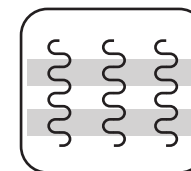

ATENCIÓN

Lea las siguientes instrucciones para ayudarle a ensamblar la silla de comedor más rápido.

Paso 1

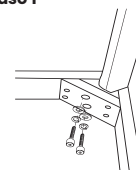

1. Atornille parcialmente los tornillos, pero no los apriete por completo.

Paso 2

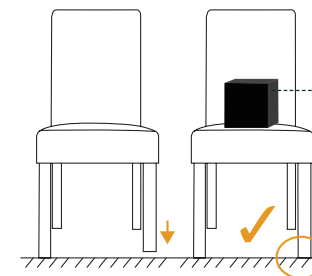
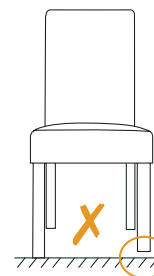

Presione el asiento.
(Aproximadamente 44lbs/20kg)

2. Coloque la silla sobre una superficie plana y aplique presión al asiento. Primero apriete el tornillo central en la parte trasera, luego ambos tornillos en los laterales y, por último, las patas delanteras. Asegúrese de que todos los tornillos estén completamente apretados antes de usar la silla.

Paso 3

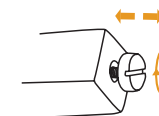

3. Si las patas están desniveladas, también puede ajustar las bases regulables en la parte inferior de las patas para mejorar el equilibrio.

GARANTÍA LIMITADA

Nos comprometemos a reparar o reemplazar cualquier silla que presente defectos de materiales o de fabricación dentro del plazo de un año a partir de la fecha de compra original, siempre que usted, el comprador original, siga siendo el propietario. Este es su único y exclusivo recurso bajo esta garantía, sujeto a las disposiciones indicadas a continuación.

EXCLUSIONES

Esta garantía no cubre, y ninguna otra garantía se aplica a:

- Desgaste y deterioro normales, lo cual es de esperarse con el uso a lo largo del tiempo.
- Uso indebido, abuso o uso excesivo del producto.
- Modificaciones o accesorios no aprobados para el producto.
- Productos que no hayan sido instalados, utilizados o mantenidos de acuerdo con las instrucciones y advertencias del producto.
- Productos utilizados para fines de alquiler o actividades comerciales no autorizadas.

Uso del asiento: El uso normal del asiento se define como equivalente a un turno único de trabajo de cuarenta (40) horas semanales. Si el producto se utiliza de una manera que exceda esto, el período de garantía aplicable se reducirá proporcionalmente.

POLÍTICA DE DEVOLUCIONES

Ofrecemos una política de devolución de 30 días, lo que significa que todos los productos comprados pueden ser devueltos dentro de ese plazo. Debe ponerse en contacto con nosotros por correo electrónico o por teléfono de atención al cliente dentro de los 30 días posteriores a la recepción del/los producto(s), y deben devolverse sin demoras indebidas.

CONDICIONES:

- Los productos devueltos deben estar en las mismas condiciones en que fueron recibidos y en su embalaje original.
- Si el producto no presenta fallos (es decir, si cambia de opinión o no está satisfecho con el producto por otra razón), usted será responsable del coste del envío de devolución. Debe asegurarse de que el paquete llegue en buen estado, por lo que recomendamos utilizar un servicio de mensajería con seguimiento.

GARANTÍA LIMITADA

- Si el producto presenta defectos al momento de la recepción, por favor contáctenos y le asistiremos con la devolución, cubriendo los gastos de envío en este caso.
- Nos reservamos el derecho de ofrecer reembolsos parciales para productos devueltos que no se encuentren en estado sin uso, estén dañados o tengan piezas faltantes que no sean atribuibles a nuestro error.

CÓMO FUNCIONAN LAS DEVOLUCIONES

Para solicitar una devolución, adjunte una copia de su factura como comprobante de compra, junto con el motivo de la devolución.

Le proporcionaremos la dirección de devolución del producto lo antes posible. Una vez que el producto devuelto sea recibido e inspeccionado, le ofreceremos una resolución específica.

Si la devolución es aprobada, el importe del reembolso se acreditará automáticamente a su método de pago original.

INSTRUCCIONES DE MANTENIMIENTO

Limpié el polvo y limpie las manchas de inmediato usando un paño limpio, no coloreado y sin pelusa.



Use una solución de jabón suave y un paño húmedo para eliminar las manchas.



No coloque objetos calientes directamente sobre la superficie de los muebles sin usar una barrera protectora.



Solo para uso en interiores. No coloque los muebles afuera.



No coloque los muebles a la luz directa del sol.



No escriba sobre la superficie de los muebles sin una barrera acolchada para protegerla.



No limpie los muebles con limpiadores o pulidores agresivos.



No coloque los muebles cerca de las rejillas de calefacción o refrigeración (mantenga al menos 3 pies de distancia).