

Check the amount of volumes of the product.
Identify and separate parts.

Confiera la cantidad de volúmenes del producto.
Identifique y separe las piezas.

Finishing of the furniture obtained with paint in polyester
and drying ultra-violet.

Terminaciones de los muebles son obtenidos con pintura de
poliéster y es secada a través del método ultravioleta.

Do not use chemicals, clean only with a damp cloth and later having a chamois dry and clean.
For product protection we suggest you use the packaging itself to line the floor.

No utilizar productos químicos, sólo hacer la limpieza con tela húmeda y después pasar
la franela limpia y seca.

Para protección del producto, sugerimos que la propia caja sea utilizada para cubrir el suelo.

RACK 1,35

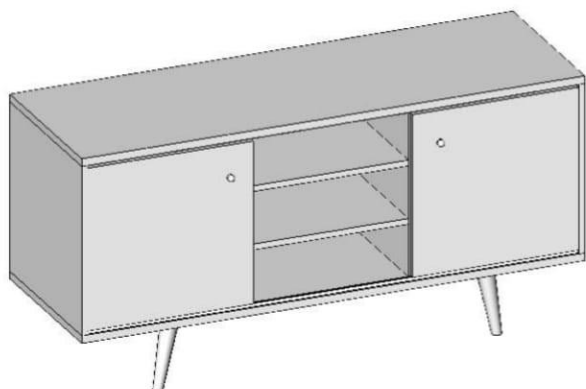

1



2

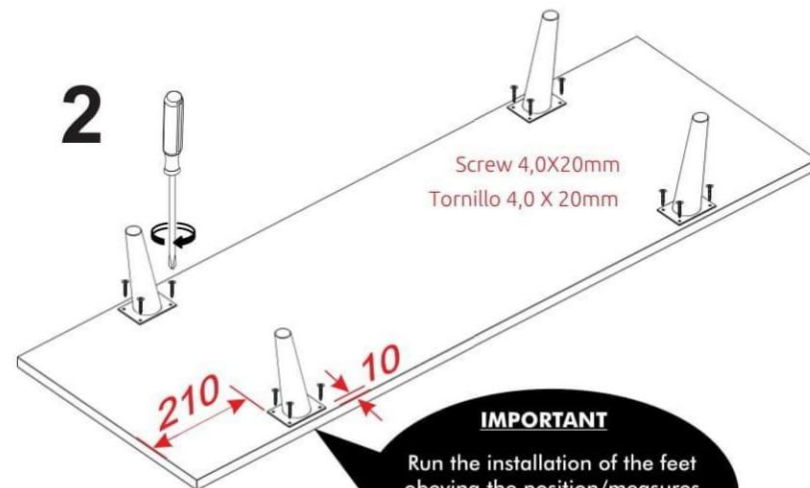

IMPORTANT

Run the installation of the feet obeying the position/measures informed, avoiding problems further binding and mobile stability.

Atención

Ejecutar la instalación de los pies obedeciendo la posición/dimensiones informadas, evitando así problemas de empeno y estabilidad del mueble.

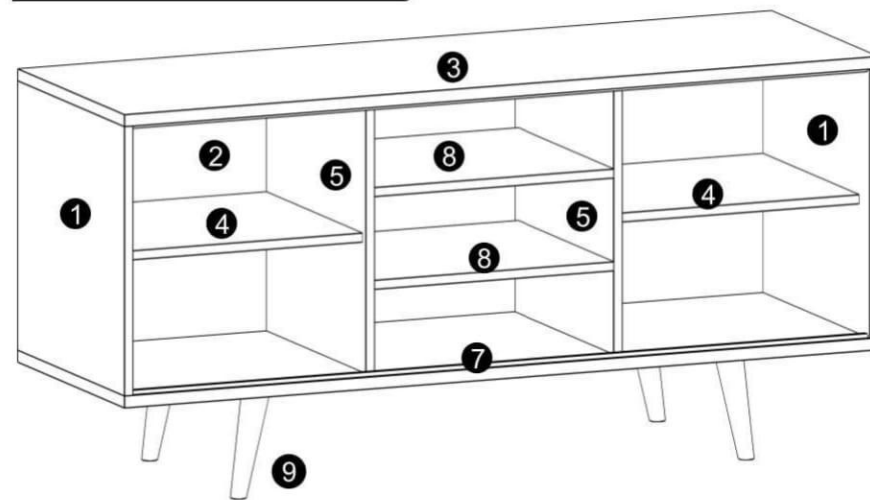

Seq.	Description	Qty.
1	Right and left side/Lat. derecha/izquierda 450X450X15MM	2
2	Back/Revés del rack 1340X480X3MM	1
3	Base/Base superior 1350X450X20MM	1
4	Internal shelf/Repiza interna 430X405X15MM	2
5	Partition/División 450X420X15MM	2
6	Sliding door/Puerta Correr 445X433X15MM	2
7	Lower base/Base Inferior 1350X450X20MM	1
8	Shelf/Repiza Del Nicho 430X393X15MM	2
9	Feet of wood/Pies Madera 162MM	4

A 32X Dowel/Tarugo 8x30mm	B 16X Minifix bolt Pasador minifix	C 16X Chestnut minifix Castaña minifix	D 16X Top minifix 15mm Tapa minifix	E 4X Adhesive base Base adhesiva	F 2X Kit sheet metal Placa de metal	G 35X Nail / Clavo 10x10	H 2X Wooden handle Tirante madera	I 2X Screw / Tornillo 3,5x30mm	J 2X Rail / Trilhos 1320mm	K 2X sliding system / Sistema para ejecutar 1p SL54
--	---	---	--	---	--	---	--	---	---	--

You will need:
Usted necesitará:

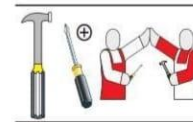

3

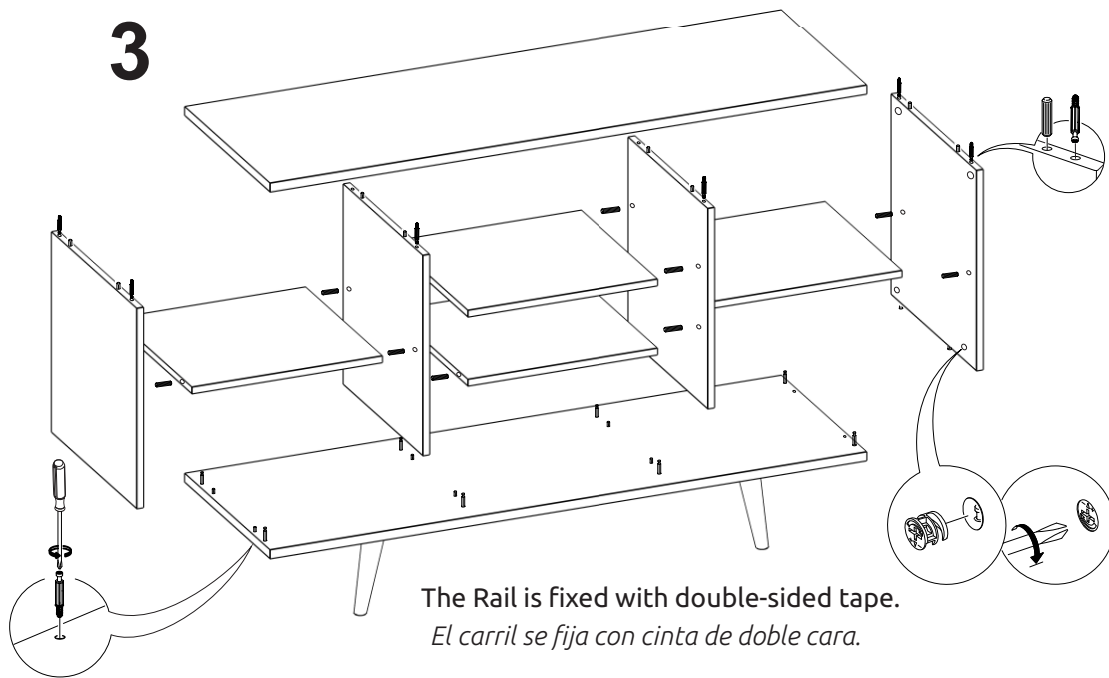

The Rail is fixed with double-sided tape.
El carril se fija con cinta de doble cara.

4

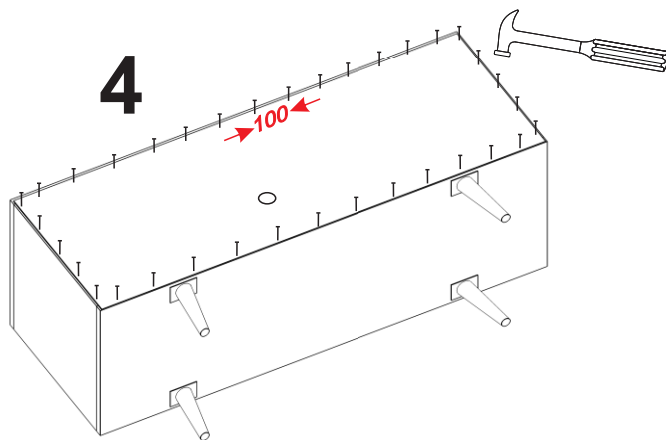

Mounting the sliding system.
Montaje del sistema deslizante.

5

Door / Puerta

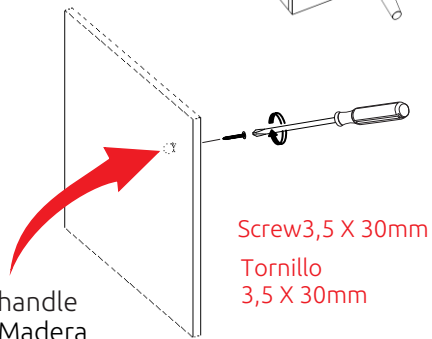

Screw 3,5 X 30mm
Tornillo
3,5 X 30mm

Wooden handle
/ Tirador Madera

Observe the existing markup on the parts to fix the screws.

Observar el marcado existente en las partes para fijar los tornillos.

6

After the structure of the finished module, position aluminum Rails as shown below.

Después de que la estructura del módulo terminado, colocar los railes de aluminio como se ilustra a continuación.

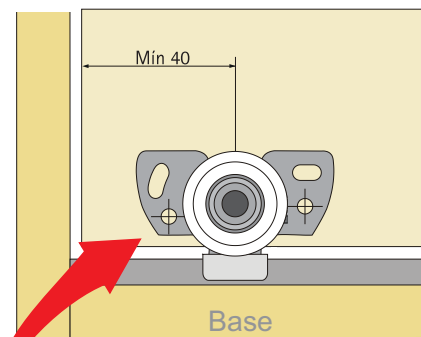
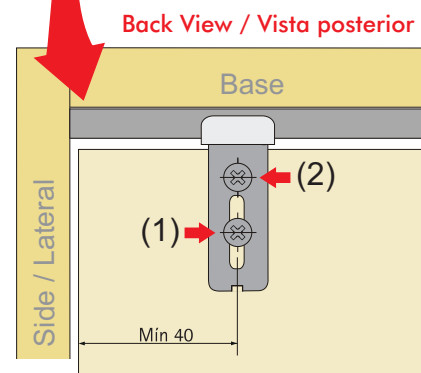

Side View / Vista Lateral

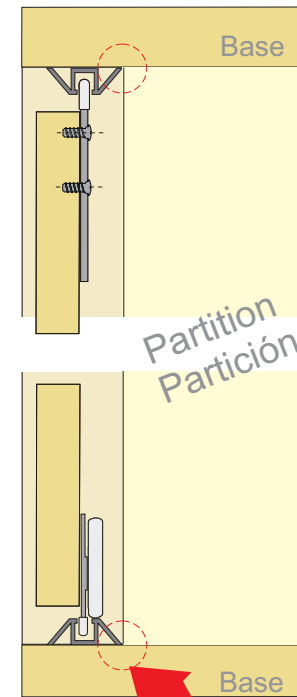

Partition
Partición

Note that the rails are against the front edge the two partitions.

Tenga en cuenta que los rieles se inclinan en la parte frontal de las particiones.

Then attach the upper guide with the screw (1) of adjustment, as indication. After adjusting the door attach the second screw (2) on the upper guide.

A continuación, conecte la Guía Superior sólo con el (1) tornillo de regulación, como se indica. Después de ajustar la puerta del segundo tornillo de fijación (2) en la guía superior.