

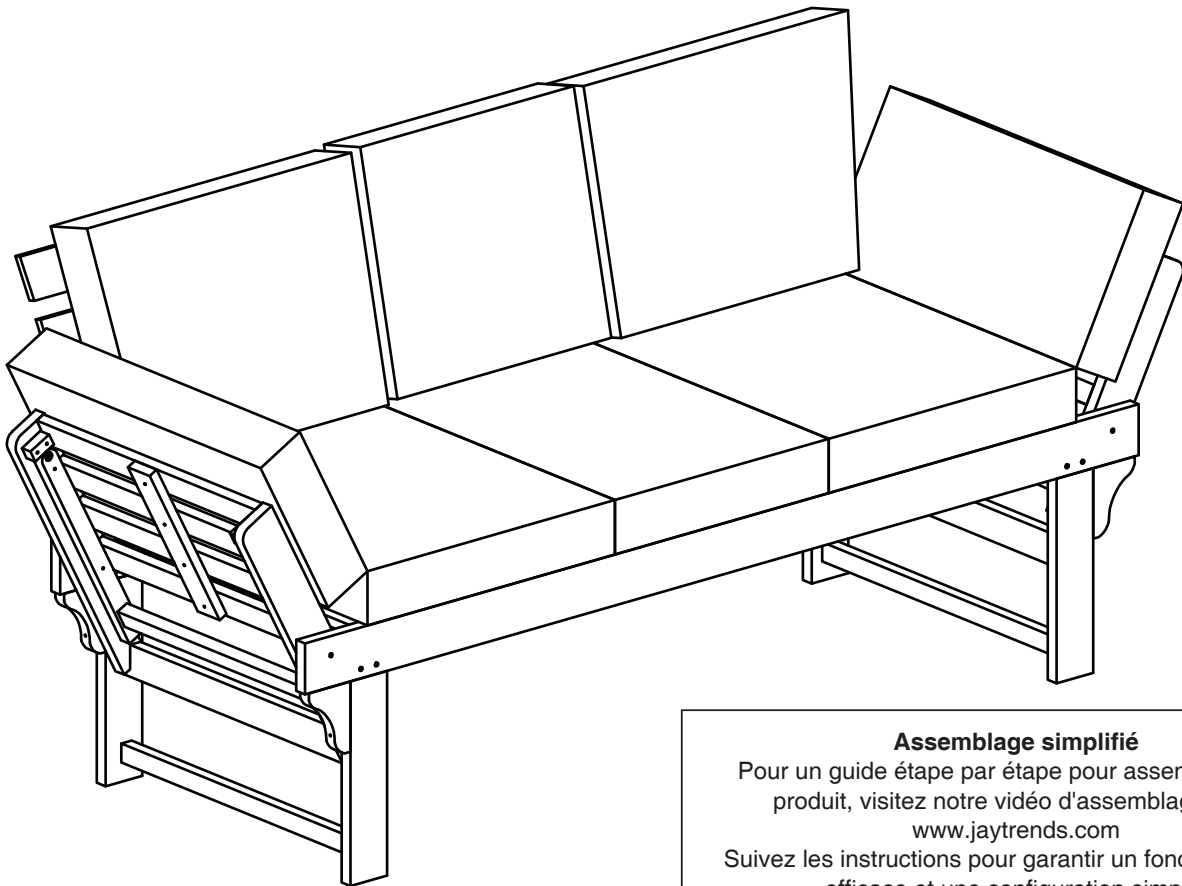

Produit no 8762

Banc Woodland Duo avec table centrale pliable



Assemblage simplifié

Pour un guide étape par étape pour assembler votre produit, visitez notre vidéo d'assemblage sur :
www.jaytrends.com

Suivez les instructions pour garantir un fonctionnement efficace et une configuration simple.

Merci d'avoir acheté votre nouveau banc en bois

Si vous rencontrez des problèmes après avoir suivi toutes les étapes décrites ici, veuillez contacter notre service à la clientèle : 1-877-387-3639 aux États-Unis et au Canada ou par e-mail custserv@jaytrends.com

NE RETOURNEZ PAS CET ARTICLE AU MAGASIN



IMPORTANT, À CONSERVER POUR RÉFÉRENCE ULTÉRIEURE : À LIRE ATTENTIVEMENT



Manuel du propriétaire

Informations générales

Avant de commencer l'assemblage du produit, assurez-vous que toutes les pièces sont présentes. Comparez les pièces avec la liste du contenu de l'emballage.

Si des pièces manquent ou sont endommagées, n'essayez pas d'assembler le produit.



AVERTISSEMENT

POUR VOTRE SÉCURITÉ

Pour une utilisation
à l'extérieur uniquement

Installateur : Laissez ces instructions
au consommateur.

Consommateur : Conservez ces instructions
pour référence ultérieure.



AVERTISSEMENT

POUR VOTRE SÉCURITÉ

- 1) Une installation, un réglage, une modification, un entretien ou une maintenance incorrecte peuvent entraîner des blessures ou des dommages matériels.
- 2) Lisez attentivement les instructions d'installation, d'utilisation et d'entretien avant d'installer ou d'utiliser cet équipement.
- 3) Le non-respect de ces instructions peut entraîner des dommages matériels, des blessures corporelles ou la mort.

GARANTIE LIMITÉE

Ce produit bénéficie d'une garantie limitée de 90 jours. Cette garantie se limite au remplacement des pièces défectueuses. Les frais de main-d'œuvre et/ou les dommages encourus lors de l'installation, de la réparation, du remplacement ainsi que les dommages indirects liés à ce qui précède sont exclus. Tout dommage causé à ce produit à la suite d'une négligence, d'une mauvaise utilisation, d'un accident, d'une installation incorrecte ou d'une utilisation autre que celle prévue ANNULE CETTE GARANTIE.

Informations utiles

- Cet appareil est destiné à être utilisé à l'extérieur uniquement.
- Le montage de l'appareil doit être effectué par 2 personnes.
- Attention, risque de coupure et de pincement lors de l'installation.
- L'appareil doit être installé sur un sol ferme et plat.
- Ne pas se tenir debout et/ou ne pas sauter sur les articles.
- Vérifier régulièrement le serrage des boulons, des vis et des attaches.
- Tout ce qui précède doit être respecté à la lettre.

Instructions d'entretien

- Nettoyer avec un chiffon humide. N'utilisez que de l'eau propre.
- La poussière et la saleté peuvent être nettoyées à l'aide d'un aspirateur ou d'un chiffon doux et propre.
- Ne pas utiliser de détergents, de solvants ou d'autres produits chimiques sur le tissu, car cela pourrait décolorer.

Consignes de sécurité pour l'assemblage

- Fixez d'abord légèrement les vis.
- Veillez à ce que le produit se tienne fermement et uniformément, ajustez-le si nécessaire.
- Serrer les vis une fois qu'elles sont toutes en place.
- Vérifier les vis et les boulons tous les mois. Resserrer si nécessaire.

Contenu de l'emballage et du matériel

Avant de commencer l'assemblage du produit, assurez-vous que toutes les pièces sont présentes. Comparez les pièces à la liste du contenu de l'emballage.

Si des pièces manquent ou sont endommagées, n'essayez pas d'assembler le produit.

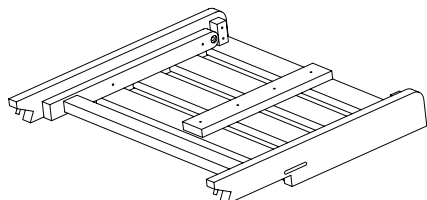

I = 2mcx.

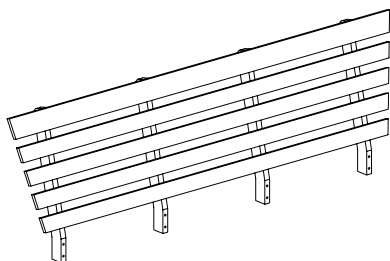

V = 1mc.

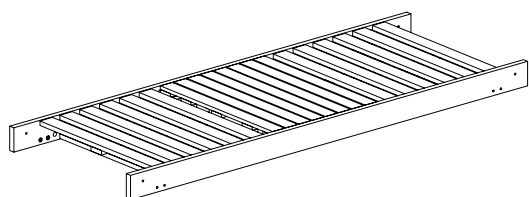

II = 1mc.

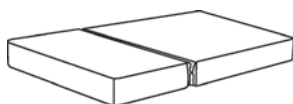

VI = 2mcx.

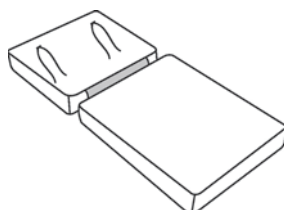

VII = 1mc.

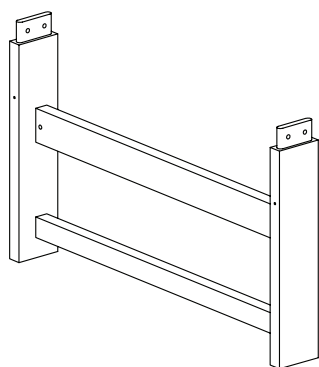

III = 2mcx.



VIII = 1mc.

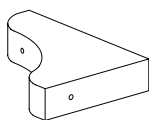

VI = 4mcx.



IX = 1mc.



X = 1mc.

(A)  **x 8 mcx.**
Boulon M6x15

(B)  **x 8 mcx.**
M6x13x15

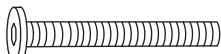
(C)  **x 4 mcx.**
Boulon M8x35

(D)  **x 4 mcx.**
Rondelle M20x8.5x2

(E)  **x 8 mcx.**
Boulon M8x45

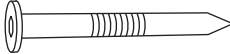
(F)  **x 8 mcx.**
M6x60

(G)  **x 2mcx.**
Clé à six pans

Montage

1

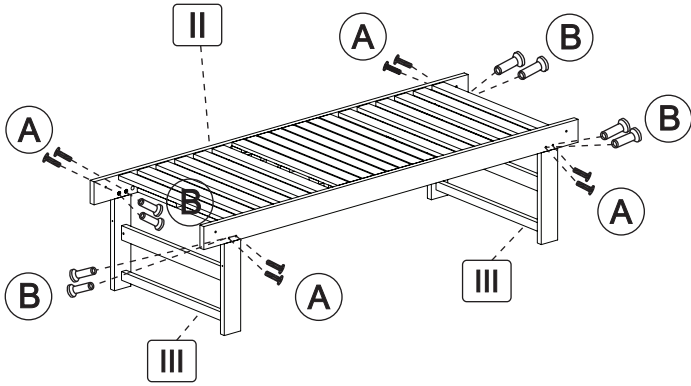

2

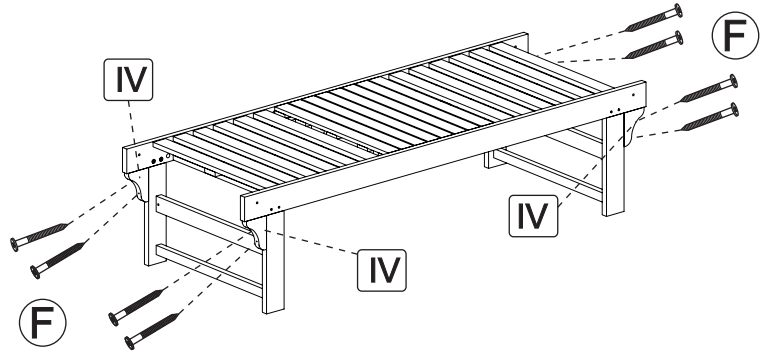

3

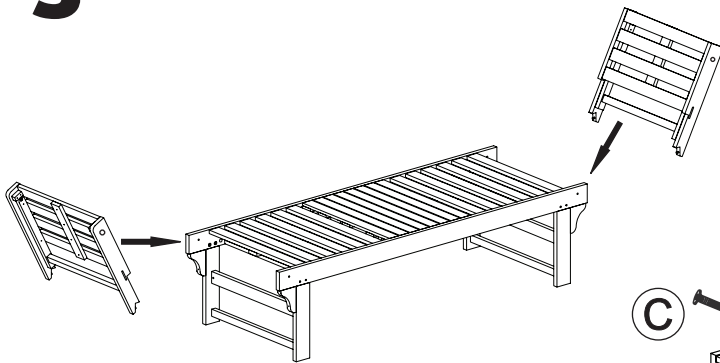

4

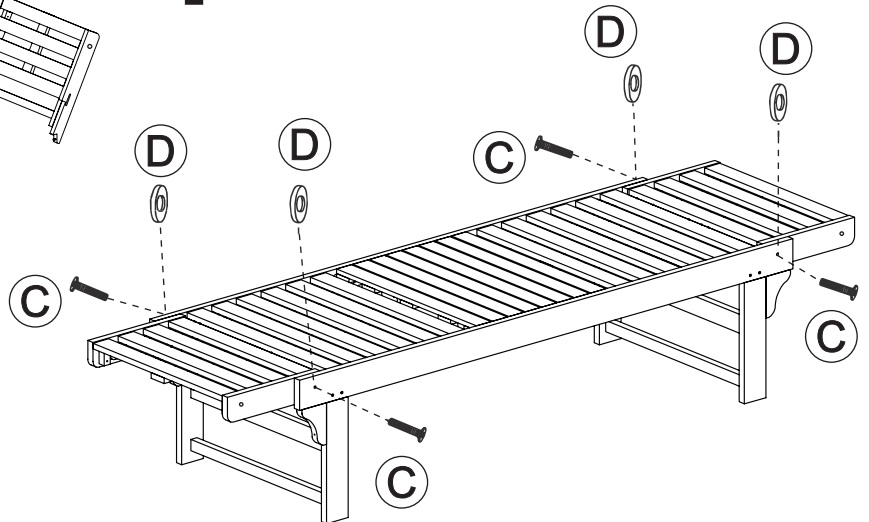

Montage

5

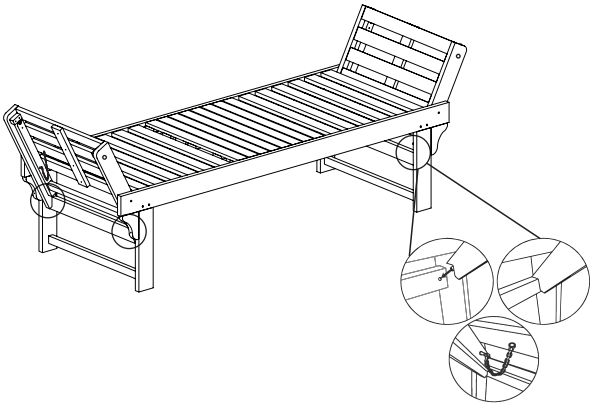

6

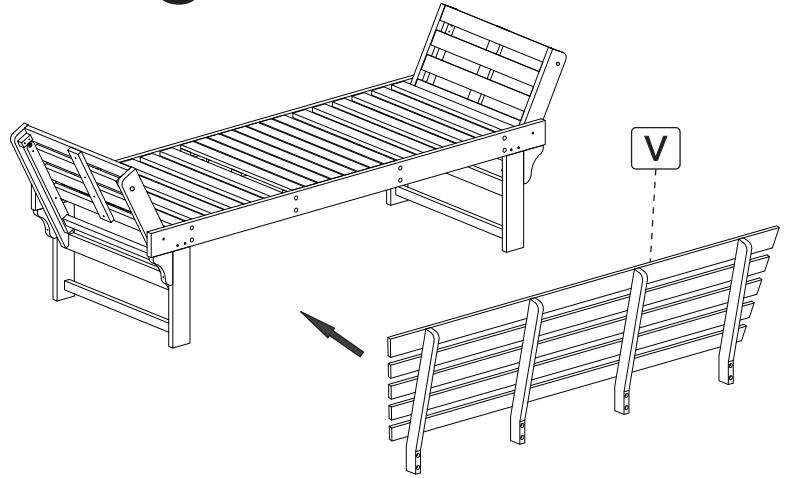

7

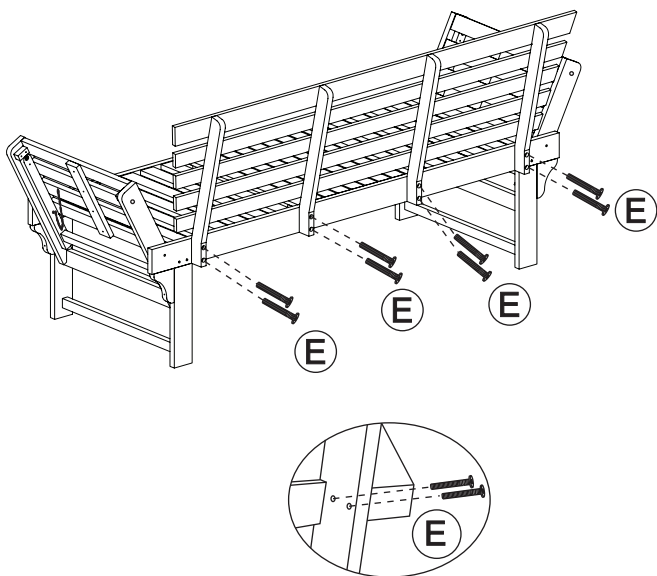

8

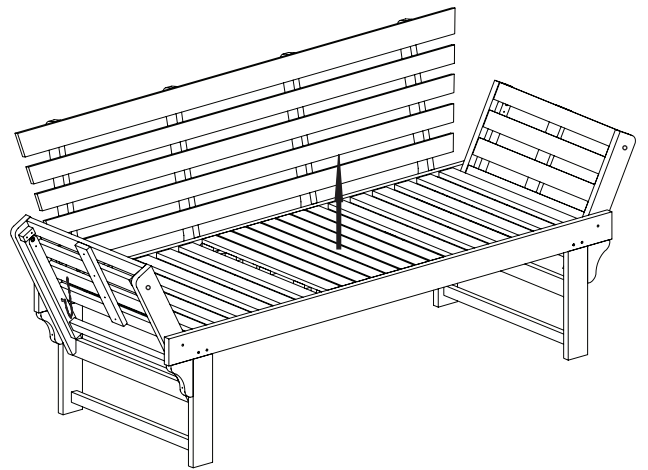

Montage

9

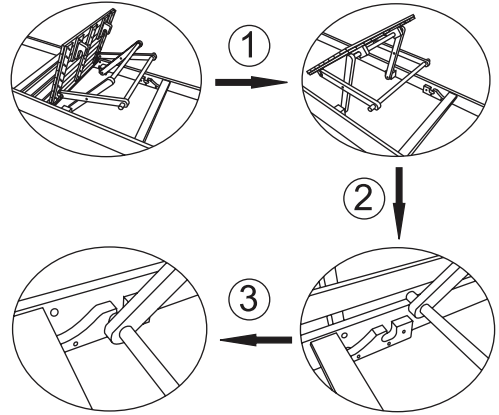
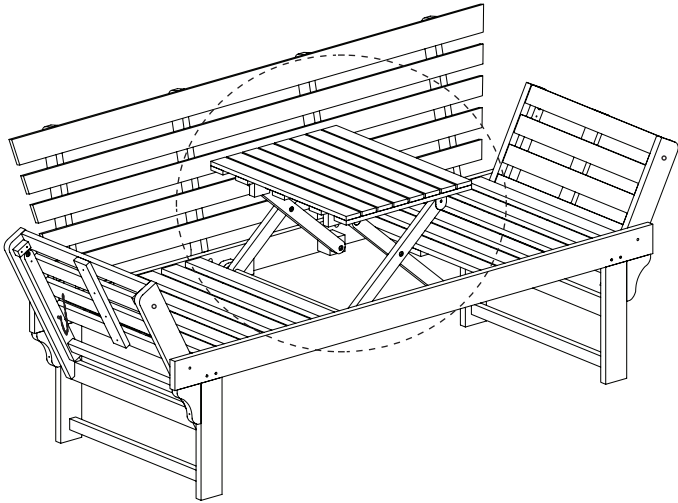

10

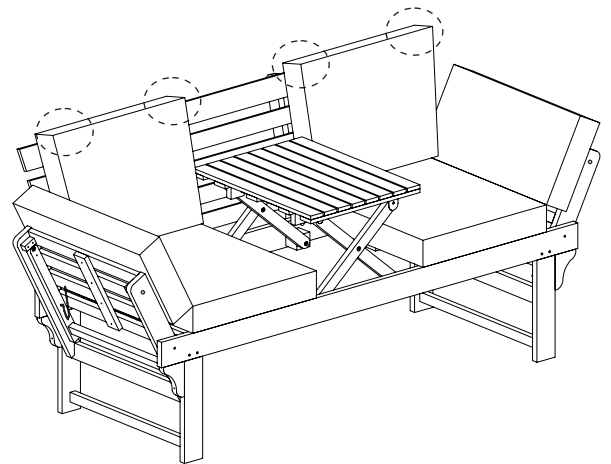
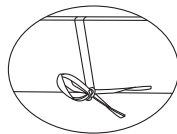
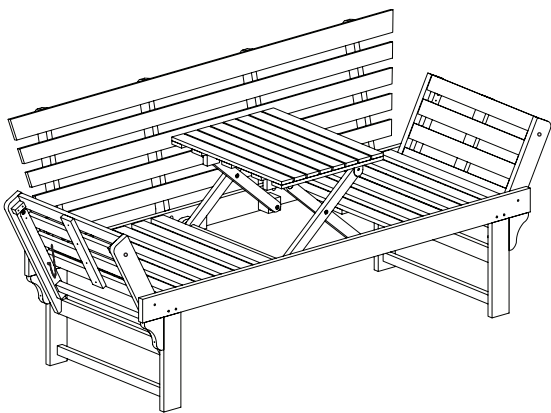

Montage

11

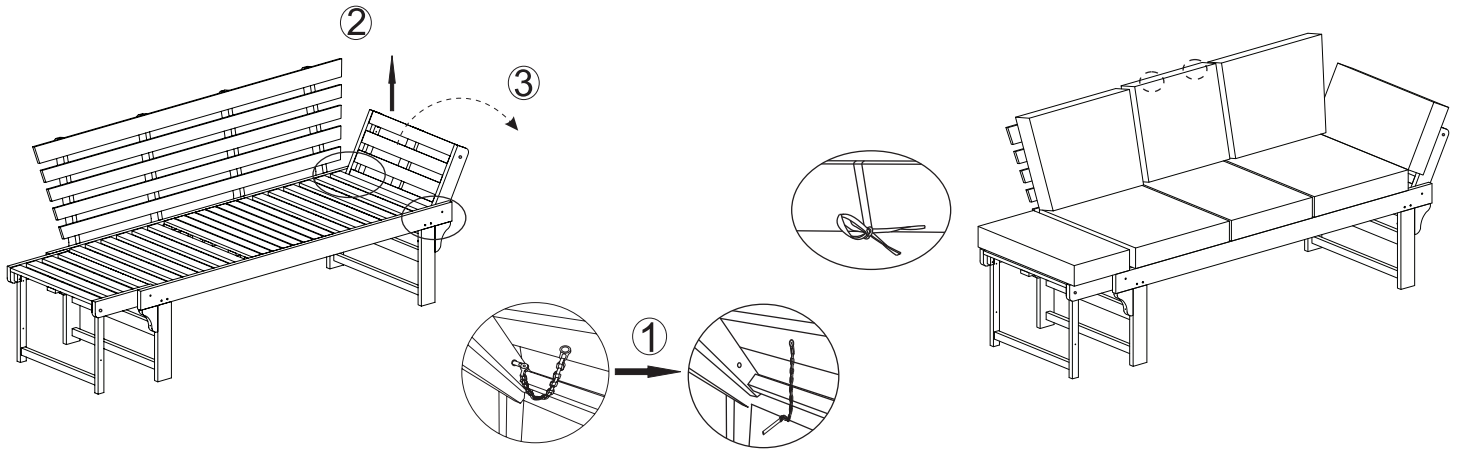

12

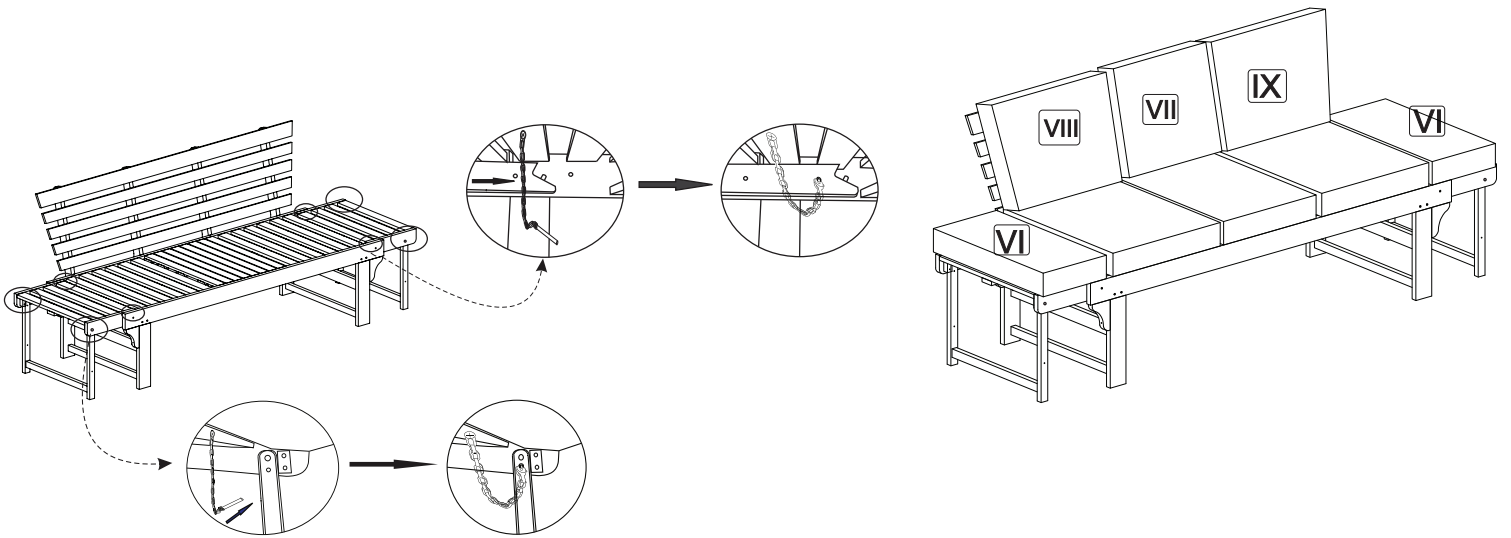

13

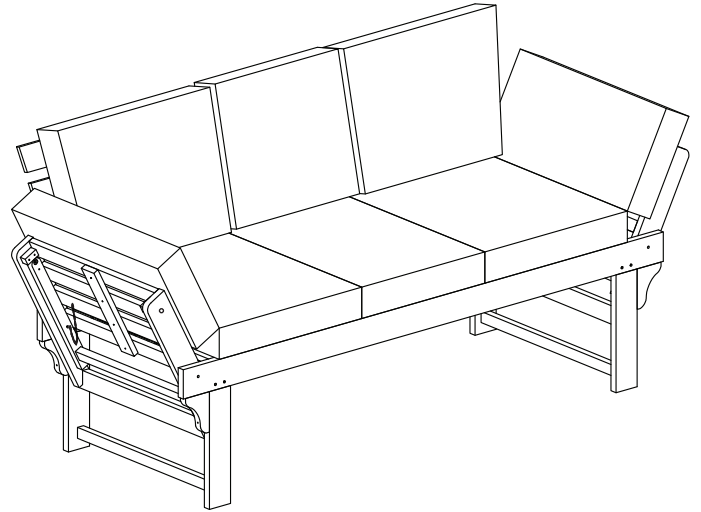
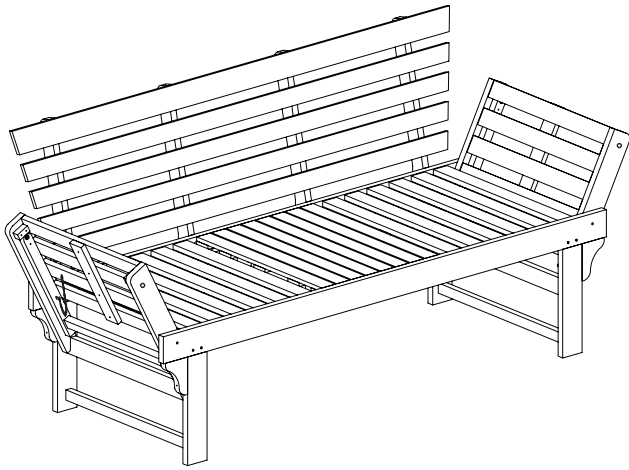

Soins et entretien

Conseils pour l'entretien du bois - Conseils pour le nettoyage des meubles en bois dur :

Vous avez acheté un meuble durable et résistant aux intempéries, fabriqué en bois dur d'Acacia. Sa surface a été traitée avec une huile pour bois dur respectueuse de l'environnement. Le bois étant un matériau vivant, il est normal qu'il présente de petites fissures et une décoloration progressive (le bois peut devenir gris argenté avec le temps en raison de l'exposition aux intempéries). Pour maximiser la longévité de votre meuble, suivez ces instructions d'entretien :

Entretien :

Ce mobilier de jardin a été huilé avant de quitter l'usine. L'huile pénétrant différemment dans les différents types de bois, essuyez l'excès d'huile et la poussière avec un chiffon avant la première utilisation. N'appliquez pas tout de suite de l'huile sur vos nouveaux meubles. Nous vous recommandons de nettoyer vos meubles à la fin de la première saison de jardinage. Si nécessaire, poncez légèrement la surface à l'aide d'un papier de verre très fin (grain 400) et appliquez une fine couche d'huile à l'aide d'un chiffon pour lui redonner sa couleur. Essuyez l'excédent d'huile avec un chiffon sec. Répétez cette opération chaque année, juste avant de placer le meuble à l'extérieur pour l'été.

L'exposition à la pluie peut rendre la surface légèrement ondulée ou rugueuse. Le bois se rétracte et se dilate naturellement avec l'humidité, ce qui est normal. Dans de rares cas, le tanin du bois (un colorant naturel) peut être libéré par la pluie, ce qui risque de tacher les dalles de terrasse non scellées ou les tissus. Il s'agit d'une caractéristique naturelle des bois colorés et il n'y a pas lieu de s'inquiéter.

Entreposage hivernal :

Évitez d'entreposer vos meubles dans des pièces chauffées, car le bois risque de se dessécher, de se fissurer ou de rétrécir. L'endroit idéal est un abri de jardin frais et bien ventilé. Évitez de recouvrir le bois de plastique, car cela peut entraîner la formation de moisissures. Après une utilisation prolongée, ou si le bois se dessèche, il peut être nécessaire de resserrer les vis avec une force modérée. Pour ce faire, utilisez une clé à six pans.

1

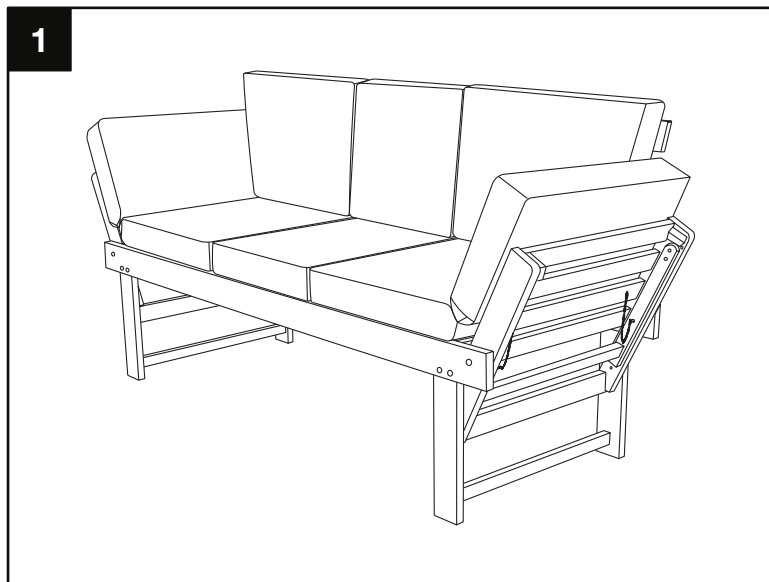

2. Recouvrez le banc Woodland Duo d'une housse de protection (X) pour protéger les surfaces extérieures.

Entreposage hivernal : Évitez d'entreposer vos meubles dans des pièces chauffées, car le bois risque de se dessécher, de se fissurer ou de rétrécir. L'endroit idéal est un abri de jardin frais et bien ventilé. Évitez de recouvrir le bois de plastique, car cela peut entraîner la formation de moisissures. Après une utilisation prolongée, ou si le bois se dessèche, il peut être nécessaire de resserrer les vis avec une force modérée. Pour ce faire, utilisez une clé à six pans.

2

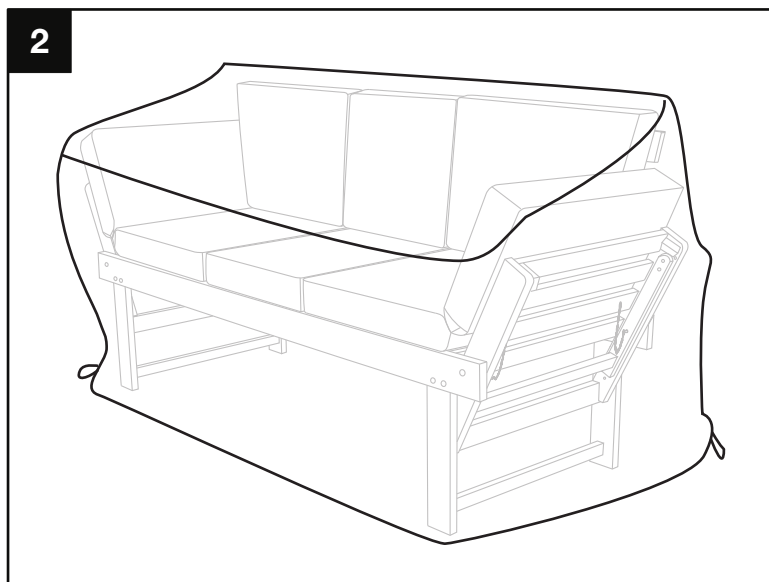

Garantie limitée

GARANTIE LIMITÉE DE QUATRE-VINGT-DIX (90) JOURS DE JAY TRENDS SALES

Jay Trends garantit que votre nouvelle unité est exempte de défauts de matériaux et de fabrication pendant quatre-vingt-dix (90) jours à compter de la date d'achat.

Conditions et limitations

Jay Trends garantit ses produits contre les défauts de fabrication à l'acheteur initial uniquement, sous réserve des conditions et limitations suivantes :

Cette garantie d'usine n'est pas transférable et ne peut en aucun cas être prolongée par l'un de nos représentants.

Le produit doit être assemblé, entretenu et utilisé conformément aux instructions imprimées qui l'accompagnent.

Cette garantie limitée ne couvre pas les dommages causés par une mauvaise utilisation, un manque d'entretien, un environnement hostile, un accident, une modification, un abus ou une négligence et les pièces installées par d'autres fabricants annuleront cette garantie.

La décoloration des pièces en plastique due à des nettoyeurs chimiques ou à l'exposition aux UV n'est pas couverte par cette garantie.

Jay Trends n'est pas responsable des dommages causés au produit par les intempéries, la grêle, une manipulation brutale, des produits chimiques ou des nettoyeurs dommageables.

La présente garantie limitée ne couvre pas les égratignures, les bosses, les finis peints, la corrosion ou la décoloration causée par la chaleur, les nettoyeurs abrasifs et chimiques, l'écaillage ou les fissures sur le bois, ni les composants utilisés dans l'installation du produit.

L'acte de vente ou une copie de l'acte de vente sera exigé pour toute demande de garantie auprès de Jay Trends.

Toutes les pièces remplacées dans le cadre de la politique de garantie limitée de quatre-vingt-dix (90) jours font l'objet d'une seule réclamation.

Jay Trends n'est pas responsable de l'installation, de la main-d'œuvre ou de tout autre coût lié à la réinstallation d'une pièce garantie, et ces dépenses ne sont pas couvertes par la présente garantie.

Jay Trends se réserve le droit de demander à son représentant d'inspecter tout produit ou pièce avant d'honorer toute demande de garantie.

Jay Trends n'est pas responsable des frais de transport, des coûts de main-d'œuvre ou des droits d'exportation.

Pièces de rechange

Si un article a été perdu ou endommagé par le fabricant ou lors de l'expédition, vous pouvez demander un remplacement. Les pièces de rechange ne sont pas disponibles pour toutes les unités et ne sont fournies qu'à la discrétion de Jay Trends. Nous évaluerons les dommages et trouverons une solution, qui pourrait inclure la commande et l'expédition d'un article de remplacement. Aucun remplacement n'est possible pour les produits discontinués ou reconditionnés (boîte ouverte). Veuillez appeler le service à la clientèle de Jay Trends au 1-877-387-3639 pour obtenir des pièces de rechange avant de retourner l'article endommagé. Avant d'appeler le service à la clientèle, veuillez préparer les renseignements suivants, qui se trouvent dans votre manuel d'instructions.

1. Numéro de modèle de l'article # _____
2. Adresse de livraison _____
3. Une photo de la pièce endommagée est nécessaire.
4. Les photos doivent être envoyées à custserv@jaytrends.com.
5. Une preuve d'achat avec la date _____
6. Toutes les réclamations doivent être reçues dans les 30 jours suivant la réception de la commande.

Jay Trends Sales
1901, Aut. Transcanadienne
Dorval, (Québec) H9P 1J1, Canada
www.jaytrends.com

Service à la clientèle : 1-877-387-3639 aux États-Unis et au Canada
custserv@jaytrends.com

2024 Sierra Products, Inc. Tous droits réservés. Distribué par 4348125 Canada Inc. dba Jay Trends Sales, Dorval, Canada H9P 1J1.