

READ AND SAVE THIS INSTRUCTIONS FOR FUTURE USE

# ASSEMBLY & INSTRUCTION MANUAL

# OFFICE CHAIR

## IMPORTANT-KEEP THIS INFORMATION FOR YOUR SUBSEQUENT CONSULTATION: READ CAREFULLY

### SAFETY INFORMATION

- Maximum weight: 120 KG
- To prevent the chair falling, make sure that the weight is evenly distributed.
- Remove all parts from the box and make sure all parts are included before assembly.
- Keep your feet always on the floor and do not press your head on the headrest when you recline the chair.
- When you adjust the backrest, make sure your fingers are safe and out of harm's way.
- To avoid damage, never pull fast and strongly in your house.
- This chair is designed to sit only and nothing else.
- Don't use it as a base or as a ladder.
- Don't sit in the arms of the chair.
- This chair is designed to seat only one person at same time.
- If some parts are missing, damaged or worn, stop using it immediately.
- Avoid direct sunlight on the chair so that the plastic components won't become brittle.

### MAINTENANCE INSTRUCTIONS

- Clean with vacuum cleaner.
- Wipe with a fabric dampened with water.

**Warning!** The replacement and repair of the components for the adjustment of the height of the chair with accumulators of energy must be carried out only by qualified personnel.

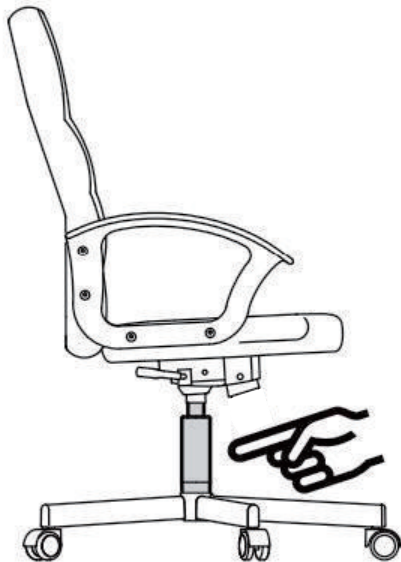

# CHAISE DE BUREAU

## IMPORTANT - CONSERVEZ CES INFORMATIONS POUR VOTRE CONSULTATION ULTÉRIEURE: LISEZ ATTENTIVEMENT

### INFORMATIONS SUR LA SÉCURITÉ

- Poids maximum: 120 kg
- Pour éviter que le fauteuil ne tombe, assurez-vous que le poids est réparti uniformément.
- Retirez toutes les pièces de la boîte et assurez-vous que toutes les pièces sont incluses avant l'assemblage.
- Gardez toujours les pieds sur le sol et n'appuyez pas votre tête sur l'appui-tête lorsque vous inclinez le fauteuil.
- Lorsque vous ajustez le dossier, assurez-vous que vos doigts sont en sécurité et hors de danger.
- Pour éviter tout dommage, ne tirez jamais vite et fort dans votre maison.
- Cette chaise est conçue pour s'asseoir uniquement et rien d'autre.
- Ne l'utilisez pas comme base ou comme échelle.
- Ne vous asseyez pas sur les accoudoirs de la chaise.
- Cette chaise est conçue pour accueillir une seule personne à la fois.
- Si certaines pièces manquent, sont endommagées ou usées, arrêtez de les utiliser immédiatement.









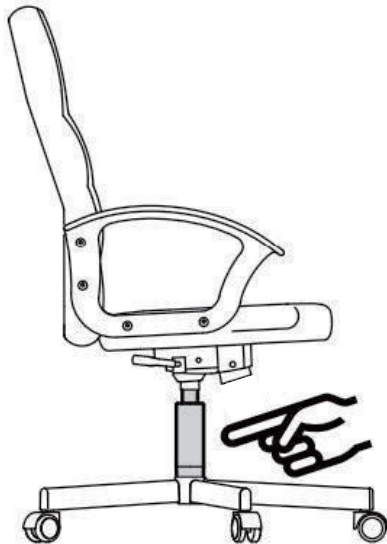

- Évitez les rayons directs du soleil sur le fauteuil afin que les pièces en plastique ne deviennent pas fragiles.

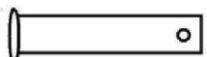
### CONSIGNES D'ENTRETIEN

- Nettoyer avec un aspirateur.
- Essuyez avec un tissu humidifié avec de l'eau.

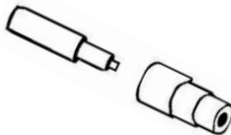
**Attention!** Le remplacement et la réparation des pièces pour le réglage de la hauteur du fauteuil avec accumulateurs d'énergie ne doivent être effectués que par du personnel qualifié.

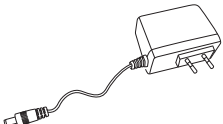
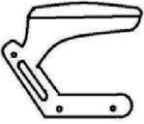

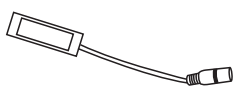
<b>A x 5</b> 	<b>D x 1</b> 	<b>H x 4</b> 	<b>M x 1</b> 
<b>B x 1</b> 	<b>E x 1</b> 	M6*20: <b>I x 1</b> 	<b>N x 6</b> 
<b>C x 1</b> 	<b>F x 1</b> 	<b>J x 6</b> 	M8*25: <b>O x 1</b> 
	<b>G x 2</b> 	<b>K x 1</b> 	<b>P x 1</b> 

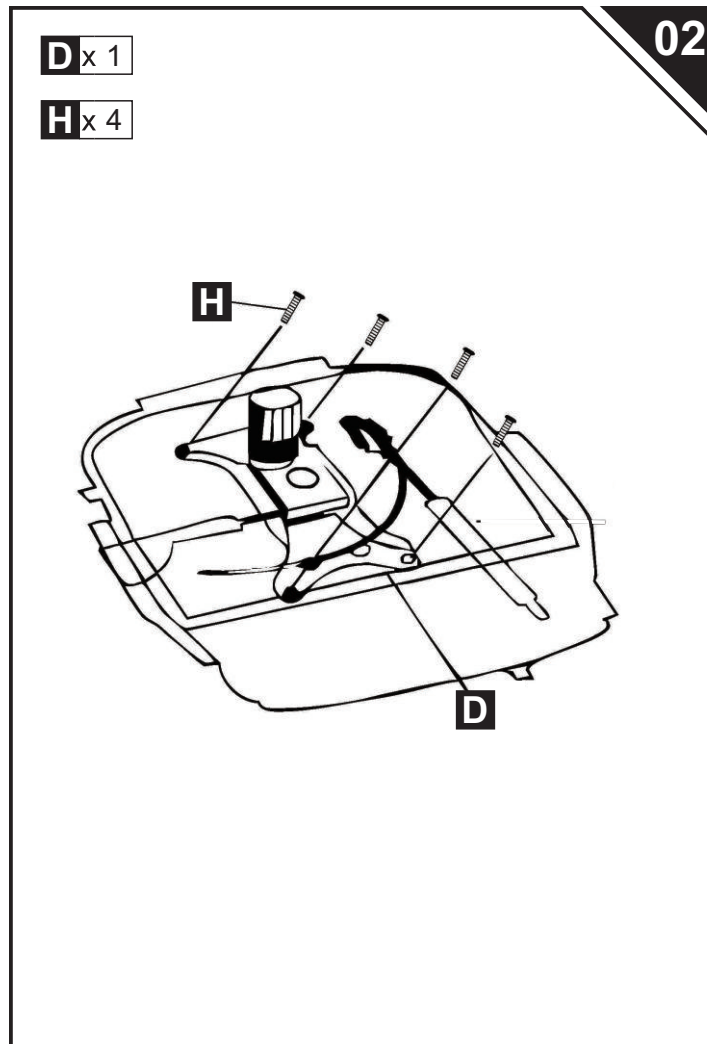
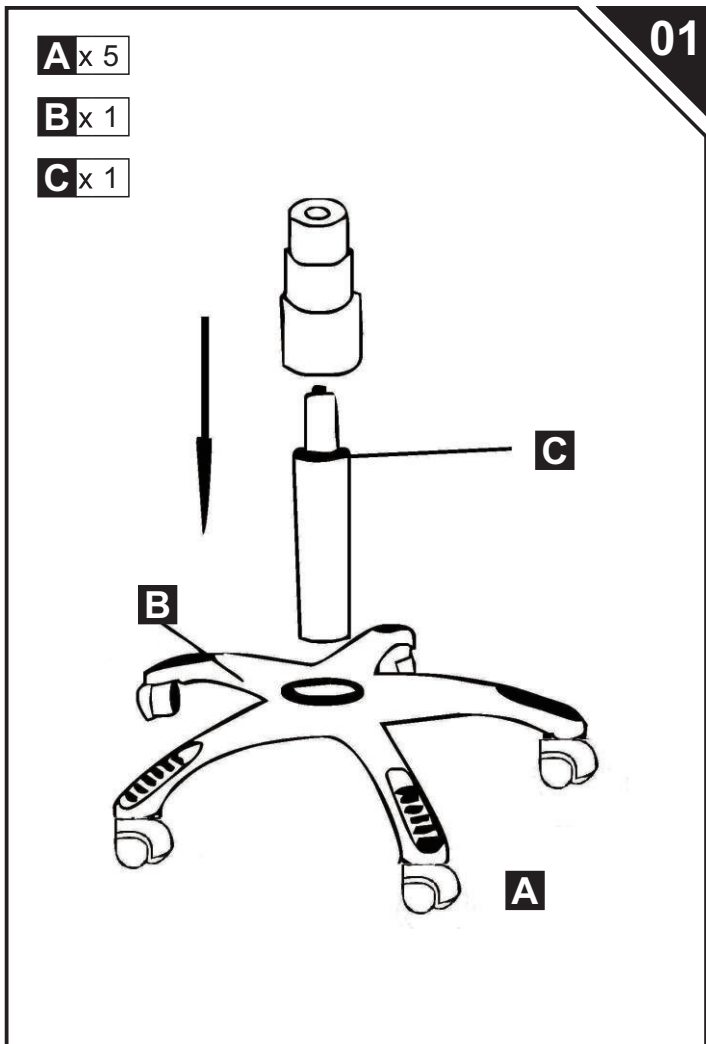

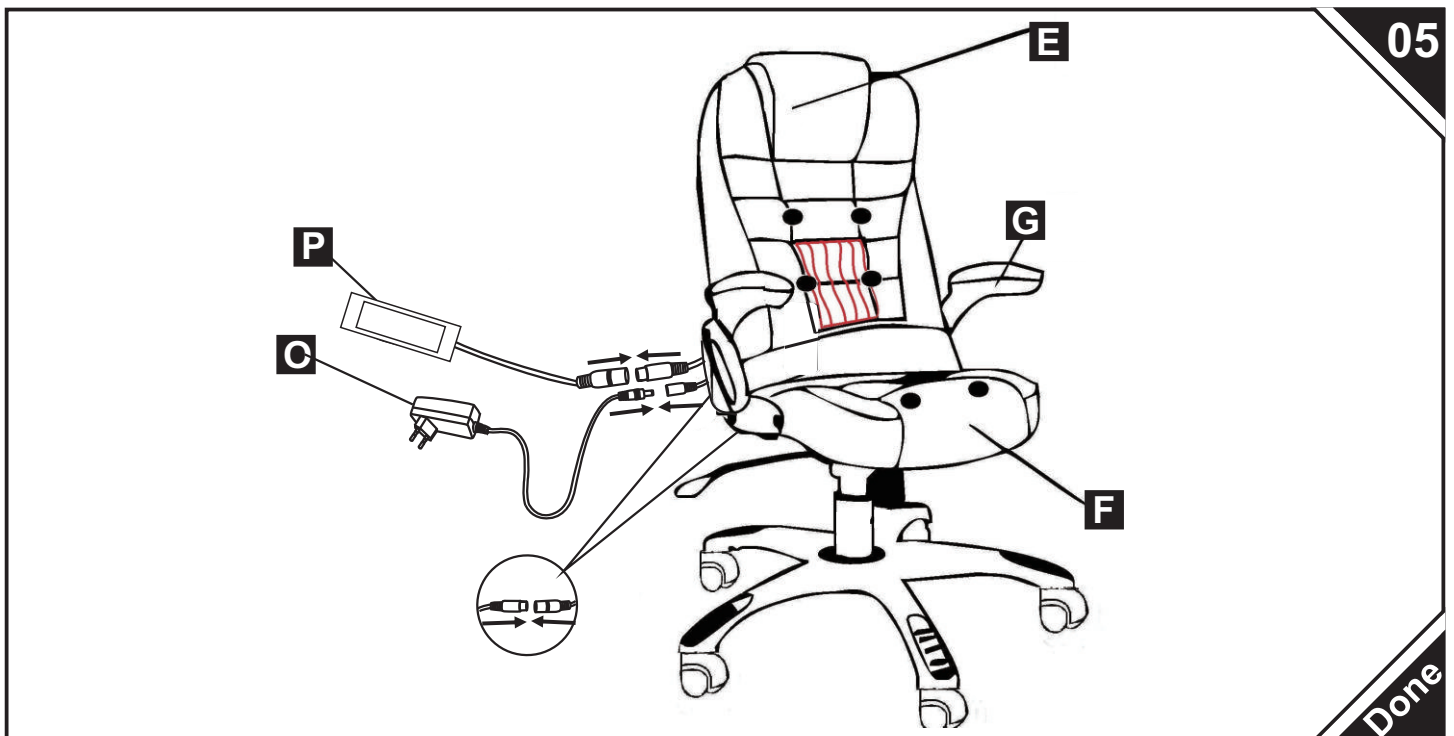
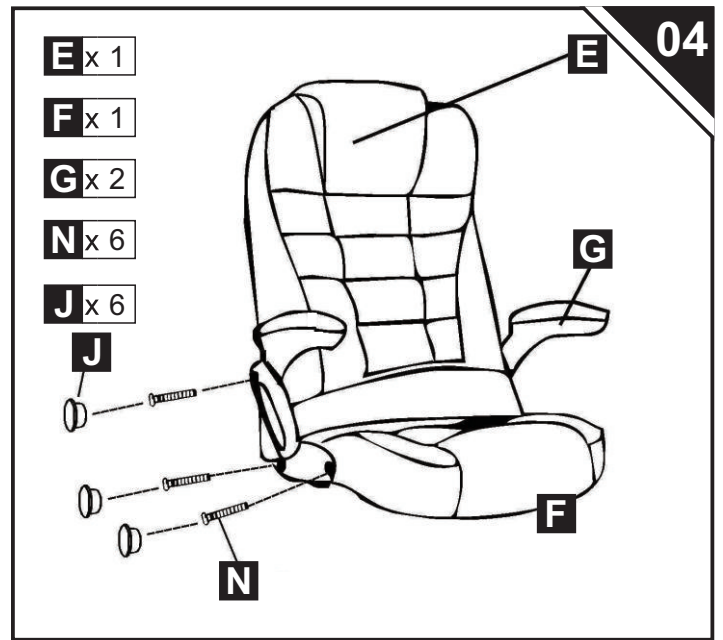
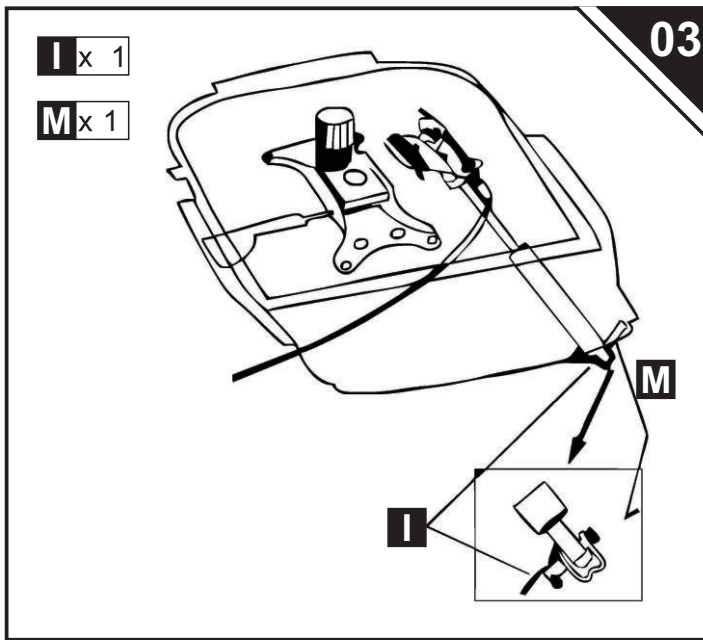

Input voltage	AC100-240	V
Input AC frequency	50-60	Hz
Output voltage	12	V
Output current	0.5/1	A
Output power	30	W
Average active efficiency	85	%
Efficiency at low load (10 %)	76.58-72.73	%
No-load power consumption	0.074-0.104	W

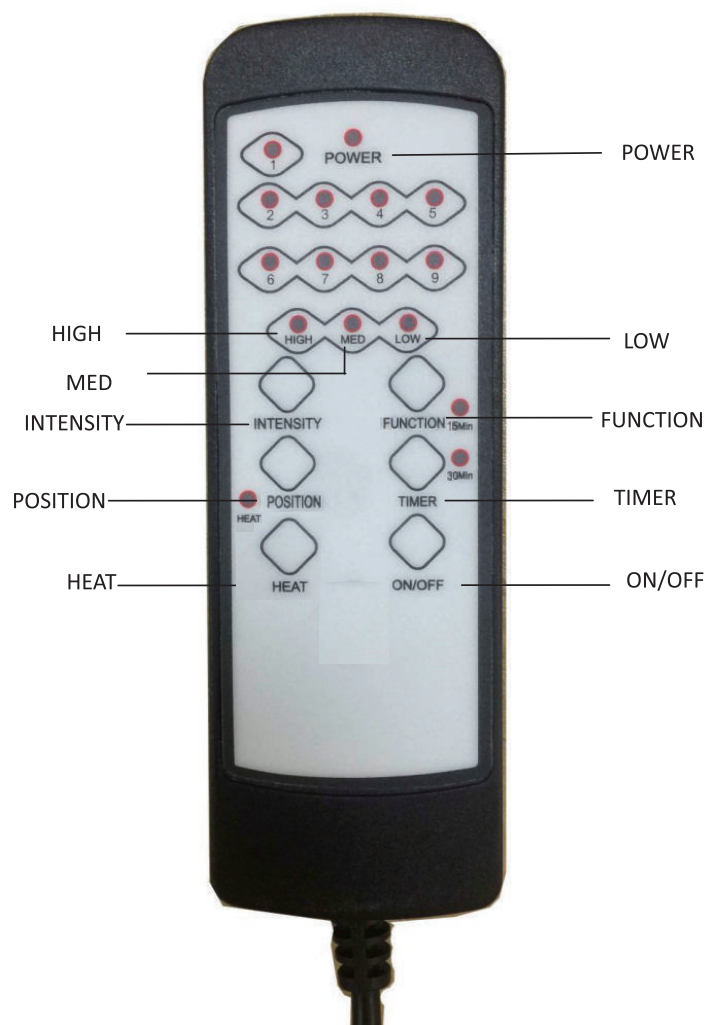

1. Massage Mode: Press FUNCTION Key to select nine kinds of modes
2. Press HEAT key to turn on/off heating function
3. Time setting: Press TIMER key to switch between 15 Minutes or 30 minutes
4. Vibration strength of the massage chair: Press INTENSITY key to switch three intensity modes ( High Med and Low )
5. Vibration Position : Press POSITION key to select different Vibration Zone ( Back/Lumbar/thighs )
6. Press ON/OFF key to turn on/off the unit

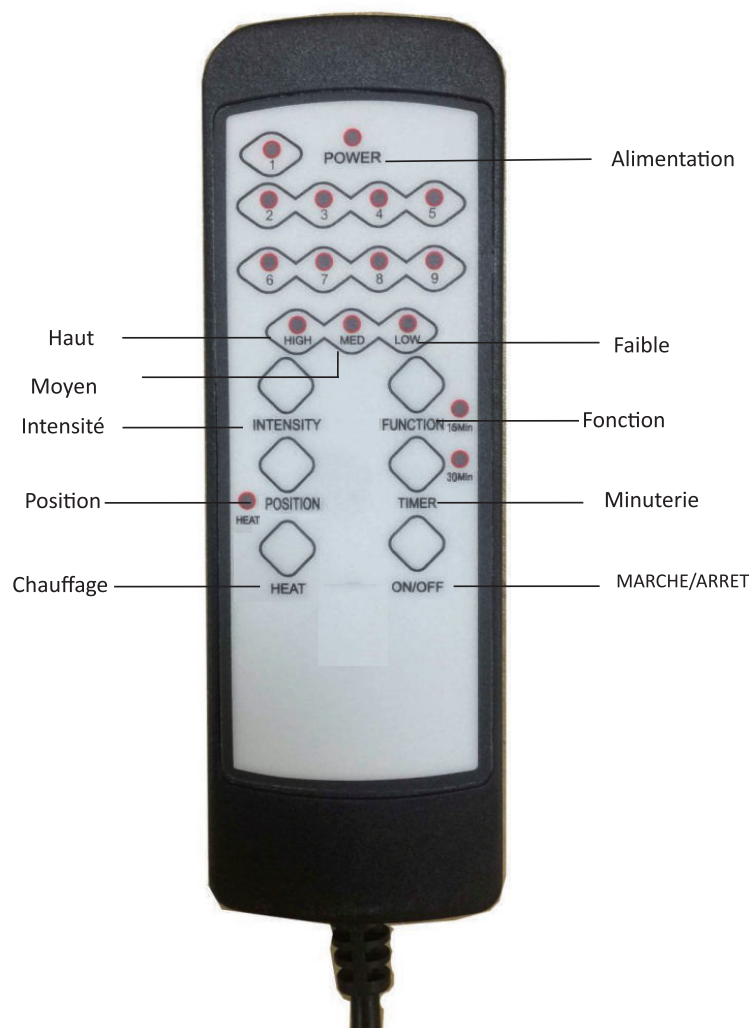

1. Mode de massage : Appuyez sur la touche FONCTION pour sélectionner entre les neuf types de modes

2. Appuyez sur la touche HEAT pour activer/désactiver la fonction de chauffage

3. Réglage de l'heure : Appuyez sur la touche TIMER pour passer de 15 à 30 minutes

4. Force de vibration du fauteuil de massage : Appuyez sur la touche INTENSITY pour choisir parmi trois modes d'intensité (Haut Moyen et Bas)

5. Position de vibration : Appuyez sur la touche POSITION pour sélectionner une zone de vibration différente (Dos/Lombes/Cuisses)

6. Appuyez sur la touche ON/OFF pour allumer/éteindre l'appareil