

### ⚠ WARNING

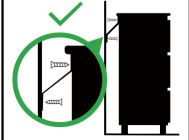

Children have died from furniture tipover.





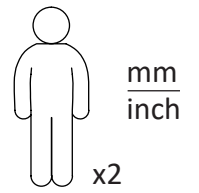
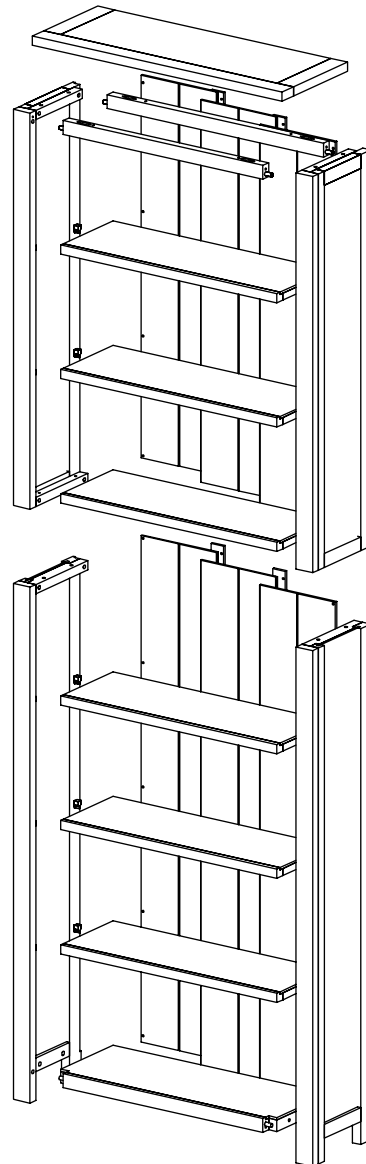
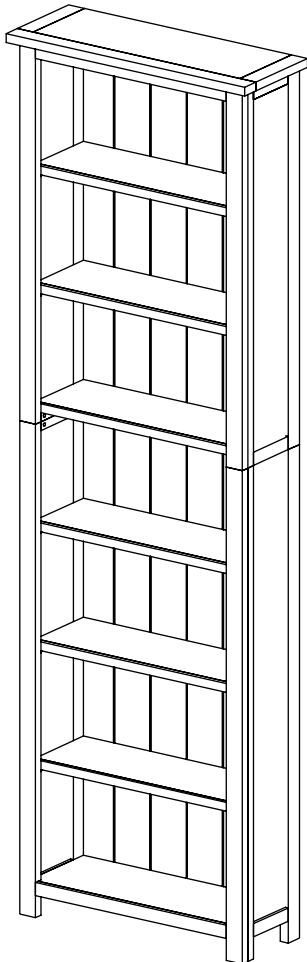

- ALWAYS secure it with an anchor device.
- NEVER allow children to stand, climb or hang on drawers, doors, or shelves.
- NEVER open more than one drawer at a time.
- Place heavy items down low.



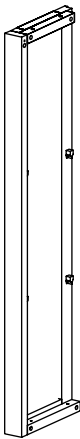
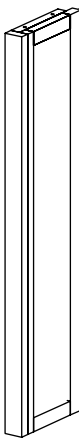
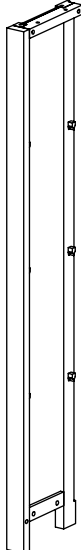
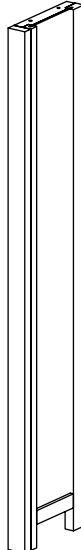
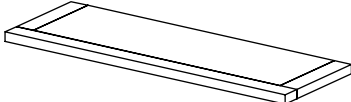

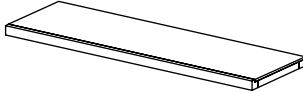
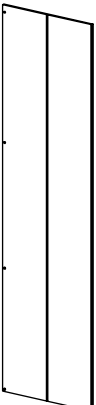
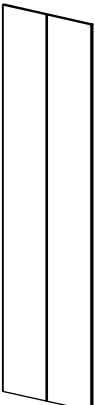
NEVER put a TV on this furniture

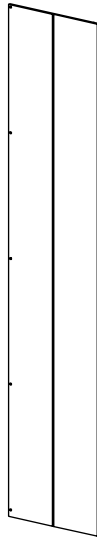

mm  
inch

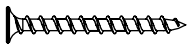
x2

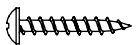
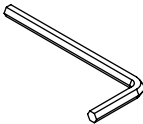
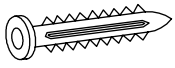
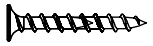
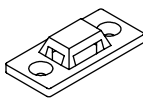
<p>A 1pc</p> 	<p>B 1pc</p> 	<p>C 1pc</p> 	<p>D 1pc</p> 	<p>E 1pc</p> 	
<p>G 1pc</p> 				<p>H 6pcs</p> 	
<p>J 2pcs</p> 	<p>K 1pc</p> 	<p>L 2pcs</p> 	<p>M 2pcs</p> 	<p>N 1pc</p> 	<p>O 2pcs</p> 

<p>1 12pcs</p>  <p>M6x <math>\frac{30}{1.2}</math></p>	<p>2 16pcs</p>  <p>M4x <math>\frac{30}{1.2}</math></p>	<p>3 20pcs</p> 
<p>4 48pcs</p>  <p>M4x <math>\frac{15}{0.6}</math></p>	<p>5 1pc</p>  <p>K4</p>	<p>6 2pcs</p> 
<p>7 2pcs</p>  <p>M4x <math>\frac{20}{0.8}</math></p>	<p>8 2pcs</p> 	<p>9 1pc</p> 

1

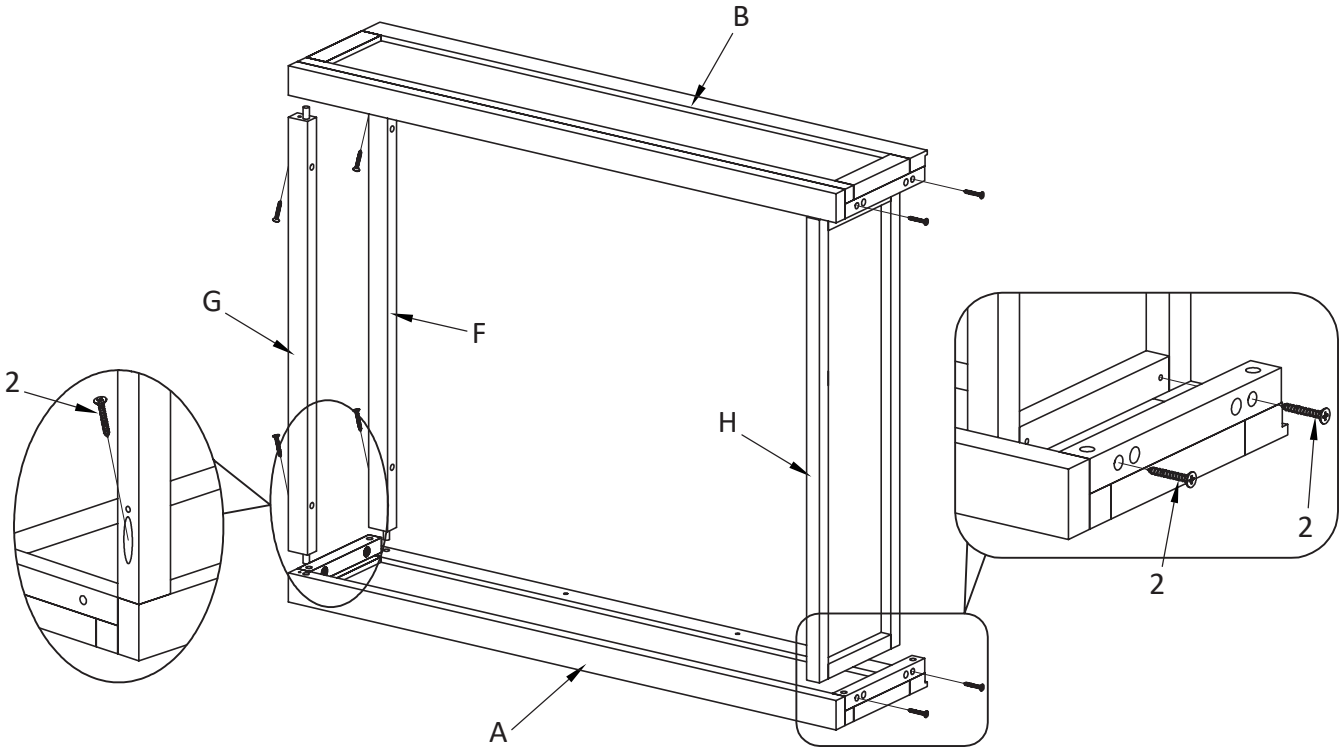

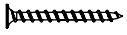
<p>2 8pcs</p>	 <p>M4x <math>\frac{30}{1.2}</math></p>
---------------	----------------------------------------------------------------------------------------------------------------------------

2

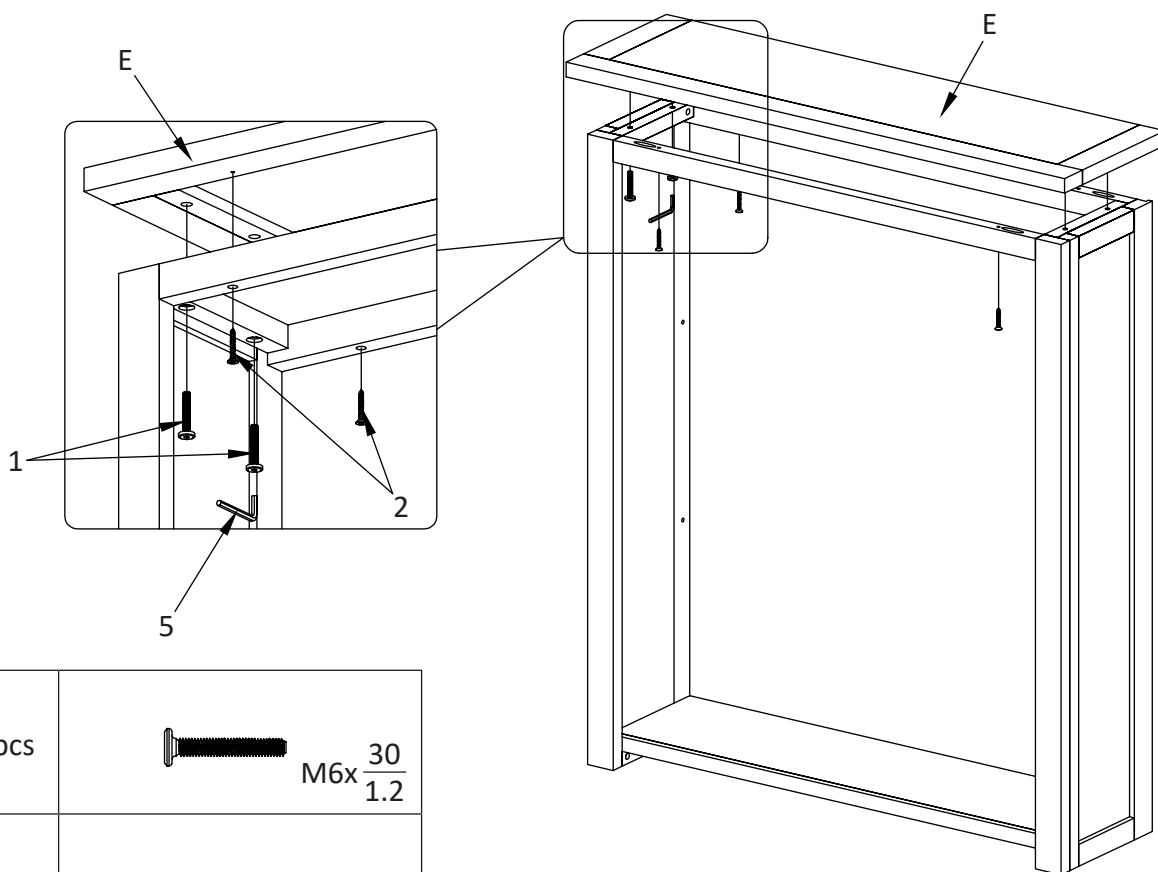

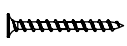

1   4pcs	 M6x $\frac{30}{1.2}$
2   4pcs	 M4x $\frac{30}{1.2}$

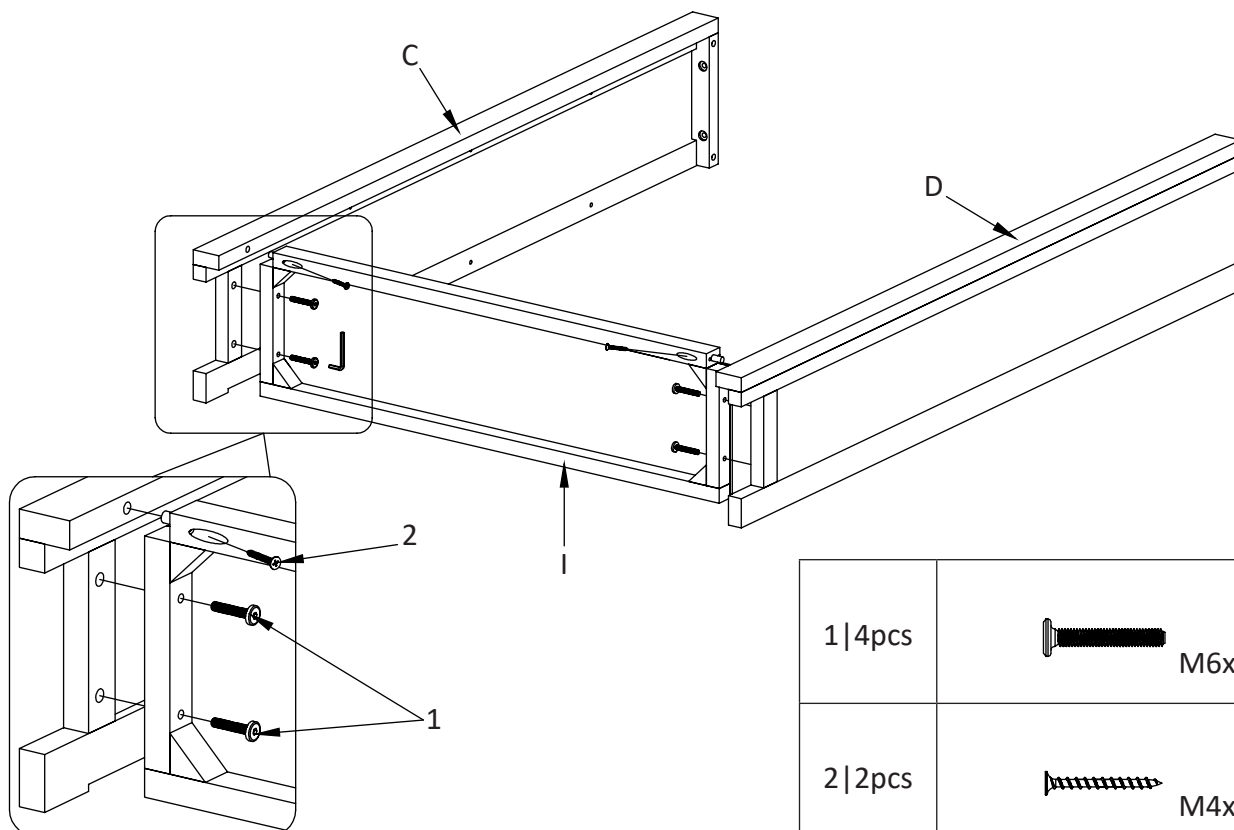
3

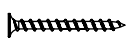

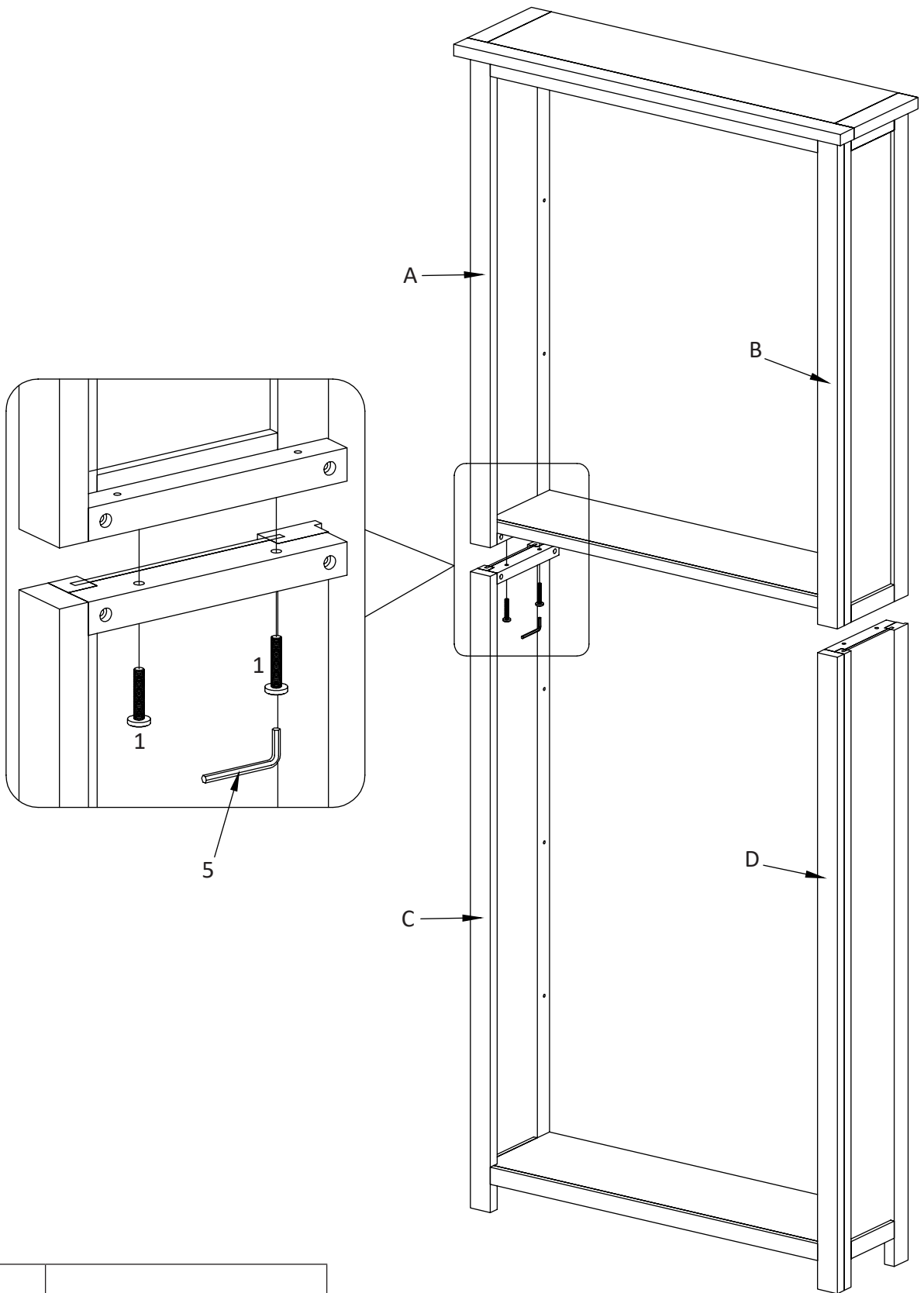
1   4pcs	 M6x $\frac{30}{1.2}$
2   2pcs	 M4x $\frac{30}{1.2}$



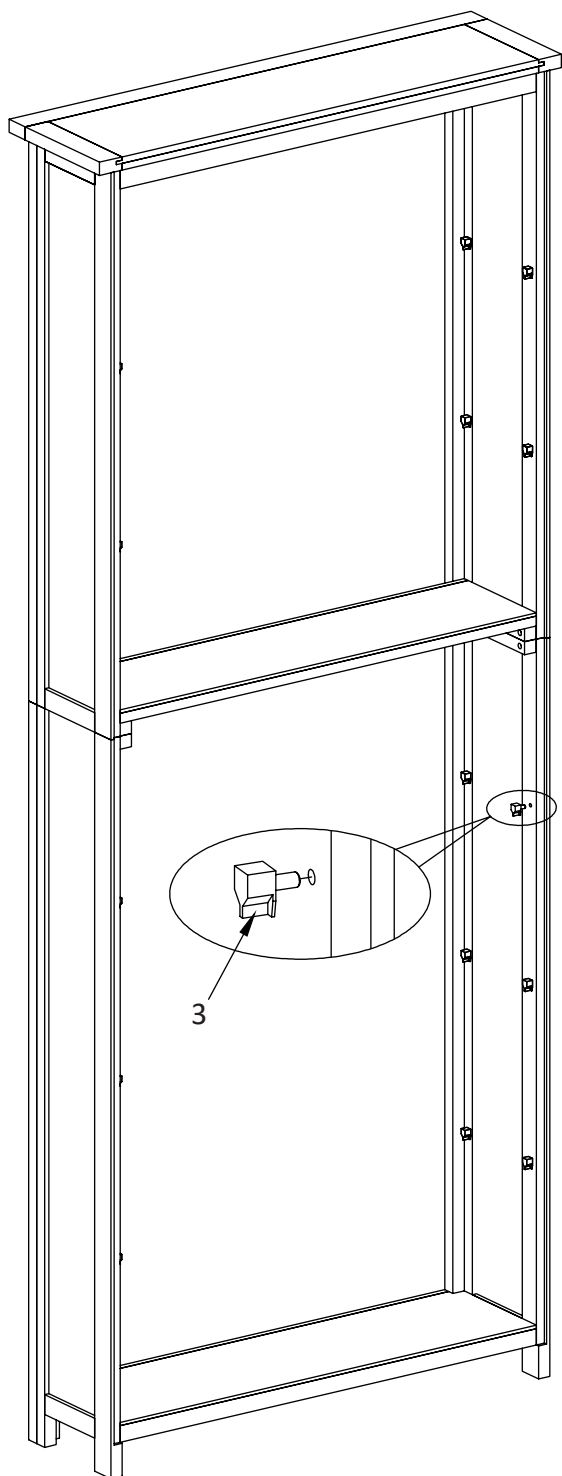

1 4pcs	 M6x $\frac{30}{1.2}$
--------	----------------------------------------------------------------------------------------------------------

5



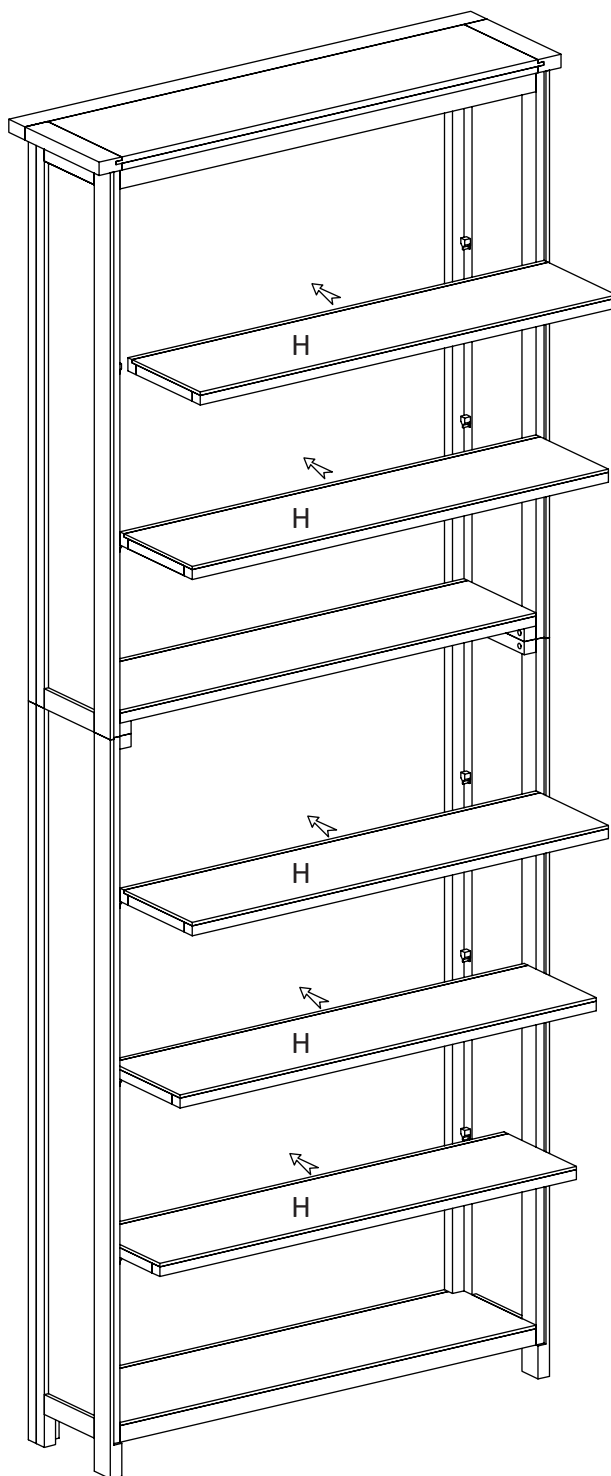

6



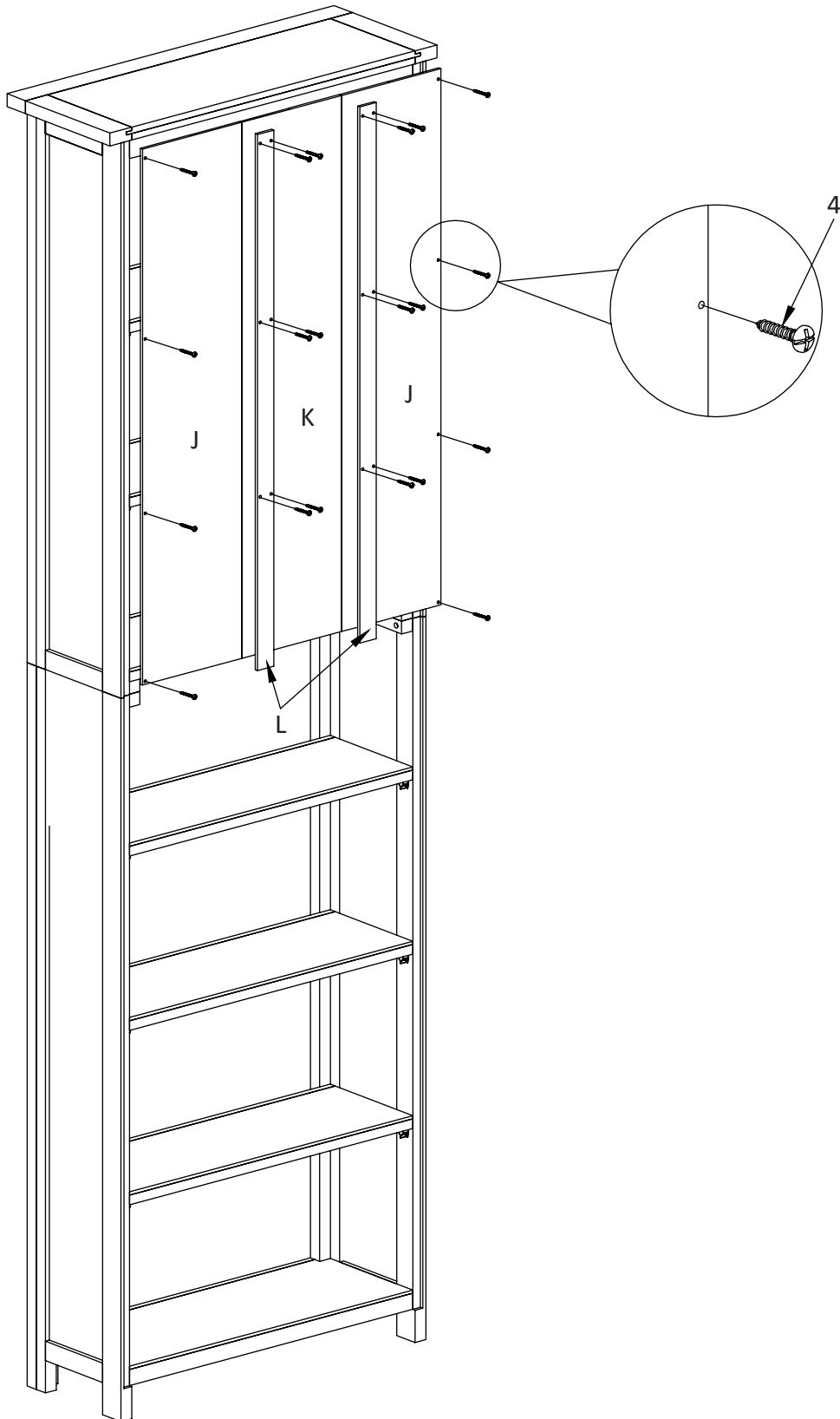

3   20pcs	
-----------	-------------------------------------------------------------------------------------

7

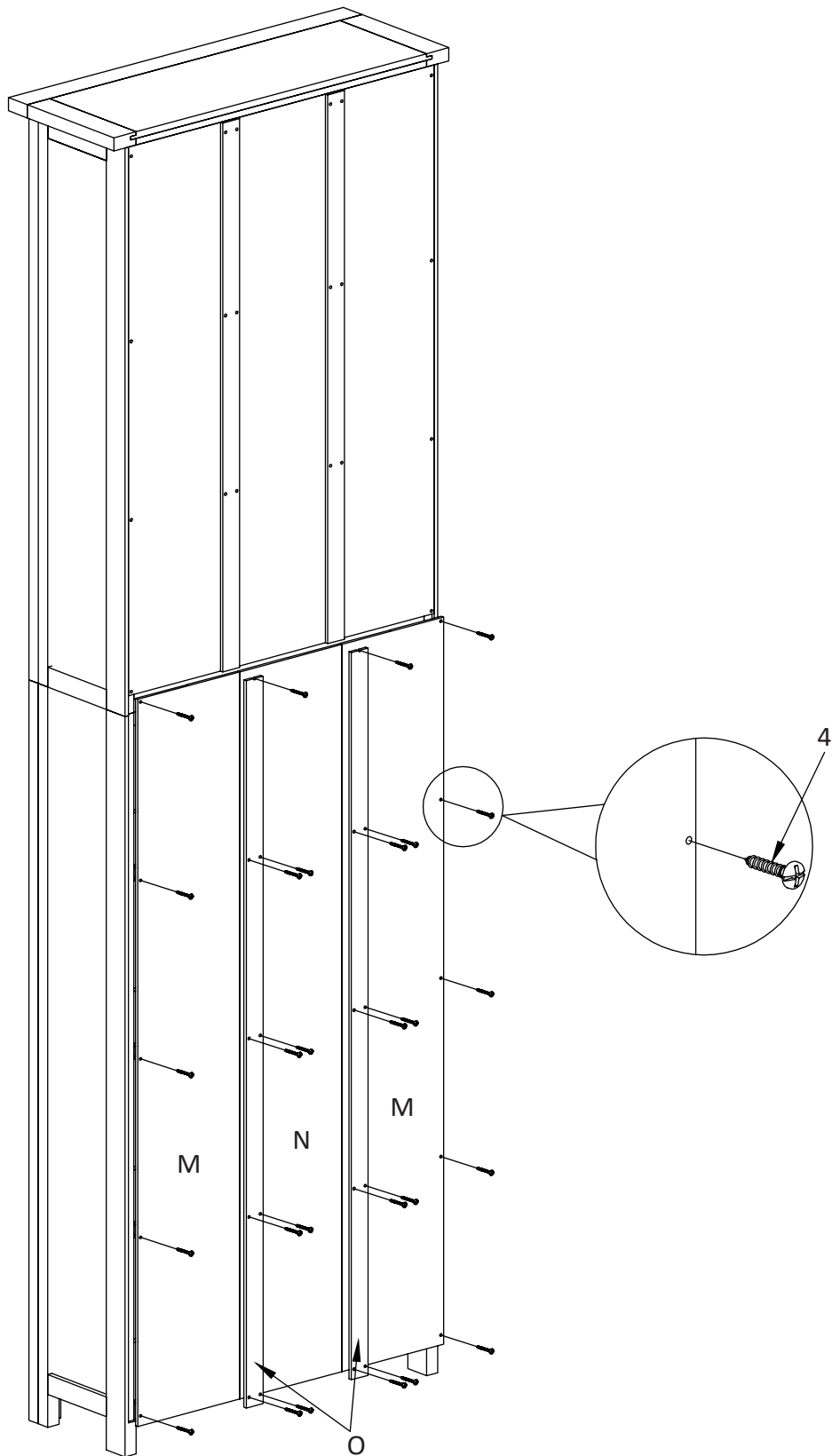

4   20pcs	 M4x $\frac{15}{0.6}$
-----------	----------------------------------------------------------------------------------------------------------



4   28pcs	 M4x $\frac{15}{0.6}$
-----------	----------------------------------------------------------------------------------------------------------

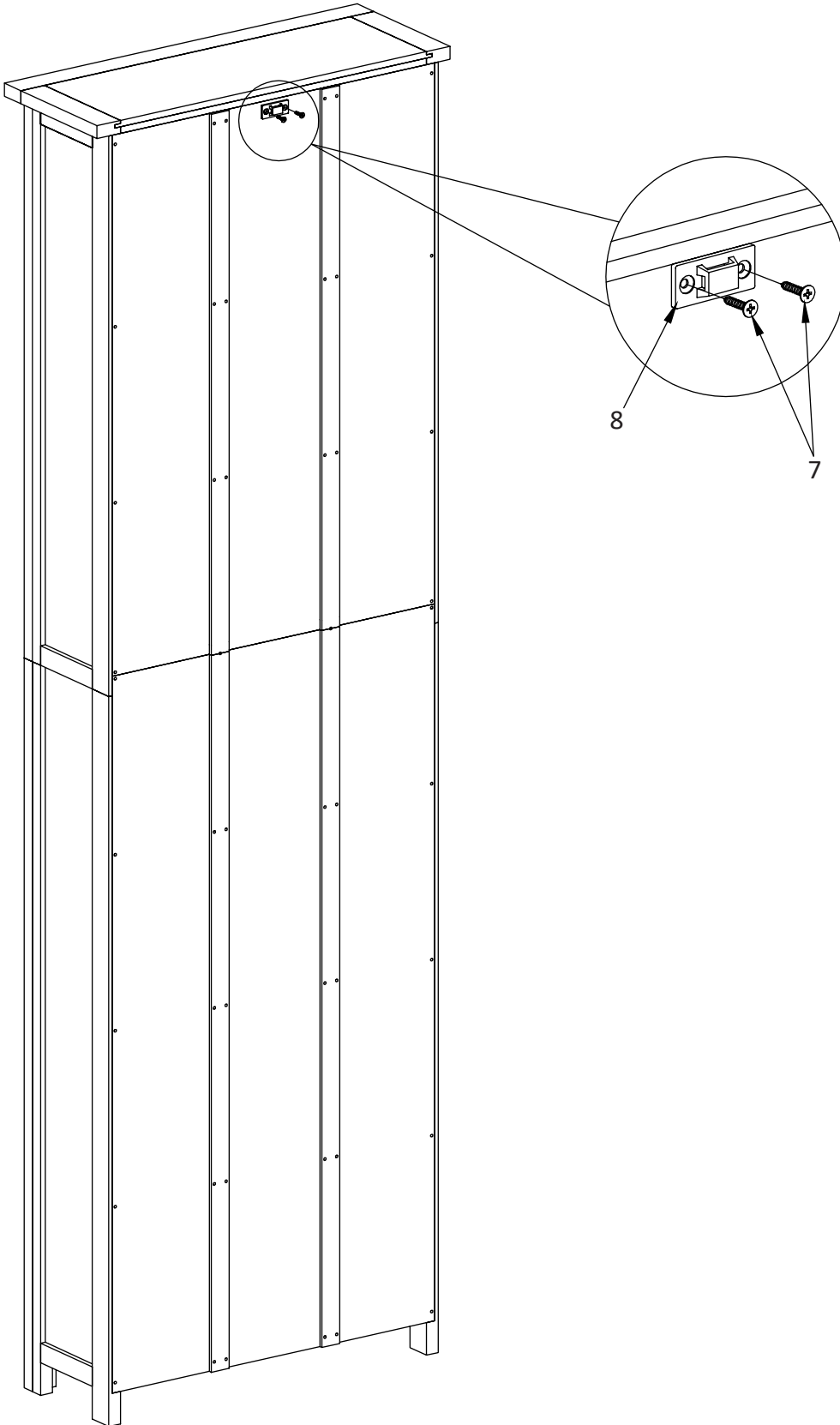

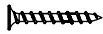
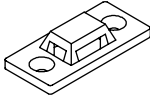
7 2pcs	 M4x $\frac{20}{0.8}$	8 1pc	
--------	-------------------------------------------------------------------------------------------------------------	-------	--------------------------------------------------------------------------------------

10

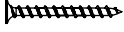
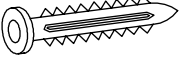
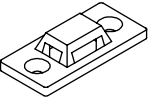
2 2pcs	 M4x $\frac{30}{1.2}$
6 2pcs	
8 1pc	

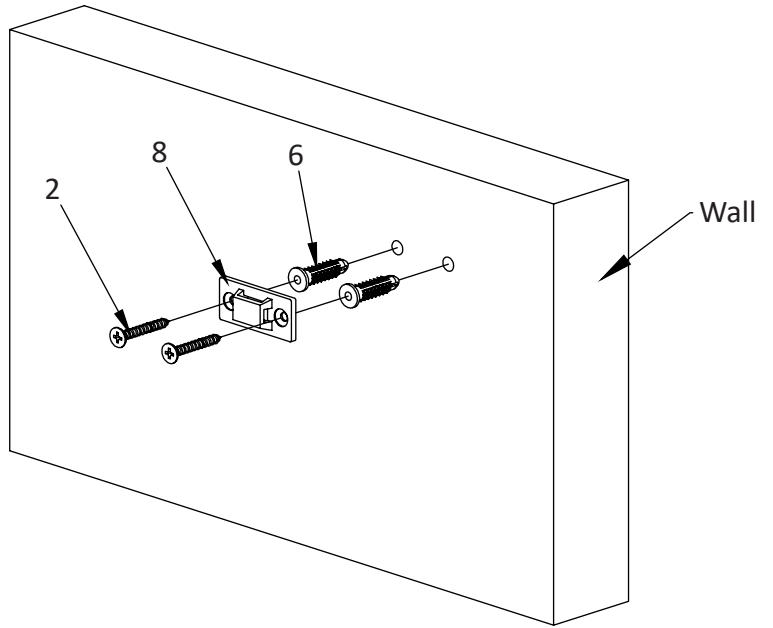

11

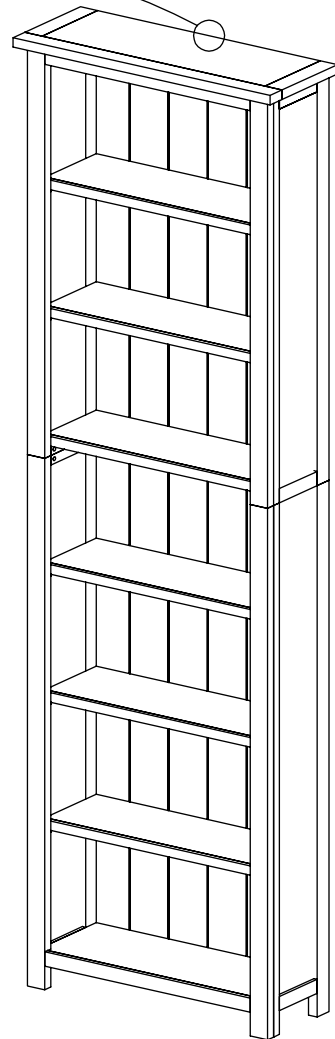
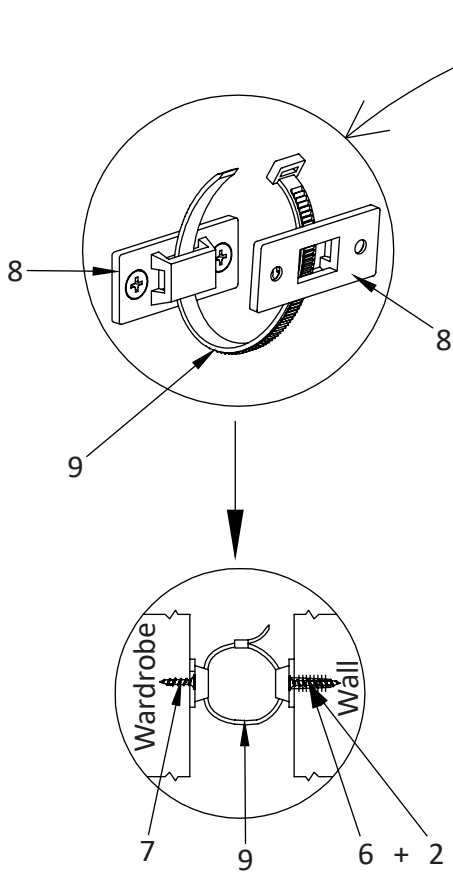

9 1pc	
-------	-------------------------------------------------------------------------------------

**Warning:** Serious or fatal crushing injuries can occur from furniture tip over. In order to prevent overturning, this product must be used with the wall attachment device provided. To help prevent tip over: • Install wall attachment device provided. • Place heaviest items in the lower shelves. • Do not set heavy objects on top of this product. • Never allow children to climb or hang on shelves. • Use of wall attachment device will reduce, but not eliminate the risk of tipping. **Important:** • Installation should be carried out exactly according these instructions – otherwise a safety risk can occur if incorrectly installed. • Regularly check that anchors are securely maintained. • Stability of all items may be affected by thick pile carpet or uneven floors. • A wall attachment device is provided with your product; however, you will need to source suitable fixings for your wall type. Check for any electrical wires or plumbing inside the wall before drilling any holes (if you are unsure, please seek professional advice from a qualified tradesperson). • Your local hardware store will have the necessary tools and fixings and can offer advice if needed. If in doubt, engage the services of a qualified tradesperson to install and anchor the product.

**DE Achtung:** Schwere oder tödliche Verletzungen können durch Umkippen des Möbelstückes verursacht werden. Zur Verhinderung des Umkippens muss dieses Produkt mit dem mitgelieferten Wandbefestigungsgerät benutzt werden. Zur Verhinderung des Umkippens: • Montieren Sie die mitgelieferte Vorrichtung zur Wandbefestigung. • Legen Sie die schwersten Gegenstände auf die unteren Regale. • Erlauben Sie Kindern niemals, auf die Regale zu klettern oder sich an ihnen festzuhalten. • Die Verwendung einer Wandbefestigungsrichtung verringert die Kippgefahr, schließt sie aber nicht aus. **Wichtig:** • Die Installation sollte genau nach dieser Anleitung erfolgen – andernfalls kann bei unsachgemäßer Montage ein Sicherheitsrisiko entstehen. • Überprüfen Sie regelmäßig, ob die Wandanker sicher sitzen. • Die Stabilität von hohen Gegenständen kann durch dickflorige Teppiche oder unebene Böden beeinträchtigt werden. • Mit Ihrem Produkt wird eine Vorrichtung zur Wandbefestigung geliefert; Sie müssen jedoch geeignete Dübel und Schrauben für Ihren Wandtyp beschaffen. • Überprüfen Sie, ob es elektrische Leitungen oder Rohre innerhalb der Wand gibt, bevor Sie jegliche Löcher bohren (wenn Sie nicht sicher sind, bitte wenden Sie sich an einen qualifizierten Fachhandwerker für professionelle Beratung). • Ihr örtlicher Baumarkt hat die notwendigen Bohrer und Eisenwaren und kann Sie bei Bedarf beraten. Wenden Sie sich im Zweifelsfall an einen qualifizierten Handwerker, um das Produkt zu montieren und zu sichern.

**FR Avertissement:** Des blessures par écrasement graves ou mortelles peuvent survenir à la suite du renversement du meuble. Afin d'éviter le renversement, ce produit doit être utilisé avec le dispositif de fixation murale fourni. Pour aider à prévenir les renversements: • Installer le dispositif de fixation murale fourni. • Placer les articles les plus lourds dans les étagères inférieures. • Ne pas placer d'objets lourds sur le dessus de ce produit. • Ne jamais permettre aux enfants de grimper ou de s'accrocher aux étagères. • L'utilisation d'un dispositif de fixation murale réduira, mais n'éliminera pas, le risque de basculement. **Important:** • L'installation doit être effectuée en suivant scrupuleusement ces instructions, faute de quoi un risque de sécurité peut survenir en cas d'installation incorrecte. • Vérifier régulièrement que les articles sont bien maintenus. • La stabilité des articles de grande taille peut être affectée par une moquette épaisse ou par des planchers inégaux. • Un dispositif de fixation murale est fourni avec le produit, mais il est nécessaire de trouver des fixations adaptées au type de mur. • Vérifier s'il y a des fils électriques ou de la plomberie à l'intérieur du mur avant de percer des trous (si vous n'êtes pas sûr, veuillez consulter un professionnel qualifié). • La quincaillerie locale dispose des perceuses et des fixations nécessaires et peut donner des conseils au besoin. En cas de doute, faire appel aux services d'un ouvrier qualifié pour installer et fixer le produit.

**NL Waarschuwing:** Er kunnen serieuze of fatale verwondingen ontstaan als het meubel omvalt. Om te voorkomen dat het omvalt, moet het product in combinatie met de meegeleverde wandbevestiging worden gebruikt. Om omlaaten te helpen voorkomen: • Installeer het meegeleverde wandbevestigingsapparaat. • Plaats de zwaarste voorwerpen op de onderste planken. • Plaats geen zware voorwerpen op dit product. • Sta nooit toe dat kinderen op de planken klimmen of eraan hangen. • Het gebruik van het wandbevestigingsapparaat vermindert, maar elimineert niet het risico op omvallen. **Belangrijk:** • De montage moet precies volgens deze instructies worden uitgevoerd – anders kan er een veiligheidsrisico ontstaan bij een verkeerde montage. • Controleer regelmatig of de ankers goed vastzitten. • De stabiliteit van producten kan worden beïnvloed door dik tapijt of ongelijke vloeren. • Bij uw product wordt een wandbevestiging geleverd; u moet echter geschikte bevestigingen voor uw wandtype vinden. • Controleer voordat u gaten in de muur boort op elektrische bedrading en leidingen in de muur (als u het niet zeker weet, vraag dan hulp aan een professionele vakman). • Uw plaatselijke bouwmarkt heeft de nodige boren en bevestigingen en kan indien nodig advies geven. Schakel bij twijfel de hulp in van een gekwalificeerde vakman om het product te monteren en te verankeren.

**IT Attenzione:** Si possono verificare lesioni gravi o fatali in caso di ribaltamento del mobile. Per evitare questo problema il prodotto deve essere sempre utilizzato con il dispositivo di fissaggio a muro fornito. Per prevenire il ribaltamento: • Installare il dispositivo di fissaggio a parete fornito. • Posizionare gli oggetti più pesanti sui ripiani inferiori. • Non permettere ai bambini di arrampicarsi sui ripiani o appendersi ad essi. • L'uso del dispositivo di fissaggio a parete ridurrà, ma non eliminerà, il rischio di ribaltamento. **Importante:** • L'installazione deve essere eseguita esattamente secondo queste istruzioni, altrimenti può verificarsi un rischio per la sicurezza se installato in modo errato. • Controllare regolarmente che gli ancoraggi siano mantenuti in modo sicuro. • La stabilità degli elementi più alti può essere influenzata da moquette particolarmente spessa o pavimentazioni irregolari. • Con il prodotto viene fornito un dispositivo di fissaggio a parete; tuttavia, si devono procurare fissaggi adeguati per il tipo di parete. • Prima di praticare fori nel muro verificare la presenza di eventuali cavi elettrici o tubature all'interno di essi (in caso di dubbi si prega di rivolgersi a un professionista qualificato per un consiglio professionale). • Il negozio di ferramenta locale avrà i trapani e i fissaggi necessari e può offrire consigli se necessario. In caso di dubbio, richiedere i servizi di un commerciante qualificato per installare e ancorare il prodotto.

**PL Ostrzeżenie:** Przewrócenie się mebli może skutkować poważnym lub śmiertelnym urazem. Aby zapobiec przewróceniu się produktu, musi być zastosowane dołączone mocowanie ściennie. Aby zapobiec przewróceniu: • Zamontuj dołączone mocowanie ściennie. • Umieść najcięższe przedmioty na niższych półkach. • Nie umieszczaj ciężkich przedmiotów na górze tego produktu. • Nigdy nie pozwalaj dziecom wspinąć się na półki ani z nich zsiadać. • Zainstalowanie mocowania ściennego zmniejszy ryzyko przewrócenia się produktu, ale nie wyeliminuje go całkowicie. **Ważne:** • Montaż produktu należy przeprowadzić ściśle według niniejszych instrukcji – w przeciwnym razie może dojść do zagrożenia bezpieczeństwa w wyniku nieprawidłowego montażu. • Regularnie sprawdzaj, czy odnóżki są w dobrym stanie. • Nie pozwalaj dzieciom na wspinanie się na półki ani z nich zsiadanie. • Mocowanie ściennie jest dostarczone wraz z produktem; jednak samodzielnie zapoznaj się z odpowiednimi elementami montażowymi do danego typu ściany. • Przed nawierceniem otworów upewnij się, że nie uszkodzisz przewodów elektrycznych lub instalacji hydraulicznych w ścianie (w razie wątpliwości skonsultuj się z wykwalifikowanym sprzedawcą). • W lokalnym sklepie z narzędziami znajdziesz niezbędne wiertła i elementy mocujące, a w razie potrzeby możesz zasięgnąć tam również poradę. Jeśli masz wątpliwości, skorzystaj z usług wykwalifikowanego fachowca, który zainstaluje i zakotwi produkt.

**SE Varning:** Allvarliga eller dödliga korskador kan uppstå om möbelen skulle välta. För att förhindra detta måste denna produkt användas tillsammans med det medföljande väggfästet. För att förhindra att den välter: • Installera väggfästet enligt monteringsanvisningarna. • Placera de tyngsta föremålen på de nedre hyllorna. • Placera inte tunga föremål ovanpå denna produkt. • Låt aldrig barn klättra på eller hänga i hyllorna. • Användning av väggfästet/ordningen kommer att minska, men inte eliminera risken att sängen välter. **Viktigt:** • Installationen ska utföras exakt enligt dessa instruktioner – annars kan en säkerhetsrisk uppstå om den installeras felaktigt. • Kontrollera regelbundet att ankare är ordentligt underhållna. • Stabiliteten hos höga föremål kan påverkas av tjocka mattor eller öppna golv. • En väggfästet/ordning är försedd med din produkt; men du måste köpa lämpliga fästen för din typ av vägg. • Kontrollera för eventuella elektriska ledningar eller rör inuti väggen innan du borrar nästan här (om du är osäker bör du söka professionell rådgivning från en kvalificerad yrkesperson). • Din lokala järnhandel har nödvändiga fästen och fästdon och kan ge råd om det behövs. Om du är osäker, anlita en kvalificerad hantverkare för att installera och förankra produkten.

**ES Advertencia:** Se pueden ocasionar lesiones por aplastamiento graves o mortales por la caída de los muebles. Para evitar el vuelco, este producto debe usarse con el dispositivo de fijación a la pared provisto. Para ayudar a prevenir el vuelco: • Instale el dispositivo de fijación a la pared incluido. • Coloque los artículos más pesados en los estantes inferiores. • No coloque objetos pesados encima de este producto. • Nunca permita que los niños trepen o se cuelquen de los estantes. • El uso del dispositivo de fijación a la pared reduce aunque no elimina el riesgo de vuelco. **Importante:** • La instalación debe realizarse exactamente según estas instrucciones, de lo contrario puede haber un riesgo de seguridad si se instala incorrectamente. • Revise con frecuencia que los anclajes sean seguros y estén bien cubiertos. • La estabilidad de artículos altos puede verse afectada por alfombras gruesas o suelos irregulares. • Con el producto de, se incluye un dispositivo de fijación a la pared. Sin embargo, deberá buscar fijaciones adecuadas para su tipo de pared. • Verifique si hay cables eléctricos o tuberías dentro de la pared antes de perforar cualquier agujero (si no está seguro, busque el consejo profesional de un comerciante calificado). • La ferreteria local tendrá los taladros y fijaciones necesarias y puede aconsejarle si fuera necesario. En caso de duda, contrate los servicios de un técnico calificado para instalar y anclar el producto.

**DK Advarsel:** Alvorlige eller dødelige knuseskader kan forekomme ved møbler der vælter. For at forhindre væltning skal dette produkt bruges sammen med det medfølgende vægtilbehør. For at forhindre væltning: • Monter den medfølgende vægfastgørelsesanordning. • Placer de tungeste genstande på de nederste hylder. • Anbring ikke tunge genstande oven på dette produkt. • Lad aldrig børn klatre eller hænge på hylderne. • Anvendelse af vægfastgørelsesanordning vil reducere, men ikke fjerne risikoen for tipping. **Vigtigt:** • Installationen skal udføres nøjagtigt i henhold til denne vejledning – ellers kan der opstå en sikkerhedsrisiko pga. forkert installation. • Kontrollér regelmæssigt, at ankere er forsvaret vedligeholdet. • Høje genstandes stabilitet kan blive påvirket af tykke tæpper eller ujævne gulve. • Der følger en vægfastgørelsesanordning med dit produkt; du skal dog selv finde passende fastgørelsesanordninger til din vægtype. • Kontrollér, om der er elektriske ledninger eller VVS i væggen, før du borer huller (hvis du er i tvivl, så opsøg professionel rådgivning fra en kvalificeret fagmand). • Din lokale isenkræmmer har de nødvendige bor og fiskeringer og kan give råd, hvis det er nødvendigt. Hvis du er i tvivl, så kontakt en kvalificeret håndværker til at installere og forankre produktet.

**NO Advarsel:** Alvorlige eller dødelige klemskader kan oppstå fra velte møbler. For å forhindre velting, må dette produktet brukes med den medfølgende veggtilførselen. For å forhindre velting: • Installer veggfeste som følger med. • Plasser de tyngste genstandene i de nedre hyllene. • Ikke sett tunge genstander oppå dette produktet. • La barn aldri klatre eller henge på hyllene. • Bruk aldri veggfeste eller henger på hyllene. • Anvendelse av veggfeste vil redusere, men ikke fjerne risikoen for at sengen velter. **Viktig:** • Installasjonen bør utføres nøye i henhold til disse instruksjonene – ellers kan det oppstå en sikkerhetsrisiko ved feil installering. • Kontroller regelmessig at ankrene er forsvaret vedlikeholdt. • Stabilitet av høye gjenstander kan påvirkes av tykt teppe eller ujævne gulv. • En veggfeste følger med produktet; Du må imidlertid finne passende fester for din veggtype. • Kontroller eventuelle elektriske ledninger eller rør/leggerarbeid inne i veggene før du borer hull (hvis du er usikker, vennligst søk faglig råd fra en kvalifisert fagperson). • Din lokale jernvarehandel vil ha de nødvendige borene og festene og kan gi råd om nødvendig. Hvis du er i tvil, kontakt en kvalifisert fagperson for å installere og feste produktet.

**PT Aviso:** A queda da mobília pode causar lesões por esmagamento graves ou fatais. Para evitar que o produto tombe utilize-o com o dispositivo de fixação na parede fornecido. Para ajudar a evitar quedas: • Instale o dispositivo de fixação de parede fornecido. • Coloque os artigos mais pesados nas prateleiras inferiores. • Não coloque objetos pesados em cima deste produto. • Não autorize as crianças a subirem ou pendurarem-se nas prateleiras. • A utilização do dispositivo de fixação de parede reduz, mas não elimina, o risco de tombar. **Importante:** • A instalação deve ser feita exatamente como indicado nestas instruções – caso contrário, podem ocorrer riscos de segurança. • Verifique regularmente se as âncoras necessitam de manutenção e de segurança. • A estabilidade de artigos altos pode ser afetada por carpetes de pelo espesso ou pisos irregulares. • É fornecido um dispositivo de fixação de parede com o produto. Contudo, terá de obter fixações adequadas ao tipo da sua parede. • Verifique se existem fios elétricos ou canalizações de água ou gás dentro da parede antes de fazer qualquer furo (se não tiver a certeza, por favor procure ajuda profissional). • A sua loja de ferramentas local terá todas as brocas e fixações necessárias e pode fornecer informações, se necessário. Em caso de dúvida, contrate os serviços de um profissional para instalar e ancorar o produto.

**RO Avertizare:** Răsturnarea mobilierului poate produce leziuni serioase sau fatale prin strivire. Pentru a preveni răsturnarea, acest produs trebuie utilizat cu dispozitivul de prindere pe perete furnizat. Pentru a ajuta la prevenirea răsturnării: • Instalați dispozitivul de atașare pe perete furnizat. • Plasați obiectele cele mai grele pe rafturile inferioare.

• Nu plasați obiecte grele pe partea de sus a acestui produs. • Nu permiteți niciodată copiilor să urce sau să se agate de rafturi. • Utilizarea dispozitivului de prindere pe perete va reduce, dar nu va elimina riscul de răsturnare. **Important:** • Instalarea trebuie efectuată exact conform acestor instrucțiuni – altfel, poate apărea un risc de siguranță dacă instalarea este incorectă. • Verificați în mod regulat dacă dispozitivele de fixare sunt bine întreținute. • Stabilitatea obiectelor înalte poate fi afectată de covorele groase sau de podele neuniforme. • Un dispozitiv de atașare pe perete este furnizat împreună cu produsul dvs.; cu toate acestea, va trebui să găsiți accesoriile de fixare adecvate pentru tipul dvs. de perete. • Verificați dacă există cabluri electrice sau instalații sanitare în interiorul peretelui înainte de efectuarea orificiilor (dacă nu sunteți sigur, vă rugăm să solicitați sfaturi profesionale de la un comerciant calificat). • În magazinul dvs. local de feronerie veți găsi burghiele și accesoriile de fixare necesare și puteți primi sfaturi dacă este necesar. Dacă aveți îndoieli, solicitați serviciile unui angajat calificat pentru a instala și fixa produsul.

**SI Opozorilo:** Zaradu pada pohištva se lahko pripetijo resne ali smrtonorne nesreče. Da bi preprečili prevračanje, je treba ta izdelek uporabiti s priloženo napravo za pritrditev na steno. Za preprečitev prevračanja: • Namestite priloženo napravo za pritrditev na steno. • Težje predmete hranite na spodnjih policah. • Na vrh tega izdelka ne postavljajte težkih stvari. • Otrokom nikoli ne dovolite plezati ali viseti na policah. • Uporaba naprave za pritrditev na steno lahko prepreči prevračanje, vendar ne odpravi tveganja. • Namestitev je treba opraviti natančno v skladu s temi navodili – v nasprotnem primeru lahko ob nepravilni namestitvi pride do varnostnega tveganja. • Redno preverjajte, ali so sidrišča varno združena. • Debele preproge in neravna tla lahko vplivajo na stabilnost visokih predmetov. • Izdelku je priložena naprava za pritrditev na steno, vendar si morate sami priskrbeti ustrezne pritrdilne elemente za vaš tip stene. • Pred vrtanjem lukenj preverite notranjost stene in se prepričajte, da v njej ni morebitnih električnih žic ali vodovodne napeljave (v primeru dvoma, prosimo, da se za profesionalen nasvet obrnete na kvalificiranega mojstra). • V lokalni trgovini s strojno opremo boste našli potrebne svrede in pritrdilne elemente, po potrebi pa vam lahko tudi svetujejo. Če ste v dvomih, za namestitev in pritrditev izdelka pooblastite usposobljenega strokovnjaka.

**HU Figyelmeztetés:** A bűtör felborulása súlyos vagy halálos kimenetelű sérülést okozhat. A dőlés megakadályozása érdekében a bűtört a mellékelt tartóelemek segítségével a falhoz kell rögzíteni. A dőlés megakadályozásához: • Szerelje fel a mellékelt fal rögzítőelemet. • Tegye a legnehezebb tárgyakat alsó polcokra. • Ne helyezzen nehéz tárgyakat a felső tetetőre. • Soha ne engedje meg, hogy a gyermekek felmászanak a polcokra vagy azokba kapaszkodjanak. • A fal rögzítőelem használata csökkent, de nem szünteti meg a felborulás kockázatát. **Fontos:** • A felállítást pontosan ezen utasítások szerint kell elvégezni – ellenkező esetben a helytelen felállítás biztonságos kockázatot jelenthet. • Ellenőrizze rendszeresen, hogy a rögzítők biztonságosak-e. • A magas termékek stabilitását egy vastag szőnyeg vagy egyenletes padló is befolyásolhatja. • A termékhez fal rögzítőelem tartozik; azonban a fal típusának megfelelő rögzítőket kell beszerezni. • Fürás előtt győződjön meg róla, hogy a falban nem futnak-e elektromos kábelek és csővezetékek (ha nem biztos benne, kérje ki egy szakember tanácsát). • A helyi szerszámgyűjteményben található a szükséges fűrészek és rögzítők, és szükség esetén tanácsot is kaphat. Ha kétségei vannak, kérje szaképpézt kereskedő segítségét a termék felállításához és rögzítéséhez.

**CZ Varování:** Převrácení tohoto nábytku může způsobit vážná nebo smrtelná zranění. Abyste zabránili jeho převrácení, připevněte tento produkt ke zdi za pomoci přiloženého upevňovacího příslušenství. Převrácení můžete předjet takto: • Zařizujte k montáži ke zdi jen těžké předměty. • Nejtěžší předměty umístěte na spodní police. • Na tento výrobek nepokládejte těžké předměty. • Nikdy nedovoďte dětem ležt po policích nebo se na ně vést. • Použítí zařízení pro upevnění na stěnu sniží, ale nevyloučí riziko převrácení. **Důležité:** • Instalace by měla být provedena přesně podle tohoto návodu – jinak může při nesprávné instalaci dojít k ohrožení bezpečnosti. • Pravidelně kontrolyjte, zda jsou kotvy bezpečně upevněny. • Tlusté koberec či nerovné podlahy mohou mít vliv na stabilitu vysokých produktů. • S výrobkem je dodáváno zařízení pro připevnění na stěnu; musíte si však obstarat vhodné upevňovací prvky pro váš typ stěny. • Než začnete s vrtáním otvorů, zkontrolujte, zda ve zdi nevodou žádné elektrické kabely či vodovodní potrubí (pokud si nejste jisti, požádejte prosím o radu odborně způsobilou osobu). • V místním železářství najdete potřebné vrtáky a upevňovací prvky a v případě potřeby vám poradí. V případě pochybností využijte služeb kvalifikovaného řemeslníka, který výrobek nainstaluje a ukotví.

**SK Varovanie:** Prevratenie nábytku môže spôsobiť vážne alebo smrteľné poranenia. Aby nedošlo k prevrnutiu, je potrebné výrobok pripnúť spolu s príslušenstvom na upevnenie k stene, ktoré sa nachádza v balení. Ako predísť prevrnutiu nábytku: • Nainštalujte dodané zariadenie na pripavenie na stenu. • Najťažšie predmety umiestnite na spodnú полицu. • Na tento produkt nekladte ťažké predmety. • Nikdy nedovoľte deťom, aby liezli po policiach alebo sa na ne vesali. • Použitie zariadenia na pripavenie na stenu zníži, ale nevylúči riziko prevrnutia. **Dôležité:** • Inštalácia by mala byť vykonaná presne podľa týchto pokynov – inak môže pri nesprávnej inštalácii vzniknúť bezpečnostné riziko. • Pravidelne kontrolyjte, či sú kotvy bezpečne uchytené. • Na stabilitu vysokých predmetov môže vplyvať aj koberec s hrubým vlasom alebo nerovná podlaha. • S výrobkom je dodávané zariadenie na pripavenie na stenu; budete však musieť získať vhodné upevňovacie prvky pre váš typ steny. • Pred tým, než začnete s vrtaním otvorov, skontrolujte, či sa v stene nenachádza elektrické vedenie alebo potrubie (ak si nie ste istí, obráťte sa na odbornú pomoc kvalifikovaného remeselníka). • Vaše miestne železárskestvo bude mať potrebné vrtáky a upevňovacie prvky, a v prípade potreby vám môže poradiť. Ak máte pochybnosti, zverte inštaláciu a ukotvenie produktu kvalifikovanému odborníkovi.

**HR Uputanje:** Može doći do ozbiljnih ili smrtonosnih ozljeda uslijed drobljenja zbog prevrtanja namještaja. Kako bi se spriječio prevrtanje, ovaj proizvod mora se priteglobovati uz priloženim uređajem za pričvršćivanje na zid. Kako biste pomogli u sprječavanju prevrtanja: • Postavite isporučene uređaje za pričvršćivanje na zid. • Stavite najteže predmete na donje police. • Ne stavljajte teške predmete na vrh ovog proizvoda. • Nikad ne dopustite djeci da se penju ili vješaju na police. • Upotreba uređaja za pričvršćivanje na zid smanjit će, ali ne ukloniti rizik od prevrtanja. Važno: • Postavljanje treba izvesti točno prema ovim uputama – u protivnom može doći do sigurnosnog rizika ako se nepravilno postavi. • Redovito provjeravajte jesu li pričvršćivači čvrsti. • Na stabilnost visokih predmeta može utjecati tepih s gustim vlaknima ili neravni podovi. • Uz vaš proizvod isporučuje se uređaj za pričvršćivanje na zid; međutim, morat ćete potražiti odgovarajuća pričvršćivača za svoj tip zida. • Prije bušenja rupe, provjerite ima li električnih žica ili vodovodnih cijevi u zidu (ako niste sigurni, potražite stručni savjet od kvalificiranog majstora). • Vaša lokalna trgovina alatima ima te potrebne bušilice i pričvršćivače, a po potrebi može pružiti savjet. Ako imate sumnji, angažirajte usluge kvalificiranog majstora kako bi postavio i učvrstio proizvod.

**LV Varoities:** Vakavija tai kuolettavana murskausvammoja voi syntya, jos huonekalu kaatuu. Kaatumisen estämiseksi täitä tuotetta tulee käyttää tukevalta tullevalta seinäkiinnityslaitteelta. Kaatumisen estämiseksi: • Asenna mukana tuleva seinäkiinnityslaitte. • Aseta raskaimmat esineet alhaisille. • Älä aseta raskaita tuitteita tuotteen päälle. • Älä koskaan sall lasten kiivetä tai roikkua hyllissä. • Seinäkiinnityslaitteen käyttö vähentää kaatumisvaaraa, mutta poistaa mahdollisuuden kokonaan. **Tärkeää:** • Asennus tulee suorittaa tarkasti näiden ohjeiden mukaan – vääräinlaan asennus voi aiheuttaa vaaratilanteita. • Tarkista säännöllisesti, että ankkurit ovat tiukasti kiinni. • Paksumat matot tai epätasainen latta voivat vaikuttaa kiinnityksen tuotettiin. • Tuotteen mukana on kiinnityslaitte, mutta sinun on hankittava sopivat kiinnitys-aitte. • Kutenkin itse hankittua seinänsäi sopiviksi kiinnikkeet. • Tarkista ennen kiinnityksen paromaista, kulkeeko seinäsi takana sähköjohtoja tai vesiputkia (jos olet epävarma, pyydä ammattiasentajalta apua). • Paikallissssa rautakaupassa myydään tarvittavia poria ja kiinnikeitä, ja he voivat neuvoa sinua tarvittaessa. Jos olet epävarma, pyydä pätevää ammattiasentajaa asentamaan ja ankkuroimaan tuotteen.

**LT Įspėjimas:** Baldai apvirtus, užspaudus gali kilti sunkios ar mirtinos sužalojimai. Siekiant užtikrinti, kad šis gaminyb neišvirs, jis turi būti naudojamas su prie šio gaminyb tvirtinamu laikikliu. Siekiant apsaugoti nuo apvirtimo: • Sumontuokite pridėtą šio gaminyb laikiklį. • Sunknesnius daiktus dėkite ant apatinų lentynų. • Ant šio gaminyb viršaus nedėkite sunkių daiktų. • Niekada neleiskite vaikams lipioti ar kaboti ant lentynų. • Naujajam sieninį laikiklį sumužinsite, tačiau nepašalinisite apvirtimo rizikos. **Svarbu:** • Montavimas turi būti atliekamas būtent taip, kaip nurodyta šiose instrukcijose. Priešingų atvejų, netinkamai sumontavus, gali kilti rizika sužalojimams. • Reguliariai tikrinkite ar įtvirtinami yra saugūs. • Auksčiau atlybuliamui baldui turėti įtakos klimato svyravimas kuokštėjimas ar nelygios grindys. • Sieninis laikiklis yra pridėtas prie gaminyb. Tačiau, turėsite įsigyti šiuos taisyti tinkančius tvirtinimus skirtas dalis. • Prieš gręžiant bet kokias skylės, patikrinkite ar sienoje nėra jokių elektrikos laidų ar vandentiekio sistemos (jei nesate tikras, profesionalios pagalbos kreipkitės į kvalifikuotą prekybininką). • Reikiamus gręžtus ir tvirtinimus skirtas dalis galite įsigyti savo vietinėje įrangos parduotuvėje, į kurią, jei reikės, galėsite ir kreiptis pagalbos. Jei abejojate, gaminį montuoti ir tvirtinti, pasinauokite kvalifikuoto prekybininko paslaugomis.

**GR Προειδοποίηση:** Υπάρχει κίνδυνος σοβαρού ή θανατηφόρου τραυματισμού από την ανατροπή επίλυσης. Για να αποφευχθεί η ανατροπή, αυτό το προϊόν πρέπει να χρησιμοποιείται με το παρεχόμενο αξεσουάρ τοποθέτησης τοίχου. Για την αποφυγή της ανατροπής: • Εγκαταστήστε το παρεχόμενο αξεσουάρ τοποθέτησης τοίχου. • Τοποθετήστε τα βαρύτερα αντικείμενα στα χαμηλότερα ράφια. • Μην τοποθετείτε βαριά αντικείμενα πάνω από αυτό το προϊόν. • Μην επιτρέπετε ποτέ σε παιδιά να σκαρφαλώνουν ή να κρέμονται σε ράφια. • Η χρήση του παρεχόμενου αξεσουάρ τοποθέτησης τοίχου θα μειώσει, αλλά δε θα εξαλείψει τον κίνδυνο ανατροπής. **Σημαντικό:** Η εγκατάσταση πρέπει να γίνει σύμφωνα με τις οδηγίες. • Το προϊόν μπορεί να υποστεί ζημιές από ακατάλληλο καθαρισμό ή από εσφαλμένη εγκατάσταση. • Ελέγχετε τακτικά ότι τα ερμητικά στερέωσης είναι τοποθετημένα με ασφάλεια. • Η σταθερότητα των ψυλίων αντικειμένων μπορεί να επηρεαστεί από τα χαλιά με πολύ πέλος ή τα ανομοιογενή πατώματα. • Το αξεσουάρ τοποθέτησης τοίχου παρέχεται μαζί με το προϊόν. Ωστόσο, θα πρέπει να τοποθετήσετε αξεσουάρ κατάλληλα για τον τύπο του τοίχου σας. • Ελέγξτε για τυχόν ηλεκτρικά καλώδια ή υδραυλικές σωληνώσεις μέσα στον τοίχο, πριν αναोलείτε οπές (εάν δεν είστε σίγουροι, παρακαλούμε αναζητήστε βοήθεια από επαγγελματία και εξειδικευμένο τεχνικό). • Το τοπικό κατάστημα σιδηρικών θα έχει τα απαραίτητα τρυπάνια και αξεσουάρ. Εάν χρειαστεί θα σας παρέχει συμβουλές. Εάν έχετε αμφιβολίες, ζητήστε βοήθεια ενός εξειδικευμένου τεχνικού για την εγκατάσταση ή τη στερέωση του προϊόντος.

**BG Вниманиe:** При преобръщанe на мебелите могат да възникнат сериозни или фатални наранявания. За предотвратяване на преобръщанe, този продукт трябва да се използва с предоставената приставка за закрепяване към стената. За да предотвратите преобръщанe: • Инсталирайте предоставената приставка за стенен монтаж. • Поставете най-тежките предмети върху долните рафтове. • Не поставяйте тежки предмети върху този продукт. • Никога не позволявайте на децата да се катерят или да висват по рафтовете. • Използването на приставката за стенен монтаж ще намали, но няма напълно да елиминира риска от преобръщанe. **Важно:** • Монтажът трябва да се извърши точно според тези инструкции – в противен случай при неправилно инсталиране може да възникне риск за безопасността. • Редовно проверявайте дали анкерите са правилно вградени в стената. • Никога не позволявайте децата да се забавляват с висването по рафтовете. • С вазия продукт се предоставя и приставка за стенен монтаж, но трябва да си набавите подходящи крепежи за фиксиране за вашия тип стена. • Проверете за електрически кабели или водопроводни втрпе в стената, преди да пробиете дупки (ако не сте сигурни, моля, потърсете професионален съвет от квалифициран търговец). • Вашият местен желязари магазин разполага с необходимите свредла и фиксатори и при необходимост може да ви предложи съвет. Ако имате някакви съмнения, използвайте услугите на квалифициран търговец, за да монтира и закрепите продукта.

**LV Būvdziņumi:** Mēbeles apgāšanās gadījumā var rasties nopietni vai letāli ievainojumi. Lai novērstu apgāšanos, šis produkts jālieto kopā ar komplektā iekļautajām sienas stiprinājumiem. Lai novērstu apgāšanos: • Uzstādiet komplektā iekļautos sienas stiprinājumus. • Salieciet smagākos priekšmetus apakšējos plauktos. • Nelieciet smagus priekšmetus šī produkta augšdaļā. • Nekad neļaujiet bērniem kāpt vai karāties pie plauktiem. • Sienas stiprinājumu uzstādīšana samazina, bet ne pilnībā novērš apgāšanās risku. **Svarīgi:** • Uzstādīšana jāveic precīzi saskaņā ar šīm instrukcijām. Nepareizas uzstādīšanas gadījumā var rasties drošības risks. • Regulāri pārbaudiet, vai stiprinājumi ir stingri un nav bojāti. • Augstu priekšmetu stabilitāti var ietekmēt biezi plauktiem pakļāvi vai nevienmērīgas grīdas. • Šī produkta komplektā ir pievienoti sienas stiprinājumi; tomēr ir svarīgi izmantot jūsu sienas veidam piemērotus stiprinājumus. • Pirms caurumu urbšanas pārbaudiet, vai sienas iekšpusē nav elektrības vadu vai santehnikas (ja neesat pārliecināts, lūdz konsultāciju ar kvalificētu meistaru). • Saimniecības presku veikalos var iegādāties atbilstošus urbjus un stiprinājumus, ja arī sāņņā konsultācijās. Ja jums ir kādas nesīkādības, uzticiet produkta uzstādīšanu un notīrīšanu kvalificētam meistaram.

**EE Hoitatus:** Mõõbli ümberminek võib põhjustada tõsiseid või surmavaid vigastusi. Ümbermineku vältimiseks tuleb toodet kasutada koos seinakiinnitustahvliga. Ümbermineku vältimiseks tehke järgmist. • Paigaldage komplektis olev seinakiinnituseadese. • Pane kõige raskemad esemed kõige madalamatele riiulitele. • Arge asetada toote peale raskeid esemeid. • Arge lubage lastel kunagi riiulitel ronida ega riputada. • Seinakiinnitustahvendi kasutamine vähendab, kuid ei

körvalda ümbermineku ohtu.
**Oluline:**

- Paigaldamist tuleb teha täpselt nende juhiste järgi – vastasel juhul võib valesti paigaldamisega kaasneda ohutusrisk.
- Kontrollige regulaarselt, kas ankrud on korralikult hooldatud.
- Pikkade narmastega vaibad või ebaühtlased põrandad võivad mõjutada kõrgete esemete stabiilsust.
- Tootega on kaasas seinakinnitusvahend, kuid sellele vaatamata peate kasutama oma seinatüübile vastavaid kinnitusi.
- Enne aukude puurimist veenduge, et seinaga taga poleks elektrijuhtmeid või torusid (kui te pole kindel, konsulteerige kvalifitseeritud edasimüüjaga).
- Kohalikus tööriistakaupluses on vajalikud puurid ja kinnitused ning vajadusel saate nõu küsida. Kui teil on kahtlusi, pöörduge toote paigaldamiseks ja kinnitamiseks kvalifitseeritud edasimüüja poole.

**IS\_Varúð:** Alvarleg eða lífshættuleg meiðsli geta orðið ef húsgagn veltur. Þetta húsgagn verður að vera notað með meðfylgjandi veggfestingarbúnaði til að koma í veg fyrir veltu. Til að draga úr hættu á veltu:

- Setjið upp meðfylgjandi

**vidaXL Haba Trading B.V.** Mary Kingsleystraat 1, 5928SK Venlo, The Netherlands [DE] Die Niederlande [PL] Królestwo Niderlandow [ES] Países Bajos [PT] Países Baixos [RO] Olanda [HU] Hollandia [CZ] Nizozemsko [SK] Holandsko [LT] Nyderlandai;
**HB Commerce PTY LTD** Level 16, 201 Elizabeth Street, Sydney NSW 2000, Australia;
**vidaXL LLC** 2250 Palmetto Ave, Redlands, CA 92374, USA;
**HBI COMMERCE LIMITED** C/O Tmf Group 8th Floor, 20 Farringdon Street, London, United Kingdom EC4A 4AB;
**ТОВАРИСТВО З ОБМЕЖЕНОЮ ВІДПОВІДАЛЬНІСТЮ відаXL** Yaroslavska str. 39G, Kyiv, 04071, Ukraine;
**vidaXL 合同会社** 千代田区麹町四丁目5番地20KSビル8 F；
**VIDAXL MARKETPLACE LTD.** 300-939 GRANVILLE STREET, VANCOUVER BC V6Z 1L3, CANADA；
**VIDAXL MARKETPLACE SOCIEDAD DE RESPONSABILIDAD LIMITADA DE CAPITAL VARIABLE** Avenida Insurgentes Centro, No. 64, Oficina B - 601, Colonia Juárez, Alcaldía Cuauhtémoc, Código Postal 06600, Ciudad de México, Mexico.
**www.vidaXL.com**

Ce logo Triman est le symbole de recyclage selon le décret français n°2014-1577. Veuillez ne pas jeter ces produits avec vos autres déchets ménagers ou municipaux. S’assurer de toujours profiter de l’occasion pour recycler les déchets d’emballage. Lorsque vous recyclez les déchets d’emballages, vous contribuez à éviter que les produits ne soient incinérés ou envoyés en décharge. Par conséquent, vous contribuez à minimiser l’impact négatif potentiel sur la santé humaine et l’environnement. Le recyclage responsable peut augmenter la réutilisation des ressources matérielles et il évite également les dommages potentiels à l’environnement ou à la santé résultant de l’élimination incontrôlée des déchets.

veggfestingarbúnað.

- Setjið þyngstu hlutina í neðstu hillurnar.
- Ekki setja þunga hluti ofan á þessa vöru.
- Leyfið börnum aldrei að klifra eða hanga á hillunum.
- Notkun veggfestingarbúnaðar minnkar hættuna á veltu en útlökar hana ekki.
- Mikilvægt:** Uppsetning ætti að vera framkvæmd nákvæmlega samkvæmt þessum leiðbeiningum - annars getur röng uppsetning leitt til öryggisáhættu.
- Athugið reglulega hvort stoðum er tryggilega viðhaldið.
- Þykk gólfteppi eða ójöfn gólf geta haft áhrif á jafnvægi hárra hluta.
- Veggfestingarbúnaður fylgir með vörunni þinni; hinsvegar munt þú þurfa að útvega viðeigandi festingar fyrir tegund veggja á heimili þínu.
- Athugaðu hvort rafmagnsvírar eða pipulagnir séu inni í veggnum áður en þú borar holur (leitaðu faglegar ráðgjafar frá fullgildum iðnaðarmanni ef þú ert óviss).
- Byggingarvöruverzlun í þinni heimabyggð mun hafa nauðsynlegu borana og festingar og getur boðið upp á aðstoð ef þess þarf. Sérta í vafa, þá er best að ráða fullgildan fagmann í starfið til að setja upp og festa vöruna.

فيذا اكس ال دي دبليو سي ش ذ م م الطابق 3 المركز التجاري بدي جنوب