

# INSTALLATION AND CARE GUIDE

## WOODBIDGE®

## MODERN ALCOVE WHIRLPOOL BATHTUB

DF501-L-CH01

DF501-L-MB02

DF501-L-BG03

DF606-L-CH01

DF606-L-MB02

DF606-L-BG03

DF537-R-CH01

DF537-R-MB02

DF537-R-BG03

DF631-R-CH01

DF631-R-MB02

DF631-R-BG03

SCAN  
ME

For  
Product Support  
and Warranty



### Certified to the following Codes & Standards:

- UL 1795 Safety Standard for Hydromassage Bathtubs (UL1795)
- ASME A112.19.7 / CSA B45.10 - Hydromassage Bathtub Systems
- CSA B45.5/IAPMO Z124 - Plastic Plumbing Fixtures
- International Plumbing Code® (IPC)
- International Residential Code® (IRC)
- Uniform Plumbing Code® (UPC)
- National Plumbing Code of Canada® (NPC)



**READ ALL INSTRUCTIONS BEFORE UNPACKING THE PRODUCT**

INSTRUCTIONS THAT, IF IGNORED COULD RESULT IN DEATH OR SERIOUS INJURY CAUSED BY INCORRECT HANDLING OR INSTALLATION OF THE PRODUCT. THESE INSTRUCTIONS MUST BE OBSERVED FOR SAFE INSTALLATION.

**CAUTION!**



**TWO PEOPLE  
LIFT REQUIRED**

**2 PEOPLE ARE REQUIRED TO LIFT AND COMPLETE  
INSTALLATION OF THIS PRODUCT**

- This product must be installed by a fully insured and licensed plumber only. Installation of any of our products by anyone other than fully insured and licensed plumber shall void limited warranty. We recommend that such licensed plumber have experience in the installation of products.
- We are not responsible for local code compliance for this product. Building and plumbing codes may vary from state-to-state in accordance to your location. We are not responsible for providing any compliance certifications.
- Under no circumstances shall we be liable for any and all incidental damages sustained in connection with this product. Neither manufacturer, nor distributor, nor retailer is responsible for water damage or flood caused due to use of this product.
- Under no circumstances shall we be liable for any and all fees, cost of installation/reinstallation/removal, subsequent damage or transportation in case of the product defect.

## TOOLS REQUIRED FOR INSTALLATION (NOT INCLUDED)

OTHER TOOLS MAY BE REQUIRED

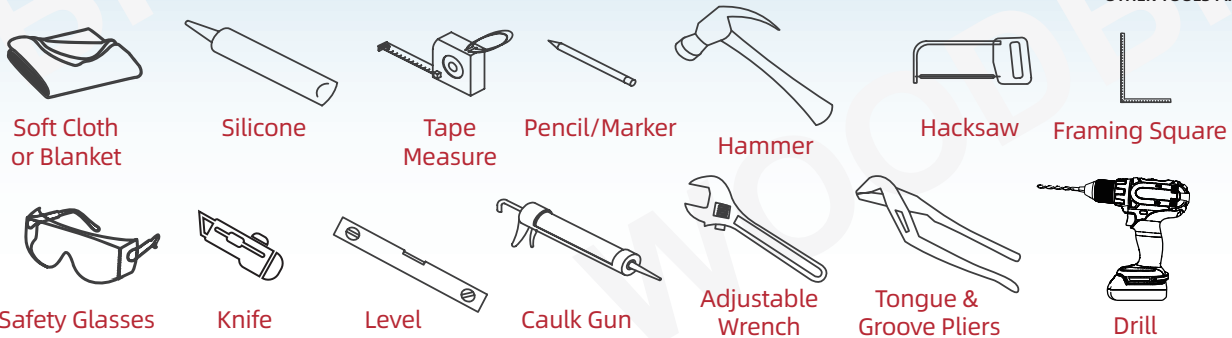

First ensure that the subfloor is level.  
If needed, level subfloor with leveling compound or mortar over the entire area of installation.

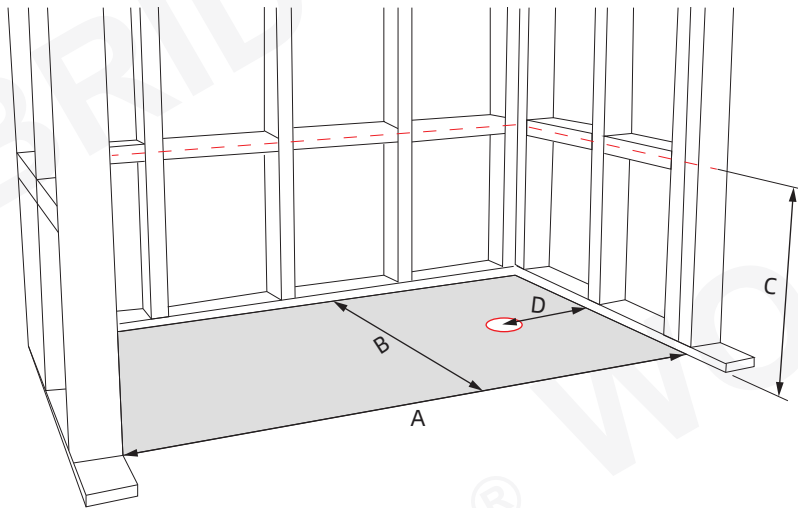

Model	A	B	C	D
DF537-R-CH01	60"	30"	21-5/8"	10-1/4"
DF537-R-MB02	60"	30"	21-5/8"	10-1/4"
DF537-R-BG03	60"	30"	21-5/8"	10-1/4"
DF631-R-CH01	60"	32"	21-5/8"	10-1/4"
DF631-R-MB02	60"	32"	21-5/8"	10-1/4"
DF631-R-BG03	60"	32"	21-5/8"	10-1/4"

Cut subfloor to accommodate plumbing in compliance with local plumbing and building code. Verify the final dimensions of your bathtub.

Position the bathtub. Verify that the drain pipe location matches the bathtub drain outlet.  
Remove the bathtub.

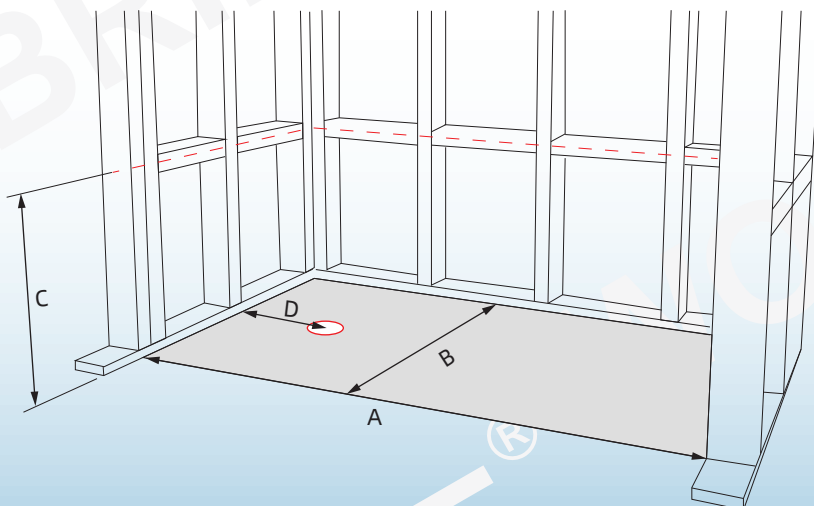

Model	A	B	C	D
DF501-L-CH01	60"	30"	21-5/8"	10-1/4"
DF501-L-MB02	60"	30"	21-5/8"	10-1/4"
DF501-L-BG03	60"	30"	21-5/8"	10-1/4"
DF606-L-CH01	60"	32"	21-5/8"	10-1/4"
DF606-L-MB02	60"	32"	21-5/8"	10-1/4"
DF606-L-BG03	60"	32"	21-5/8"	10-1/4"

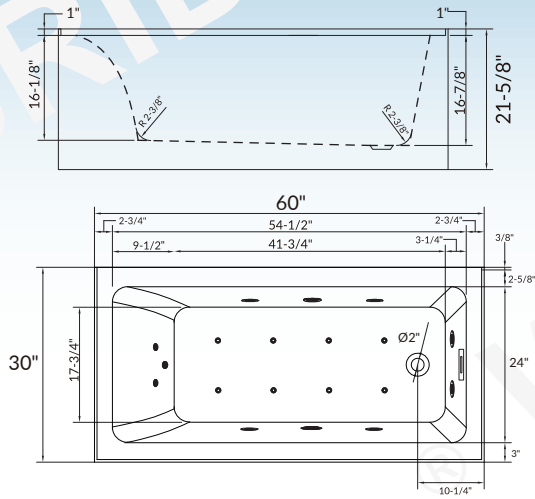

**DF537-R-CH01**  
**DF537-R-MB02**  
**DF537-R-BG03**

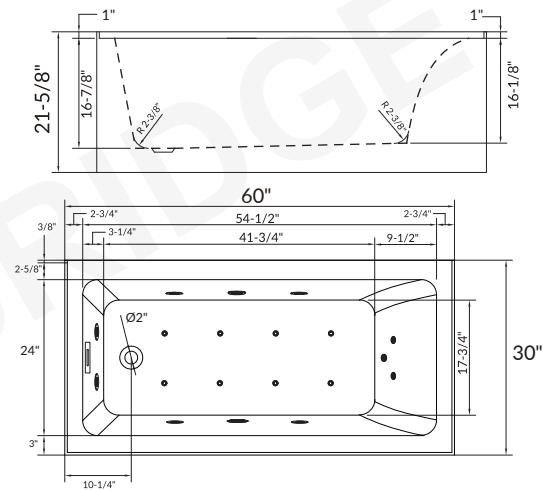
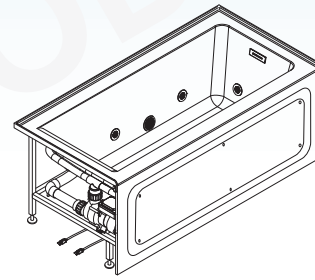
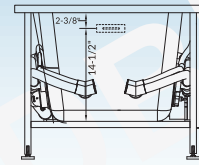

**DF501-L-CH01**  
**DF501-L-MB02**  
**DF501-L-BG03**

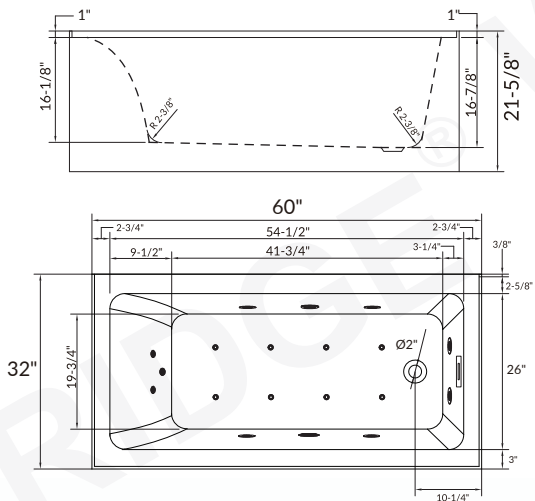
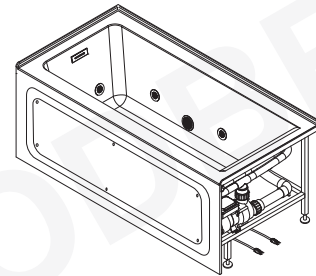
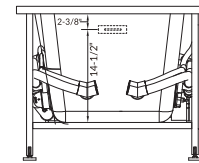

**DF631-R-CH01**  
**DF631-R-MB02**  
**DF631-R-BG03**

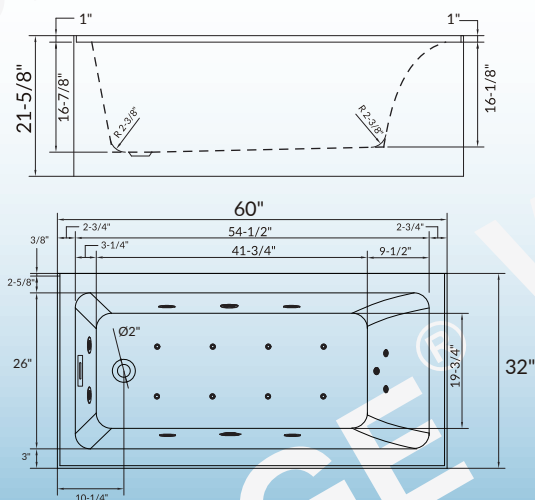
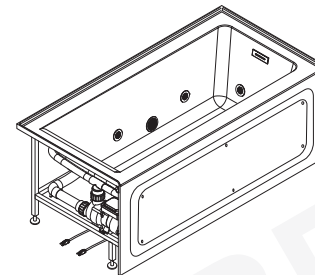
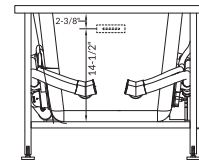

**DF606-L-CH01**  
**DF606-L-MB02**  
**DF606-L-BG03**

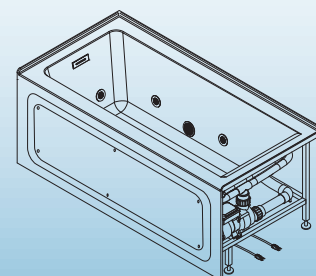
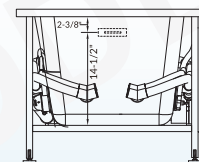

## Connect Power Supply:

Connect power supply to control unit. The electrical connections must comply with local authority regulations and must be done by an authorized electrician.

Fill bathtub with water to approximately 40 mm above the jets and trial run pump for 10-15 minutes. Check all the fittings for leaks and test the control functions. Switch off the spa pump and leave the unit filled with water (pump is not running) for at least another two minutes. Check the pump and pipes union connections for leaks. Hand tighten union connections if required.

**IMPORTANT: Your bathtub has been factory tested and approved. It is the responsibility of the installer to test run the bathtub, check all the fittings for leaks and test the control functions.**

**NON OBSERVANCE WILL INVALIDATE FACTORY WARRANTY.**

The unit must be connected only to a supply circuit that is protected by a Ground-Fault Circuit Interrupter (GFCI). Such a GFCI should be provided by the installer and should be tested on a routine basis.

# WOODBIDGE®

## ALCOVE BATHTUB WITH WHIRLPOOL JET & AIR BUBBLE MASSAGE, INTEGRATED HEATING

### ELECTRICAL REQUIREMENTS

#### WHIRLPOOL PUMP

The power for the water and air pumps is wired inside the control box. The controller is equipped with a power plug.

The heater has its own dedicated power plug. The heater unit has the highest power consumption.

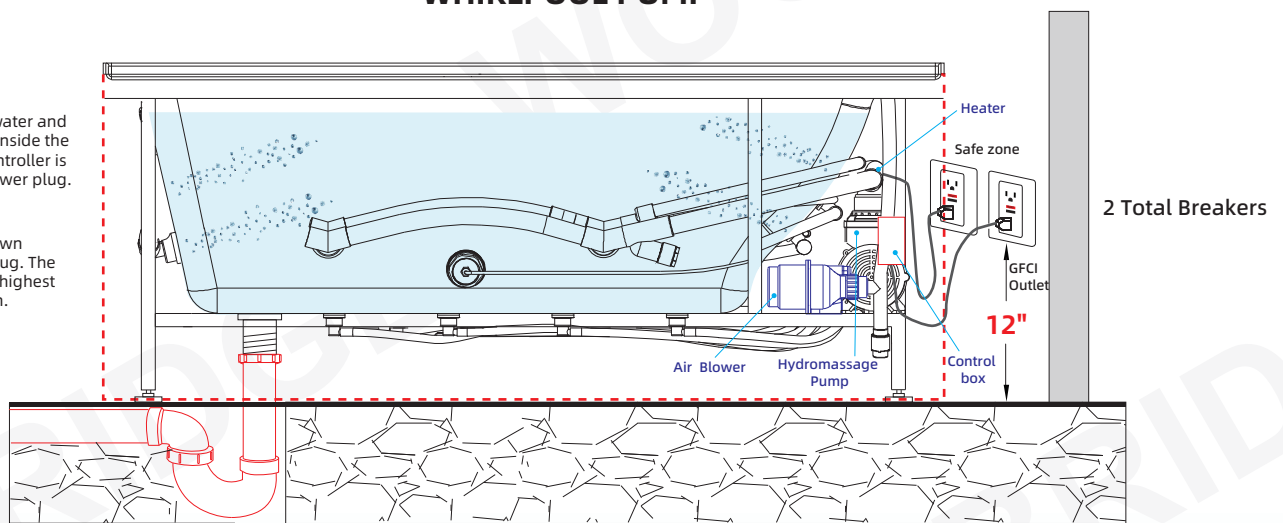

Safe zone height is 305 mm (12")

110V-120V 15A  
Dedicated  
GFCI Breaker

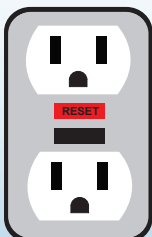

Controller(110V-120V 60Hz)  
Thermostat Heater(110V-120V 60HZ)  
Total Current Requirement: 15A

In the example above, there are 2 Dedicated 110V-120V 15A GFCI Breakers.

1. One Dedicated Power Outlet with a Built-in Leakage Current Protection Switch for the controller.
2. One Dedicated GFCI Breaker for the Heater

Heater automatically on when pump starts and will automatically heat up to 100°F / 38°C.  
Heater will stop heating when water temperature reaches 100°F / 38°C.

Each application requires a 110V-120V 15A Dedicated GFCI Breaker. Voltage drop is acceptable within this range, with 110V as the standard.

**THESE CANNOT BE SHARED**

# Remote Controller Operation Guide

## Remote Controller Overview

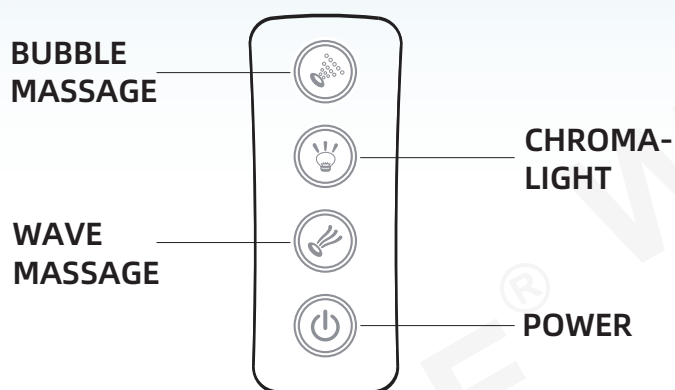

This bathtub is equipped with a wireless water-proof remote controller, replacing the traditional touch control panel. The remote features a magnetic base and can be safely used in water or attached to the built-in magnetic zone on the tub rim for convenient storage. Although the controller is water-resistant, it is not designed for long-term submersion. After each use, wipe it clean and dry with a soft cloth.

## Remote Controller Button Functions:

### ● POWER

Press the POWER button on the remote control to turn the bathtub ON or OFF. When powered on, the system will activate.

### ● CHROMA-LIGHT

Press the CHROMA-LIGHT button once to turn on the light in color-cycle mode. Press again to switch to fixed-color mode. Each press changes the color in sequence. If the power is turned off and then restored, the light will return to color-cycle mode by default.

### ● BUBBLE MASSAGE

Press the BUBBLE MASSAGE button once to start the air bubble system (high speed by default). Press again to switch to medium speed, a third time for low speed, and once more to turn it off.

### ● WAVE MASSAGE

Press the WAVE MASSAGE button to start the wave massage. Press again to stop the function.

**Note: Do not run the water pump without sufficient water in the tub.**

Always fill the bathtub until the water level is at least 1 ½ inches (40 mm) above the highest jet before activating the pump. Running the pump dry may cause permanent damage and void the warranty.

## Important Safety and Usage Instructions

Before installation, please read this manual carefully to ensure the product is installed and operated correctly.

- Pay attention to all high-voltage warning labels on the product. Do not touch marked areas to ensure personal safety.
- Always ensure the power cord and plugs remain dry and properly connected to a GFCI-protected outlet.
- Keep the water inside the tub clean and free of debris. Solid materials may clog the water or air pipelines and damage internal components. If clogging occurs, immediately turn off the power, clear the blockage, and then restart the system.
- Do not pull or twist the output cables. Avoid disassembling or striking the equipment to prevent internal or external damage.
- Do not open the control box or main control unit without professional technician supervision.
- Use only the rated voltage specified for this product to prevent damage to the controller.
- Avoid pressing multiple buttons simultaneously or using the remote under heavy water pressure.
- Children should use the bathtub only under adult supervision.
- If the system does not respond, make sure the GFCI outlet is reset and check that the water level is adequate.
- Ensure all accessories (such as pumps or blowers) are properly connected to the corresponding output terminals. Incorrect connections may damage the system or cause safety hazards.

The bathtub can be leveled by adjusting the feet. Check your adjustment with a level.

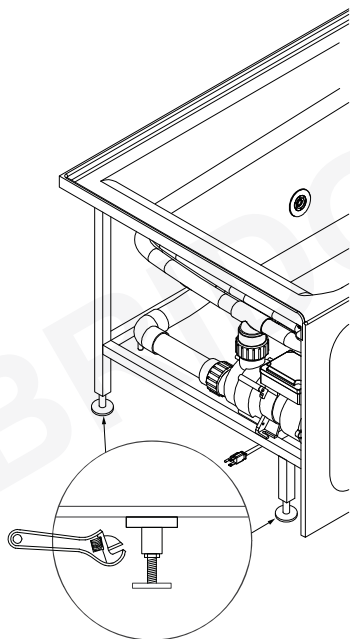
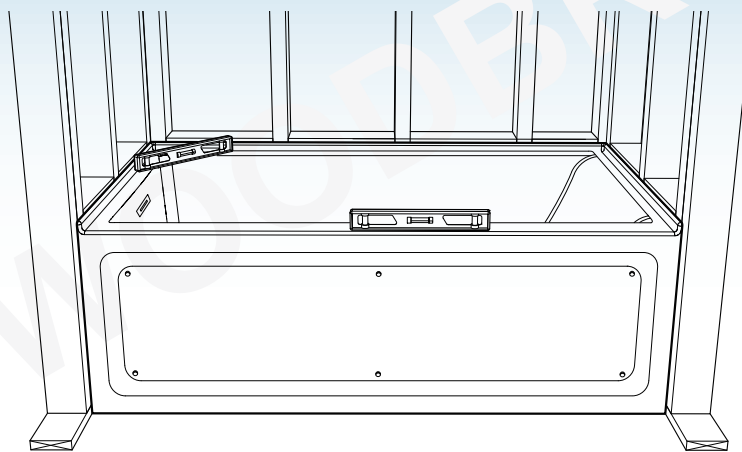

Lock the adjustment by tighten the hexagon nut.

The bathtub must be tested before installation is completed. Fill the tub to the overflow and inspect it for leaks. Tighten any loose connections.

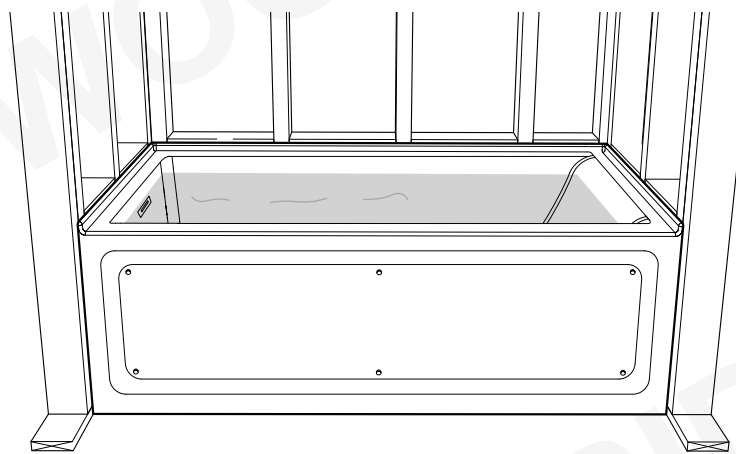

Fasten bathtub to studs framing.

Unscrew 6 screws on apron, remove the apron for any necessary maintenances.

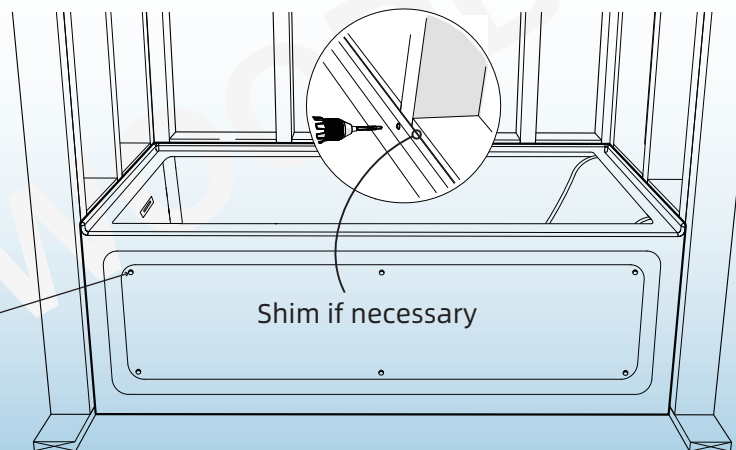

Apply silicone sealant to seal the joints between the bathtub rim and the finished wall.

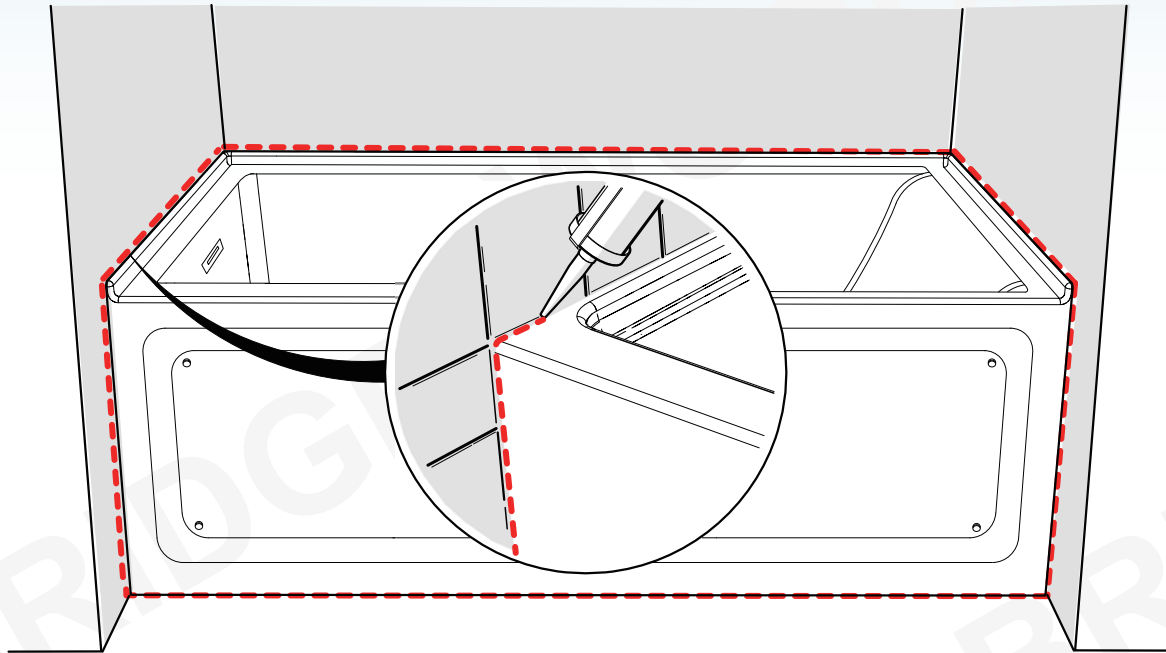

Reference for Correct Tile Flange Installation . Use drawing below as a reference guide for rough-in measurements.

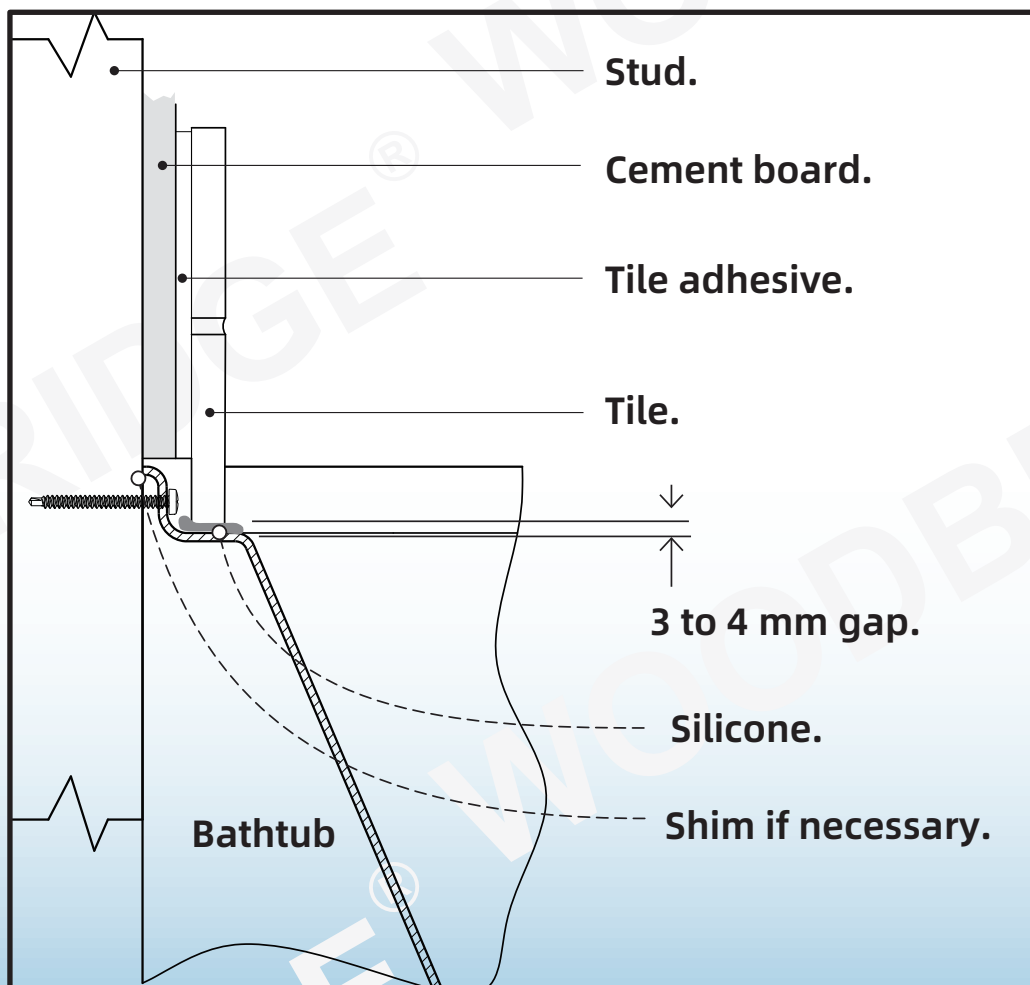

## IMPORTANT SAFETY RULES

**ATTENTION!** ALWAYS FOLLOW THESE PRECAUTIONS WHEN USING A BATHTUB

- ⚠ **Warning** The bathtub must be installed and used as described in this manual.
- ⚠ **Warning** Use caution when entering or exiting the bathtub.
- ⚠ **Warning** Do not permit children or persons with infirmities to use the bathtub without supervision of an adult.
- ⚠ **Warning** People using any medications or having adverse medical history must consult a physician prior to use of the bathtub to avoid potential hyperthermia and possible drowning.
- ⚠ **Warning** Water temperature over 100°F(38°C) may cause hyperthermia and/or other health problems. Check water temperature and adjust it for your personal comfort.
- ⚠ **Warning** Never use bathtub while intoxicated, after taking meals or any alcoholic beverages. Consuming alcoholic beverages before or during bathing will cause drowsiness and may result in hyperthermia, loss of consciousness, or even drowning.
- ⚠ **Warning** If you are pregnant or you feel that you are may be pregnant, consult your doctor before using the bathtub.
- ⚠ **Warning** Never use any electrical devices such as hair dryer, lamp, telephone, tv, radio, or others within 5 feet (1.5 meters) of the bathtub.
- ⚠ **Warning** Do not overfill the bathtub before enetering. Entering the bathtub when filled will cause overflow and slippery conditions. Use extreme caution when entering and exiting.

## Care and Cleaning

---

- Most dirt will wash off with mild soap and warm water.
- For tough spots, use liquid dish washing soap or non-chlorine bleach.
- Do not use abrasive material such steel wool or scouring pads to clean the acrylic surface.
- Always test the cleaning solution on a small area before using it on the entire surface.
- Do not allow cleaning to soak on the acrylic surface.
- Rinse thoroughly with water immediately and wipe dry with soft cloth.

## Repair and Maintenance

---

- Use liquid polish compound such as Gel-Gloss Kitchen and Bath Polish(TM) to keep the original shine of acrylic surface.
- Light scratches can be removed with polishing compound for automobiles.
- For deeper scratches use wet sandpaper (1500 grit or higher). Always add water when sanding and lightly sand the area larger than the scratch in a circular motion to remove the scratches. Repeat until the scratch is removed. Use soft cloth and small amount of polishing compound to restore shine. Repeat as needed until surface shine is restored.

**Woodbridge warrants the following products as listed in below to be free from defects in material and workmanship, subjected to the limitations set forth in this limited warranty.**

- Bathtub, Whirlpool/Air Bubble Massage Tub, Cold Plunge, Wooden Tub: 1 Year limited to be free of defects in material and workmanship.
- Sauna room and Sauna Tent: 1 Year limited to be free of defects in material and workmanship.
- Toilet and Bidet: 1 Year limited to be free of defects in material and workmanship.
- Faucet: 1 Year limited to be free of defects in material and workmanship.
- Vanity and Vanity Top: 1 Year limited to be free of defects in material and workmanship.
- Granite, Marble, Engineered Quartz Vanity Top: 1 Year limited to be free of defects in material and workmanship.
- Medicine Cabinet, LED Mirror: 1 Year limited to be free of defects in material and workmanship.
- Stainless Steel Sink: 1 Year limited to be free of defects in material and workmanship.
- Solid Surface Shower Wall Panel, SMC Shower Base: 10 Years limited warranty to be free from material defects.
- Drain Cover and PVC Drain: 1 Year limited to be free of defects in material and workmanship.
- Shower Door: Lifetime warranty on glass components and 1 Year limited on other hardware.

**This limited warranty is non-transferable and only applies to products purchased and installed in the United States and Canada**

This limited warranty excludes all industrial, commercial and business usage. Proof of purchase (original sales receipt) from the original purchaser, Description and pictures of defect, model number or model description must be provided to Woodbridge Bath for all warranty claims and Woodbridge Bath IS NOT responsible for labor cost, removal or installation costs.

This limited warranty shall not apply to goods which have been subject to accident, negligence, improper installation, product abuse, product misuse, or use of cleaners containing abrasives, alcohol or other organic solvents, whether performed by a contractor, service company, or yourself, are excluded from this warranty.

This warranty does not cover surface damaged caused by use of chemicals that break through or dissolve the surface finish or damage caused by the accidental dropping of sharp or heavy objects. Improper care and use of abrasive cleaners and will void the warranty.

During this limited warranty period if a malfunction occurs and after inspection it is determined that a defect developed during normal use, Woodbridge reserves the right to take any of the following actions at its discretion:

- (1) repair or replace the defective part(s) or product(s) at cost**
- (2) issue a refund of the original purchase price of the product(s) (Valid within 30 days from the date of purchase)**
- (3) issue a credit to be applied toward the purchase of a new product. Shipping or delivery charges may apply. Whether such charges are required, and the amount and conditions under which they apply, shall be determined solely at the discretion of Woodbridge.**

Caution:  
NEVER use cleaners containing abrasives, ammonia, bleach, acids, waxes, alcohol, solvents or other products not recommended for chrome finishes. Doing so will void the warranty.  
Woodbridge products should be installed by a fully insured and licensed contractor only. Installation by anyone other than fully insured and licensed contractor will void this limited warranty.

## RESPONSIBILITIES OF OTHERS

Inspecting the unit prior to installation is the responsibility of the installer or building contractor who acts on behalf of the user. They are responsible for ensuring the unit is free of defect or damage. Notices are placed on the unit and on the shipping carton advising the installer of this responsibility. In the event of a problem, the unit must not be installed. Woodbridge is not responsible for failures or damage that could have been discovered, repaired, or avoided by proper inspection and testing prior to installation.

Damage occurring in transit is the responsibility of the carrier. The user or installer MUST open the crate and inspect the unit for damage when it is delivered. If damage is discovered, it must be reported immediately to the seller and the carrier in writing, and an inspection requested. Failure of the carrier to respond should be reported to the seller and the carrier. Your freight claims should be filed promptly thereafter.

This limited warranty does not cover any liability for consequential or incidental damages, all of which are hereby expressly disclaimed, or the extension beyond the duration of this limited warranty of any implied limited warranties, including those of merchantability or fitness for an intended purpose.

## DISCLAIMER

Except as expressly provided, there shall be no warranty or obligation, express or implied, oral or statutory. No dealer or other person has the authority to make any warranties or representations concerning or its products. In no event shall be held responsible for any such warranties or representations.

Some states/provinces do not allow limitations on how long an implied warranty lasts, or the exclusion on limitation of special, incidental or consequential damages, so these limitations and exclusions may not apply to you. This warranty gives you specific legal rights, you may also have other rights which vary from state/province to state/province.

**To obtain warranty and replacement parts, please send e-mail to [help@woodbridgebath.com](mailto:help@woodbridgebath.com) with the original receipt information, Woodbridge will determine whether to repair or replace your product, issue a refund or issue a credit.**

**IMPORTANT!**

**DO NOT USE:** Abrasive cleaners such as: acid, ammonia, bleach, and similar solutions. Use of such solutions may cause corrosion, finish peeling, and/or dull the surface.

**DO NOT USE:** Abrasive sponges or cloth. Never use steel, wool, or wired brushes that will permanently scratch the surface.

---

**Retain these installation instructions for future reference!**

---

Thank you for using WOODBRIDGE products!

**WOODBRIDGE®**

California (Norwalk) Centre de distribution  
15600 Blackburn Ave, Norwalk, CA 90650

New Jersey (Somerset) Centre de distribution  
635 Pierce St, Somerset, NJ 08873

Floride (Orlando) Centre de distribution  
13645 S Orange Ave, Orlando, FL 32824

Canada (Ontario) Centre de distribution  
615 Orwell Street, Unit C, Mississauga, ON L5A2W4, Canada

**SCAN  
ME**

For  
Product Support  
and Warranty



Please don't hesitate to contact us if you have any questions or concerns.

Customer Service Phone: 562-229-0088. (Monday - Friday 9 AM - 5 PM Pacific Standard Time)

Or Email: [help@woodbridgebath.com](mailto:help@woodbridgebath.com)

# GUIDE D'INSTALLATION ET D'ENTRETIEN

## WOODBIDGE®

## Baignoire balnéo moderne en alcôve

DF501-L-CH01

DF501-L-MB02

DF501-L-BG03

DF606-L-CH01

DF606-L-MB02

DF606-L-BG03

DF537-R-CH01

DF537-R-MB02

DF537-R-BG03

DF631-R-CH01

DF631-R-MB02

DF631-R-BG03

SCANNEZ  
-MOI

Pour l'assistance  
produit et  
la garantie



### CERTIFICATIONS CONFORMES AUX NORMES ET STANDARDS:

- UL 1795 Safety Standard for Hydromassage Bathtubs (UL1795)
- ASME A112.19.7 (ANSI) / CSA B45.10 - Systèmes de baignoires à remoussement
- CSA B45.5/IAPMO Z124 - Fixations plastiques de plomberie
- International Plumbing Code® (IPC)
- International Residential Code® (IRC)
- Uniform Plumbing Code® (UPC)
- National Plumbing Code of Canada® (NPC)



**AVANT DE DÉBALLER LE PRODUIT LISEZ TOUS LES INSTRUCTIONS.**

Les instructions doivent être strictement observées pour une installation sûre. Le non-respect de ces instructions peut entraîner la mort ou des blessures graves en raison d'une manipulation ou d'une installation incorrecte.

**PRÉCAUTION!**



LA LEVÉE DE CE PRODUIT REQUIERT  
LA PRÉSENCE DE DEUX PERSONNES

2 personnes sont nécessaires pour soulever et compléter l'installation de ce produit

Ce produit doit être installé uniquement par un plombier breveté et assuré. L'installation de ce produit par des personnes non qualifiées annule la garantie limitée. Nous recommandons fortement de consulter un plombier licencié ayant de l'expérience dans l'installation de produits similaires.

Nous ne sommes pas responsables de la conformité aux codes locaux de construction et de plomberie de ce produit. Les codes de construction et de plomberie peuvent varier d'un État à l'autre. Nous ne fournissons pas de certifications de conformité.

Sous aucune circonstance, nous ne saurions être tenus responsables : Des dommages accessoires liés à l'utilisation de ce produit ; De la responsabilité liée à des dommages causés par des plomberies (fuites, inondations), y compris les coûts d'installation, de réinstallation, de dépannage, de dommages ultérieurs ou de transport en cas de défaut du produit.

## OUTILS SUPPLÉMENTAIRES

D'autres outils peuvent être nécessaires

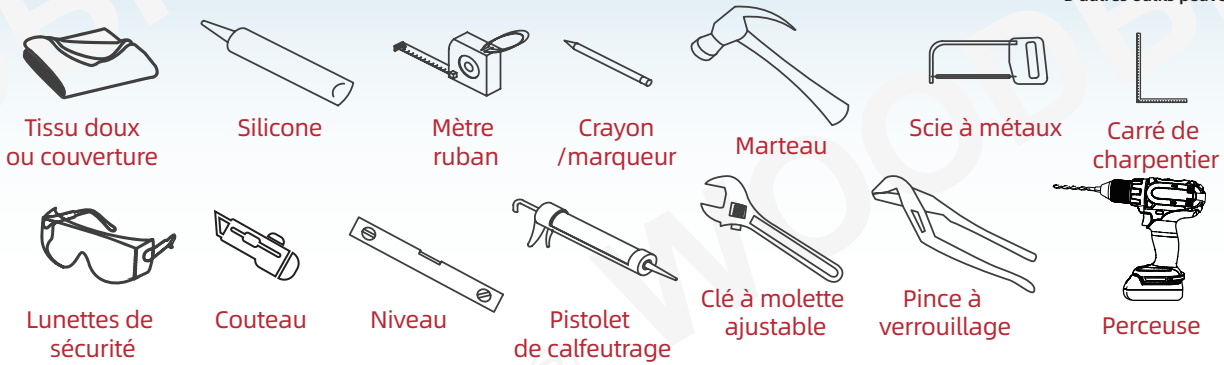

Assurez-vous que le sous-sol est nivelé.  
Si nécessaire, nivelez-le au moyen de: Un composé de nivellement ou Un mortier sur toute la zone d'installation.

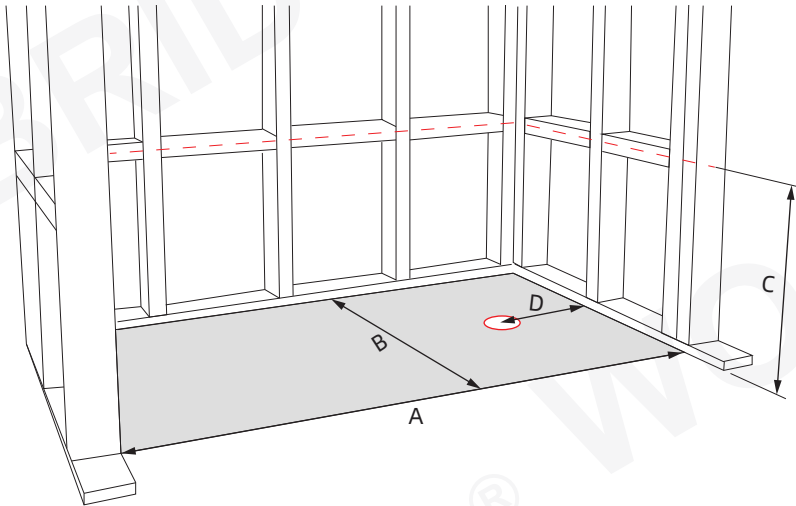

Model	A	B	C	D
DF537-R-CH01	60po	30po	21-5/8po	10-1/4po
DF537-R-MB02	60po	30po	21-5/8po	10-1/4po
DF537-R-BG03	60po	30po	21-5/8po	10-1/4po
DF631-R-CH01	60po	32po	21-5/8po	10-1/4po
DF631-R-MB02	60po	32po	21-5/8po	10-1/4po
DF631-R-BG03	60po	32po	21-5/8po	10-1/4po

Coupez le sous-sol pour adapter les canalisations en conformité avec les codes locaux de plomberie et de construction. Vérifiez les dimensions finales de votre baignoire.

Positionnez la baignoire. Vérifiez que l'emplacement du tuyau d'évacuation correspond à celui du drain. Retirez la baignoire.

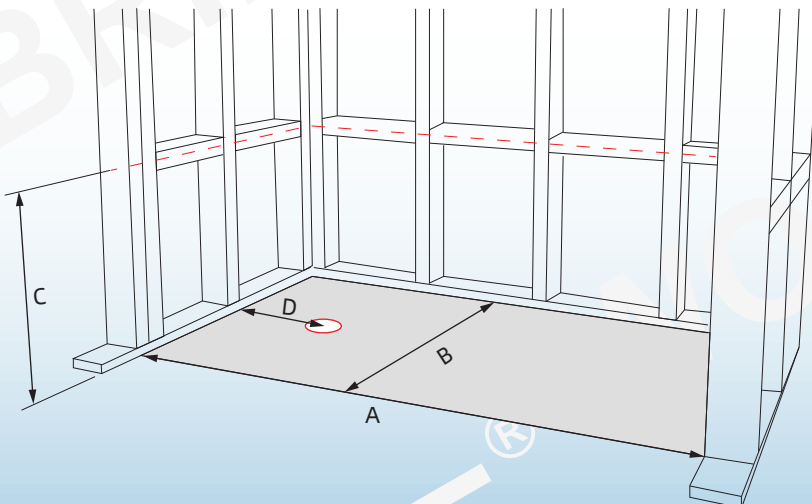

Model	A	B	C	D
DF501-L-CH01	60po	30po	21-5/8po	10-1/4po
DF501-L-MB02	60po	30po	21-5/8po	10-1/4po
DF501-L-BG03	60po	30po	21-5/8po	10-1/4po
DF606-L-CH01	60po	32po	21-5/8po	10-1/4po
DF606-L-MB02	60po	32po	21-5/8po	10-1/4po
DF606-L-BG03	60po	32po	21-5/8po	10-1/4po

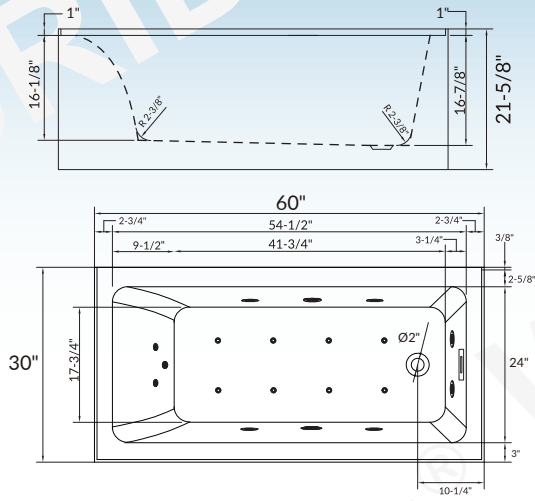

**DF537-R-CH01**  
**DF537-R-MB02**  
**DF537-R-BG03**

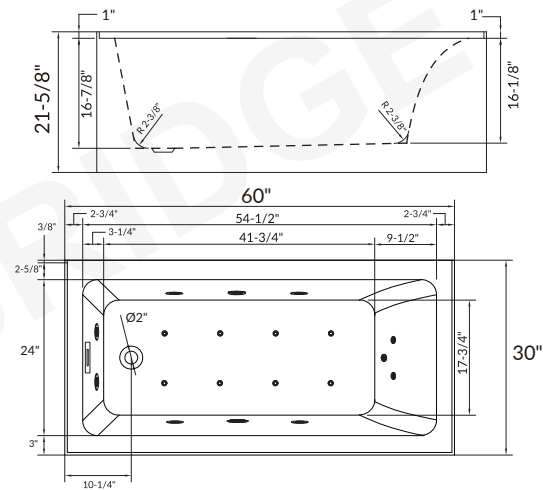
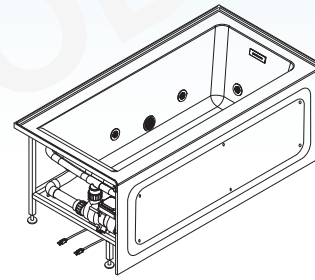
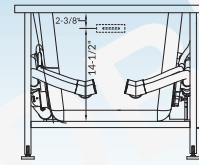

**DF501-L-CH01**  
**DF501-L-MB02**  
**DF501-L-BG03**

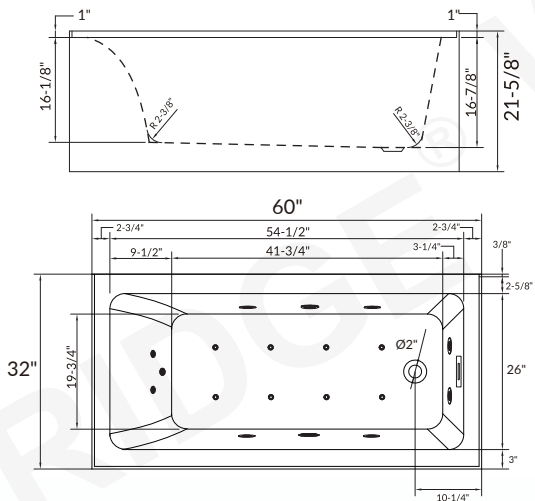
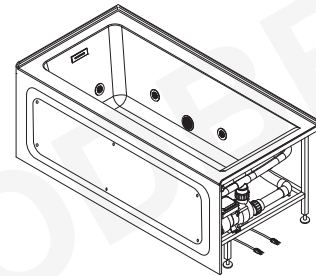
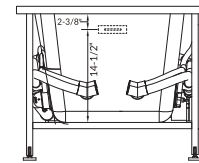

**DF631-R-CH01**  
**DF631-R-MB02**  
**DF631-R-BG03**

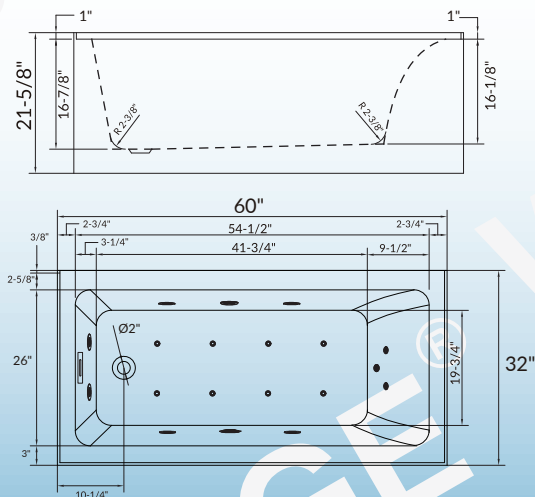
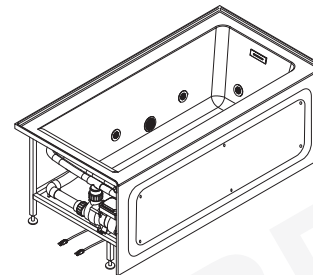
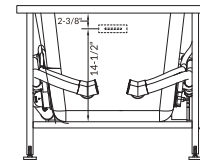

**DF606-L-CH01**  
**DF606-L-MB02**  
**DF606-L-BG03**

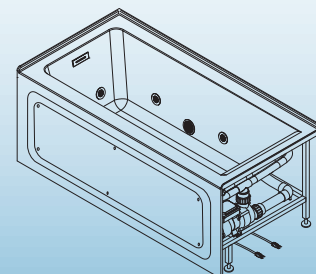
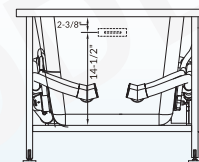

## CONNEXION AU COURANT ÉLECTRIQUE:

Connectez le circuit d'alimentation à l'unité de contrôle. Les raccordements électriques doivent respecter les réglementations des autorités locales et être effectués par un électricien autorisé.

Remplissez la baignoire d'eau jusqu'à environ 40 mm au-dessus des jets. Lancez une mise en fonctionnement d'essai de la pompe pendant 10-15 minutes, puis vérifiez : Tous les raccordements pour détecter les fuites. Les fonctions de contrôle de l'appareil. Éteignez la pompe de spa et laissez l'unité remplie d'eau pendant au moins 2 minutes supplémentaires. Vérifiez les raccordements de la pompe et des tuyaux pour des fuites. Serrez manuellement les raccordements s'il est nécessaire.

**AVERTISSEMENT IMPORTANT: Votre baignoire a été testée et homologuée en usine. Il incombe à l'installateur de: Faire fonctionner la baignoire en essai. Vérifier tous les raccordements pour les fuites. Tester les fonctions de contrôle.**

**Le non-respect de ces instructions annule la garantie de fabrication.**

L'unité doit être connectée uniquement à un circuit d'alimentation équipé d'un disjoncteur différentiel de courant (GFCI). Ce dispositif doit être fourni par l'installateur et testé de manière régulière.

# WOODBIDGE®

## BAIGNOIRE ALCÔVE AVEC JETS WHIRLPOOL, MASSAGE À BULLES D'AIR ET CHAUFFAGE INTÉGRÉ

### EXIGENCES ÉLECTRIQUES

#### POMPE D'HYDROMASSAGE

L'alimentation des pompes à eau et à air est connectée à l'intérieur du boîtier de commande. Le contrôleur est équipé d'une fiche d'alimentation.

Le thermostat possède sa propre fiche d'alimentation. Le thermostat a la consommation électrique la plus élevée.

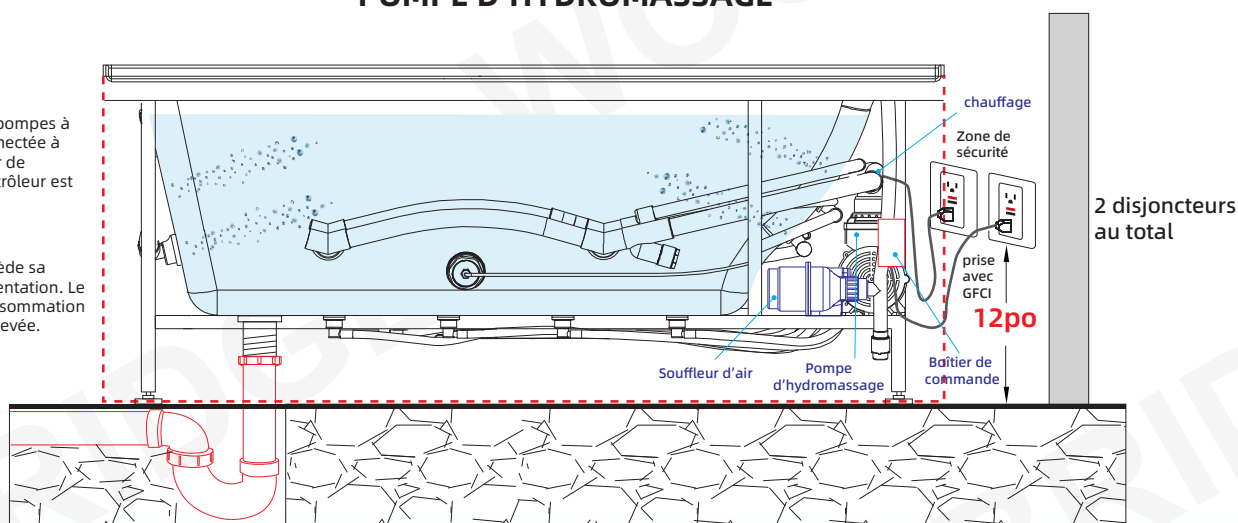

**La hauteur de la zone de sécurité est de 305 mm (12po).**

**Disjoncteur différentiel (GFCI) dédié  
110-120 V, 30 A**

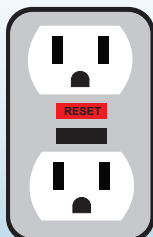

Contrôleur (110V-120V 60Hz)

Chauffage thermostatique (110V-120V 60Hz)

Besoin total en courant : 15A

Dans l'exemple ci-dessus, il y a 2 disjoncteurs GFCI dédiés de 110-120 V, 30 A.

1. Une prise de courant dédiée avec disjoncteur différentiel intégré pour le contrôleur.
2. Un disjoncteur GFCI dédié pour le chauffage.

**Le chauffage se met automatiquement en marche lorsque la pompe démarre et chauffe automatiquement jusqu'à 100°F / 38°C.**

**Le chauffage cesse de chauffer lorsque la température de l'eau atteint 100°F / 38°C.**

Chaque application nécessite un disjoncteur GFCI dédié de 110-120 V, 30 A. La chute de tension est acceptable dans cette plage, 110 V étant la norme.

**Ces circuits ne peuvent pas être partagés.**

# Guide d'utilisation de la télécommande

## Vue d'ensemble de la télécommande

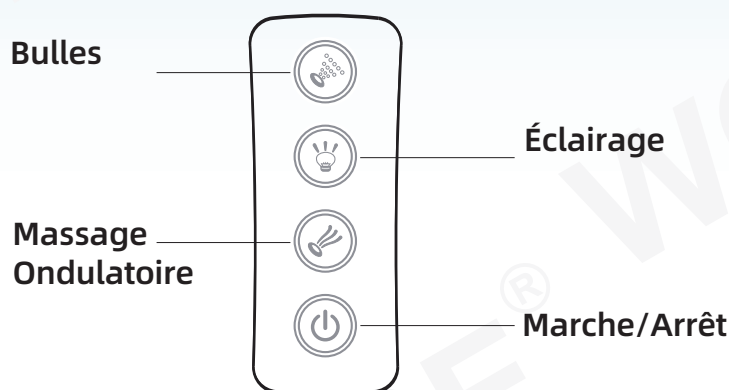

Cette baignoire est équipée d'une télécommande étanche sans fil, qui remplace le panneau de commande tactile traditionnel. La télécommande dispose d'une base magnétique et peut être utilisée en toute sécurité dans l'eau ou fixée à la zone magnétique intégrée sur le rebord de la baignoire pour un rangement pratique. Bien que la télécommande soit résistante à l'eau, elle n'est pas conçue pour une immersion prolongée. Après chaque utilisation, veuillez l'essuyer et la sécher avec un chiffon doux.

## Fonctions des boutons de la télécommande :

### ● Marche/Arrêt

Appuyez sur le bouton Marche/Arrêt de la télécommande pour allumer ou éteindre la baignoire. Lorsqu'elle est allumée, le système s'active.

### ● Éclairage

Appuyez une fois sur le bouton Éclairage pour allumer la lumière en mode cycle de couleurs. Appuyez à nouveau pour passer en mode couleur fixe. Chaque appui permet de changer de couleur séquentiellement. Si l'alimentation est coupée puis rétablie, la lumière reviendra par défaut en mode cycle de couleurs.

### ● Bulles

Appuyez une fois sur le bouton Bulles pour activer le système de bulles d'air (vitesse élevée par défaut). Appuyez à nouveau pour passer à la vitesse moyenne, une troisième fois pour la vitesse faible, et une fois encore pour l'éteindre.

### ● Massage Ondulatoire

Appuyez sur le bouton Massage Ondulatoire pour démarrer le massage. Appuyez à nouveau pour arrêter la fonction.

**Note importante : Il est impératif de ne pas faire fonctionner la pompe à eau si le niveau d'eau dans la baignoire est insuffisant.**

Avant d'activer la pompe, remplissez toujours la baignoire jusqu'à ce que le niveau d'eau se situe au moins à 4 cm au-dessus du jet le plus élevé. Faire fonctionner la pompe à sec peut entraîner des dommages permanents et annuler la garantie.

## Consignes importantes de sécurité et d'utilisation

Avant l'installation, veuillez lire attentivement ce manuel pour vous assurer que le produit est installé et utilisé correctement.

- Portez une attention particulière à toutes les étiquettes d'avertissement de haute tension sur le produit. Évitez de toucher les zones marquées pour garantir votre sécurité personnelle.
- Veillez à ce que le cordon d'alimentation et les fiches restent toujours secs et correctement branchés sur une prise protégée par un disjoncteur différentiel (GFCI).
- Maintenez l'eau de la baignoire propre et exempte de débris. Des matières solides pourraient obstruer les conduites d'eau ou d'air et endommager les composants internes. En cas de colmatage, coupez immédiatement l'alimentation, dégagez l'obstruction, puis redémarrez le système.
- Ne tirez pas et ne tordez pas les câbles de sortie. Évitez de démonter ou de heurter l'équipement pour prévenir tout dommage interne ou externe.
- N'ouvrez pas le boîtier de commande ou l'unité centrale de contrôle sans la supervision d'un technicien professionnel.
- Utilisez uniquement la tension nominale spécifiée pour ce produit afin d'éviter d'endommager le contrôleur.
- Évitez d'appuyer sur plusieurs boutons simultanément ou d'utiliser la télécommande sous une forte pression d'eau.
- Les enfants ne doivent utiliser la baignoire que sous la surveillance d'un adulte.
- Si le système ne répond pas, vérifiez que la prise GFCI est réinitialisée et assurez-vous que le niveau d'eau est suffisant.
- Vérifiez que tous les accessoires (tels que les pompes ou les soufflantes) sont correctement connectés aux bornes de sortie correspondantes. Des connexions incorrectes peuvent endommager le système ou présenter des risques pour la sécurité.

La baignoire peut être nivelée en ajustant les pieds. Vérifiez votre réglage au niveau pour s'assurer d'une installation droite.

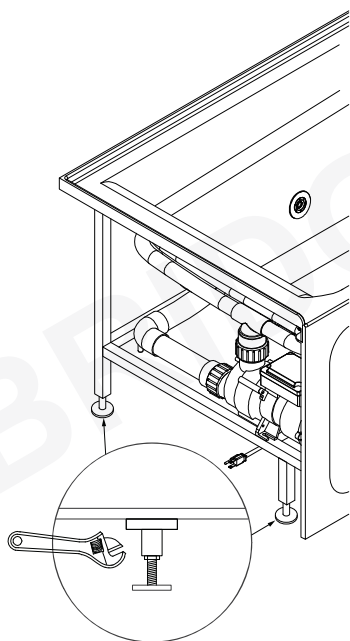
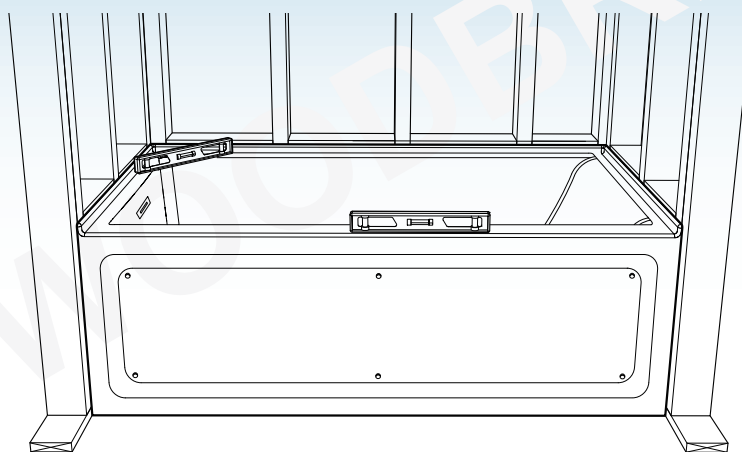

Serrez la vis en hexagone pour verrouiller le réglage.

La baignoire doit être testée avant que l'installation ne soit terminée. Remplissez-la jusqu'au trop-plein et vérifiez l'absence de fuites. Serrez tous les raccords qui seraient desserrés.

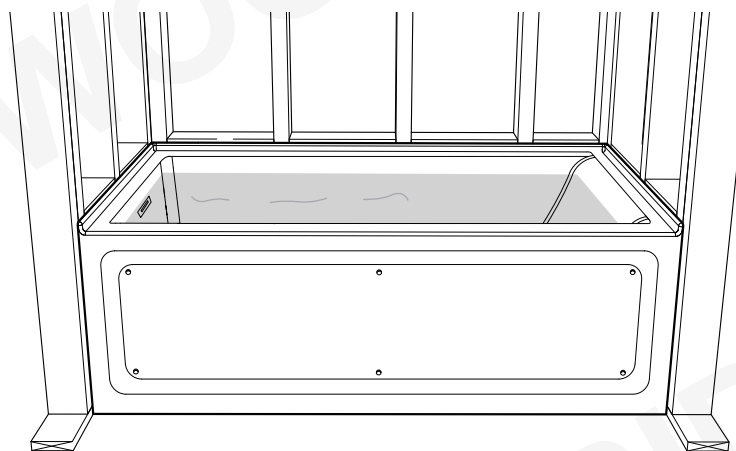

Fixez la baignoire aux montants de l'ossature.

Dévisser les 6 vis du tablier, puis retirer celui-ci pour effectuer les opérations de maintenance nécessaires.

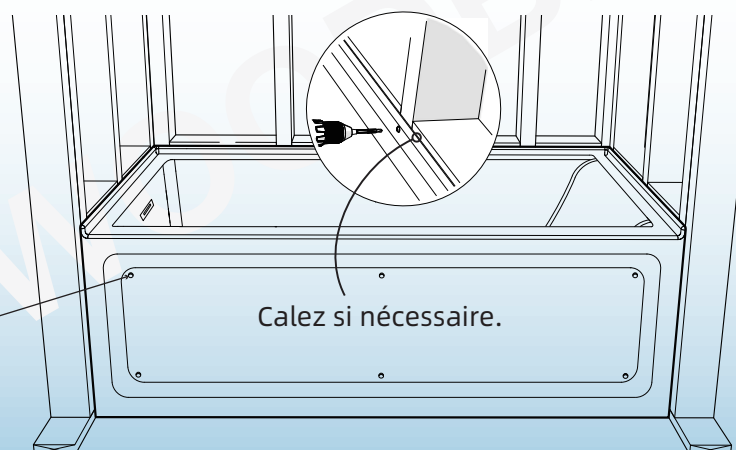

Appliquez un adhésif de silicone pour sceller les joints entre le rebord de la baignoire et le mur fini.

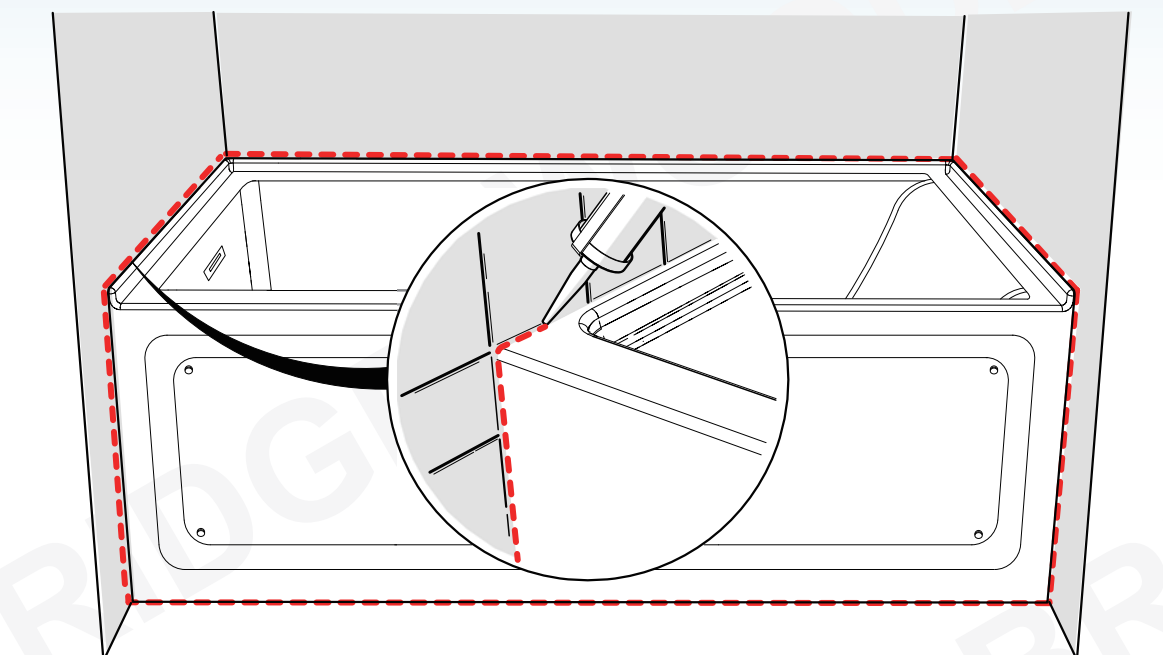

Référence d'installation pour le rebord carrelé (tile flange) :

Utilisez le dessin ci-dessous comme guide de référence pour les mesures de montage brut.

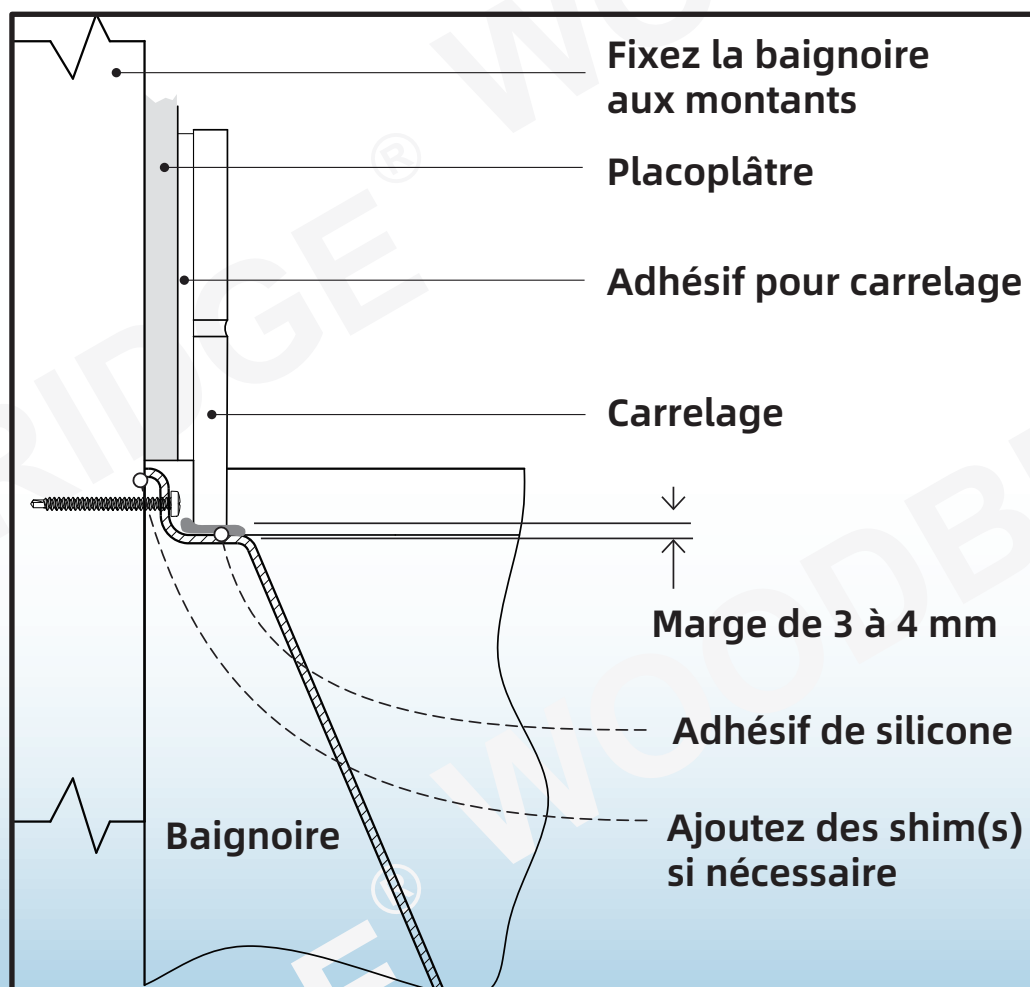

## RÈGLES DE SÉCURITÉ IMPORTANTES

**ATTENTION!** TOUJOURS RESPECTER CES CONSIGNES LORS DE L'UTILISATION D'UNE BAIGNOIRE

- ⚠ **Avertissement** La baignoire doit être installée et utilisée conformément aux instructions de ce manuel.
- ⚠ **Avertissement** Soyez prudent(e) lorsque vous entrez ou sortez de la baignoire.
- ⚠ **Avertissement** Ne laissez pas les enfants ou les personnes fragiles utiliser la baignoire sans la surveillance d'un adulte.
- ⚠ **Avertissement** Les personnes sous traitement médical ou ayant des antécédents de santé doivent consulter un médecin avant d'utiliser la baignoire, afin d'éviter tout risque d'hyperthermie ou de noyade.
- ⚠ **Avertissement** Une température de l'eau supérieure à 38°C (100°F) peut provoquer une hyperthermie et/ou d'autres problèmes de santé. Vérifiez la température de l'eau et ajustez-la selon votre confort personnel.
- ⚠ **Avertissement** N'utilisez jamais la baignoire en état d'ébriété, après un repas ou la consommation de boissons alcoolisées. L'alcool avant ou pendant le bain peut entraîner de la somnolence, une hyperthermie, une perte de conscience, voire une noyade.
- ⚠ **Avertissement** Si vous êtes enceinte ou pensez l'être, consultez votre médecin avant d'utiliser la baignoire.
- ⚠ **Avertissement** N'utilisez aucun appareil électrique (sèche-cheveux, lampe, téléphone, télévision, radio, etc.) à moins de 1,5 mètre (5 pieds) de la baignoire.
- ⚠ **Avertissement** Ne remplissez pas excessivement la baignoire avant d'y entrer. Un trop-plein pourrait se produire, créant des conditions glissantes. Soyez extrêmement prudent(e) à l'entrée et à la sortie.

## Entretien et Nettoyage

- La plupart des saletés peuvent être éliminées avec de l'eau tiède et un savon doux.
- Pour les taches tenaces, utilisez du liquide vaisselle ou un détachant sans chlore.
- N'utilisez pas de matériaux abrasifs comme la laine d'acier ou les tampons à récurer pour nettoyer la surface en acrylique.
- Testez toujours le produit de nettoyage sur une petite zone avant de l'appliquer sur toute la surface.
- Ne laissez pas le produit de nettoyage agir trop longtemps sur la surface acrylique.
- Rincez abondamment à l'eau claire et séchez immédiatement avec un chiffon doux.

## Réparation et Entretien

- Utilisez un polish liquide comme le Gel-Gloss Kitchen and Bath Polish™ pour préserver l'éclat d'origine de la surface acrylique.
- Les rayures légères peuvent être éliminées avec un polish pour automobiles.
- Pour les rayures plus profondes, utilisez du papier de verre à grain fin (1500 ou plus) avec de l'eau. Poncez toujours en mouillant la surface et travaillez par mouvements circulaires sur une zone légèrement plus large que la rayure. Répétez l'opération jusqu'à disparition complète de la rayure. Appliquez ensuite une petite quantité de polish à l'aide d'un chiffon doux pour redonner de l'éclat. Renouvelez l'opération si nécessaire jusqu'à obtenir un résultat satisfaisant.

**Woodbridge garantit que les produits énumérés ci-dessous sont exempts de tout défaut de matériau et de fabrication, sous réserve des limitations stipulées dans la présente garantie limitée.**

- Baignoire, baignoire de massage à remous/à bulles d'air, baignoire à immersion froide, Baignoire en bois: 1 an de garantie contre les défauts de matériaux et de fabrication.
- Salle de sauna et tente de sauna: 1 an de garantie contre les défauts de matériaux et de fabrication.
- Toilettes et bidet: 1 an de garantie contre les défauts de matériaux et de fabrication.
- Robinetterie: 1 an de garantie contre les défauts de matériaux et de fabrication.
- Meuble-lavabo et dessus de meuble-lavabo: 1 an de garantie contre les défauts de matériaux et de fabrication.
- Dessus de meuble-lavabo en granit, en marbre ou en quartz reconstitué: 1 an de garantie contre les défauts de matériaux et de fabrication.
- Armoire à pharmacie, miroir à DEL: 1 an contre les défauts de matériaux et de fabrication.
- Évier en acier inoxydable: 1 an de garantie contre les défauts de matériaux et de fabrication.
- Panneau de douche en surface solide et receveur de douche en SMC : garantie limitée de 10 ans contre tout défaut de matériau.
- Couvercle de drain et drain en PVC: garantie limitée de 1 an contre les défauts de matériaux et de fabrication.
- Porte de douche: garantie à vie sur les composants en verre et garantie limitée à 1 an sur les autres éléments de quincaillerie.

**Cette garantie limitée n'est pas transférable et ne s'applique qu'aux produits achetés et installés aux États-Unis et au Canada.**

Cette garantie limitée exclut toute utilisation industrielle, commerciale ou professionnelle. Une preuve d'achat (reçu de vente original) du premier acheteur, ainsi qu'une description et des photos du défaut, le numéro de modèle ou la description du modèle doivent être fournis à Woodbridge Bath pour toute réclamation au titre de la garantie. Woodbridge Bath n'est PAS responsable des coûts de main-d'œuvre, ni des frais de dépose ou d'installation.

Cette garantie limitée ne s'applique pas aux produits ayant fait l'objet d'un accident, d'une négligence, d'une installation incorrecte, d'un abus ou d'une mauvaise utilisation du produit, ou de l'utilisation de nettoyeurs contenant des abrasifs, de l'alcool ou d'autres solvants organiques, qu'elle soit effectuée par un entrepreneur, une société de service ou vous-même.

Cette garantie ne couvre pas les dommages de surface causés par l'utilisation de produits chimiques qui percent ou dissolvent la finition de la surface ou les dommages causés par la chute accidentelle d'objets lourds ou tranchants. Un mauvais entretien et l'utilisation de nettoyeurs abrasifs annulent la garantie.

Pendant cette période de garantie limitée, si un dysfonctionnement se produit et qu'après inspection il est déterminé qu'un défaut est apparu lors d'une utilisation normale, Woodbridge se réserve le droit, à sa discrétion, de prendre l'une des actions suivantes :

- (1) réparer ou remplacer la ou les pièces ou le ou les produits défectueux au prix coûtant
- (2) rembourser le prix d'achat initial du ou des produits (valable dans un délai de 30 jours à compter de la date d'achat)
- (3) émettre un crédit à appliquer à l'achat d'un nouveau produit. Des frais d'expédition ou de livraison peuvent s'appliquer. La décision d'imposer de tels frais, ainsi que leur montant et les conditions dans lesquelles ils s'appliquent, relève exclusivement de la discrétion de Woodbridge.

**Attention:**

N'UTILISEZ JAMAIS de produits nettoyeurs contenant des abrasifs, de l'ammoniaque, de l'eau de Javel, des acides, des cires, de l'alcool, des solvants ou tout autre produit non recommandé pour les finitions chromées. Le non-respect de cette instruction entraînera l'annulation de la garantie.

Les produits Woodbridge ne doivent être installés que par un entrepreneur dûment assuré et agréé. L'installation par une personne autre qu'un entrepreneur agréé et pleinement assuré annulera la présente garantie limitée.

## RESPONSABILITÉS D'AUTRUI

L'inspection de l'appareil avant son installation incombe à l'installateur ou à l'entrepreneur en bâtiment qui agit au nom de l'utilisateur. Il doit s'assurer que l'appareil ne présente aucun défaut ou dommage. Des avis sont placés sur l'appareil et sur le carton d'expédition pour informer l'installateur de cette responsabilité. En cas de problème, l'appareil ne doit pas être installé. Woodbridge n'est pas responsable des défaillances ou des dommages qui auraient pu être découverts, réparés ou évités par une inspection et des essais appropriés avant l'installation. Les dommages survenus pendant le transport relèvent de la responsabilité du transporteur.

L'installateur DOIT ouvrir la caisse et inspecter l'appareil pour vérifier qu'il n'est pas endommagé lors de la livraison. Si des dommages sont constatés, ils doivent être immédiatement signalés par écrit au vendeur et au transporteur, et une inspection doit être demandée. L'absence de réponse du transporteur doit être signalée au vendeur et au transporteur. Les réclamations concernant le fret doivent être déposées sans délai.

Cette garantie limitée ne couvre pas la responsabilité pour les dommages consécutifs ou accessoires, qui sont tous expressément rejetés par la présente, ou l'extension au-delà de la durée de cette garantie limitée de toute garantie limitée implicite, y compris celles de la qualité marchande ou de l'adéquation à l'usage prévu.

## CLAUSE DE NON-RESPONSABILITÉ

Sauf disposition expresse, il n'existe aucune garantie ou obligation, expresse ou implicite, orale ou statutaire. Aucun revendeur ou autre personne n'est habilité à donner des garanties ou à faire des déclarations concernant ses produits. En aucun cas, nous ne pourrions être tenus responsables de telles garanties ou représentations.

Certains États/provinces n'autorisent pas la limitation de la durée d'une garantie implicite, ni l'exclusion ou la limitation des dommages spéciaux, accessoires ou indirects, de sorte que ces limitations et exclusions peuvent ne pas s'appliquer à vous. Cette garantie vous donne des droits légaux spécifiques, vous pouvez également avoir d'autres droits qui varient d'un état/province à l'autre.

**Pour bénéficier de la garantie et obtenir des pièces de rechange, veuillez envoyer un courrier électronique à [help@woodbridgebath.com](mailto:help@woodbridgebath.com) en joignant les informations du reçu original. Woodbridge déterminera s'il convient de réparer ou de remplacer votre produit, de le rembourser ou de lui accorder un crédit.**

**IMPORTANT!**

- N'UTILISEZ PAS:** Des nettoyants abrasifs tels que l'acide, l'ammoniaque, l'eau de Javel et autres solutions similaires. L'utilisation de telles solutions peut provoquer de la corrosion, un décollement de la finition et/ou un ternissement de la surface.
- N'UTILISEZ PAS:** Des éponges ou des tissus abrasifs. N'utilisez jamais d'objets tels que de l'acier, de la laine ou des brosses métalliques qui rayeraient de façon permanente la surface du produit.

**Conservez ces instructions d'installation pour vous y référer ultérieurement!**

Merci d'utiliser les produits **WOODBIDGE!**

**WOODBIDGE®**

Canada (Ontario) Centre de distribution  
615 Orwell Street, Unit C, Mississauga, ON L5A2W4, Canada

California (Norwalk) Centre de distribution  
15600 Blackburn Ave, Norwalk, CA 90650

New Jersey (Somerset) Centre de distribution  
635 Pierce St, Somerset, NJ 08873

Floride (Orlando) Centre de distribution  
13645 S Orange Ave, Orlando, FL 32824

**SCANNEZ  
-MOI**

**Pour l'assistance  
produit et  
la garantie**



Si vous avez des questions ou des préoccupations, n'hésitez pas à nous contacter.

Téléphone du service à la clientèle: 562 -229 -0088.(9 h à 17 h, heure normale du Pacifique, du lundi au vendredi) ou par courriel à: [help@woodbridgebath.com](mailto:help@woodbridgebath.com)