

CEILING FLUSH MOUNT INSTALLATION INSTRUCTIONS

Please read carefully and save these instructions, as you may need them at a later date.

CAUTION

Turn off the main power at the circuit breaker before installing the fixture, in order to prevent possible shock.

GENERAL

All electrical connections must be in accordance with local and National Electrical Code (N.E.C.) standards. If you are unfamiliar with proper electrical wiring connections obtain the services of a qualified electrician.

Remove the fixture and the mounting package from the box and make sure that no parts are missing by referencing the illustrations on the installation instructions.

ASSEMBLY AND INSTALLATION

1. Thread the mounting screws (3) into the holes of the outlet box (1). **[Fig. 1]**
2. Attach the black supply wire (6) to the black fixture wire (5) using a wire nut (4). Attach the white supply wire (8) to the white fixture wire (7) using a wire nut (4). Connect the fixture ground wire (9) and the supply ground wire (10) together using a wire nut (4). **[Fig. 1]**
3. Wrap all wire connections with electrical tape for a more secure connection. *NOTE: If you have electrical questions consult your local electrical code for approved grounding methods.*
4. Carefully tuck all the wires and wire connections into the outlet box (1). Place the keyhole slots on the fixture pan (2) onto the mounting screws (3). Twist the fixture pan (2) until the mounting screws (3) are secure in the keyhole slots. **[Fig. 1]**
5. Set the CCT switch (12) to the desired color temperature. **[Fig. 2]**
6. Slide the shade (11) onto the fixture pan (2) and turn all the latches (13) to secure the shade (11). **[Fig. 1 & 2]**

INSTALLATION IS NOW COMPLETE.

Problem	Solution
The light will not turn on.	<input type="checkbox"/> Make sure the power supply is on. <input type="checkbox"/> Test or replace the switch. <input type="checkbox"/> Check the wiring.
The fuse blows or circuit breaker trips when light is turned on.	<input type="checkbox"/> Check the wire connections

Fig. 1

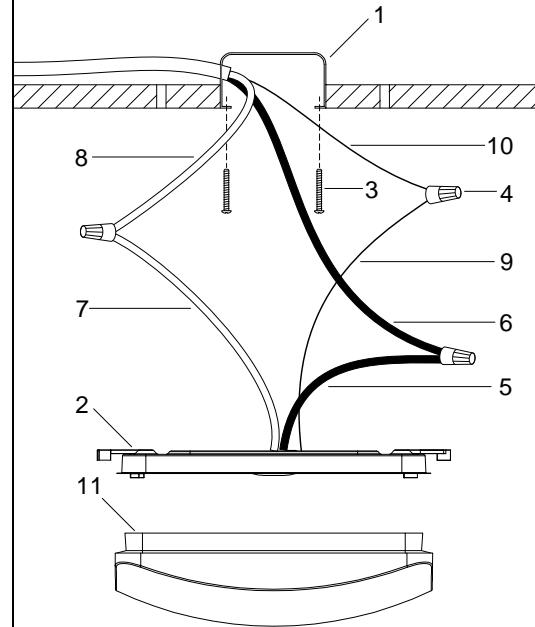

1. Outlet Box
2. Fixture Pan
3. Mounting Screws
4. Wire Nuts
5. Black Fixture Wire
6. Black Supply Wire
7. White Fixture Wire
8. White Supply Wire
9. Fixture Ground Wire
10. Supply Ground Wire
11. Shade
12. CCT Switch
13. Latch

Fig. 2

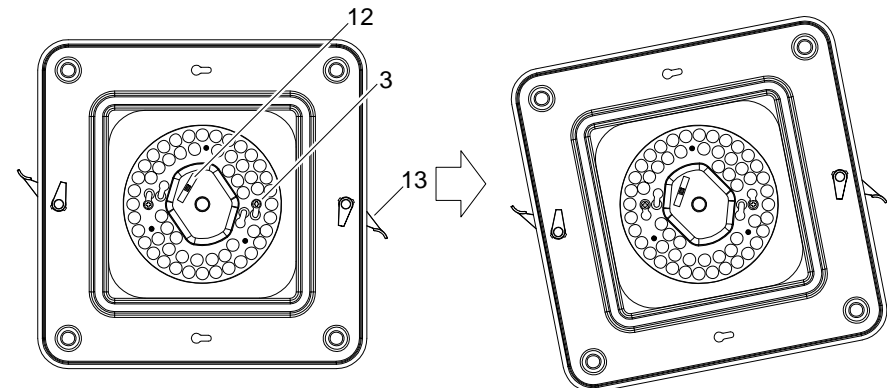

LUMINARIA A RAS DEL TECHO

INSTRUCCIONES DE INSTALACIÓN

Por favor, lea cuidadosamente y guarde estas instrucciones, ya que puede necesitar en una fecha posterior.

PRECAUCIÓN

Apague la alimentación principal en el disyuntor antes de instalar el aparato, con el fin de evitar posibles descargas.

GENERAL

Todas las conexiones eléctricas deben estar de acuerdo con las normas locales y el Código Eléctrico Nacional (N.E.C.). Si no está adecuadamente familiarizado con las conexiones eléctricas obtenga los servicios de un electricista calificado.

Retire el lámpara y el paquete de montaje de la caja y asegúrese de que no falte ninguna pieza haciendo referencia las ilustraciones de las instrucciones de instalación.

MONTAJE E INSTALACIÓN

1. Enrosque los tornillos de montaje (3) en la caja de alimentación (1). **[Fig. 1]**
2. Conecte el cable negro de alimentación (6) al cable negro de la luminaria (5) usando un empalme plástico (4). Conecte el cable blanco de alimentación (8) al cable blanco de la luminaria (7) usando un empalme plástico (4). Conecte el cable a tierra de la luminaria (9) con el cable de alimentación a tierra (10) usando un empalme plástico (4). **[Fig. 1]**
3. Cubra todas las conexiones de cables con cinta aislante para una conexión más segura. *NOTA: Si tiene dudas con las conexiones eléctricas, consulte el código eléctrico de su localidad para los métodos aprobados de conexión a tierra.*
4. Con cuidado introduzca todos los cables y las conexiones de cables en la caja de salida (1). Coloque las ranuras de la cerradura en la base de luminaria (2) en los tornillos de montaje (3) hasta que los tornillos de montaje (3) estén asegurados en las ranuras de la cerradura. **[Fig. 1]**
5. Coloque el interruptor CCT (12) en la temperatura de color deseada. **[Fig. 2]**
6. Coloque la pantalla (11) sobre la base de la luminaria (2) y gire todos los pestillos (13) para asegurar la pantalla (11). **[Fig. 1 y 2]**

LA INSTALACIÓN HA FINALIZADO.

Problema	Solución
La luz no se enciende.	<input type="checkbox"/> Asegúrese de que la energía eléctrica esté encendida. <input type="checkbox"/> Pruebe o cambie el interruptor. <input type="checkbox"/> Verifique el cableado.
El fusible se funde o el disyuntor de circuitos se dispara cuando se enciende la luz.	<input type="checkbox"/> Verifique las conexiones de los cables.

Fig. 1

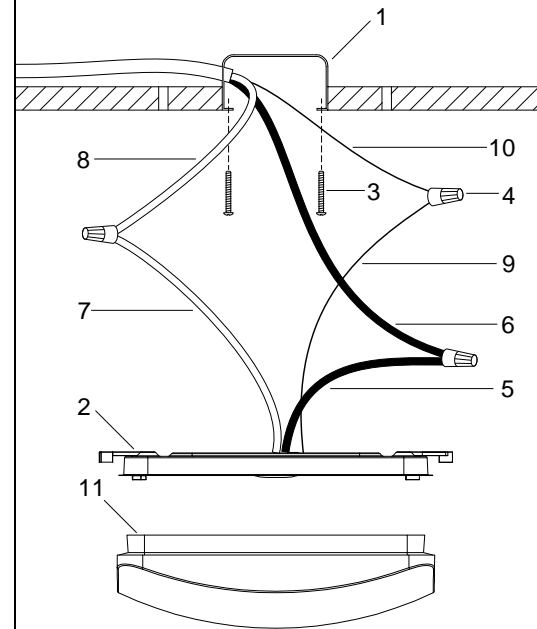

1. Caja de Alimentación
2. Base de luminaria
3. Tornillo de Montaje
4. Empalme Plástico
5. Cable Negro de la Lámpara
6. Cable Negro de Alimentación
7. Cable Blanco de la Lámpara
8. Cable Blanco de Alimentación
9. Cable a Tierra de la Lámpara
10. Cable de Alimentación a Tierra
11. Pantalla
12. Interruptor CCT
13. Pestillo

Fig. 2

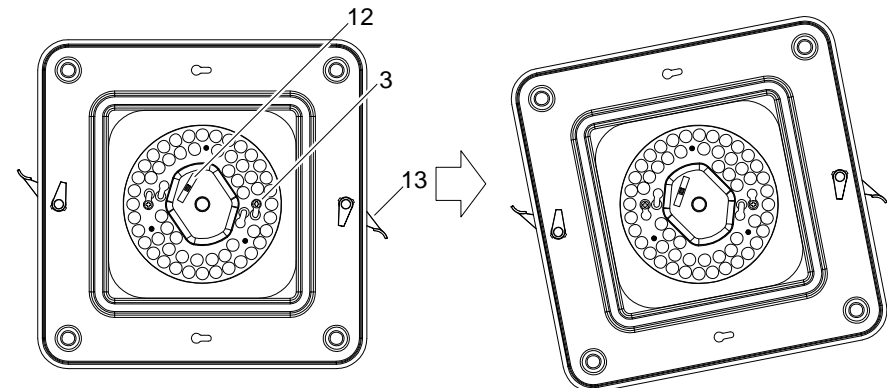

PLAFONNIER ENCASTRÉ

INSTRUCTIONS D'INSTALLATION

S'il vous plaît lire attentivement et conserver ces instructions, que vous pourriez en avoir besoin à une date ultérieure.

ATTENTION

Coupez l'alimentation principale au disjoncteur avant d'installer l'appareil, afin de prévenir les chocs.

GENERAL

Toutes les connexions électriques doivent être conformes aux normes locales et le National Electrical Code (N.E.C.). Si vous n'êtes pas familier avec les raccordements électriques propres à obtenir les services d'un électricien qualifié.

Retirer la sécurité et le paquet de montage de la boîte et assurez-vous que ne manque aucune pièce en faisant référence aux illustrations sur les instructions d'installation.

ASSEMBLAGE ET INSTALLATION

1. Visser les vis de montage (3) à travers la boîte de sortie (1). **[Fig. 1]**
2. Relier le fil d'alimentation noir au le fil noir du luminaire à l'aide d'un capuchon de connexion (4). Relier le fil d'alimentation blanc (8) au le fil blanc du luminaire (7) à l'aide d'un capuchon de connexion (4). Relier le fil de terre du luminaire (9) et le fil de terre de la boîte de sortie (10) à l'aide d'un capuchon de connexion (4). **[Fig. 1]**
3. Enrouler toutes les connexions avec du ruban isolant pour plus de sécurité. *NOTE: Si vous avez des questions concernant l'installation électrique, veuillez consulter le code de l'électricité en vigueur dans votre province pour connaître les méthodes de mise à la terre approuvées.*
4. Soigneusement rentrer tous les fils et les connexions de fils dans la boîte de sortie. Placez les fentes en trou de serrure du plateau du luminaire (2) sur les vis de fixation (3). Faites pivoter le plateau du luminaire (2) jusqu'à ce que les vis de fixation (3) soient bien fixées dans les fentes en trou de serrure. **[Fig. 1]**
5. Réglez le commutateur CCT (12) sur la température de couleur souhaitée. **[Fig. 2]**
6. Glisser l'abat-jour (11) sur le plateau du luminaire (2) et tourner tous les loquets (13) pour fixer l'abat-jour (11). **[Fig. 1 et 2]**

L'INSTALLATION EST MAINTENANT TERMINÉE.

Problème	Solution
La lumière ne s'allume pas.	<input type="checkbox"/> Ouvrir l'interrupteur ou le disjoncteur. <input type="checkbox"/> Vérifier ou remplacer l'interrupteur. <input type="checkbox"/> Vérifier les connexions électriques.
Le fusible brûle ou le disjoncteur saute lorsqu'on allume le luminaire.	<input type="checkbox"/> Vérifier les connexions électriques.

Fig. 1

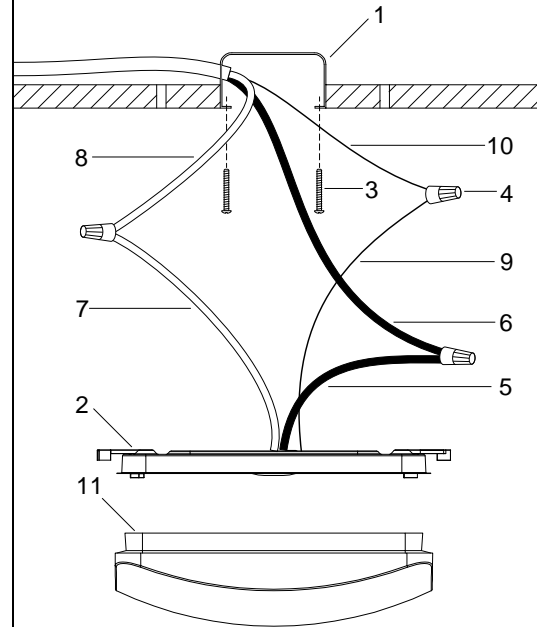

1. Boîte de Sortie
2. Plateau du Luminaire
3. Vis de Montage
4. Capuchons de Connexion
5. Fil Noir du Luminaire
6. Fil d'Alimentation Noir
7. Fil Blanc du Luminaire
8. Fil d'Alimentation Blanc
9. Fil de Terre du Luminaire
10. Fil de Terre d'Alimentation
11. Abat-jour
12. Commutateur CCT
13. Loquet

Fig. 2

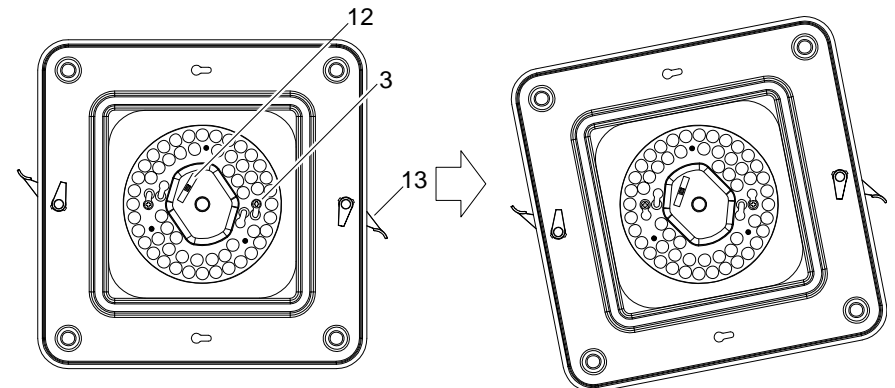

FCC NOTICE



WARNING: Changes or modification to this unit not expressly approved by the party responsible for compliance could void the user's authority to operate the equipment.

FCC responsible party: Cordelia Lighting
Address: 20101 S Santa Fe Avenue
East Rancho Dominguez, CA 90221
Phone: (800) 345-0542

NOTICE: This device has been tested and found to comply with the limits for a Class B digital device, pursuant to part 14 of the FCC Rules. These limits are designed to provide reasonable protection against harmful interference in a residential installation. This equipment generates, uses and can radiate radio frequency energy and, if not installed and used in accordance with the instruction manual, may cause harmful interference to radio communications. However, there is no guarantee that interference can be determined by turning the equipment off and on, the user is encouraged to try to correct the interface by one or more of the following measures:

- Reorient or relocate the receiving antenna.
- Increase the separation between the device and receiver.
- Connect the equipment into an outlet on a circuit different from that to which the receiver is connected.
- Consult the dealer or an experienced radio/TV technician for help.

WARRANTY

Envirolite® warrants this product to be free from defects in material and workmanship for five years from the original date of purchase by the consumer. This warranty is limited to the counter replacement at the time of purchase, with the original purchase receipt. **Envirolite®** will not be liable for the loss or damage of any kind, incidental or consequential damages of any kind, whether based on warranty contract or negligence, and arising in connection with the sale, use or repair of the product claimed to be defective. Some states do not allow the exclusion or limitation of incidental or consequential damages so the above limitation may not apply to you. This warranty gives you specific legal rights and you may also have other rights, which vary from state to state. Misuse, accident, improper installation or maintenance will also void the warranty.

AVISO DE LA FCC



ADVERTENCIA: Cambios o modificaciones a esta unidad no aprobados expresamente por la parte responsable del cumplimiento podrían anular la autoridad del usuario para operar el equipo.

Partido responsable de la FCC: Cordelia Lighting
Dirección: 20101 S Santa Fe Avenue
East Rancho Dominguez, CA 90221
Teléfono: (800) 345-0542

NOTA: Este aparato ha sido probado y cumple con los límites para un aparato digital de Clase B, según la Parte 14 de la normativa FCC. Estos límites están diseñados para proporcionar una protección razonable contra las interferencias perjudiciales en una instalación residencial. Este aparato genera, utiliza y puede irradiar energía de radiofrecuencia y, si no se instala y utiliza de acuerdo con las instrucciones, puede causar interferencias perjudiciales en las comunicaciones de radio. Sin embargo, no hay garantía de que la interferencia puede determinarse encendiéndolo y apagándolo, se recomienda al usuario que intente corregir la interfaz en una o más de las siguientes medidas:

- Reorientar o reubicar la antena de recepción.
- Aumentar la distancia entre el aparato y el receptor.
- Conectar el equipo a un enchufe de un circuito diferente de aquel al que está conectado el receptor.
- Consulte al distribuidor o un técnico de radio/televisión para obtener ayuda.

GARANTÍA

Envirolite® garantiza este producto contra defectos en sus materiales y mano de obra por un plazo de cinco años a partir de la fecha de compra. Esta garantía está limitada al cambio del producto en el mostrador al momento de la compra, con la presentación del recibo de compra original. **Envirolite®** no se responsabiliza por ningún tipo de pérdida o daño así como tampoco por daños incidentales o indirectos, ya sea que se basen en el contrato de garantía o en negligencia y que resulten de la venta, uso o reparación del producto que se reclama como defectuoso. Algunos estados no permiten la exclusión o limitación de daños incidentales o indirectos por lo cual la limitación anterior podría no aplicar a su caso. Esta garantía le otorga derechos legales específicos y usted podría tener otros derechos que varían según el estado. El uso indebido, accidente, instalación o mantenimiento incorrectos invalidarán también la garantía.

Avis de la FCC



AVERTISSEMENT : Changements ou modifications de cette unité non expressément approuvées par la partie responsable de la conformité pourraient annuler l'autorisation de l'utilisateur d'utiliser l'équipement.

Partie responsable de la FCC : Cordelia Lighting
Adresse : 20101 S Santa Fe Avenue
East Rancho Dominguez, CA 90221
Téléphone : (800) 345-0542

À NOTER: Cet équipement a été testé et déclaré conforme aux limites des appareils numériques de classe B, aux termes de l'article 14 des règles de la FCC. Ces limites sont conçues de manière à fournir une protection raisonnable contre les interférences nuisibles dans le cadre d'une installation résidentielle. Cet appareil produit, utilise et peut émettre des hyperfréquences qui, si l'appareil n'est pas installé et utilisé selon les consignes données, peuvent causer des interférences nuisibles aux communications radio. Cependant, rien ne peut garantir l'absence d'interférences dans le cadre d'une installation particulière. Si cet appareil est la cause d'interférences nuisibles pour la réception des signaux de radio ou de télévision, ce qui peut être décelé en fermant l'équipement, puis en le remettant en fonction, l'utilisateur pourrait essayer de corriger la situation en prenant les mesures suivantes:

- Réorienter ou déplacer l'antenne de réception.
- Augmenter la distance entre l'équipement et le récepteur.
- Brancher l'équipement sur un autre circuit que celui utilisé par le récepteur.
- Demander l'aide du marchand ou d'un technicien chevronné en radio/télévision.

GARANTIE

Envirolite® garantit ce produit contre tout défaut de matériaux ou de fabrication pour une période d cinq ans à partir de la date d'achat initial par le client, à l'exception de la pile. La garantie se limite à la correction desdits défauts en remplaçant le produit défectueux, accompagné de la preuve d'achat originale. Cette garantie ne couvre pas les ampoules. **Envirolite®** ne pourra être tenue responsable d'aucune perte ou dommage de quelque sorte que ce soit, d'aucun dommage accessoire ou indirect, fondé sur la garantie ou la négligence, découlant de la vente, de l'utilisation ou de la réparation du produit réputé défectueux. Certains États interdisent l'exclusion ou la limitation des dommages accessoires ou indirects et, par conséquent, cette garantie peut ne pas s'appliquer à vous. Cette garantie vous confère des droits spécifiques, en sus des autres droits dont vous pourriez bénéficier et qui peuvent varier d'un État à l'autre. Une utilisation incorrecte, un accident, une installation inadéquate ou un entretien déficient aura pour effet d'annuler la présente garantie.