

Platform Bed
Cadre de Lit

THIS INSTRUCTION BOOKLET CONTAINS **IMPORTANT** SAFETY INFORMATION.
PLEASE READ AND KEEP FOR FUTURE REFERENCE.

EN



Before You Start

- ⚠ Please read all instructions carefully.
- ⚠ Retain instructions for future reference.
- ⚠ Separate and count all parts and hardware.
- ⚠ Read through each step carefully and follow the proper order.
- ⚠ We recommend that, where possible, all items are assembled near to the area in which they will be placed in use, to avoid moving the product unnecessarily once assembled.
- ⚠ Always place the product on a flat, steady and stable surface.
- ⚠ Keep all small parts and packaging materials for this product away from babies and children as they potentially pose a serious choking hazard.

FR



Avant de Commencer

- ⚠ Veuillez lire attentivement toutes les instructions.
- ⚠ Conservez les instructions pour vous y référer ultérieurement.
- ⚠ Vérifiez toutes les pièces et les accessoires.
- ⚠ Lisez attentivement chaque étape et suivez l'ordre correct.
- ⚠ Nous recommandons que, dans la mesure du possible, tous les produits soient assemblés à proximité de la zone où ils seront utilisés, afin d'éviter tout déplacement inutile du produit une fois assemblé.
- ⚠ Placez toujours le produit sur une surface plane et stable.
- ⚠ Conservez toutes les petites pièces de ce produit et les matériaux d'emballage hors de portée des bébés et des enfants, car ils pourraient présenter un risque d'étouffement.

EN: Important Note:

Carefully remove all the parts from the box.
Arrange on a flat surface and verify you have
all of the following parts and hardware.

TOOLS

REQUIRED

Phillips Screwdriver

FR: Remarque Importante:

Retirez soigneusement toutes les pièces de la
boîte. Disposez-les sur une surface plane et
vérifiez que vous disposez de toutes les
pièces et de tout le matériel nécessaires.

OUTILS

NÉCESSAIRES

Tournevis Phillips

Parts List / Liste des Pièces

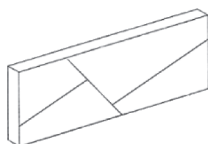

Ax1
Headboard

/Panneau de Tête de Lit



Bx 1
Footboard

/Panneau de Pied de Lit

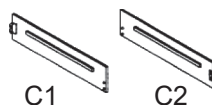

C1 C2

Cx4
Side Rail

/Barre Latérale

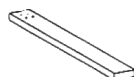

Dx2
Headboard Leg
/Pied de Tête de Lit



Ex2
Footboard Leg
/Pied de Lit



Fx2
Side Rail Leg
/Pied de Barre Latérale



Gx2
Wooden Slat
/Latte en Bois



Hx4
Center Leg
/Pied Central



Ix2
Center Rail
/Barre Centrale

Hardware List / Liste du Matériel



① x8

20mm Bolt
/Boulon de 20mm

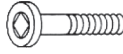

② x8

30mm Bolt
/Boulon de 30 mm

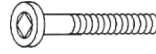

③ x4

55mm Bolt
/Boulon de 55 mm

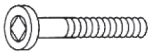

④ x8

50mm Bolt
/Boulon de 50 mm



⑤ x1

Large Hex Key
/Grande Clé Hexagonale



⑥ x1

Small Hex Key
/Petite Clé Hexagonale



⑦ x16

Flat Washer
/Rondelle Plate



⑧ x24

32mm Screw
/Vis de 32 mm



⑨ x4

Small Adjuster
/Petit Dispositif de Réglage

Assembly Instruction / Instructions d'Assemblage

1

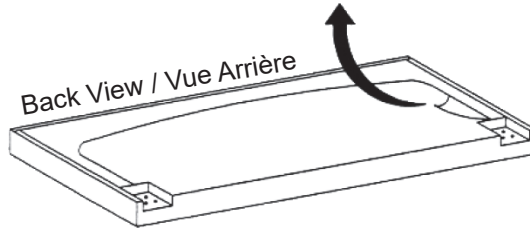

EN: Untie the black fabric on the back of the headboard and remove the parts. Zip up the black fabric after parts are removed.

FR: Détachez le tissu noir à l'arrière de la tête de lit et retirez les pièces. Refermez la fermeture éclair du tissu noir une fois les pièces retirées.

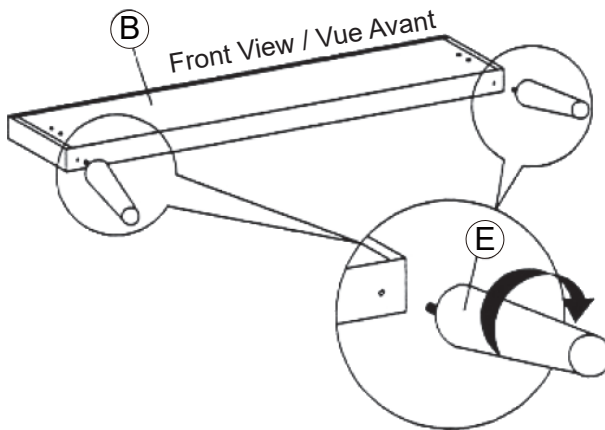

EN: Attach the Footboard Legs (Part E) to the Footboard (Part B). Secure tightly.

FR: Fixez les pieds du pied de lit (partie E) au pied de lit (partie B). Fixez-les fermement.

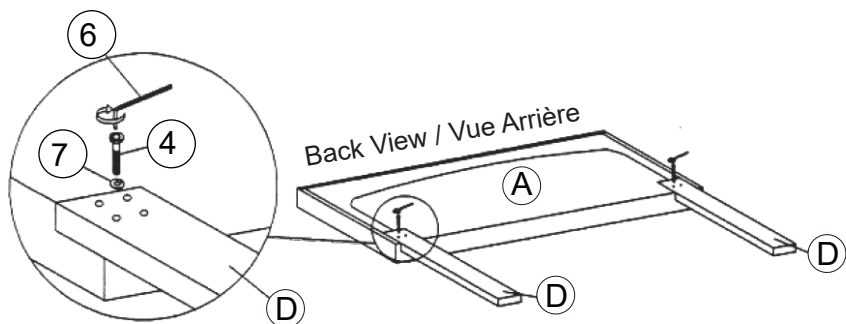

EN: Attach Headboard Legs (Part D) to the Headboard (Part A) using four 50mm Bolts (Part 4) and four Flat Washers (Part 7) per leg. Secure tightly using Small Hex Key (Part 6).

FR: Fixez les pieds de la tête de lit (partie D) à la tête de lit (partie A) à l'aide de quatre boulons de 50 mm (partie 4) et de quatre rondelles plates (partie 7) par pied. Fixer fermement à l'aide de la petite clé hexagonale (partie 6).

2

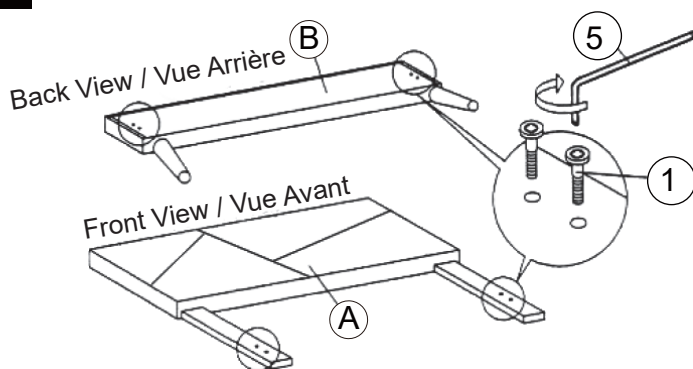

EN: Attach the eight 20mm Bolts (Part 1) to the headboard legs and footboard using the Large Hex Key (Part 5). Do not tighten.

FR: Fixez les huit boulons de 20 mm (partie 1) aux pieds de la tête de lit et au pied du lit à l'aide de la grande clé hexagonale (partie 5). Ne pas serrer.

3 x2

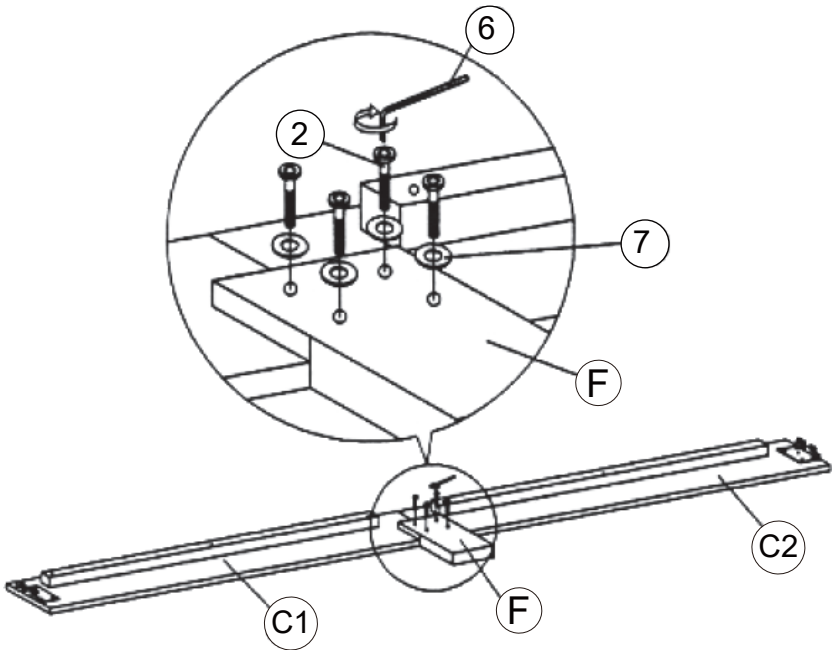

EN: Attach the Side Rails (Parts C1 & C2) to Side Rail Leg (Part F) using four 30mm Bolts (Part 2) and four Flat Washers (Part 7). Secure tightly using Small Hex Key (Part 6). Repeat this process for the other Side Rail.

FR: Fixez les rails latéraux (parties C1 et C2) aux pieds des rails latéraux (partie F) à l'aide de quatre boulons de 30 mm (partie 2) et de quatre rondelles plates (partie 7). Fixer fermement à l'aide de la petite clé hexagonale (partie 6). Répétez ce processus pour l'autre rail latéral.

4

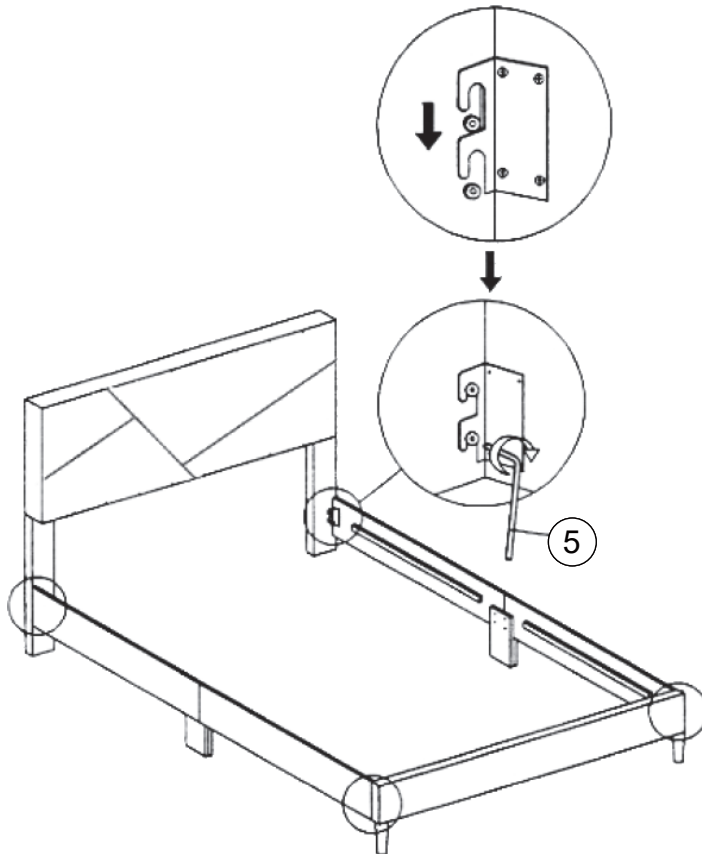

EN: Attach the Side Rails to the Headboard (Part A) and Footboard (Part B) by sliding the side rail brackets onto the bolts on the Headboard Legs (Part D) and Footboard (Part B). Secure tightly using Large Hex Key (Part 5).

FR: Fixez les rails latéraux à la tête de lit (partie A) et au pied de lit (partie B) en faisant glisser les supports des rails latéraux sur les boulons des pieds de la tête de lit (partie D) et du pied de lit (partie B). Fixez-les fermement à l'aide de la grande clé hexagonale (partie 5).

5

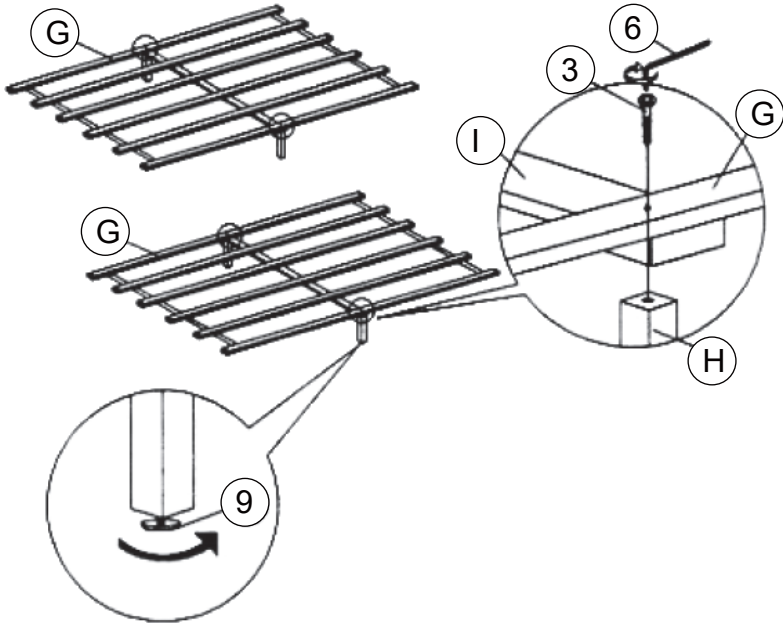

EN: Attach the Center Legs (Part H) to the Center Rail (Part I) and Wooden Slat (Part G) using 55mm Bolt (Part 3) and Small Hex Key (Part 6) to tighten. Attach the adjusters (Part 9) to the Center Legs (Part H) and adjust as needed to level the bed.

FR: Fixez les pieds centraux (partie H) au rail central (partie I) et à la latte en bois (partie G) en utilisant un boulon de 55 mm (partie 3) et une petite clé hexagonale (partie 6) pour serrer. Fixez les ajusteurs (partie 9) aux pieds centraux (partie H) et ajustez-les si nécessaire pour mettre le lit à niveau.

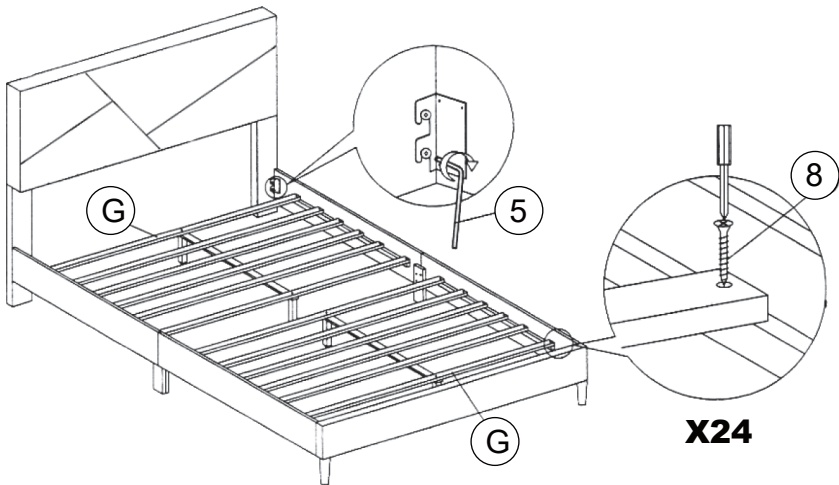

EN: Place the Wooden Slats (Part G) into the bed as shown. Secure the Wooden Slats to the Side Rails (Parts C1 & C2) using 24pcs 32mm Screws (Part 8) and a Phillips Head Screwdriver (Not provided). Your bed is now set up and ready for use.

FR: Placez les lattes de bois (partie G) dans le lit comme indiqué. Fixez les lattes de bois aux rails latéraux (parties C1 et C2) à l'aide de 24 vis de 32 mm (partie 8) et d'un tournevis à tête cruciforme (non fourni). Votre lit est maintenant installé et prêt à l'emploi.



Return / Damage Claim Instructions

- ⚠ **DO NOT discard the box / original packaging.**
In case a return is required, the item must be returned in original box. Without this your return will not be accepted.
- ⚠ **Take a photo of the box markings.**
A photo of the markings (text) on the side of the box is required in case a part is needed for replacement. This helps our staff identify your product number to ensure you receive the correct parts.
- ⚠ **Take a photo of the damaged part (if applicable).**
A photo of the damage is always required to file a claim and get your replacement or refund processed quickly. Please make sure you have the box even if it is damaged.
- ⚠ **Send us an email with the images requested.**
Email us directly from marketplace where your item was purchased with the attached images and a description of your claim.



Instructions De Retour / Réclamation De Dommages

- ⚠ **NE PAS jeter la boîte/l'emballage d'origine.**
Dans le cas où un retour est requis, l'article doit être retourné dans sa boîte d'origine. Sans cela, votre retour ne sera pas accepté.
- ⚠ **Prenez une photo des marquages de la boîte.**
Une photo des marquages (texte) sur le côté de la boîte est requise au cas où une pièce serait nécessaire pour le remplacement. Cela aide notre personnel à identifier votre numéro de produit pour s'assurer que vous recevez les bonnes pièces.
- ⚠ **Prenez une photo des dommages (le cas échéant).**
Une photo des dommages est toujours requise pour déposer une réclamation et obtenir rapidement votre remplacement ou votre remboursement. Assurez-vous d'avoir la boîte même si elle est endommagée.
- ⚠ **Envoyez-nous un e-mail avec les images demandées.**
Envoyez-nous un e-mail directement depuis le marché où votre article a été acheté avec les images ci-jointes et une description de votre réclamation.