





stansport®

ITEM# G-27
BASE CAMP FOLDING COT
ASSEMBLY INSTRUCTION

80 IN. x 30 IN. x 17 IN.
203.2 CM X 76.2 CM x 43.2 CM

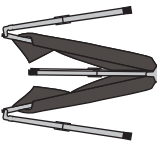

ITEM	PART	QTY (PCS)	PART NAME
A		1	FRAME WITH ATTACHED COVER
B		2	CROSS BAR
C		1	CARRY BAG

EASY SET-UP INSTRUCTIONS

NOTE: First-time assembly can take longer due to fabric tautness. This is normal. To aid in assembly it is recommended to place in direct sun for a short time to help stretch fabric.

WARNING: BE CAREFUL NOT TO PINCH YOUR FINGERS NEAR MOVABLE JOINTS.

INSTRUCCIONES PARA UN FÁCIL ENSAMBLADO

NOTA: EL montaje puede llevar más tiempo debido a la tirantez de la tela. Esto es normal. Para facilitar el montaje, se recomienda colocar en el sol directo durante un corto tiempo para ayudar aL tejido elástico.

ADVERTENCIA: TENGA CUIDADO DE NO PILLARSE LOS DEDOS CERCA DE LAS ARTICULACIONES MÓVILES.

INSTRUCTIONS D'ASSEMBLAGE FACILE

REMARQUE : Le premier assemblage peut être plus long en raison de la raideur du tissu. C'est normal. Pour faciliter l'assemblage, il est recommandé de placer l'article en plein soleil pendant une courte durée pour permettre au tissu de s'assouplir.

AVERTISSEMENT : FAITES ATTENTION DE NE PAS VOUS Pincer LES DOIGTS PRÈS DES RACCORDS MOBILES.

1 Unfold and straighten.

Desdoble el catre.

Déplier et redresser.



2 Flip outer legs as shown.

Gire las patas de los extremos como se muestra.

Retourner les pattes extérieures, tel qu'illustré.

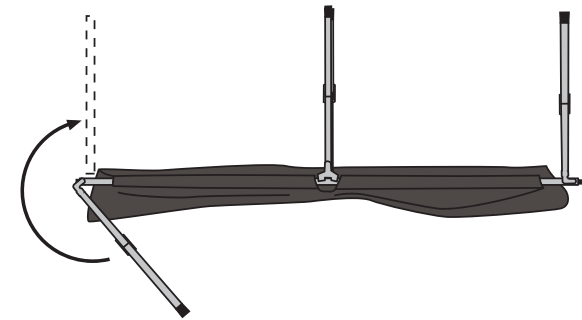

3 Open and extend.

Abra y extienda.

Ouvrir et étendre.



**4 Slide end posts into pockets (A).
Insert pegs into holes on posts (B).**

Inserte y deslice las postes en las manga en los extremos (A).
Inserte la clavija del armazón en ambos extremos del poste (B)

Glisser les poteaux d'extrémité dans les pochettes (A).
Insérer les piquets dans les trous sur les poteaux (B).

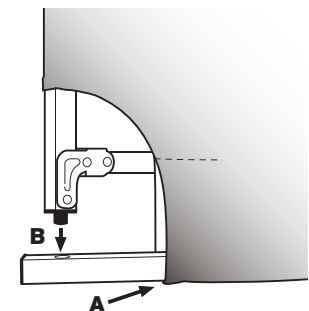

stansport®

2801 East 12th Street, Los Angeles, CA 90023

Manufactured in CHINA