

INSTRUCTIONS

SLIDING DOOR HARDWARE

PREPARE OPENING CAREFULLY: MAKE SURE CORNERS ARE SQUARE, HEADER IS LEVEL AND JAMBS ARE STRAIGHT.

PREPARE LA ABERTURA CON CUIDADO: ASEGURESE QUE LAS ESQUINAS, ESTÉN EN ESCUADRA. QUE LA CABECERA ESTE NIVELADA, Y QUE LAS JAMBAS ESTÉN RECTAS.

PREPAREZ L'OUVERTURE AVEC PRECAUTION: ASSUREZ VOUS QUE LES COINS SONT A ANGLE DROIT. QUE LE LINTEAU EST A NIVEAU ET QUE LES MONTANTS SONT DROITS.

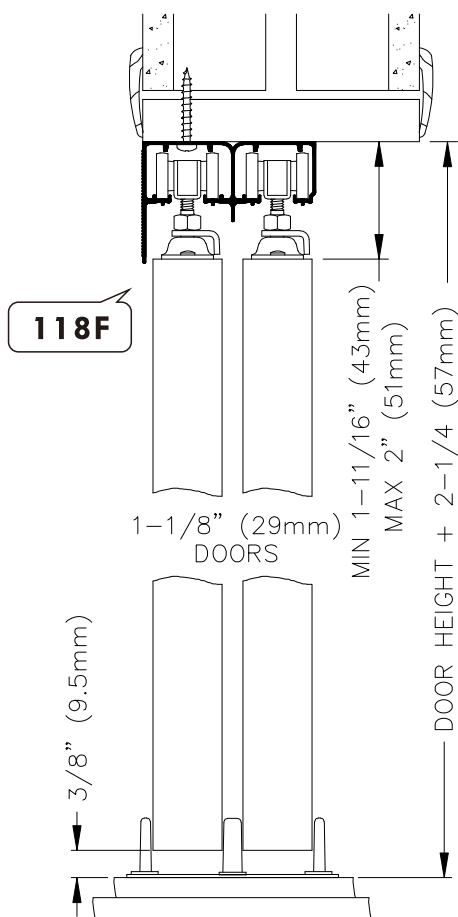

2 Door, Portes, Puertas:

2X Door width -1"
2X Ancho de la Puerta -25mm
2X Largeur de Porte -25mm

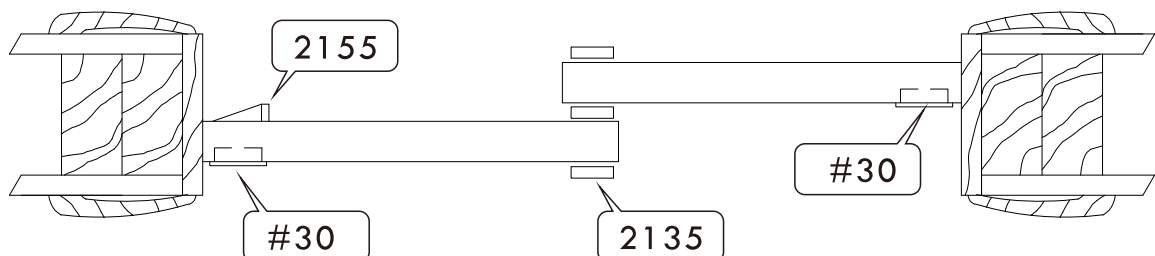
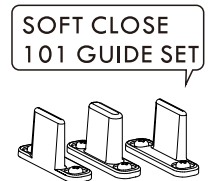
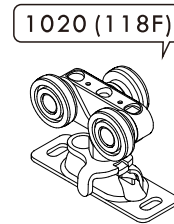
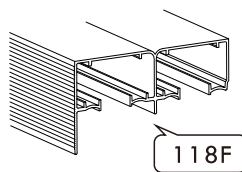
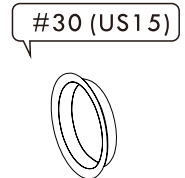
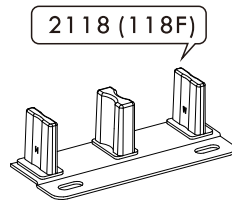

1**Mount Track to Header:**

Cut track to fit opening, insert 1020/1120 Hangers and 1155 Stop (3 or 4 door openings only) into track and mount to header with 1-1/4" (32mm) #8 pan head screws.

Montaje de la guía al brochal:

Corte la guía según la medida de la abertura, inserte los Colgadores 1020/1120 y el Freno 1155 (abertura de 3 ó 4 puertas solamente) en la guía e instalelo al brochal con los tornillos planos de 32mm #8.

Fixez la glissière au montant:

Coupez la glissière à la dimension de l'ouverture, insérez les Roulettes 1020/1120 et la butée 1155 (ouvertures à 3 ou 4 portes seulement) dans la glissière et fidez la montant avec les vis à pan de 32mm #8.

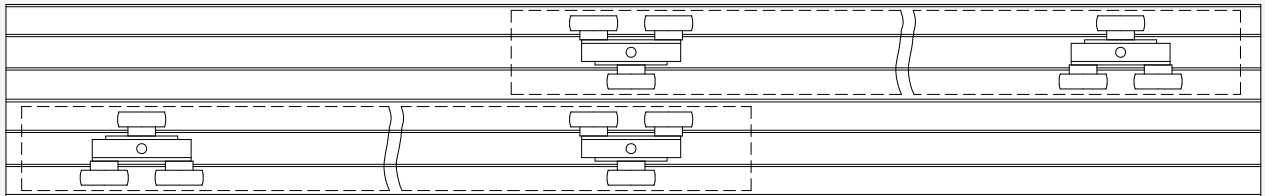

NOTE: Alternate hanger wheel assemblies in track to provide even pressure.

NOTE: Altere los conjuntos de la rueda del colgador en la guía para proporcionar una presión pareja.

NOTE: Alternez l'assemblage des roulettes dans la glissière pour assurer une pression uniforme.

2

Mount Hanger Plates to Door: Fasten door plates to top of door, 2" (50mm) from each edge, on center.

Montaje de las placas del colgador a la puerta: Sujete las placas de la puerta a la parte de arriba de la puerta, a 50mm de cada borde en el centro.

Montez les plaques des roulettes à porte: Fixez les plaques sur le dessus de la porte, à 50mm de chaque coin, au centre.

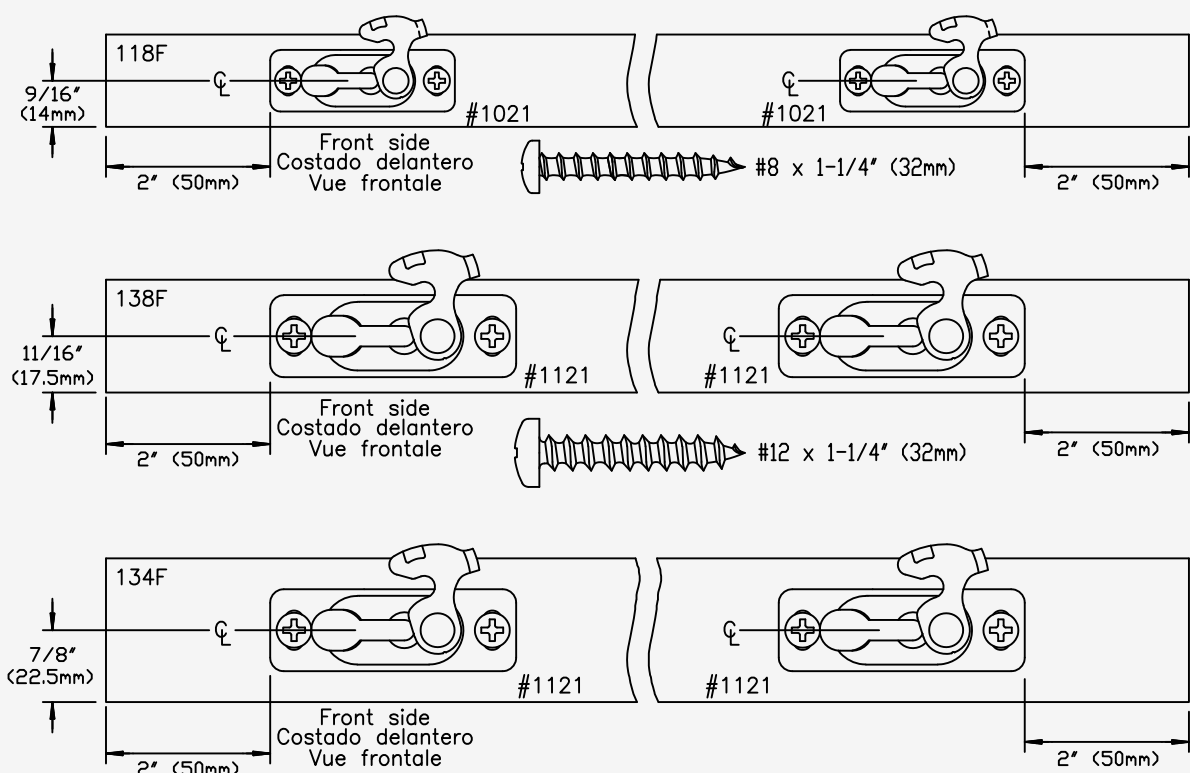

3

Drill Holes and Install Pulls: #30(2-1/8" (54mm) Dia.) Pulls are furnished as standard. Bore 2-1/8"

(54mm) hole through front of panel. snap pull into place. If hole is a bit too large for a snug fit, wrap tape around rear of pull to enlarge.

Haga Orificios e Instale Los Tiradores:

#30 (de 54mm de dia.) Los tiradores se proporcionan como elemento estandar. Haga un orificio de 54mm que atraviese la parte de enfrente de panel, haga que el tirador que en su lugar como con resorte. Si el orificio es demasiado grande para que quede ajustado, envuelva la parte de atrás del tirador con cinta para agrandarlo.

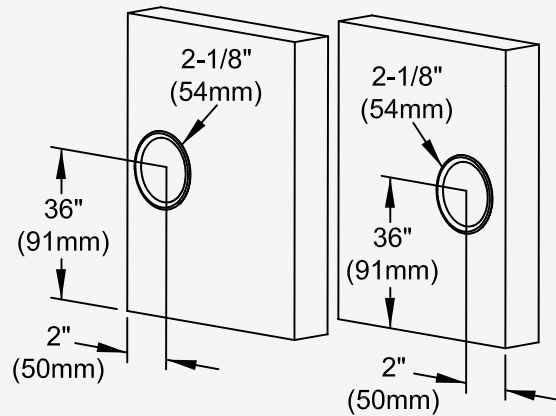

Percez des trous et installez les poignées: #30 (54mm de diamètre). Les poignées fournies sont standard. Creusez un trou de 54mm à travers le panneau frontal. Fixez les poignées en place. Si le trou est trop large pour un montage trop serré, enveloppez l'arrière de la poignée dans un ruban pour l'élargir.

4

Hang Door on front leg of track first. Slide pivot pin of hanger into socket and lock into place with clip. Check for smooth travel. Repeat with rear door.

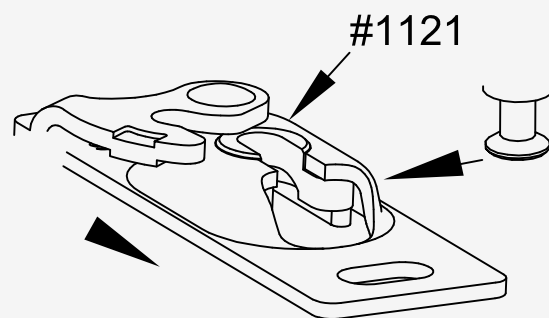

Cuelgue las puertas en la pata delantera de la guia primero. Deslice los pasadores-pivote del colgador en los encastres y trabelos en su lugar con una presilla, Repita el proceso con la puerta trasera.

Accrochez tout d'abord les portes au premier crochet de la glissière. Glissez les plots pivotants de la roulette dans leurs socles et maintenez les en place avec la sécurité, Vérifiez que le

5

Install Bottom Guide: Slide both doors to side jamb. Placeguide between doors and position to plumb, fasten to floor with screws.

Note: If carpeted use 2136 Carpet Riser.

Instalación de la guía de abajo: Deslice ambas puertas a la jambadel costado. Coloque la guía entre las puertas e pñngalas en posición para verificar la verticalidad, y sujételas al piso con los tornillos.

Nota: So se ha instalado una alfombra, use el elevador para alfombras 2136.

Installez les guides du bas: Glissez les deux portes contre le montantlatéral. Placez le gide entre les portes, positionnez les à plombet fixez le guide au sol avec des vis.

Note: Utilisez l'élévateurde moquette 2136 su nécessaire.

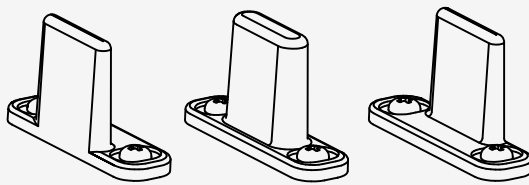
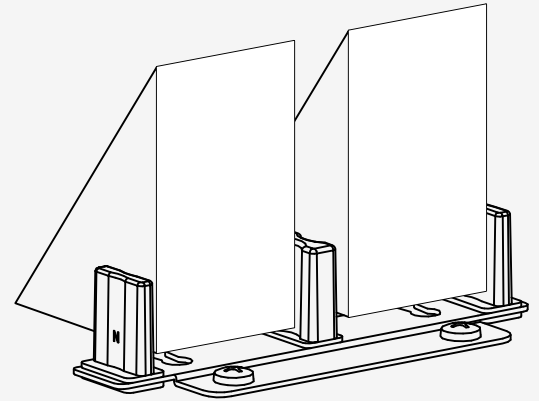
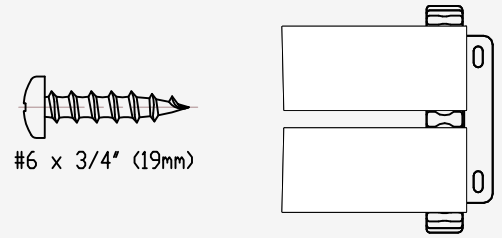

SOFT CLOSE 101 GUIDE SET

6

Adjust Hangers, if necessary, to plumb doors with jambs.

Ajuste los Colgadores, si es necesario, para que las puertasqueden a plomo con las jambas.

Ajustez les Roulettes, si nécessaire, pour mettre à plombles portes et les montants.

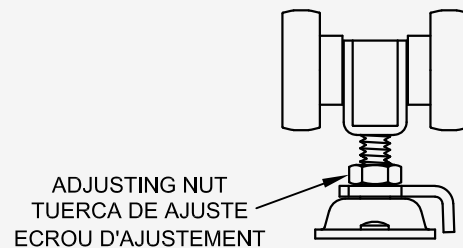
**7**

Install 2155: Attach 2155 Stop on rear of front door 1-1/2" (38mm) from jamb edge, 1/2" (13mm) from top(Hollow Core) or 40" (1m) from bottom (Solid Core) doors.

Note: if other than #30 pull is used, adjust locationof stop to allow for access to rear door pull.

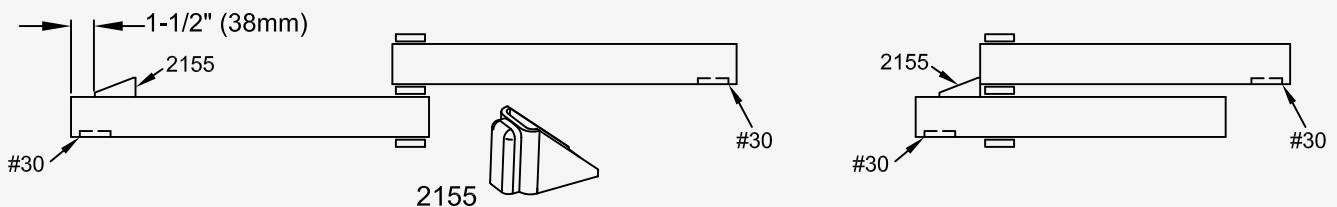

Instale el 2155: Coloque el freno 2155 en la parte de atras de la puerta de enfrente a 38mm del borde de la jamba, a 13mm del border de arriba (para puertas huecas) o a 1m del borde de abajo (para puertas sólidas).

Nota: Si se usaun tirador que no sea el #30, ajuste la ubicaci'n del tope para permitir acceso al tirador trasero de la puerta.

OPCIONAL RIEL INFERIOR - UMBRAL

Si se desea, se puede usar un riel inferior en vez de la guía proporcionada. Se puede usar como soporte en la superficie o ser colocado en un canal empotrado en el piso.

OPTIONNEL GLISSIERE DU BAS - SEUIL

Si on le desire une glissière du bas peut être substituée au guide fourni. Elle peut être utilisée comme surface de montage ou comme retrait dans le sol

OPTIONAL BOTTOM TRACK - THRESHOLD

If desired, a bottom track may be used instead of the guide furnished. It may be used as a surface mount or imbedded in a routed out recess in the floor.

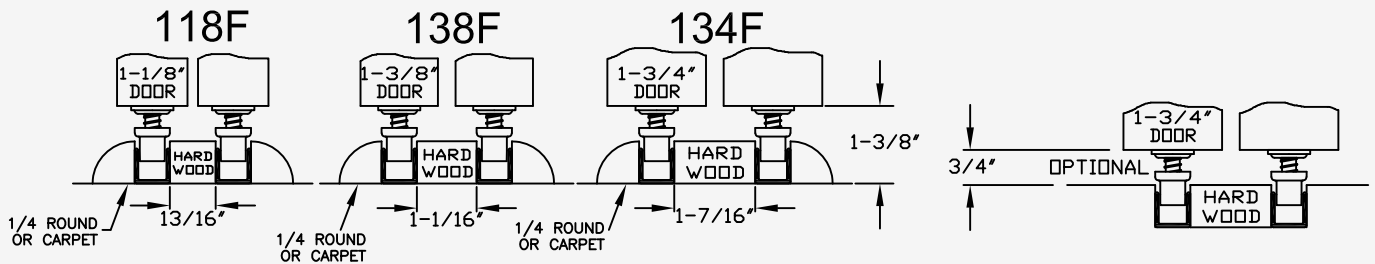

8

When 2136 Carpet Riser (optional) is used doors must be 5/8" (16mm) shorter.

Cuando se usa en elevador de alfombra 2136, las puertas tienen que ser 16mm más cortas.

Si l'elevator de moquette 2136 est utilisé, les portes doivent être plus courtes de 16mm.

