

ASSEMBLY & INSTRUCTION MANUAL



OFFICE CHAIR ■

CONTENTS

01

ENGLISH PRODUCT MANUAL

1. WARNING	Pg 01
2. SAFETY INFORMATION	Pg 01
3. ASSEMBLY PARTS AND TOOL	Pg 02
4. ASSEMBLY INSTRUCTIONS	Pg 03
5. PRODUCT FEATURES	Pg 07
6. LIMITED WARRANTY	Pg 09

02

MANUAL DE PRODUCTO EN ESPAÑOL

1. ADVERTENCIA	Pg 11
2. INFORMACIÓN DE SEGURIDAD	Pg 11
3. PARTES Y HERRAMIENTA DE MONTAJE	Pg 12
4. INSTRUCCIONES DE MONTAJE	Pg 13
5. CARACTERÍSTICAS DEL PRODUCTO	Pg 17
6. GARANTÍA LIMITADA	Pg 19

WARNING

Please read the instructions carefully and follow the assembly steps.

To ensure proper assembly, please follow all steps and use all parts provided. Not following this warning may result in serious injury to you or others.

To prevent misalignments, keep the screws loose and do not tighten them until they are all in their correct positions.

Avoid overtightening or forcing the screws, as this could cause them to break, strip, or damage the threads of the holes.

Using the wrong size of screws for a particular part could cause damage to the screw or the part.

Please lubricate all moving parts regularly and tighten all bolts and screws every 6 months, or as needed.

SAFETY INFORMATION

WEIGHT CAPACITY FOR SEATING: 400LBS (≈180KG)



Sit in the center of the chair with your back against the backrest



Do not sit at the front edge of the chair



Do not push the chair around when a person is sitting in it



Do not stand on the chair



Do not push down on the backrest when a person is reclined



Do not use the chair with more than one person



Do not place all your weight on the backrest only

ASSEMBLY PARTS AND TOOL

PLEASE MAKE SURE ALL THE PARTS ARE INCLUDED.

1

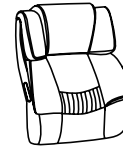

Back Cushion *1

2



Seat Cushion *1

3

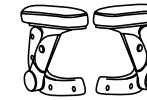

Armrests *2

4

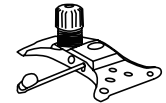

Seat Plate *1

5

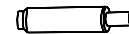

Gas Lift *1

6



Chair Base *1

7



Casters *5

8



Base Legs *5

9



M8x20mm Bolts *2

10



M6x30mm Bolts *8

11



M6x16mm Bolts *10

12



M8x30mm Bolts *2

13



Plastic Caps *8

14



Wrench *1



BEFORE YOU GET STARTED, A FEW POINTERS:



Having a friend to help makes assembly extra-easy.



Please use the included wrench instead of an ELECTRIC HAND DRILL in case of damage to the product.

ASSEMBLY INSTRUCTIONS

STEP 1 Remove the chair base cover from the Chair Base (6), then install the Base Legs (8) onto the five corners of the Chair Base (6) with TEN Bolts (11), using the Wrench (14). Press the Casters (7) into the holes at the end of each Base Leg (8).

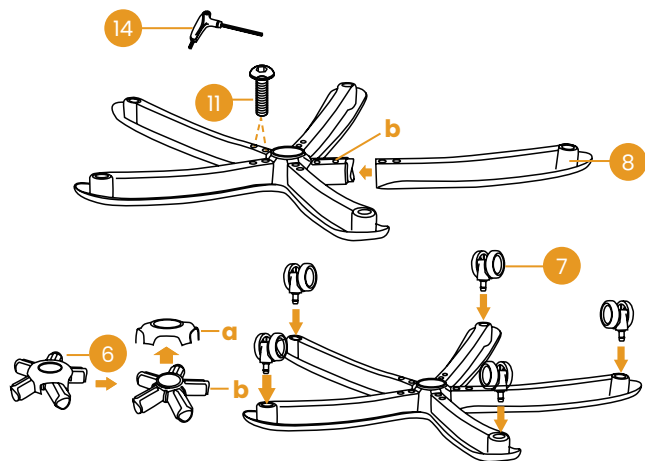

STEP 2 Put on the chair base cover, then insert the Gas Lift (5) into the center hole of the Chair Base (6).

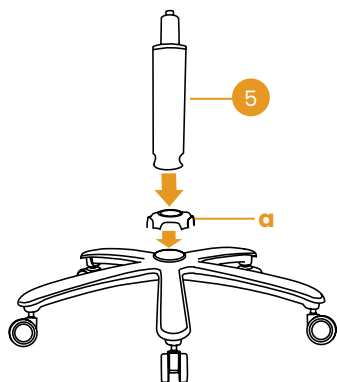

ASSEMBLY INSTRUCTIONS

STEP 3 Align the Seat Plate (4) over the pre-drilled holes underneath the Seat Cushion (2), make sure that the front of the Seat Plate is facing the front of the Seat Cushion (2). Attach the Seat Plate (4) to the Seat Cushion (2) using TWO Bolts (12) and TWO Bolts (9), tighten all the bolts with the Wrench (14), being careful not to miss-thread the bolts or damaged the Seat.

Note: Please note that the bolts type near the "front" sign is M8×30mm Bolts (12). Do not make a mistake.

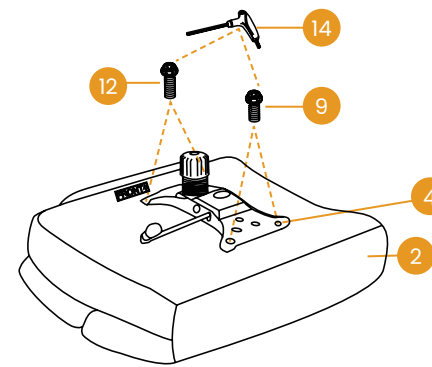

STEP 4 Attach the Armrests (3) to the Seat Cushion (2) with FOUR Bolts (10), using the Wrench (14).

Note1: The letters (R&L) are marked on the armrests. Please do not reverse the order.
 Note2: Simply tighten the bolts to 50% of the specified torque.

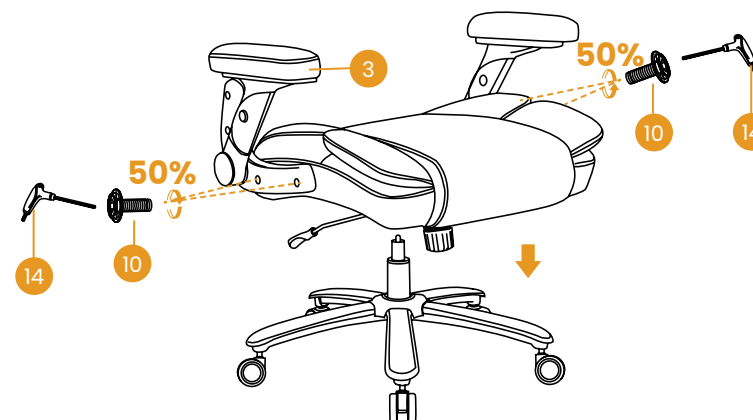

ASSEMBLY INSTRUCTIONS

STEP 5 Lay the Back Cushion (1) on the seat of the chair with the top of the cushion toward the front. Attach the Back Cushion (1) to the Armrests (3) by inserting TWO Bolts (10) in the LOWER holes with the Wrench (14).

Note: Simply tighten the bolts to 50% of the specified torque.

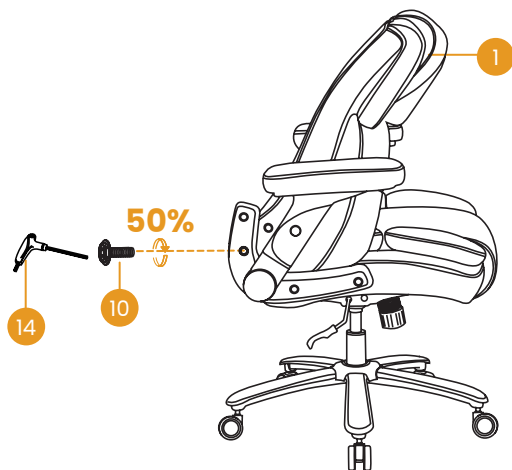

STEP 6 Rotate the Back Cushion (1) up, then secure it with Two Bolts (10), using the Wrench (14). Adjust the balance on each side of the chair, and fully tighten all the bolts at this step.

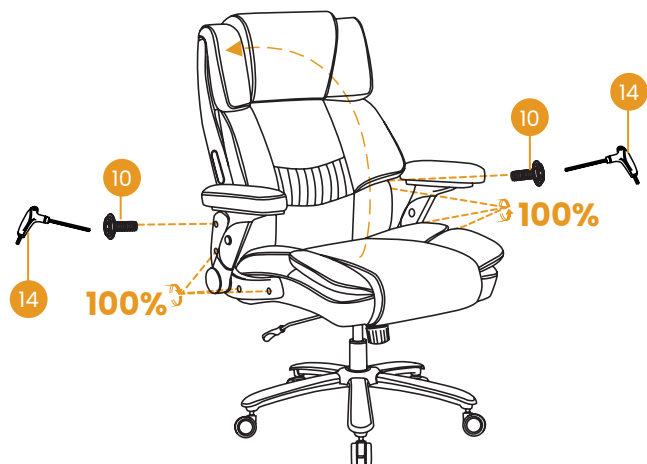

ASSEMBLY INSTRUCTIONS

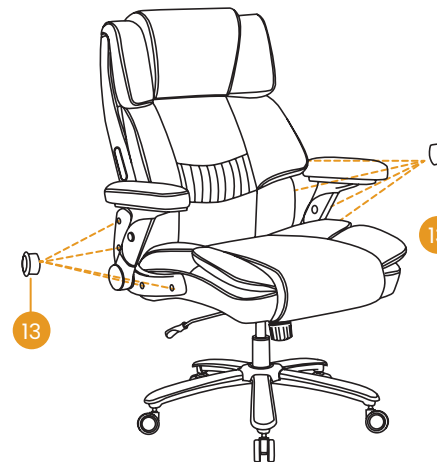

STEP 7 Press the Plastic Caps (13) into the Armrests holes to cover the bolts.



STEP 8 Now, your chair is successfully installed.

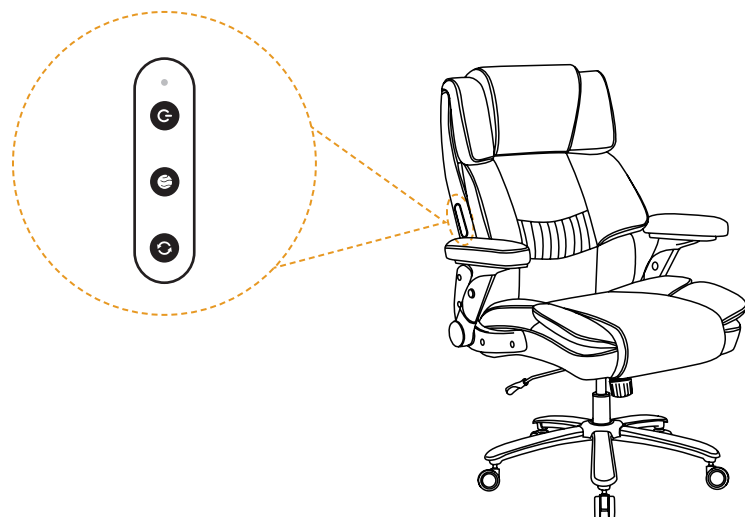

PRODUCT FEATURES

Massage Function

-  Press the button once to turn on the massage function (default: High-speed mode).
-  Press the button once to switch from Fast mode to Slow mode.
 Press the button again to switch back to Fast mode.
-  Press the button once to switch from clockwise rotation to counter-clockwise rotation.
 Press again to switch back to clockwise rotation.

PRODUCT FEATURES
Pneumatic Seat Height Adjustment

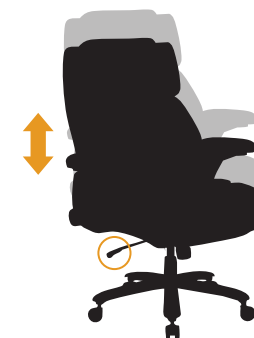
Pulling the lever upwards enables height adjustment of the seat, then the seat can be locked at a fixed height by releasing the lever.

Tilt Angle Adjustment

If you want to tilt the backrest backward, you can pull the control lever outward. If you want to keep the backrest in its original position, you can return the backrest to its initial state and push the control lever inward to lock it in place.



LIMITED WARRANTY

We promise to repair or replace any chair that is found to be defective in material or workmanship within one year from the date of original purchase, as long as you, the original purchaser, still own it. This is your sole and exclusive remedy under this warranty, subject to the provisions outlined below.

EXCLUSIONS

This warranty does not apply to, and no other warranty applies to:

- Normal wear and tear, which is to be expected over the course of ownership.
- Misuse, abuse, or excessive use of the product.
- Modifications or attachments to the product that are not approved.
- Products that were not installed, used, or maintained in accordance with the product instructions and warnings.
- Products used for rental purposes or unauthorized retail activities.

Seating Usage: Normal use for seating is defined as equivalent to a single shift, forty-hour (40) workweek. If the seating product is used in a manner exceeding this, the applicable warranty period will be proportionately reduced.

RETURN POLICY

We offer a 30-day return policy, meaning that all products purchased may be returned to us within that timeframe. You must contact us via email or customer service phone number within 30 days of receiving the product(s), and they must be returned to us without any undue delays.

CONDITIONS:

- Returned products must be in the same condition as received and returned in their original packaging.
- If the product is not faulty (i.e., if you change your mind or are unhappy with the product for another reason), you are responsible for the cost of return shipping. You must ensure the package arrives safely to us, so we recommend using a courier service that offers tracking.

LIMITED WARRANTY

- If the product is faulty when received, please contact us, and we will assist you with the return, covering the shipping costs in this case.
- We reserve the right to offer partial refunds for returned products that are not in unused condition, are damaged, or have missing parts not due to our error.

HOW RETURNS WORK

To request a return, please attach a copy of your invoice as proof of purchase, along with the reason for the return.

We will provide the return address for the product as soon as possible. Once the returned product is received and inspected, we will provide a specific resolution.

If the return is approved, the refund amount will be automatically credited to your original payment method.

MAINTENANCE INSTRUCTIONS

Dust and clean up spills immediately using a clean, non-colored, lint-free cloth.



Use a mild soap solution and a damp cloth to remove stains.



Do not place hot items directly on the furniture surface without using a protective barrier.



For indoor use only. Do not place the furniture outside.



Do not place furniture in direct sunlight.



Do not write on the furniture surface without a padded barrier to protect it.



Do not clean furniture with harsh cleaners or polishes.



Do not place furniture near heating or cooling vents (keep at least 3 feet away).

ADVERTENCIA

Por favor, lea las instrucciones cuidadosamente y siga los pasos de ensamblaje.

Para garantizar un ensamblaje adecuado, siga todos los pasos y utilice todas las piezas proporcionadas. No seguir esta advertencia puede resultar en lesiones graves para usted u otros.

Para evitar desalineaciones, mantenga los tornillos sueltos y no los apriete hasta que estén todos en sus posiciones correctas.

Evite apretar demasiado o forzar los tornillos, ya que esto podría hacer que se rompan, se desgasten o dañen las roscas de los agujeros.

Usar tornillos de un tamaño incorrecto para una pieza particular podría dañar el tornillo o la pieza.

Lubrique todas las partes móviles regularmente y apriete todos los pernos y tornillos cada 6 meses, o según sea necesario.

INFORMACIÓN DE SEGURIDAD

CAPACIDAD MÁXIMA DE CARGA DEL ASIENTO: 400LBS (≈180KG)



Siéntese en el centro de la silla con la espalda apoyada en el respaldo



No se siente en el borde delantero de la silla



No empuje la silla cuando alguien esté sentado en ella



No se pare sobre la silla



No presione el respaldo cuando una persona esté reclinada



No utilice la silla con más de una persona



No apoye todo su peso solo en el respaldo

PARTES Y HERRAMIENTA DE MONTAJE

POR FAVOR, ASEGÚRESE DE QUE TODAS LAS PIEZAS ESTÉN INCLUIDAS.

1



Cojín del Respaldo *1

2



Cojín del Asiento *1

3

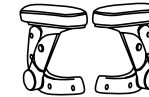

Reposabrazos *2

4

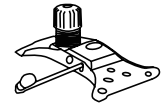

Placa del Asiento *1

5

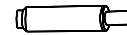

Elevador de Gas *1

6



Base de la Silla *1

7



Ruedas *5

8



Patas de la Base *5

9



Tornillos M8x20mm *2

10



Tornillos M6x30mm *8

11



Tornillos M6x16mm *10

12



Tornillos M8x30mm *2

13



Tapas de Plástico *8

14



Llave *1



ANTES DE COMENZAR, UNOS CONSEJOS:



Tener un amigo que te ayude facilita mucho el ensamblaje.



Por favor, utiliza la llave incluida en lugar de un TALADRO ELÉCTRICO para evitar daños al producto.

INSTRUCCIONES DE MONTAJE

PASO 1 Retire la cubierta de la base de la Base de la Silla (6), luego instale las Patas de la Base (8) en las cinco esquinas de la Base de la Silla (6) con DIEZ Tornillos (11), utilizando la Llave (14). Presione las Ruedas (7) en los orificios situados en el extremo de cada Pata de la Base (8).

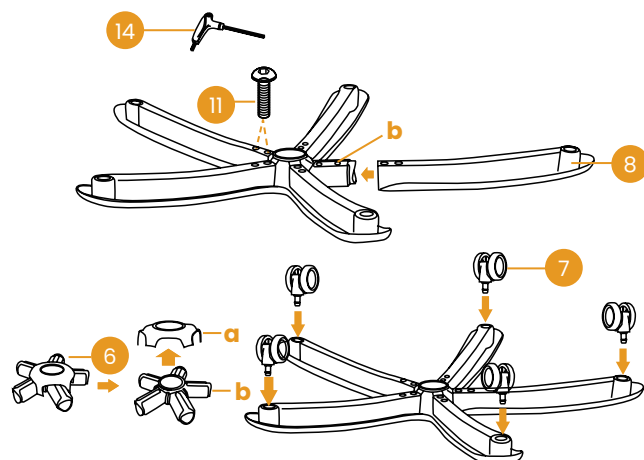

PASO 2 Coloque la cubierta de la base, luego inserte el Elevador de Gas (5) en el orificio central de la Base de la Silla (6).

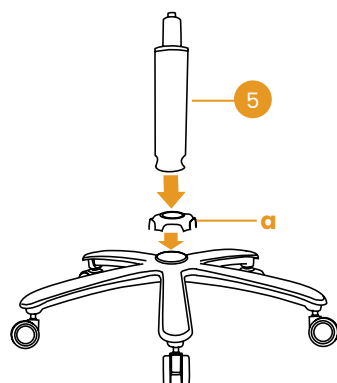

INSTRUCCIONES DE MONTAJE

PASO 3 Alinee la Placa del Asiento (4) con los orificios pretaladrados en la parte inferior del Cojín del Asiento (2), asegurándose de que la parte frontal de la Placa del Asiento quede orientada hacia la parte frontal del Cojín del Asiento (2). Fije la Placa del Asiento (4) al Cojín del Asiento (2) utilizando DOS Tornillos (12) y DOS Tornillos (9). Apriete todos los tornillos con la Llave (14), teniendo cuidado de no enroscar mal los tornillos ni dañar el asiento.

Nota: Los tornillos cerca de la marca "front(Frente)" son Tornillos M8×30 mm (12). No los confunda.

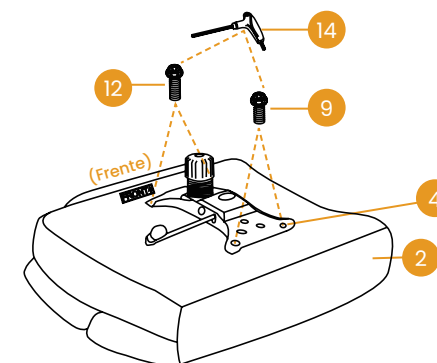

PASO 4 Alinee la Placa del Asiento (4) con los orificios pretaladrados en la parte inferior del Cojín del Asiento (2), asegurándose de que la parte frontal de la Placa del Asiento quede orientada hacia la parte frontal del Cojín del Asiento (2). Fije la Placa del Asiento (4) al Cojín del Asiento (2) utilizando DOS Tornillos (12) y DOS Tornillos (9). Apriete todos los tornillos con la Llave (14), teniendo cuidado de no enroscar mal los tornillos ni dañar el asiento.

Nota: Los tornillos cerca de la marca "front" son Tornillos M8×30 mm (12). No los confunda.

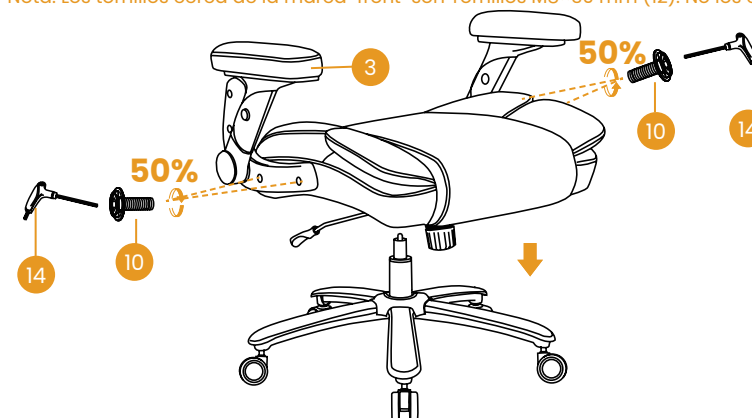

INSTRUCCIONES DE MONTAJE

PASO 5 Coloque el Cojín del Respaldo (1) sobre el asiento de la silla, con la parte superior del cojín hacia el frente. Fije el Cojín del Respaldo (1) a los Reposabrazos (3) insertando DOS Tornillos (10) en los orificios INFERIORES con la Llave (14).

Nota: Apriete los tornillos únicamente al 50% del par de apriete especificado.

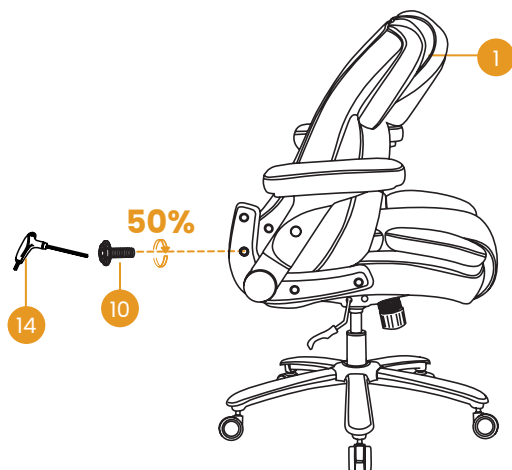

PASO 6 Gire el Cojín del Respaldo (1) hacia arriba, luego fíjelo con Dos Tornillos (10), utilizando la Llave (14). Ajuste el balance en cada lado de la silla y apriete completamente todos los tornillos en este paso.



INSTRUCCIONES DE MONTAJE

PASO 7 Presione las Tapas de Plástico (13) en los orificios de los Reposabrazos para cubrir los tornillos.

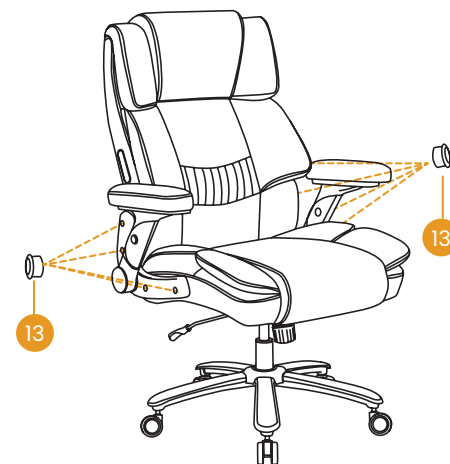



PASO 8 Ahora, su silla está correctamente instalada.

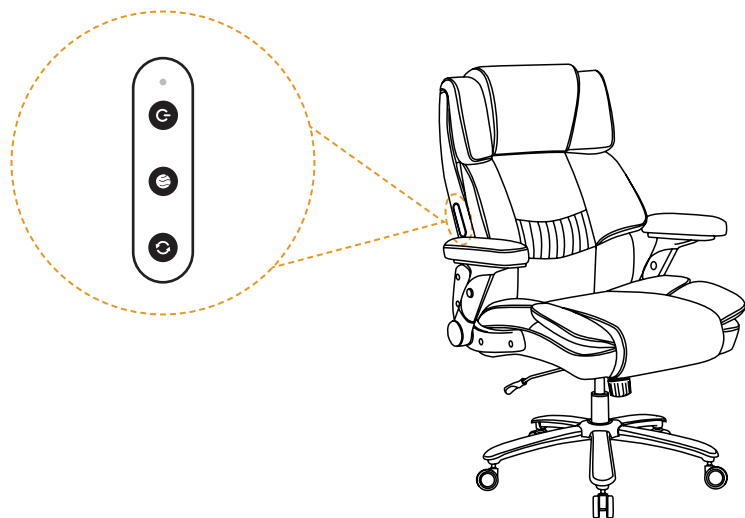

CARACTERÍSTICAS DEL PRODUCTO



Función de Masaje

-  Presione el botón una vez para activar la función de masaje (modo predeterminado: modo de alta velocidad).
-  Presione el botón una vez para cambiar de modo rápido a modo lento. Presione el botón nuevamente para volver al modo rápido.
-  Presione el botón una vez para cambiar de rotación en el sentido de las agujas del reloj a rotación en sentido contrario a las agujas del reloj. Presione nuevamente para volver a la rotación en el sentido de las agujas del reloj.

CARACTERÍSTICAS DEL PRODUCTO

Ajuste neumático de altura del asiento

Tirar de la palanca hacia arriba permite ajustar la altura del asiento, luego el asiento puede bloquearse a una altura fija soltando la palanca.

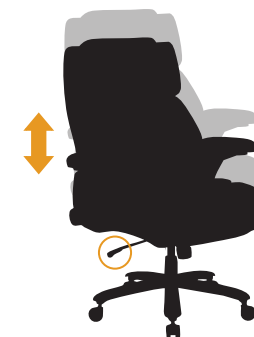

Ajuste del ángulo de inclinación

Si desea inclinar el respaldo hacia atrás, puede tirar de la palanca de control hacia afuera.

Si desea mantener el respaldo en su posición original, puede devolver el respaldo a su estado inicial y empujar la palanca de control hacia adentro para bloquearla en su lugar.



GARANTÍA LIMITADA

Nos comprometemos a reparar o reemplazar cualquier silla que presente defectos de materiales o de fabricación dentro del plazo de un año a partir de la fecha de compra original, siempre que usted, el comprador original, siga siendo el propietario. Este es su único y exclusivo recurso bajo esta garantía, sujeto a las disposiciones indicadas a continuación.

EXCLUSIONES

Esta garantía no cubre, y ninguna otra garantía se aplica a:

- Desgaste y deterioro normales, lo cual es de esperarse con el uso a lo largo del tiempo.
- Uso indebido, abuso o uso excesivo del producto.
- Modificaciones o accesorios no aprobados para el producto.
- Productos que no hayan sido instalados, utilizados o mantenidos de acuerdo con las instrucciones y advertencias del producto.
- Productos utilizados para fines de alquiler o actividades comerciales no autorizadas.

Uso del asiento: El uso normal del asiento se define como equivalente a un turno único de trabajo de cuarenta (40) horas semanales. Si el producto se utiliza de una manera que exceda esto, el período de garantía aplicable se reducirá proporcionalmente.

POLÍTICA DE DEVOLUCIONES

Ofrecemos una política de devolución de 30 días, lo que significa que todos los productos comprados pueden ser devueltos dentro de ese plazo. Debe ponerse en contacto con nosotros por correo electrónico o por teléfono de atención al cliente dentro de los 30 días posteriores a la recepción del/los producto(s), y deben devolverse sin demoras indebidas.

CONDICIONES:

- Los productos devueltos deben estar en las mismas condiciones en que fueron recibidos y en su embalaje original.
- Si el producto no presenta fallos (es decir, si cambia de opinión o no está satisfecho con el producto por otra razón), usted será responsable del coste del envío de devolución. Debe asegurarse de que el paquete llegue en buen estado, por lo que recomendamos utilizar un servicio de mensajería con seguimiento.

GARANTÍA LIMITADA

- Si el producto presenta defectos al momento de la recepción, por favor contáctenos y le asistiremos con la devolución, cubriendo los gastos de envío en este caso.
- Nos reservamos el derecho de ofrecer reembolsos parciales para productos devueltos que no se encuentren en estado sin uso, estén dañados o tengan piezas faltantes que no sean atribuibles a nuestro error.

CÓMO FUNCIONAN LAS DEVOLUCIONES

Para solicitar una devolución, adjunte una copia de su factura como comprobante de compra, junto con el motivo de la devolución.

Le proporcionaremos la dirección de devolución del producto lo antes posible. Una vez que el producto devuelto sea recibido e inspeccionado, le ofreceremos una resolución específica.

Si la devolución es aprobada, el importe del reembolso se acreditará automáticamente a su método de pago original.

INSTRUCCIONES DE MANTENIMIENTO

Limpie el polvo y limpie las manchas de inmediato usando un paño limpio, no coloreado y sin pelusa.



Use una solución de jabón suave y un paño húmedo para eliminar las manchas.



No coloque objetos calientes directamente sobre la superficie de los muebles sin usar una barrera protectora.



Solo para uso en interiores. No coloque los muebles afuera.



No coloque los muebles a la luz directa del sol.



No escriba sobre la superficie de los muebles sin una barrera acolchada para protegerla.



No limpie los muebles con limpiadores o pulidores agresivos.



No coloque los muebles cerca de las rejillas de calefacción o refrigeración (mantenga al menos 3 pies de distancia).