

EN Operating and safety instructions

DE Bedienungs- und Sicherheitshinweise

FR Instructions de sécurité et de fonctionnement

NL Bediening en veiligheidsinstructies

IT Istruzioni per l'uso e la sicurezza

PL Instrukcja obsługi i bezpieczeństwa

SE Drift- och säkerhetsanvisningar

ES Instrucciones de uso y seguridad

DK Betjenings- og sikkerhedsanvisninger

NO Drifts- og sikkerhetsinstruksjoner

PT Instruções de funcionamento e segurança

RO Instrucțiuni de utilizare și de siguranță

SI Navodila za uporabo in varnostna navodila

HU Kezelési és biztonsági utasítások

CZ Provozní a bezpečnostní pokyny

SK Prevádzkové a bezpečnostné pokyny

HR Radne i sigurnosne upute

FI Käyttö- ja turvaohjeet

LT Eksploatacijos ir saugos instrukcijos

GR Οδηγίες λειτουργίας και ασφάλειας

BG Инструкции за експлоатация и безопасност

LV Eksploatācijas un drošības instrukcijas

EE Kasutusjuhised ja ohutusnõuded

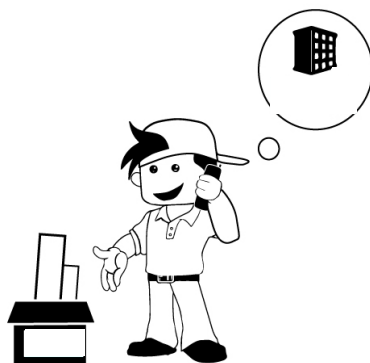

Language table

EN	User manual.....	12	SI	Navodila za uporabo.....	26
DE	Benutzerhandbuch.....	13	HU	Felhasználói kézikönyv.....	27
FR	Manuel d'utilisation.....	14	CZ	Uživatelská příručka.....	28
NL	Gebruikershandleiding.....	15	SK	Používateľská príručka.....	30
IT	Manuale dell'utente.....	17	HR	Korisnički priručnik.....	31
PL	Instrukcja obsługi.....	18	FI	Ohjekirja.....	32
SE	Bruksanvisning.....	19	LT	Vartotojo vadovas.....	33
ES	Manual del usuario.....	20	GR	Εγχειρίδιο χρήστη.....	34
DK	Brugermanual.....	21	BG	Потребителско ръководство....	36
NO	Brukermanual.....	23	LV	Lietotāja rokasgrāmata.....	37
PT	Manual de utilizador.....	24	EE	Kasutusjuhend.....	38
RO	Manual de utilizare.....	25			

(1)



(2)

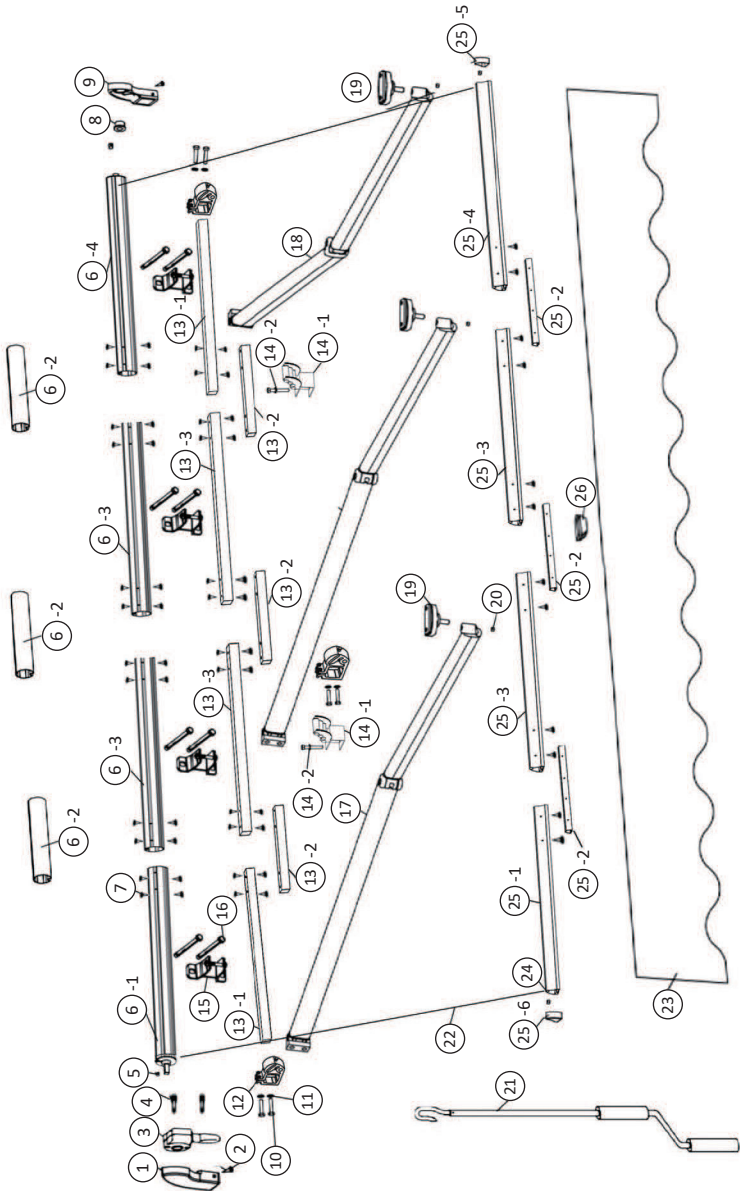

(3)

1



1pc

2



ST5x19 | 4pcs

3

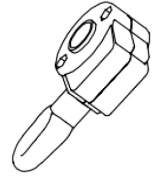

1pc

4

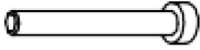

M6x40 | 2pcs

5



6pcs

6 -1



1pc

6 -2

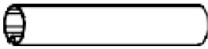

3pcs

6 -3



2pcs

6 -4



1pc

7



ST3.7x13 | 60pcs

8



1pc

9



1pc

10

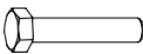

M12x45 | 6pcs

11







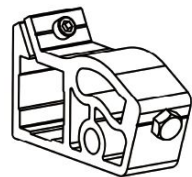



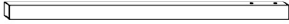
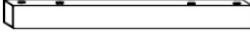

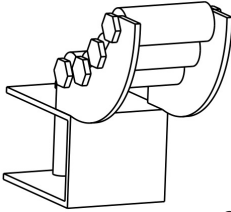
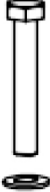

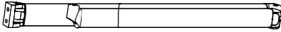
Φ12 | 6pcs

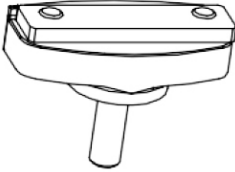

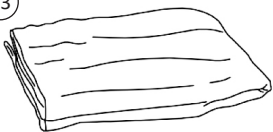
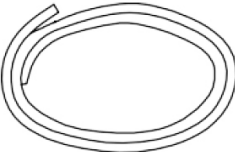
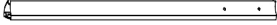
12

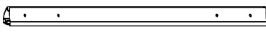
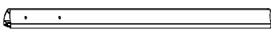

3pcs

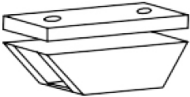
<p>13 -1</p>  <p>2pcs</p>	<p>13 -2</p>  <p>3pcs</p>	<p>13 -3</p>  <p>2pcs</p>
<p>14 -1</p>  <p>2pcs</p>	<p>14 -2</p>  <p>M8x55 2pcs</p>	<p>15</p>  <p>4pcs</p>
<p>16</p>  <p>M10x80 8pcs</p>	<p>17</p>  <p>2pcs</p>	<p>18</p>  <p>1pc</p>
<p>19</p>  <p>3pcs</p>	<p>20</p>  <p>M10 3pcs</p>	<p>21</p>  <p>1pc</p>
<p>22</p> <p>23</p>  <p>1pc</p>	<p>24</p>  <p>3pcs</p>	<p>25 -1</p>  <p>1pc</p>

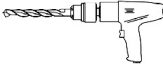
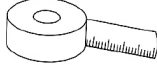
<p>(25) -2</p>  <p>3pcs</p>	<p>(25) -3</p>  <p>2pcs</p>	<p>(25) -4</p>  <p>1pc</p>
<p>(25) -5</p>  <p>1pc</p>	<p>(25) -6</p>  <p>1pc</p>	<p>(26)</p>  <p>1pc</p>

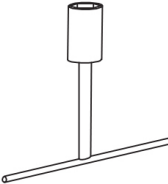
<p>(4) 1</p> 	<p>2</p> 	<p>3</p> 	<p>4</p> 	<p>5</p> 
---	--	--	--	--

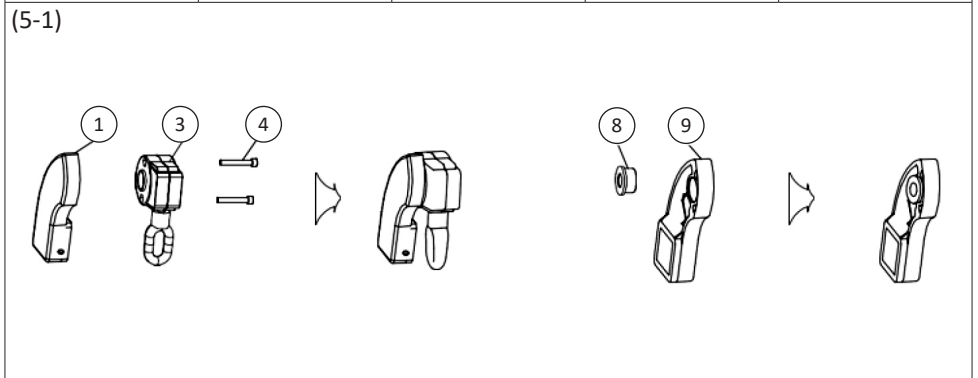

(5-2)

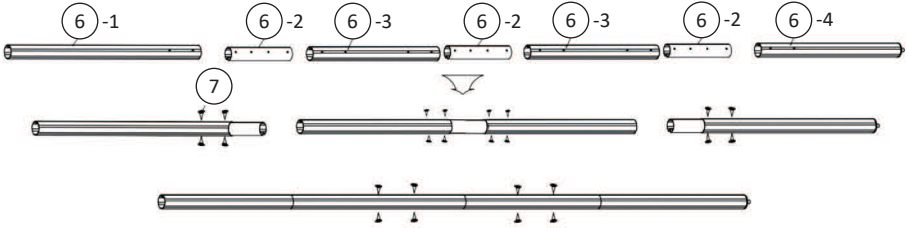

(5-3)

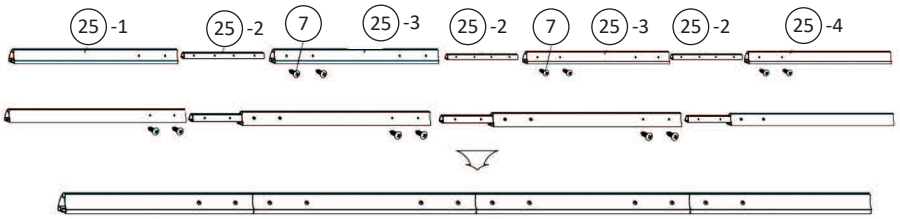

(5-4)

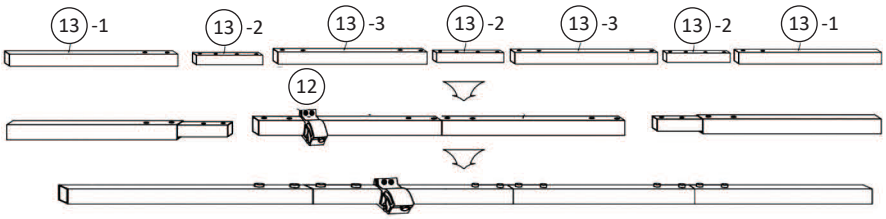

(5-5)

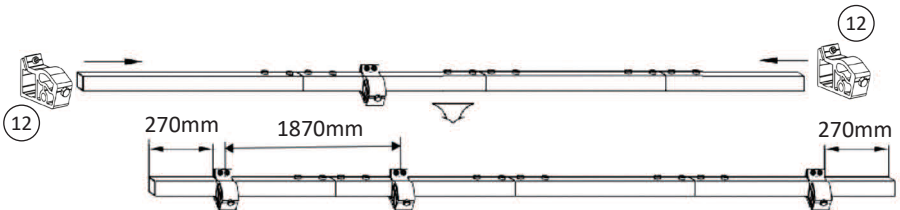

(5-6)

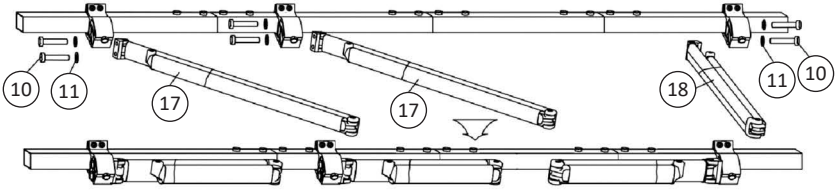

(5-7)

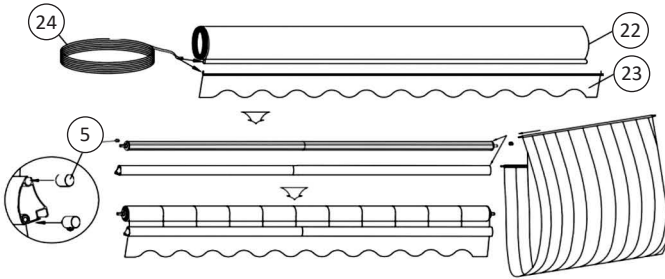

(5-8)

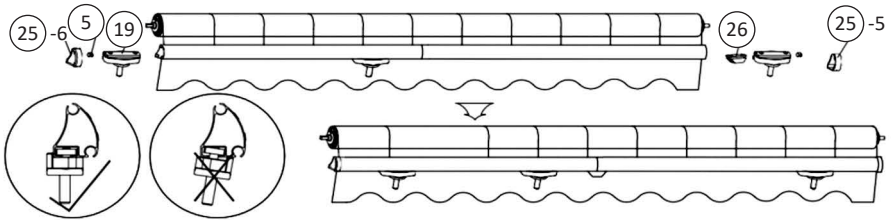

(5-9)

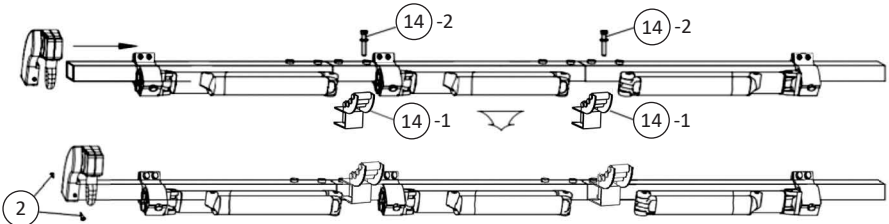

(5-10)

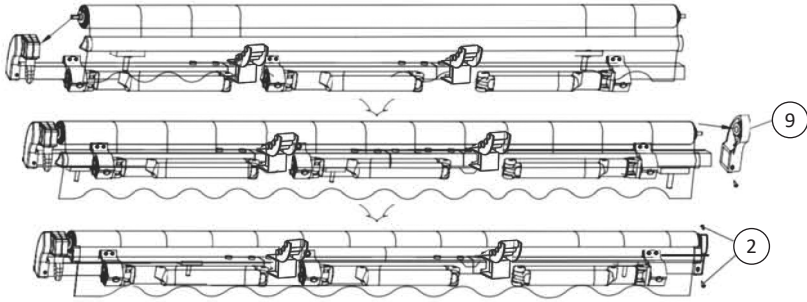

(5-11)

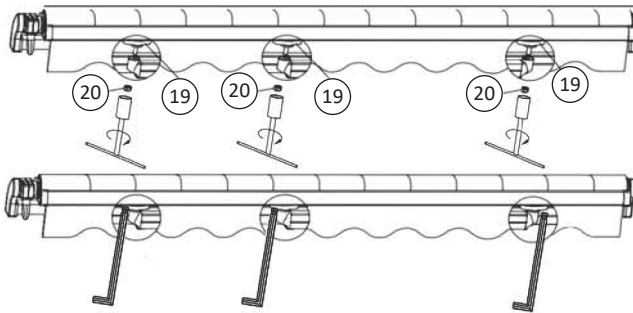

(6-1)

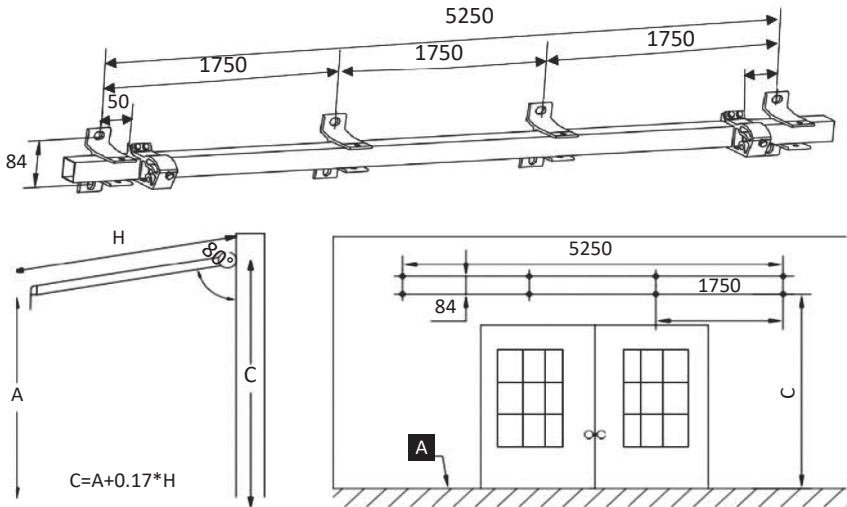

(6-2)

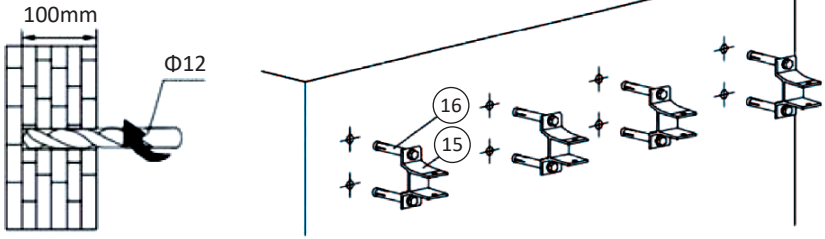

(6-3)

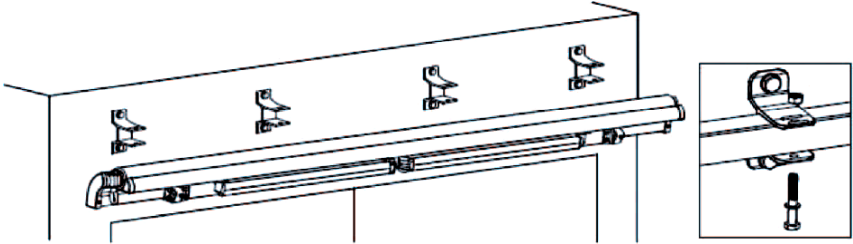

(6-4)

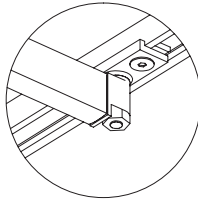
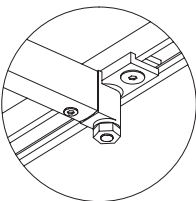
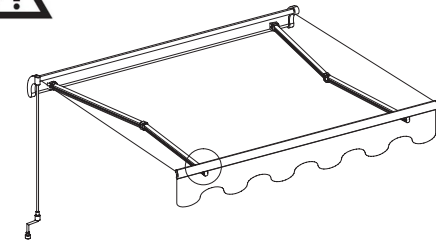

(6-5)

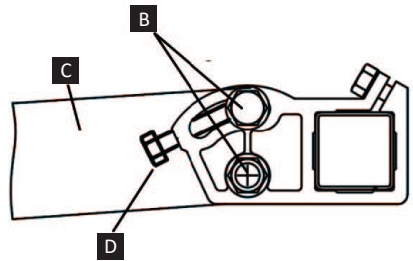

(7-1)

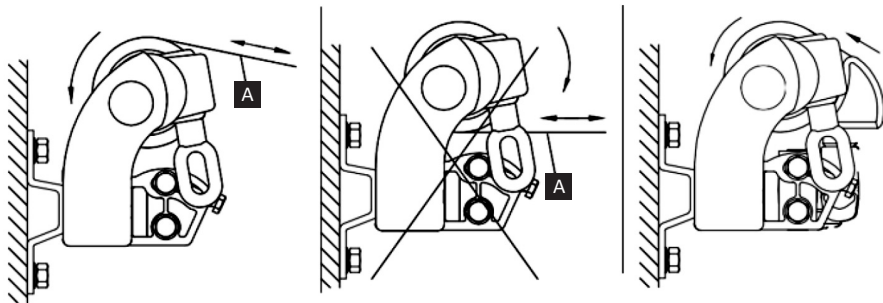

(7-2)

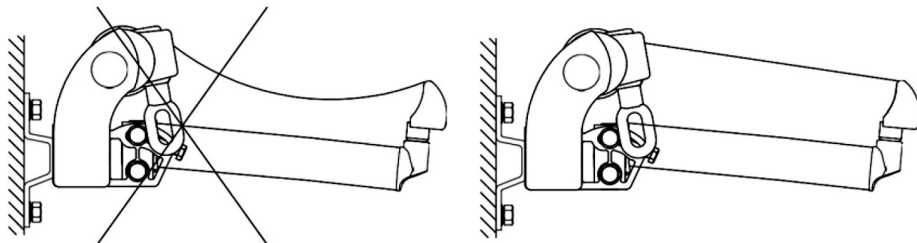

1 General warnings

Read all the instructions and warnings carefully before using this product. Failure to follow warnings and instructions can result in severe injury, death, or property damage. Before installation, check if all accessories are complete and without damage. If not, contact customer service. Keep these instructions in a safe place for future reference. Use this product with its original parts only. vidaXL cannot be held responsible in the event of damage or injury due to incorrect use of this product. The information contained in this manual is believed to be correct at the time of printing. However, vidaXL reserve the right to change or modify any of the specifications without notice or obligation to update existing units. Repairs should only be carried out by a specialist or a professional and experienced technician. Never attempt to repair the product yourself.

2 Warnings and personal safety

The operating instructions should be read before using the product.

See image 1

⚠ Warning: Important safety instructions. It is important for the safety of people to follow these instructions. Save these instructions.

⚠ Warning: When the front bar touches the end cap as shown in the image, do not try to bring them closer.

Otherwise, the product may be damaged.

See image 7

A	Fabric
---	--------

⚠ Warning: The fabric should not be sunken during operation, otherwise, water will accumulate on it.

3 Parts list

See images 2 and 3

Tools needed

See image 4

Please prepare the following tools before the installation:

1	Power drill with a drilling bit of $\varnothing 12$ mm
2	Tape measure
3	Wrench(M6/M8/M12)
4	Screwdriver

5	Socket wrench (13mm)
---	----------------------

4 Assembly instructions

See image 5

1 Step 7 - Part 24, pass through part 22 and 23.

5 Installation instructions

See image 6

A	Ground	C	Arm
B	Locking nuts	D	Jack bolt

Check if the awning is level with the use of the levelling instrument (26) on the front bar. Adjust the angle adjuster at either end by loosening the locking nuts of the angle adjuster ,turn the jack bolt to adjust the pitch. Adjust the arm until the front profile is level. Tighten the locking nuts again to fix the level of awning. To adjust the inclination of the awning,adjust the angle adjuster on both arm shoulders to achieve the desired inclinaton. Fix the locking nuts when the awning is level.

6 Operation Guide

Description of proper use

- Always roll up the awning on windy days, when there is heavy rain, and when you are not using it.
- Please do not unpick and wash the fabric. If you need replace the fabric, please turn to the experts for help.
- Check the overall installation and all the fasteners regularly, especially at the beginning of a new season. Ensure that the fasteners are tightened and in good condition.
- This product requires at least 3 adults to assemble.
- The instructions for use should be provided to the end user.
- Do not modify the product without consulting the manufacturer or its authorized representative.
- Regularly maintain and check the product.
- The operation in frosty conditions may damage the product.
- Frequently examine the installation for signs of wear or damage to cables. Do not use if repair is necessary.
- The user should take appropriate measures to prevent the operation of the awning during maintenance.
- Retract the awning in case of rain if the slope is not in the range of the value recommended in the instruction.
- The awning shall be retracted in case the wind speed is higher than the 28km/h.
- The maximum load for which the non-retractable parts of awning is 800Pa.

7 Maintenance and cleaning

- Check to make sure that the awning is fixed tightly and securely before cleaning.
- Clean the metal surfaces of the awning with a slightly damp cloth.

- Clean the wall mount base with a slightly damp cloth.
- Wipe off debris from the fabric cover using a dry, soft cloth.
- Do not use any abrasive cleansers like chemicals, benzene, or alcohol.
- Do not roll up the awning when wet.
- Let the fabric cover dry naturally when it is wet.

DE Benutzerhandbuch

1 Allgemeine Warnhinweise

Lesen Sie alle Anweisungen und Warnungen sorgfältig durch, bevor Sie dieses Produkt in Betrieb nehmen. Die Nichtbeachtung von Warnungen und Anweisungen kann zu schweren Verletzungen, Tod oder Sachschäden führen. Überprüfen Sie vor der Installation, ob alle Zubehörteile vollständig vorhanden und unbeschädigt sind. Falls das nicht der Fall sein sollte, wenden Sie sich bitte an unseren Kundendienst. Bewahren Sie diese Anleitung zum späteren Nachschlagen an einem sicheren Ort auf. Verwenden Sie dieses Produkt nur mit Originalzubehörteilen. vidaXL haftet nicht für Beschädigungen bzw. Verletzungen, die infolge unsachgemäßen Gebrauchs dieses Produkts entstehen. Die in dieser Gebrauchsanweisung enthaltenen Informationen werden zum Zeitpunkt der Drucklegung nach bestem Wissen und Gewissen als korrekt erachtet. vidaXL behält sich jedoch das Recht vor, Änderungen oder Ergänzungen der Vorgaben ohne vorherige Ankündigung vorzunehmen. Reparaturen dürfen nur von einem Fachmann oder einem erfahrenen Heimwerker durchgeführt werden. Versuchen Sie niemals, das Produkt selbst zu reparieren.

2 Warnung und persönliche Sicherheit

Die Bedienungsanleitung sollte vor der Verwendung des Produkts gelesen werden.

Siehe Bild 1

⚠️ WARNUNG: Wichtige Sicherheitsanweisungen. Es ist wichtig für die Sicherheit der beteiligten Personen, diese Anweisungen zu befolgen. Bewahren Sie die Anleitung für zukünftige Referenz auf.

⚠️ Warnung: Wenn der vordere Stab die Endkappe berührt, wie im Bild gezeigt, versuchen Sie nicht, sie näher zu bringen. Andernfalls kann das Produkt beschädigt werden.

Siehe Bild 7

A	Stoff
---	-------

⚠️ Warnung: Das Markisetuch sollte während des Betriebs nicht einsinken, da es sonst zur Ansammlung von Wasser kommt.

3 Teileliste

Siehe Bilder 2 und 3

Benötigte Werkzeuge

Siehe Bild 4

Bitte bereiten Sie die folgenden Werkzeuge vor der Installation vor:

1	Bohrmaschine mit Bohrspitze von Ø12mm
2	Maßband
3	Schlüssel(M6/M8/M12)
4	Schraubenzieher
5	Steckschlüssel (13mm)

4 Montageanleitung

Siehe Bild 5

i Schritt 7 - Teil 24, laufen durch Teil 22 und 23.

5 Installationsanleitung

Siehe Bild 6

A	Boden	C	Arm
B	Sicherungsmuttern	D	Abdrückschraube

Überprüfen Sie mit dem Nivellierinstrument (26) an der Frontleiste, ob die Markise waagrecht angebracht ist. Stellen Sie den Winkleinsteller an beiden Enden ein, indem Sie die Klemmmuttern des Winkleinstellers lösen. Drehen Sie die Hubspindel, um die Neigung einzustellen. Stellen Sie den Schirmarm so ein, dass das vordere Profil waagrecht steht. Ziehen Sie die Klemmmuttern wieder an, um das Niveau der Markise zu fixieren. Um die Neigung der Markise einzustellen, stellen Sie die Winkelverstellung an beiden Armseiten so ein, bis die gewünschte Neigung erreicht wird. Befestigen Sie die Klemmmuttern, sobald die Markise waagrecht steht.

6 Bedienungsanleitung

Beschreibung der richtigen Verwendung

- Rollen Sie die Markise immer an windigen und regnerischen Tagen auf, und wenn Sie sie nicht benutzen.
- Bitte lösen Sie den Stoff nicht ab und waschen Sie ihn auch nicht. Wenn Sie den Stoff ersetzen müssen, wenden Sie sich bitte an einen Experten.
- Überprüfen Sie den gesamten Aufbau, besonders zu Beginn einer neuen Jahreszeit. Stellen Sie sicher, dass die Befestigungselemente festgezogen und in gutem Zustand sind.
- Dieses Produkt sollte von mindestens 3 Erwachsenen angebracht werden.
- Die Gebrauchsanweisung sollte dem Endbenutzer zur Verfügung gestellt werden.
- Modifizieren Sie das Produkt nicht ohne Rücksprache mit dem Hersteller oder seinem autorisierten Vertreter.
- Das Produkt regelmäßig warten und prüfen.
- Der Betrieb unter Frostbedingungen kann das Produkt beschädigen.
- Untersuchen Sie die Markise regelmäßig auf Anzeichen von Verschleiß oder Beschädigung der Kabel. Verwenden Sie das Produkt nicht, wenn eine Reparatur erforderlich ist.
- Der Benutzer sollte geeignete Maßnahmen ergreifen, um den Betrieb der Markise während der Wartung zu verhindern.

- Ziehen Sie die Markise im Fall von Regen ein, falls sich die Neigung nicht im Bereich des in der Anleitung empfohlenen Wertbereiches befindet.
- Die Markise muss zurückgezogen werden, wenn die Windgeschwindigkeit höher als 28 km/h beträgt.
- Zulässige Belastung für den nicht einziehbaren Teil der Markise beträgt 800 Pa.

7 Pflege und Reinigung

- Stellen Sie sicher, dass die Markise vor der Reinigung fest und sicher befestigt ist.
- Reinigen Sie die Metalloberflächen der Markise mit einem leicht feuchten Tuch.
- Reinigen Sie die Wandhalterung mit einem leicht feuchten Tuch.
- Wischen Sie Schmutz mit einem trockenen, weichen Tuch vom Stoffbezug ab.
- Verwenden Sie keine scheuernden Reinigungsmittel wie Chemikalien, Benzol oder Alkohol.
- Die Markise nicht nass einrollen.
- Lassen Sie den Stoffbezug in der Sonne trocknen, wenn er nass ist.

FR Manuel d'utilisation

1 Avertissements généraux

Lire attentivement toutes les instructions et les avertissements avant d'utiliser ce produit. Le non-respect des avertissements et des instructions peut entraîner des blessures graves, la mort ou des dommages matériels. Avant l'installation, vérifiez si tous les accessoires sont complets et sans dommage. Sinon, contactez le service à la clientèle. Garder ces instructions dans un endroit sûr pour une référence ultérieure. Utiliser ce produit uniquement avec ses pièces d'origine. vidaXL ne peut être tenu responsable en cas de dommages ou de blessures en raison de l'utilisation incorrecte de ce produit. Les informations contenues dans ce manuel sont jugées correctes au moment de l'impression. Cependant, vidaXL se réserve le droit de changer ou de modifier les spécifications sans préavis ni obligation de mettre à jour les unités existantes. Les réparations ne doivent être effectuées que par un spécialiste ou un technicien professionnel et expérimenté. Ne jamais essayer de réparer le produit vous-même.

2 Avertissements et sécurité personnelle

Les instructions d'utilisation doivent être lues avant d'utiliser le produit.

Voir l'image 1

⚠ Avertissement : Consignes de sécurité importantes. Il est important pour la sécurité des personnes de suivre ces instructions. Conserver ces instructions.

⚠ Avertissement: Lorsque la barre avant touche le capuchon comme indiqué sur l'image, n'essayez pas de les rapprocher. Sinon, le produit pourrait être endommagé.

Voir l'image 7

A	Tissu
---	-------

⚠ Avertissement : Le tissu ne doit pas être enfoncé pendant le fonctionnement, sinon de l'eau s'accumulera dessus.

3 Liste des pièces

Voir les images 2 et 3

Outils nécessaires

Voir l'image 4

Veillez préparer les outils suivants avant l'installation :

1	Perceuse électrique avec un foret de 12 mm de diamètre.
2	Mètre ruban
3	Clé(M6/M8/M12)

4	Tournevis
5	Clé à douille (13 mm)

4 Instructions d'assemblage

Voir l'image 5

1 Étape 7 - Partie 24, passez aux parties 22 et 23.

5 Instructions sur l'installation

Voir l'image 6

A	Sol	C	Bras
B	Écrous de blocage	D	Boulon du vérin

Vérifiez si le store est à niveau avec l'utilisation de l'instrument de nivellement (26) sur la barre avant. Réglez le correcteur d'angle aux deux extrémités en desserrant les écrous de ce dernier, puis tournez le boulon à vérin pour régler le pas. Ajustez le bras jusqu'à ce que le profile avant soit à niveau. Resserrez les écrous de blocage pour fixer le niveau du store. Pour régler l'inclinaison du store, réglez le correcteur d'angle sur les deux épaules du bras pour obtenir l'inclinaison souhaitée. Fixez les écrous de blocage lorsque le store est à niveau.

6 Guide de fonctionnement

Description d'utilisation correcte

- Enroulez toujours l'auvent pendant les jours venteux, lorsqu'il pleut abondamment et lorsque vous ne l'utilisez pas.
- Veuillez ne pas décocher et laver le tissu. Si vous avez besoin de remplacer le tissu, veuillez vous référer aux experts pour obtenir de l'aide.
- Vérifier régulièrement l'installation générale et toutes les fixations, surtout au début d'une nouvelle saison. S'assurer que les attaches sont serrées et en bon état.

- Ce produit nécessite au moins 3 adultes pour l'assembler.
- Les instructions d'utilisation doivent être fournies à l'utilisateur final.
- Ne pas modifier le produit sans consulter le fabricant ou son représentant autorisé.
- Entretenir et vérifier régulièrement le produit.
- Le fonctionnement dans des conditions de gel peut endommager le produit.
- Examiner fréquemment l'installation à la recherche de signes d'usure ou de dommages aux câbles. Ne pas utiliser si une réparation est nécessaire.
- L'utilisateur doit prendre les mesures appropriées pour empêcher le fonctionnement de l'auvent pendant l'entretien.
- Rétractez le store en cas de pluie si l'inclinaison n'est pas dans la plage de la valeur recommandée dans les instructions.
- L'auvent doit être rétracté si la vitesse du vent est supérieure à 28 km / h.
- La charge maximale pour les parties non rétractables du store est de 800 Pa.

7 Entretien et nettoyage

- Vérifier pour s'assurer que l'auvent est bien fixé avant de le nettoyer.
- Nettoyer les surfaces métalliques de l'auvent avec un chiffon légèrement humide.
- Nettoyer la base du support mural avec un chiffon légèrement humide.
- Essuyer les débris de la housse en tissu à l'aide d'un chiffon doux et sec.
- Ne pas utiliser des nettoyeurs abrasifs comme des produits chimiques, du benzène ou de l'alcool.
- Ne pas enrouler l'auvent lorsqu'il est mouillé.
- Laisser la housse en tissu sécher naturellement lorsqu'elle est humide.

NL Gebruikershandleiding

1 Algemene waarschuwingen

Lees alle instructies en waarschuwingen zorgvuldig door voordat u dit product gebruikt. Het niet opvolgen van waarschuwingen en instructies kan leiden tot ernstig letsel, overlijden of materiële schade. Controleer vóór de installatie of alle accessoires compleet zijn en niet beschadigd zijn. Zo niet, neem dan contact op met de klantenservice. Bewaar deze instructies op een veilige plaats voor toekomstige verwijzing. Gebruik dit product alleen met originele onderdelen. vidaXL

kan niet aansprakelijk worden gesteld bij schade of letsel door onjuist gebruik van dit product. De informatie die in deze handleiding is opgenomen wordt geacht correct te zijn op het moment van afdrukken. vidaXL behoudt echter het recht om een van de specificaties te wijzigen zonder voorafgaande kennisgeving of verplichting om bestaande eenheden te updaten. Reparaties mogen alleen uitgevoerd worden door een specialist of een professionele en ervaren technicus. Probeer het product nooit zelf te repareren.

2 Waarschuwingen en persoonlijke veiligheid

Lees de gebruiksaanwijzing voordat u het product gebruikt.

Zie afbeelding 1

⚠ WAARSCHUWING: Belangrijke veiligheidsinstructies. Het is voor de veiligheid belangrijk dat mensen deze instructies opvolgen. Bewaar deze instructies.

⚠ Waarschuwing: Wanneer de voorste balk raakt de eindkap, zoals aangegeven in de afbeelding, probeer niet om ze dichterbij te brengen. Anders kan het product worden beschadigd.

Zie afbeelding 7

A	Stof
---	------

⚠ Waarschuwing : de stof mag tijdens het gebruik niet verzonken zijn, anders zal er water in ophopen.

3 Onderdelenlijst

Zie afbeeldingen 2 en 3

Benodigde gereedschappen

Zie afbeelding 4

Bereid voor installatie de volgende gereedschappen voor:

1	Boormachine met een boorbit van \varnothing 12 mm
2	Rolmaat
3	Moersleutel(M6/M8/M12)
4	Schroevendraaier
5	Dopsleutel (13mm)

4 Montage instructies

Zie afbeelding 5

i stap 7 - Deel 24, passeer deel 22 en 23.

5 Montage-instructies

Zie afbeelding 6

A	Vloer	C	Arm
B	Borgmoeren	D	Slotbout

Controleer of het scherm waterpas hangt met behulp van een waterpas (26) op de voorste balk. Pas de hoekversteller aan beide uiteinden aan door de borgmoeren van de hoekversteller los te draaien. Draai aan de moer om de hoogte af te stellen. Stel de arm zo af dat het voorste profiel waterpas hangt. Draai daarna de borgmoeren weer vast zodat het scherm waterpas hangt. Om de hellingshoek van het zonnescherm aan te passen stelt u de hoekverstellers op beide armen in om de gewenste

helling te bereiken. Bevestig de borgmoeren wanneer het zonnescherm waterpas hangt.

6 Gebruikshandleiding

Beschrijving van correct gebruik

- Rol de luifel altijd op wanneer het hard waait, hard regent en wanneer u hem niet gebruikt.
- Haal de stof niet los en was deze niet. Als u de stof moet vervangen, zoek dan de hulp van experts.
- Controleer de complete installatie regelmatig, vooral aan het begin van een nieuw seizoen. Wees er zeker van dat de bevestigingen stevig vast zitten en in goede staat zijn.
- Voor de montage van dit product zijn ten minste 3 volwassenen nodig.
- De gebruiksaanwijzing moet aan de eindgebruiker worden verstrekt.
- Pas het product niet aan zonder de fabrikant of erkende vertegenwoordiger te raadplegen.
- Het product dient regelmatig onderhouden en gecontroleerd te worden.
- Gebruik bij ijzige omstandigheden kan het product beschadigen.
- Controleer regelmatig of de installatie tekenen van slijtage hebben en of er schade aan de kabels is. Gebruik de zonwering niet als reparatie nodig is.
- De gebruiker moet passende maatregelen nemen om te voorkomen dat de luifel tijdens het onderhoud wordt bediend.
- Trek de luifel in bij regen als de helling niet binnen het bereik ligt van de waarde die in de instructie wordt aanbevolen.
- De luifel moet ingetrokken worden als de windsnelheid hoger is dan 28 km/u.
- De maximale belasting van de niet-intrekbare delen van de luifel is 800 Pa.

7 Onderhoud en schoonmaak

- Wees er zeker van dat de luifel stevig vast zit voordat u hem schoonmaakt.
- Maak de metalen oppervlakken van de luifel schoon met een licht vochtige doek.
- Reinig de wandmontage basis met een licht vochtige doek.
- Veeg met een droge, zachte doek gruis van het stoffen doek.
- Gebruik geen bijtende schoonmaakmiddelen, zoals chemicaliën, benzeen en alcohol.
- Rol de luifel niet op als deze nat is.
- Laat de stof natuurlijk drogen wanneer deze nat is.

1 Avvertenze generali

Leggere attentamente tutte le istruzioni e le avvertenze prima di utilizzare questo prodotto. La mancata osservanza delle avvertenze e delle istruzioni può causare gravi lesioni, morte o danni alla proprietà. Prima dell'installazione, verificare che tutti gli accessori siano completi e senza danni. In caso contrario, rivolgersi al servizio clienti. Conservare queste istruzioni in un luogo sicuro per future consultazioni. Utilizzare questo prodotto solo con le parti originali. vidaXL non può essere ritenuta responsabile in caso di danni o lesioni a causa di un uso errato di questo prodotto. Le informazioni contenute in questo manuale sono ritenute corrette al momento della stampa. Tuttavia, vidaXL si riserva il diritto di modificare qualsiasi specifica senza preavviso o obbligo di aggiornare le unità esistenti. Le riparazioni devono essere eseguite solo da un tecnico specializzato o da un tecnico esperto e professionale. Non tentare mai di riparare il prodotto da soli.

2 Avvertenze e sicurezza personale

Le istruzioni per l'uso devono essere lette prima di utilizzare il prodotto.

Vedi immagine 1

⚠ ATTENZIONE: Importanti istruzioni di sicurezza. È importante per la sicurezza delle persone seguire queste istruzioni. Salvare queste istruzioni.

⚠ Attenzione: Quando la barra anteriore tocca il cappuccio terminale, come mostrato nell'immagine, non cercare di avvicinarle. In caso contrario, il prodotto potrebbe essere danneggiato.

Vedi immagine 7

A	Tessuto
----------	---------

⚠ Avvertenza: La stoffa deve essere stesa dritta durante il funzionamento, altrimenti l'acqua si accumula su di essa.

3 Elenco dei componenti

Vedi le immagini 2 e 3

Strumenti necessari per l'installazione

Vedi immagine 4

Si prega di preparare i seguenti strumenti prima dell'installazione:

1	Trapano elettrico con punta da Ø12 mm
2	Metro a nastro
3	Chiave inglese(M6/M8/M12)

4	Cacciavite
5	Chiave (13 mm)

4 Istruzioni di montaggio

Vedi immagine 5

I Passo 7 - Parte 24, attraversare parte 22 e 23.

5 Istruzioni sull'installazione

Vedi immagine 6

A	Terra	C	Braccio
B	Dadi di bloccaggio	D	Bullone a vite

Controllare se la tenda da sole è livellata con l'aiuto della livella (26) sulla barra anteriore. Regolare il regolatore dell'angolazione su entrambe le estremità allentando i dadi di bloccaggio e ruotando il bullone del martinetto per regolare il passo. Regolare il braccio fino a quando il profilo anteriore è livellato. Stringere nuovamente i dadi di bloccaggio per fissare il livello della tenda. Per regolare l'inclinazione della tenda, regolare il regolatore dell'angolazione su entrambe le spalle del braccio fino a raggiungere l'inclinazione desiderata. Fissare i dadi di bloccaggio quando la tenda parasole è livellata.

6 Guida operativa

Descrizione del corretto utilizzo

- Arrotondare sempre la tenda da sole nei giorni ventosi, quando c'è pioggia battente e quando non la si usa.
- Si prega di non scucire e lavare la stoffa. Se è necessario sostituire la stoffa, rivolgersi agli esperti per assistenza.
- Controllare regolarmente l'installazione generale e tutti gli elementi di fissaggio, soprattutto all'inizio di una nuova stagione. Assicurarsi che gli elementi di fissaggio siano serrati e in buone condizioni.
- Questo prodotto richiede almeno 3 adulti per essere assemblato.
- Le istruzioni per l'uso devono essere fornite all'utente finale.
- Non modificare il prodotto senza consultare il produttore o il suo rappresentante autorizzato.
- Fare manutenzione e controllare regolarmente il prodotto.
- L'utilizzo in presenza di ghiaccio può danneggiare il prodotto.
- Controllare con frequenza l'installazione per notare segni di usura o danni ai cavi. Non usare se è necessaria una riparazione.

- L'utente deve adottare le misure appropriate per impedire il funzionamento della tenda da sole durante la manutenzione.
- Ritirare la tenda da sole in caso di pioggia se l'inclinazione è al di fuori dell'intervallo di valori consigliato nelle istruzioni.
- La tenda da sole deve essere ritirata nel caso in cui la velocità del vento è superiore a 28 km/h.
- Il carico massimo per le parti non retrattili della tenda da sole è 800 Pa.

7 Manutenzione e pulizia

- Verificare che la tenda sia ben fissata e al sicuro prima di

- pulirla.
- Pulire le superfici metalliche della tenda da sole con un panno leggermente umido.
- Pulire la base di montaggio a parete con un panno leggermente umido.
- Rimuovere i detriti dalla copertura in tessuto con un panno morbido e asciutto.
- Non utilizzare detersivi abrasivi come prodotti chimici, benzene o alcool.
- Non arrotolare la tenda da sole quando è bagnata.
- Lasciare asciugare il rivestimento in tessuto in modo naturale quando è bagnato.

PL Instrukcja obsługi

1 Ostrzeżenia ogólne

Przed użyciem produktu zapoznaj się uważnie z instrukcją oraz ostrzeżeniami. Nieprzestrzeganie ostrzeżeń i instrukcji obsługi może skutkować poważnymi obrażeniami, śmiercią lub zniszczeniem mienia. Przed instalacją upewnij się, że wszystkie akcesoria są kompletne i nieuszkodzone. Jeżeli czegokolwiek brakuje lub jakaś część jest uszkodzona, skontaktuj się z działem obsługi klienta. Zachowaj niniejszą instrukcję w bezpiecznym miejscu, aby mieć do niej dostęp w przyszłości. Używaj produktu tylko i wyłącznie z oryginalnymi częściami. vidaXL nie ponosi odpowiedzialności w przypadku uszkodzenia lub obrażeń powstałych w wyniku nieprawidłowego użytkowania produktu. Informacje zawarte w instrukcji uważane są za poprawne w momencie drukowania. Tym niemniej vidaXL zachowuje sobie prawo do zmian i wszelkich modyfikacji specyfikacji bez konieczności powiadomienia o nich oraz bez konieczności dokonywania aktualizacji przy dotychczasowych jednostkach. Wszelkie naprawy powinny być wykonywane przez specjalistę lub doświadczonego mechanika. Nigdy nie próbuj dokonywać napraw na własną rękę.

2 Ostrzeżenia i bezpieczeństwo osobiste

Przeczytaj instrukcje obsługi przed rozpoczęciem korzystania z produktu.

Patrz rysunek 1

⚠ UWAGA: ważne instrukcje dotyczące bezpieczeństwa. Ze względu na bezpieczeństwo osób należy bezwzględnie stosować się do niniejszych instrukcji. Zachowaj niniejsze instrukcje na przyszłość.

⚠ Ostrzeżenie: Kiedy przedni pasek dotknie zaślepkę, jak pokazano na zdjęciu, nie staraj się ich bliżej. W przeciwnym razie, wyrób może być uszkodzona.

Patrz rysunek 7

A	Tkanina
---	---------

⚠ Ostrzeżenie: podczas pracy materiał nie powinien ulec zamoczeniu, w przeciwnym razie gromadzi się na nim woda.

3 Lista części

Zobacz ilustracje 2 i 3

Potrzebne narzędzia

Patrz rysunek 4

Przed przystąpieniem do instalacji, przygotuj następujące narzędzia:

1	Wiertarka z wiertłem o średnicy 12 mm
2	Taśma miernicza
3	Klucz(M6/M8/M12)
4	Śrubokręt
5	Klucz nasadowy (13mm)

4 Instrukcja montażu

Patrz rysunek 5

1 Krok 7 - Część 24, przechodzą przez części 22 i 23.

5 Instrukcja montażu

Patrz rysunek 6

A	Podłoże	C	Ramię
B	Śruba	D	Śruba rozpierająca

Sprawdź czy osłona przeciwsłoneczna jest równo ustawiona za pomocą elementu poziomującego (26) na przedniej belce. Ustaw regulator kąta, odkręcając nakrętki zabezpieczające regulatora kąta na obu końcach, obróć śrubę podnośnika (dźwignię), aby wyregulować skok. Ustaw ramię, aż profil

przedni znajdzie się w poziomie. Ponownie dokręć nakrętki zabezpieczające, aby ustawić poziom markizy. Aby wyregulować nachylenie osłony przeciwsłonecznej, ustaw regulator kąta na obu ramionach, aby osiągnąć pożądane nachylenie. Przykręć nakrętki zabezpieczające, gdy markiza jest wypoziomowana.

6 Instrukcja obsługi

Opis poprawnego użytkownika

- Zawsze zamykaj markizę podczas wietrznych lub deszczowych dni oraz na czas kiedy z niej nie korzystasz.
- Nie zdejmuj i nie pierz tkaniny. Jeśli musisz ją wymienić, zgłoś się do profesjonalisty.
- Regularnie sprawdzaj instalację i mocowanie, szczególnie na początku sezonu. Upewnij się, że mocowania są w dobrym stanie i dobrze się trzymają.
- Do instalacji produktu potrzeba przynajmniej 3 dorosłych osób.
- Użytkownik powinien otrzymać instrukcje użytkownika.
- Nie modyfikuj produktu bez zgody producenta lub jego autoryzowanego przedstawiciela.
- Regularnie sprawdzaj stan produktu i dbaj o niego według zaleceń.
- Używanie produktu na mrozie może spowodować jego uszkodzenie.
- Regularnie sprawdzaj stan instalacji. Upewnij się, że

przewody nie są przetarte lub uszkodzone. Zaprzestań użytkownika, jeśli produkt wymaga naprawy.

- Użytkownik ma obowiązek odłączyć urządzenia od źródła zasilania przed rozpoczęciem prac konserwujących.
- Zwróć uwagę, gdy zaczną padać deszcz, jeśli jego nachylenie jest inne niż zalecane w instrukcji.
- Zadaszenie należy zwinąć, gdy wieje wiatr z prędkością większą niż 28 km/h.
- Maksymalne obciążenie dla niezwijanych części zadaszenia wynosi 800 Pa.

7 Konserwacja i czyszczenie

- Przed czyszczeniem upewnij się, że zadaszenie jest bezpiecznie zamontowane.
- Czyść metalowe powierzchnie za pomocą lekko wilgotnej szmatki.
- Uchwyt ścienny należy czyścić za pomocą lekko wilgotnej szmatki.
- Zetrzyj zabrudzenia z materiału, używając do tego suchej, miękkiej szmatki.
- Nie używaj do czyszczenia ściennych środków chemicznych, benzenu ani alkoholu.
- Nie zwijaj zadaszenia, gdy materiał jest mokry.
- Pozwól materiałowi wyschnąć w naturalny sposób.

SE Bruksanvisning

1 Allmänna varningar

Läs noga igenom alla instruktioner och varningar innan du använder den här produkten. Underlåtenhet att följa varningar och instruktioner kan leda till allvarliga skador, dödsfall eller egendomsskador. Innan installationen, kontrollera om alla tillbehör är kompletta och utan skador. Om inte, kontakta kundservice. Spara dessa anvisningar på ett säkert ställe för framtida referens. Använd denna produkt endast med sina ursprungliga delar. vidaXL kan inte hållas ansvariga vid skador på grund av felaktig användning av denna produkt. Informationen i denna handbok anses vara korrekt vid tidpunkten för tryckning. vidaXL förbehåller sig dock rätten att ändra eller modifiera några av specifikationerna utan förvarning eller skyldighet att uppdatera befintliga enheter. Reparationer bör endast utföras av en specialist eller en professionell och erfaren tekniker. Försök aldrig att reparera produkten själv.

2 Varningar och personlig säkerhet

Bruksanvisningen bör läsas innan produkten används.

Se bild 1

⚠ VARNING: Viktiga säkerhetsanvisningar. Det är viktigt för människors säkerhet att följa dessa instruktioner. Spara dessa instruktioner.

⚠ Varning: När front baren vidrör ändkåpan som visas i bilden, försök inte att föra dem närmare. I annat fall kan produkten skadas.

Se bild 7

A	Tyg
---	-----

⚠ Varning: Tyget ska inte sjunka under drift, annars samlas vatten på det.

3 Dellista

Se bilder 2 och 3

Verktyg som behövs

Se bild 4

Vänligen förbered följande verktyg före installationen:

1	Borra med en borrbits på $\varnothing 12$ mm
2	Måttband

3	Blocknyckel(M6/M8/M12)
4	Skruvmejsel
5	Hylsnyckel (13 mm)

4 Monteringsanvisningar

Se bild 5

I Steg 7 - Del 24, passera genom en del 22 och 23.

5 Monteringsanvisningar

Se bild 6

A	Mark	C	Arm
B	Låsmuttrar	D	Justerskruv

Kontrollera om markisen är i nivå med användning av nivelleringsinstrumentet (26) på den främre stången. Justera vinkeljusteraren i vardera ändar genom att lossa låsmuttrarna på vinkeljusteraren, vrid bulten för att justera höjden. Justera armen tills den främre profilen är plan. Dra åt låsmuttrarna igen för att justera markisens nivå. För att justera markisens lutning, justera vinkeljusteraren på båda axlarna för att uppnå önskad lutning. Fäst låsmuttrarna när markisen är i nivå.

6 Bruksanvisning

Beskrivning av korrekt användning

- Fäll alltid in markisen vid hårda vindar, kraftigt regn eller när den inte används.
- Var vänlig och ta ej loss och tvätta tyget. Om du behöver ersätta tyget, var vänlig och vänd dig till en expert för hjälp.

- Kontrollera hela installationen och alla fästeanordningar regelbundet, särskilt i början av en ny säsong. Se till att fästena är åtdragna och i gott skick.
- Denna produkt kräver minst 3 vuxna för att monteras.
- Anvisningarna för användning skall ges till slutanvändaren.
- Modifiera ej produkten utan att rådfråga tillverkaren eller dess auktoriserade företrädare.
- Underhåll och kontroller produkten regelbundet.
- Användning i frostiga förhållanden kan skada produkten.
- Undersök installationen regelbundet för tecken på slitage eller skador på kablarna. Använd ej om reparation är nödvändig.
- Användaren bör vidta lämpliga åtgärder för att förhindra att markisen fungerar under underhåll.
- Dra in markisen i händelse av regn om lutningen inte ligger inom det värde som rekommenderas i bruksanvisningen.
- Markisen ska dras in om vindhastigheten är högre än 28 km/t.
- Den maximala belastningen för delarna som inte går att dra in är 800Pa.

7 Underhåll och rengöring

- Kontrollera att markisen är ordentligt fastsatt före rengöring.
- Rengör markisens metallytor med en något fuktad trasa.
- Rengör väggmonteringsbasen med en lätt fuktad trasa.
- Torka av skräp från tygöverdraget med en torr, mjuk trasa.
- Använd inga abrasiva rengöringsmedel såsom kemikalier, bensen eller alkohol.
- Rulla inte upp markisen när den är blöt.
- Låt tyget torka på ett naturligt sätt när det är blött.

ES Manual del usuario

1 Advertencias generales

Lea detenidamente todas las instrucciones y advertencias antes de usar este producto. De no seguirse estas advertencias e instrucciones se podrían causar lesiones graves, daños a la propiedad e incluso la muerte. Antes de la instalación, compruebe que todos los accesorios están completos y sin daños. De lo contrario, póngase en contacto con el servicio de atención al cliente. Mantenga estas instrucciones en un lugar seguro para consultas futuras. Use este producto solamente con sus piezas originales. vidaXL no se responsabiliza en el caso de daños o lesiones debido al uso incorrecto de este producto. La información contenida en este manual se considera correcta en el momento de su impresión. Sin embargo, vidaXL se reserva el derecho a modificar cualquiera de las especificaciones sin previo aviso o la obligación de actualizar las unidades ya

existentes. Las reparaciones deben ser llevadas a cabo solamente por un especialista o un técnico profesional y experimentado. Nunca intente reparar el producto usted mismo.

2 Advertencias y seguridad personal

Las instrucciones de uso deben leerse antes de usar el producto. Ver imagen 1

⚠ ADVERTENCIA: Instrucciones importantes de seguridad.

Es importante para la seguridad de las personas que se sigan estas instrucciones. Conserve estas instrucciones.

⚠ Advertencia: Cuando la barra delantera toque la tapa final como se muestra en la imagen, no trate de acercarlos.

De lo contrario, el producto podría resultar dañado.

Ver imagen 7

A	Tela
---	------

⚠ Advertencia: La tela no debe estar hundida durante el uso, de lo contrario, se acumulará agua sobre ella.

3 Lista de piezas

Ver imágenes 2 y 3

Herramientas necesarias

Ver imagen 4

Por favor, lea la siguiente advertencia de seguridad antes del uso.

1	Taladro eléctrico con un taladro de Ø12 mm
2	Cinta métrica
3	Llave inglesa (M6/M8/M12)
4	Destornillador
5	Llave de tubo (13mm)

4 Instrucciones de montaje

Ver imagen 5

i Paso 7 - Pieza 24, pasela a través de las partes 22 y 23.

5 Instrucciones de instalación

Ver imagen 6

A	Suelo	C	Brazo
B	Tuercas de bloqueo	D	Tornillo

Compruebe si el toldo está nivelado usando el instrumento de nivelación (26) sobre la barra frontal. Ajuste el ajustador de ángulo en cualquiera de los extremos aflojando las tuercas de seguridad del ajustador de ángulo, gire el tornillo de gato para ajustar la pendiente. Ajuste el brazo hasta que el perfil frontal esté nivelado. Vuelva a apretar las tuercas de seguridad para fijar el nivel del toldo. Para ajustar la inclinación del toldo, ajuste el ajustador de ángulo en ambos soportes del brazo para lograr la inclinación deseada. Fije las tuercas de seguridad cuando el toldo esté nivelado.

6 Manual de instrucciones

DK Brugermanual

1 Generelle advarsler

Læs alle instruktionerne og advarsler omhyggeligt, før du bruger dette produkt. Manglende overholdelse af advarsler og instruktioner kan resultere i alvorlig personskade, død eller

Descripción del uso apropiado

- Siempre enrolle el toldo en días ventosos, cuando llueva mucho y cuando no lo esté usando.
- Por favor, no descosa y lave la tela. Si necesita reemplazar el tejido, consulte a algún experto para obtener ayuda.
- Verifique la instalación general y todos los sujetadores con regularidad, especialmente al comienzo de una nueva temporada. Asegúrese de que los sujetadores estén apretados y en buenas condiciones.
- Este producto requiere al menos a 3 adultos para montar.
- Las instrucciones de uso se deben proporcionar al usuario final.
- No modifique el producto sin consultar al fabricante o su representante autorizado.
- Mantenga y controle regularmente el producto.
- El uso en condiciones heladas puede dañar el producto.
- Examine con frecuencia la instalación en busca de signos de desgaste o daños en los cables. No lo use si la reparación es necesaria.
- El usuario debe tomar las medidas adecuadas para evitar el funcionamiento del toldo durante el mantenimiento.
- Retire el toldo en caso de lluvia si la pendiente no está en el rango del valor recomendado en las instrucciones.
- El toldo debe retirarse en caso de que la velocidad del viento sea superior a los 28 km/h.
- La carga máxima que las partes del toldo no retráctiles pueden soportar son 800Pa.

7 Mantenimiento y limpieza

- Verifique que el toldo esté bien sujeto y seguro antes de limpiarlo.
- Limpie las superficies metálicas del toldo con un paño ligeramente húmedo.
- Limpie la base del soporte de pared con un paño ligeramente húmedo.
- Limpie los restos de la cubierta de tela con un paño suave y seco.
- No use limpiadores abrasivos como productos químicos, benceno o alcohol.
- No enrolle el toldo cuando esté mojado.
- Deje que la tela se seque naturalmente cuando esté mojada.

skade på ejendom. Kontroller om alt tilbehør er komplet og uden skader. Hvis ikke, kontakt kundeservice. Opbevar disse instruktioner på et sikkert sted til fremtidig brug. Brug kun dette produkt med dets originale dele. vidaXL kan ikke holdes ansvarlig i tilfælde af skade på baggrund af forkert brug af dette

produkt. Oplysningerne i denne vejledning menes at være korrekte på tidspunktet for udskrivningen. vidaXL forbeholder sig dog ret til at ændre eller modificere specifikationerne uden varsel eller forpligtelse til at opdatere eksisterende enheder. Reparationer bør kun udføres af en specialist eller en professionel og erfaren tekniker. Forsøg aldrig at reparere produktet selv.

2 Advarsler og personlig sikkerhed

Betjeningsvejledningen skal læses inden produktet bruges.

Se billede 1

⚠ ADVARSEL: Vigtige sikkerhedsanvisninger. Det er vigtigt for folks sikkerhed at følge disse anvisninger. Gem dem til senere brug.

⚠ Advarsel: Når den forreste bar rører endedækslet som vist på billedet, skal du ikke forsøge at bringe dem tættere på. Ellers kan produktet blive beskadiget.

Se billede 7

A	Stof
---	------

⚠ Advarsel: Stoffet bør ikke nedsænkes under drift, ellers vil der samles vand på.

3 Delliste

Se billeder 2 og 3

Nødvendige værktøjer

Se billede 4

Forbered venligst følgende værktøjer før monteringen:

1	Elektrisk boremaskine med en borebit på Ø12 mm
2	Målebånd
3	Skruenøgle(M6/M8/M12)
4	Skruetrækker
5	Topnøgle (13 mm)

4 Monteringsvejledning

Se billede 5

i Trin 7 - Del 24, før gennem del 22 og 23.

5 Installationsvejledning

Se billede 6

A	Jord	C	Arm
B	Låsemøtrikker	D	Kabelbolt

Kontroller, om markisen er lige ved at bruge et vaterpas (26) på frontstangen. Juster vinkeljusteringen i begge ender ved at løsne låsemøtrikkerne på vinkelregulatoren, drej bolten for at justere hældningen. Juster armen, indtil den forreste profil er plan. Spænd låsemøtrikkerne igen for at fastgøre markisens hældning. For at justere markisens hældning, juster vinkeljusteringen på begge arme for at opnå den ønskede hældning. Fastgør låsemøtrikkerne, når markisen er plan.

6 Betjeningsvejledning

Beskrivelse af korrekt brug

- Rul altid markisen sammen på blæsende dage, når der er kraftig regn og når den ikke er i brug.
- Du må ikke fjerne og vaske stoffet. Hvis du har brug for at udskifte stoffet, skal du kontakte eksperter for at få hjælp.
- Kontroller den samlede installation og alle fastgørelseselementerne regelmæssigt, især i begyndelsen af en ny sæson. Sørg for, at fastgørelseselementerne er stramme og i god stand.
- Dette produkt kræver mindst tre voksne ved montering.
- Brugsanvisningen skal gives til slutbrugeren.
- Du må ikke ændre produktet uden først at have konsulteret med fabrikanten eller dennes autoriserede repræsentant.
- Vedligehold og kontrollér regelmæssigt produktet.
- Anvendelse under frostforhold kan beskadige produktet.
- Undersøg installationen ofte for tegn på slitage eller beskadigelse af kabler. Brug ikke markisen, hvis reparation er nødvendig.
- Brugeren bør træffe passende foranstaltninger for at markisen ikke kan bruges under vedligeholdelse.
- Træk forteltet tilbage i tilfælde af regn, hvis hældningen ikke ligger inden for den værdi, der anbefales i instruktionen.
- Markisen skal trækkes tilbage, hvis vindhastigheden er højere end 28 km/t.
- Den maksimale belastning for de ikke-tilbagetrækkelige dele af markisen er 800 Pa.

7 Vedligeholdelse og rengøring

- Kontroller, at markisen er fastgjort ordenligt og sikkert inden rengøring.
- Rengør markisens metaloverflader med en fugtig klud.
- Rengør vægbeslaget med en let fugtet klud.
- Tør skidt af fra stofdækket med en tør, blød klud.
- Brug ikke for hårde rengøringsmidler som kemikalier, benzen eller alkohol.
- Rul ikke markisen ind når det er vådt.
- Lad stofdækket tørre naturligt, når det er vådt.

1 Generelle advarsler

Les alle instruksjonene og advarslene nøye før du bruker dette produktet. Unnlattelse av å følge advarsler og instruksjoner kan føre til alvorlig skade, død eller skade på eiendom. Før installasjon, kontroller om alt av tilbehør er komplett og uten skade. Hvis ikke, kontakt kundeservice. Oppbevar disse instruksjonene på et trygt sted for fremtidig bruk. Kun bruk dette produktet med originale deler. vidaXL kan ikke holdes ansvarlig ved eventuelle skader eller personskade på grunn av feil bruk av dette produktet. Informasjonen i denne håndboken antas å være korrekt ved utskriftstidspunktet. VidaXL forbeholder seg imidlertid retten til å endre eller modifisere noen av spesifikasjonene uten varsel eller forpliktelse til å oppdatere eksisterende enheter. Reparasjoner bør bare utføres av en spesialist eller en profesjonell og erfaren tekniker. Forsøk aldri å reparere produktet selv.

2 Advarsler og personlig sikkerhet

Bruksanvisningen bør leses før du bruker produktet.

Se bilde 1

⚠ ADVARSEL: Viktige sikkerhetsanvisninger. Det er viktig for folks sikkerhet å følge disse instruksjonene. Lagre disse instruksjonene.

⚠ Advarsel: Når frontlinjen berører endestykket som vist på bildet, ikke prøv å bringe dem nærmere. Ellers kan produktet bli skadet.

Se bilde 7

A	Stoff
---	-------

⚠ Advarsel: Stoffet skal ikke senkes under bruk, ellers vil vannet samle seg på det.

3 Liste over deler

Se bilder 2 og 3

Nødvendige verktøy

Se bilde 4

Vennligst klargjør følgende verktøy før installasjonen:

1	Kraftbør med en borekrone på Ø12 mm
2	Målebånd
3	Skiftenøkkel(M6/M8/M12)
4	Skrutrekker
5	Pipenøkkel (13mm)

4 Monteringsanvisninger

Se bilde 5

I Trinn 7 - Del 24, passerer gjennom del 22 og 23.

5 Monteringsanvisning

Se bilde 6

A	Bakke	C	Arm
B	Låsemuttere	D	Sekskantskrue

Sjekk om forteltet er i vater med bruk av nivelleringsinstrumentet (26) på frontstangen. Juster vinkeljusteringen i hver ende ved å løсне låsemutterne på vinkeljusteren, vri jekkbolten for å justere toningen. Juster armen til den fremre profilen er i vater. Stram låsemutterne igjen for å fikse forteltnivået. For å justere helningen på forteltet, juster vinkeljusteren på begge armskuldrene for å oppnå ønsket skråstilling. Fest låsemutterne når forteltet er i vater.

6 Brukerhåndbok

Beskrivelse av riktig bruk

- Rull alltid opp markisen på vindfulle dager, når det er mye regn, og når du ikke bruker det.
- Vennligst ikke ta av og vask stoffet. Hvis du trenger å bytte ut stoffet, vennligst kontakt eksperter for å få hjelp.
- Kontroller den generelle installasjonen og alle festene regelmessig, spesielt i begynnelsen av en ny sesong. Pass på at festene er strammet og i god stand.
- Dette produktet krever minst 3 voksne å montere.
- Bruksanvisningene skal gis til den endelige brukeren.
- Ikke endre produktet uten å konsultere produsenten eller den autoriserte representanten.
- Regelmessig vedlikehold og kontroll av produktet.
- Bruken av produktet i minusgrader kan skade produktet.
- Undersøk installasjonen ofte for tegn på slitasje eller skade på kabler. Ikke bruk hvis reparasjon er nødvendig.
- Brukeren bør ta hensiktsmessige tiltak for å forhindre at markisen fungerer under vedlikehold.
- Trekk tilbake markisen i tilfelle av regn, hvis hellingen ikke ligger innenfor rekkevidden av verdien som anbefales i instruksjonene.
- Markisen skal trekkes tilbake hvis vindhastigheten er høyere enn 28 km/t.
- Den maksimale belastningen til de ikke-uttrekkbare delene av markisen er 800Pa.

7 Vedlikehold og rengjøring

- Kontroller at markisen er festet tett og sikkert før rengjøring.
- Rengjør metalloverflatene på markisen med en litt fuktig klut.

- Rengjør veggmonteringsbasen med en litt fuktig klut.
- Tørk av rusk fra stoffdekelet med en tørr, myk klut.
- Ikke bruk slipemidler som kjemikalier, benzen eller alkohol.
- Ikke rull inn markisen når den er våt.
- La stoffet tørke naturlig når det er vått.

PT Manual de utilizador

1 Advertências gerais

Leia cuidadosamente todas as instruções e advertências antes de utilizar este produto. O não cumprimento das advertências e instruções pode resultar em ferimentos graves, morte ou danos materiais. Antes da instalação, verifique se todos os acessórios estão presentes e sem danos. Caso contrário, entre em contacto com o serviço de apoio ao cliente. Mantenha estas instruções num lugar seguro para futura referência. Use este produto apenas com as suas peças originais. A vidaXL não pode ser responsabilizada em caso de danos ou lesões devido à utilização incorreta deste produto. A informação contida neste manual acredita-se estar correta no momento da impressão. No entanto, a vidaXL reserva-se o direito de alterar ou modificar qualquer uma das especificações sem aviso prévio ou obrigação de atualizar as unidades existentes. As reparações só devem ser realizadas por um especialista ou um técnico profissional e experiente. Nunca tente reparar o produto.

2 Avisos e segurança pessoal

As instruções de funcionamento devem ser lidas antes de utilizar o produto.

Ver imagem 1

⚠️ ADVERTÊNCIA: instruções de segurança importantes.

Estas instruções devem ser seguidas de forma a garantir a segurança das pessoas. Guarde estas instruções.

⚠️ Aviso: quando a barra frontal tocar na extremidade, conforme demonstrado na imagem, não tente aproximá-los mais. Caso contrário, o produto pode danificar-se.

Ver imagem 7

A	Tecido
---	--------

⚠️ Aviso: o tecido não deve ser afundado durante a utilização, caso contrário poderá acumular-se água neste.

3 Lista de peças

Ver imagens 2 e 3

Ferramentas necessárias

Ver imagem 4

Prepare as seguintes ferramentas antes da instalação:

1	Berbequim com broca de Ø12mm
2	Fita métrica
3	Chave inglesa (M6/M8/M12)
4	Chave de fendas
5	Chave de caixa (13mm)

4 Instruções de montagem

Ver imagem 5

1 Passo 7 - a peça 24 passa através das peças 22 e 23.

5 Instruções de instalação

Ver imagem 6

A	Chão	C	Braço
B	Porcas de bloqueio	D	Parafuso conector

Verifique se o toldo está nivelado com o uso do instrumento de nivelamento (26) na barra frontal. Ajuste o regulador de ângulo em ambas as extremidades desapertando as porcas de bloqueio do regulador de ângulo; vire o parafuso de desbloqueio para ajustar a inclinação. Ajuste o braço até que o perfil frontal esteja nivelado. Aperte as porcas de bloqueio novamente para fixar o nível do toldo. Para ajustar a inclinação do toldo, ajuste o regulador de ângulo nos dois ombros do braço para obter a inclinação desejada. Fixe as porcas de bloqueio quando o toldo estiver nivelado.

6 Manual de instruções

Descrição da utilização adequada

- Enrole sempre o toldo em dias de vento, chuva forte e quando não o estiver a utilizar.
- Não remova e lave o tecido. Se necessitar de substituir o tecido, recorra a especialistas para obter ajuda.
- Verifique a instalação geral e todos os fixadores regularmente, especialmente no início de uma nova estação. Assegure-se de que os fixadores estão apertados e em boas condições.
- A montagem deste produto requer pelo menos 3 adultos.
- As instruções de utilização devem ser facultadas ao utilizador final.

- Nu modificați produsul fără să consultați producătorul sau un reprezentant autorizat.
- Faceți o întreținere și verificați produsul în mod regulat.
- Utilizarea în condiții de îngheț poate deteriora produsul.
- Verificați în mod regulat instalarea și starea cablurilor. Nu utilizați dacă sunt necesare reparații.
- Utilizatorul trebuie să ia măsurile adecvate pentru a preveni funcționarea parasolului în timpul întreținerii.
- Verificați în mod regulat starea parasolului în timpul ploii, dacă acesta nu este înclinat în poziția recomandată în instrucțiuni.
- Parasolul trebuie să fie închis dacă viteza vântului este mai mare de 28 km/h.
- Cărcă maximă pentru părțile retrăse ale parasolului este de 800Pa.

7 Manutenție și curățare

- Verificați dacă parasolul este bine fixat și sigur înainte de a-l curăța.
- Curățați suprafețele metalice ale parasolului cu un șterger ușor umezit.
- Curățați baza din perete unde va fi montat parasolul cu un șterger ușor umezit.
- Curățați resturile de țesătură de pe suprafața parasolului folosind un șterger uscat și moale.
- Nu utilizați produse de curățare abrazive precum săruri, benzină sau alcool.
- Nu lăsați parasolul să se umezească în timpul curățării.
- Lăsați țesătura să se usuce în mod natural după curățare.

RO Manual de utilizare

1 Avertismente generale

Citiți cu atenție toate instrucțiunile și avertismentele înainte de a utiliza acest produs. Nerespectarea avertismentelor și instrucțiunilor poate duce la răni grave, deces sau pagube materiale. Înainte de instalare, verificați dacă toate accesoriile sunt complete și fără deteriorări. În caz contrar, contactați serviciul de relații cu clienții. Păstrați aceste instrucțiuni într-un loc sigur pentru referințe viitoare. Utilizați acest produs numai cu piesele sale originale. vidaXL nu poate fi considerată responsabilă în caz de avarie sau răni din cauza utilizării incorecte a acestui produs. Informațiile conținute în acest manual sunt considerate a fi corecte la momentul tipării. Cu toate acestea, vidaXL își rezervă dreptul de a schimba sau modifica oricare dintre specificații fără notificare sau obligația de a actualiza unitățile existente. Reparațiile trebuie efectuate numai de un specialist sau de un tehnician profesionist și experimentat. Nu încercați niciodată să reparați produsul singur.

2 Avertisuri și siguranță personală

Instrucțiunile de operare trebuie citite înainte de utilizarea produsului.

Vedeți imaginea 1

⚠️ AVERTISMENT: Instrucțiuni importante de siguranță.

Pentru siguranța oamenilor este important să urmați aceste instrucțiuni. Păstrați aceste instrucțiuni.

⚠️ Avertisment: Când bara frontală atinge capacul final, așa cum se arată în imagine, nu încercați să le apropiați. În caz contrar, produsul poate fi deteriorat.

Vedeți imaginea 7

A	Material textil
---	-----------------

⚠️ Avertisment: Țesătura nu trebuie să fie adâncită în timpul funcționării; în caz contrar, apa se va acumula pe aceasta.

3 Listă părți

Vedeți imaginile 2 și 3

Unelte necesare

Vedeți imaginea 4

Vă rugăm să pregătiți următoarele unelte înainte de instalare:

1	Bormașină cu burghiu de Ø 12 mm
2	Ruletă
3	Cheie (M6/M8/M12)
4	Șurubelniță
5	Cheie tubulară (13mm)

4 Instrucțiuni de asamblare

Vedeți imaginea 5

i Pasul 7 - Reper 24, trece prin reperul 22 și 23.

5 Instrucțiuni de instalare

Vedeți imaginea 6

A	Sol	C	Braț
B	Piulițe de blocare	D	Șurub de ridicare

Verificați dacă este nivelată copertina, folosind instrumentul de nivelare (26) de pe bara frontală. Reglați dispozitivul de ajustare a unghiului la ambele capete, slăbind piulițele de blocare ale dispozitivului de ajustare a unghiului, rotiți șurubul cricului

pentru a regla înălțimea. Reglați brațul până când profilul frontal este nivelat. Strângeți din nou piulițele de blocare pentru a fixa nivelul copertinei. Pentru a regla înclinația copertinei, reglați dispozitivul de ajustare a unghiului pe ambii umeri ai brațului pentru a obține înclinația dorită. Fixați piulițele de blocare atunci când copertina este nivelată.

6 Ghid de operare

Descrierea utilizării corecte

- Întotdeauna rulați copertina în zilele vântoase, când există ploi abundente și când nu o folosiți.
- Nu scoateți și nu spălați materialul. Dacă aveți nevoie să-l înlocuiți, vă rugăm să contactați experții pentru ajutor.
- Verificați în mod regulat instalarea generală și toate dispozitivele de fixare, în special la începutul unui nou sezon, pentru a vă asigura că dispozitivele de fixare sunt strânse și în stare bună.
- Este nevoie de cel puțin 3 adulți pentru asamblarea acestui produs.
- Instrucțiunile de folosire vor fi furnizate utilizatorului final.
- Nu modificați produsul fără a consulta producătorul sau reprezentantul său autorizat.
- Mențineți și verificați periodic produsul.
- Operarea în condiții de îngheț poate deteriora produsul.
- Examinați frecvent instalația pentru semne de uzură sau

deteriorare a cablurilor. Nu utilizați dacă se impune vreo reparație.

- Utilizatorul trebuie să ia măsurile adecvate pentru a împiedica funcționarea copertinei în timpul lucrărilor de întreținere.
- Retrageți copertina în cazul ploii, dacă panta nu se află în intervalul recomandat în instrucțiuni.
- Copertina trebuie retrasă în cazul în care viteza vântului este mai mare de 28 km/h.
- Încărcătura maximă pentru părțile ne-retractabile ale copertinei este 800 Pa.

7 Întreținere și curățare

- Verificați copertina înainte de curățare pentru a vă asigura că este bine strânsă și are o fixare sigură.
- Curățați suprafețele metalice ale copertinei cu o cârpă ușor umezită.
- Curățați baza suportului de perete cu o cârpă ușor umedă.
- Ștergeți reziduurile de pe husa materialului folosind o cârpă uscată și moale.
- Nu utilizați substanțe de curățare abrazive precum substanțe chimice, benzen sau alcool.
- Nu rulați copertina când e udă.
- Lăsați materialul textil să se usuce în mod natural când este ud.

SI Navodila za uporabo

1 Splošna opozorila

Pred uporabo tega izdelka pazno preberite celotna navodila in opozorila. Če ne boste upoštevali opozoril in navodil, lahko to vodi do resnih poškodb, smrti ali poškodovanja lastnine. Pred inštalacijo preverite, ali so vsi pripomočki celotni in nepoškodovani. Če niso, kontaktirajte ekipo za pomoč strankam. Ta navodila shranite na varen prostor, za kasnejšo uporabo. Ta izdelek uporabljajte samo z njegovimi originalnimi deli. Podjetje vidaXL ni odgovorno za primere škode ali poškodb, ki so posledica nepravilne uporabe tega izdelka. Informacije, ki so zapisane v tem priročniku, so v času tiskanja pravilne. Kljub temu, si vidaXL pridržuje pravico spremeniti specifikacije brez predhodnega opozorila ali dolžnosti posodobljanja obstoječih enot. Popravila lahko izvaja samo specialist ali profesionalni in izkušeni tehnik. Izdelka nikoli ne poskušajte popraviti sami.

2 Opozorila in osebna varnost

Pred uporabo izdelka je treba prebrati navodila za upravljanje. Oglejte si sliko 1

⚠ OPOZORILO: Pomembna varnostna navodila. Za varnost

ljudi je nujno, da sledite tem navodilom. Shranite ta navodila.

⚠ Opozorilo: Ko se sprednji drog dotakne končne kapice, kot je prikazano na sliki, ju ne poskušajte potisniti bližje skupaj, saj se lahko na ta način izdelek poškoduje.

Oglejte si sliko 7

A	Tkanina
---	---------

⚠ Opozorilo: Med uporabo blago ne sme biti udrtu, sicer se bo na njem nabirala voda.

3 Seznam delov

Oglejte si slike 2 in 3

Potrebno orodje

Oglejte si sliko 4

Prosimo, da pred montažo pripravite naslednje orodje:

1	Električni vrtalnik s svedom \varnothing 12mm
2	Merilni trak
3	Ključ (M6/M8/M12)
4	Izvičaj

5	Nasadni ključ (13mm)
---	----------------------

4 Navodila za namestitev

Oglejte si sliko 5

I Korak 7 - Del 24, vstavite skozi del 22 in 23.

5 Navodila za namestitev

Oglejte si sliko 6

A	Ozemljitev	C	Ročka
B	Varnostne matice	D	Matični vijak

Z instrumentom za izravnavo (26) na sprednji palici preverite, ali je tenda poravnana. Na obeh straneh prilagodite nastavitve kota tako, da popustite pritrdilne matice na delu za nastavitve naklona ter zavrtite vijak, da prilagodite višino. Ročico prilagajajte tako dolgo, dokler ne bo poravnana s sprednjim profilom. Ponovno privijte pritrdilne matice, da fiksirate nivo tende. Za nastavitve naklona tende prilagodite del za nastavitve naklona na obeh ramenih, da dosežete želeni naklon. Ko je tenda poravnana, fiksirajte pritrdilne matice.

6 Navodila za uporabo

Opis pravilne uporabe

- Vedno zvijte tendo ob vetrovnih dneih, ob močnem deževju in ko jo ne uporabljate.
- Prosimo, ne razpletajte ali perite blaga. Če je potrebno blago zamenjati, se obrnite na strokovnjake.
- Redno preverjajte celotno namestitev in vse pritrdilne

elemente, zlasti ob začetku nove sezone. Zagotovite, da so pritrtilni elementi tesno nameščeni in v dobrem stanju.

- Za montažo izdelka so potrebne vsaj 3 odrasle osebe.
- Navodila za uporabo je treba posredovati končnemu uporabniku.
- Izdelka ne spreminjajte brez posvetovanja s proizvajalcem ali njegovim pooblaščenim zastopnikom.
- Redno vzdržujte in pregledujte izdelek.
- Uporaba ob zmrzali lahko poškoduje izdelek.
- Pogosto pregledajte instalacijo in bodite pozorni na znake obrabe ali poškodovane kable. Če je potrebno popravilo, izdelka ne uporabljajte.
- Uporabnik mora sprejeti primerne ukrepe, da prepreči delovanje tende med vzdrževanjem.
- Zvijte tendo v primeru dežja, če naklon ni v skladu z vrednostjo, ki je priporočena v navodilih.
- Tendo je treba zviti, če je moč vetra večja od 28 km/h.
- Maksimalna obremenitev za nezložljive dele tende je 800 Pa.

7 Vzdrževanje in čiščenje

- Pred čiščenjem pregledajte tendo in se prepričajte, da je tesno in varno pritrjeno.
- Očistite kovinske površine tende z rahlo vlažno krpo.
- Stensko držalo očistite z rahlo vlažno krpo.
- Umazanijo iz blaga obrišite z uporabo suhe, mehke krpe.
- Ne uporabljajte abrazivnih čistil, kot so kemikalije, benzen ali alkohol.
- Tende ne zvijajte, ko je mokra.
- Ko je blago mokro, pustite da se naravno posuši.

HU Felhasználói kézikönyv

1 Általános Figyelmeztetések

Kérjük, a termék használata előtt olvassa el figyelmesen a használati útmutatót és a figyelmeztetéseket! Be nem tartásuk súlyos sérülést, halált, vagy anyagi kárt okozhat. Összeszerelés előtt ellenőrizze, hogy minden alkatrész egész, sérülésmentes-e. Ha nem az, akkor lépjen kapcsolatba az ügyfélszolgálatl. Tartsa ezeket az utasításokat biztonságos helyen a jövőbeli használatához. Csak eredeti alkatrészekkel használja a terméket. A vidaXL nem vállal felelősséget a helytelen használatból eredő károk vagy sérülések miatt. Az ebben az útmutatóban található információk a nyomtatás időpontjában hitelesek. Ugyanakkor a vidaXL fenntartja a jogot, hogy bármilyen figyelmeztetés, vagy a meglévő információk frissítésének kötelezettsége nélkül változtasson vagy módosítson a leíráson. Javítást csak szakember, vagy szakképzett és tapasztalt technikus végezhet.

Soha ne próbálja meg egyedül megjavítani a terméket!

2 Figyelmeztetések é személyi biztonság

A termék használata előtt olvassa el a használati útmutatót. Lásd a képen 1

▲ FIGYELMEZTETÉS: Fontos biztonsági utasítások. A személyi biztonság megőrzése érdekében fontos követni ezeket az utasításokat. Tegye el őket a későbbi hivatkozáshoz.

▲ Figyelmeztetés: Ha az elülső rúd a képen látható módon érinti a zárósapkát, ne próbálja közelebb húzni őket egymáshoz. Máskülönben a termék megrongálódhat.

Lásd a képen 7

A	Szövet
---	--------

▲ Vigyázat: A vászonnak használat közben feszesnek kell

lennie; ellenkező esetben víz gyűlhet össze rajta.

3 Alkatrészlista

Lásd. a képet 2 é 3

Szükséges szerszámok

Lásd a képen 4

Kérjük, telepítés előtt készítse elő az alábbi szerszámokat:

1	Fúrógép 12 mm átmérőjű fúrófejrel
2	Mérőszalag
3	Csavarkulcs (M6 / M8 / M12)
4	Csavarhúzó
5	Dugókulcs (13 mm)

4 Szerelési útmutató

Lásd a képen 5

i 7. lépés – 24. alkatrész, vezesse át 22. és 23. számú alkatrészen.

5 Összeszerelési útmutató

Lásd a képen 6

A	Földelés	C	Kar
B	Záró csavaranyák	D	Emelőcsavar

A szintező (26) segítségével ellenőrizze a ponyva szintjét az elülső rúdon. A dőlés szögének mértékét a szög szabályzó bármely végén beállíthatja a záróanyák kioldásával, majd az emelőszeg elforgatásával. Állítsa be a kart úgy, hogy a ponyva elülső profilja szintben legyen. Húzza meg ismét a záróanyákat a ponyva szintjének rögzítéséhez. A ponyva lejtésének beállításához állítsa be a szög szabályzót mindkét karon, amíg el nem éri a kívánt lejtési szöget. Ha a ponyva egyenesen áll, húzza meg a záróanyákat.

6 Használati útmutató

A megfelelő használat bemutatása

- Szeles napokon, heves esőzésekkor vagy használaton kívül

mindig tekerje fel a napellenzőt

- Kérjük, ne fejtse fel és ne mossa ki a szövetyanyagot. Ha szüksegessé válik a szövetyanyag cseréje, forduljon szakemberhez segítségért.
- Ellenőrizze rendszeresen a felszerelést és az összes rögzítőelemet, különösen újonnan beköszöntő évszakok elején, és győződjön meg róla, hogy meg vannak-e húzva, és megfelelő állapotban vannak-e.
- A termék felszereléséhez legalább 3 felnőtt szükséges.
- A végfelhasználót el kell látni a használati utasításokkal.
- Ne alakítsa át a terméket anélkül, hogy előbb a gyártóval vagy annak meghatalmazottjával egyeztetett volna.
- Rendszeresen tartsa karban és ellenőrizze a terméket.
- A fagyos körülmények között történő használat kárt tehet a termékekben.
- Rendszeresen ellenőrizze, hogy nem történt-e kopás és nem sérültek-e a kábelek. Amennyiben javítás szükséges, ne használja.
- A felhasználónak meg kell tennie a szükséges intézkedéseket a napellenző karbantartás alatt történő működtetésének megelőzésére.
- Húzza be a napellenzőt esőben, ha az nem az utasításban javasolt értéktartományban van.
- A napellenző visszacsukódik, ha a szélerősség meghaladja a 28 km/órát.
- A napellenző nem behúzható részeinek maximális terhelhetősége 800 Pa.

7 Karbantartás és tisztítás/ takarítás

- Tisztítás előtt ellenőrizze, hogy a napellenző szorosan és biztonságosan van-e rögzítve.
- Enyhén nedves ruhával tisztítsa a napellenző fém felületeit.
- Enyhén nedves ruhával tisztítsa meg a fal tartókonzolt.
- Száraz, puha ronggyal törölje le a törmelék a szövetyanyagról.
- Ne használjon súroló hatású tisztítószer, például vegyi anyagot, benzolt vagy alkoholt.
- Nedves állapotban ne tekerje fel a napellenzőt.
- Ha nedves, hagyja, hogy természetes módon száradjon meg a szövet.

CZ Uživatelská příručka

1 Obecná upozornění

Před použitím tohoto výrobku si pečlivě přečtěte všechny pokyny a varování. Nedodržení varování a pokynů může vést k vážnému zranění, smrti nebo škodám na majetku. Před instalací zkontrolujte, zda je veškeré příslušenství kompletní a bez

poškození. Pokud tomu tak není, kontaktujte oddělení péče o zákazníky. Uchovejte tyto pokyny na bezpečném místě pro budoucí použití. Používejte tento výrobek pouze s originálními díly. Společnost vidaXL nemůže být zodpovědná za škody nebo úrazy způsobené nesprávným použitím tohoto výrobku. Informace obsažené v této příručce jsou považovány v době

tisku správné. Avšak společnost vidaXL si vyhrazuje právo změnit nebo upravit kteroukoli ze specifikací bez předchozího upozornění nebo povinnosti aktualizovat stávající jednotky. Opravy smí provádět pouze odborník nebo profesionální a zkušený technik. Nikdy se nepokoušejte opravit výrobek sami.

2 Upozornění a osobní bezpečnost

Před použitím výrobku si pečlivě přečtěte návod k obsluze.

Viz obrázek 1

⚠ Varování: Důležité bezpečnostní instrukce. Pokud se jimi nebudete řídit, vystavujete se nebezpečí. Uložte si tyto instrukce na bezpečné místo pro pozdější použití.

⚠ Varování: Když se přední lišta dotýká koncového uzávěru, jak je znázorněno na obrázku, nepokoušejte se je přiblížit. V opačném případě může dojít k poškození výrobku.

Viz obrázek 7

A	Textil
---	--------

⚠ Varování: Látka by neměla být povolena během používání, protože by se na ní mohla hromadit voda.

3 Seznam částí

Viz obrázky 2 a 3

Potřebné nástroje

Viz obrázek 4

Před instalací si prosím připravte následující nástroje:

1	Elektrická vrtačka s vrtákem Ø 12 mm
2	Svinovací metr
3	Klíč (M6 / M8 / M12)
4	Šroubovák
5	Nástrčný klíč (13 mm)

4 Montážní návod

Viz obrázek 5

i Krok 7 — část 24, provedte části 22 a 23.

5 Návod k instalaci

Viz obrázek 6

A	Ukotvení	C	Rameno
B	Zajišťovací matice	D	Šroub

Zkontrolujte, zda je markýza vyrovnána (26) na přední liště. Nastavte úhelník na obou koncích uvolněním pojistných matic nastavovače úhlu a otáčením šroubu zdvihu pro nastavení rozteče. Nastavte rameno, dokud není přední profil vyrovnaný.

Utáhněte pojistné matice znovu, abyste upevnili markýzu na požadované úrovni. Chcete-li nastavit sklon markýzy, upravte polohu úhelníku na obou kloubových ramenech, abyste dosáhli požadovaného sklonu. Ve chvíli, kdy je markýza v požadované vyrovnané poloze, tak matice zajistěte.

6 Návod k obsluze

Popis správného užívání

- Pokud markýzu nepoužíváte, nebo za větru či deště, markýzu vždy srolujte.
- Látku markýzy prosím neodstraňujte ani ji neperte. Pokud potřebujete vyměnit látku, vyhledejte odborníky.
- Průběžně kontrolujte, zda jsou všechny šrouby markýzy dotažené a zda markýza pevně drží. Zvláště si na to dávejte pozor před začátkem nové sezóny. Ujistěte se, že všechny šrouby jsou utažené a bez poškození.
- Pro sestavení produktu je zapotřebí minimálně tři dospělých osob.
- Návod k obsluze by měl být uživateli dodán.
- Výrobek nijak neupravujte, pokud jste předem nekontuzovali výrobce či autorizovaného prodejce.
- Pravidelně udržujte a kontrolujte produkt.
- Používání při teplotách pod bodem mrazu může produkt poškodit.
- Často kontroluje, zda kabely nevykazují známky opotřebenosti nebo poškození. Je-li nutné provést opravu, zařízení nepoužívejte.
- Uživateli zařízení by se měl ujistit, že markýza nebude během údržby používána.
- Zatáhněte markýzu v případě deště, pokud její sklon není v rozmezí hodnot, které se doporučují v návodu.
- Zatáhněte markýzu, pokud je rychlost větru vyšší než 28 km/h.
- Maximální nosnost částí, které nelze zatáhnout, je 800 Pa.

7 Údržba a čištění

- Před čištěním markýzy zkontrolujte, zda je správně a bezpečně upevněna.
- Kovové povrchy markýzy očistěte mírně navlhčeným hadříkem.
- Základnu připevněnou na stěnu vyčistěte mírně navlhčeným hadříkem.
- Smeťte nečistoty z textilního povrchu pomocí suchého měkkého hadříku.
- Nepoužívejte žádné abrazivní čisticí prostředky, jako jsou chemikálie, benzen nebo alkohol.
- Nestáčejte markýzu, pokud je mokrá.
- Pokud je látkový potah mokrá, nechte jej přirozeně vyschnout.

1 Všeobecné Upozornenia

Pred použitím tohoto výrobku si pozorne prečítajte inštrukcie a upozornenia. Nedodržanie upozornení a inštrukcií môže viesť k vážnym zraneniam, smrti alebo poškodenia nehnuteľností. Pred inštalovaním skontrolujte, či sú všetky súčiastky kompletne a bez poškodenia. Ak nie sú, kontaktujte zákazníčku podporu. Uchovajte tento návod na bezpečnom mieste do budúcnosti. Používajte tento výrobok iba s originálnymi súčiastkami. vidaXL nebude viesť zodpovednosť v prípade poškodenia alebo úrazu v dôsledku nesprávneho použitia tohoto výrobku. Informácie v tomto návode sú v čase vytlačenia vnímané ako správne. Avšak vidaXL si vyhradzuje právo na zmenu či úpravu akýchkoľvek údajov bez oznámenia alebo povinnosti na aktualizovanie existujúcich jednotiek. Opravy by mali prebiehať pomocou odborníkov alebo v profesionálnych a skúsených technikov. Nikdy sa nepokúšajte produkt opravovať sami.

2 Varovanie a osobná bezpečnosť

Pred použitím tohto produktu by ste si mali prečítať návod na obsluhu.

Pozrite si obrázok 1

VAROVANIE: Dôležité bezpečnostné pokyny. Kvôli bezpečnosti osôb je dôležité dodržiavať tieto pokyny. Tento návod si odložte.

Upozornenie: Keď sa predná lišta dotkne koncového uzáveru, ako je znázornené na obrázku, nesnažte sa ich k sebe priblížiť. V opačnom prípade môže dôjsť k poškodeniu výrobku.

Pozrite si obrázok 7

A	Látka
---	-------

Varovanie: Látka by nemala byť počas prevádzky namočená, inak sa na nej nahromadí voda.

3 Zoznam dielov

Pozrite si obrázky 2 a 3

Potrebné náradie

Pozrite si obrázok 4

Pred inštaláciou sa uistite, že máte tieto nástroje k dispozícii:

1	Výkonová vrtáčka s vrtákovým bitom Ø12mm
2	Zvinovací meter
3	Kľúč (M6/M8/M12)
4	Skrutkovač

5	Zakladací kľúč
---	----------------

4 Pokyny k zostaveniu

Pozrite si obrázok 5

I Krok 7 - Časť 24, prejde cez časť 22 a 23.

5 Pokyny na inštaláciu

Pozrite si obrázok 6

A	Uzemnite	C	Rameno
B	Poistné matice	D	Matica zdvíhajúca

Pomocou urovňavacieho nástroja (26) na prednej lište skontrolujte, či je markíza v rovine. Upravte nastavovací prvok na oboch stranách uvoľnením poistných matíc nastavovacieho prvku, otáčaním zdvíhacej skrutky upravte zdvih. Nastavte rameno tak, aby bol predný profil vo vodorovnej polohe. Znova utiahnite poistné matice, aby ste fixovali vodorovnosť markízy. Ak chcete nastaviť sklon markízy, upravte nastavovací prvok na oboch ramenách tak, aby ste dosiahli požadovaný sklon. Keď je markíza vo vodorovnej polohe, utiahnite poistné matice.

6 Návod na obsluhu

Opis správneho použitia

- Markízu vyťahujte vždy počas vetra, silného dažďa, alebo keď ju nepoužívate.
- Prosíme, tkaninu neodstraňujte a neperte. Ak ju potrebujete vymeniť, obráťte sa na odborníkov, ktorí vám pomôžu.
- Pravidelne kontrolujte celkovú inštaláciu a všetky spojovacie prvky, predovšetkým na začiatku novej sezóny. Uistili sa, že sú spojovacie prvky utiahnuté a v dobrom stave.
- Montáž tohto produktu si vyžaduje aspoň 3 dospelé osoby.
- Konečnému používateľovi sa musí poskytnúť návod na použitie.
- Výrobok nemodifikujte bez konzultácie s výrobcom alebo jeho splnomocneným zástupcom.
- Výrobok pravidelne udržiavajte a kontrolujte.
- Prevádzka v mrazivých podmienkach môže poškodiť výrobok.
- Zariadenie pravidelne kontrolujte. Skontrolujte, či sa na ňom nenachádzajú známky opotrebenia alebo poškodenia káblov a pružín. Ak je potrebná oprava, zariadenie nepoužívajte.
- Požívateľ by mal prijať vhodné opatrenia, aby zabránil prevádzke markízy počas údržby.
- V prípade dažďa odstráňte markízu, ak nie je sklon v

- rozsahu hodnôt odporúčaných v návode.
- V prípade, že je rýchlosť vetra vyššia ako 28 km/h, musí byť markíza vyťahnutá.
- Prípustné zaťaženie pre zaťahovaciu časť je 800 Pa.

7 Údržba a čistenie

- Pred čistením skontrolujte, či je roleta pevne a bezpečne upevnená.
- Kovové povrchy očistite mierne navlhčenou handričkou.

- Základňu nástenného držiaka čistite mierne navlhčenou handričkou.
- Odstráňte nečistoty z tkaninového striešky suchou mäkkou handričkou.
- Nepoužívajte žiadne abrazívne čistiace prostriedky, ako sú chemikálie, benzén alebo alkohol.
- Ak je roleta mokrá, nestahujte ju.
- Keď je látková strieška mokrá, nechajte ju prirodzene vysušiť.

HR Korisnički priručnik

1 Opća upozorenja

Prije korištenja ovog proizvoda pročitajte sve upute i upozorenja. Nepridržavanje uputa i upozorenja može prouzročiti teške ozljede, materijalnu štetu ili smrt. Prije instalacije provjerite jesu li svi dodaci na broju i bez oštećenja. Ako nisu, kontaktirajte službu za korisnike. Upute spremite na sigurno mjesto za buduću uporabu. Koristite proizvod samo s originalnim dijelovima. Tvrtka vidaXL neće se smatrati odgovornom u slučaju oštećenja ili ozljeda nastalih zbog nepravilne uporabe proizvoda. Za informacije sadržane u ovom priručniku, vjeruje se da su bile su točne u vrijeme tiskanja. Tvrtka vidaXL zadržava pravo promijeniti ili izmijeniti bilo koje od navedenih specifikacija bez obavijesti ili obaveze za ažuriranjem postojećih jedinica. Popravak treba izvršavati isključivo u servisnom centru ili od strane stručnjaka. Nikad ne pokušavajte sami popraviti proizvod.

2 Upozorenja i osobna sigurnost

Prije uporabe proizvoda pročitajte upute za uporabu.

Pogledajte sliku 1

⚠ UPOZORENJE: Važne sigurnosne upute. Zbog sigurnosti osoba važno je slijediti ove upute. Sačuvajte ove upute.

⚠ Upozorenje: Kad prednja šipka dodirne krajnji poklopac kao što je prikazano na slici, nemojte ih pokušavati približiti. U suprotnom se proizvod može oštetiti.

Pogledajte sliku 7

A	Tkanina
---	---------

⚠ Upozorenje: Tkanina ne smije potonuti tijekom rada, inače će se na njoj nakupiti voda.

3 Spisak dijelova

Pogledajte slike 2, 3

Potrebni alati

Pogledajte sliku 4

Molimo pripremite sljedeće alate prije instalacije:

1	Električna bušilica sa svrdlom za bušenje od \varnothing 12 mm
2	Mjerna traka
3	Ključ (M6/M8/M12)
4	Odvijač
5	Utični ključ (13 mm)

4 Upute za montažu

Pogledajte sliku 5

I Korak 7 - dio 24, provucite kroz dio 22 i 23.

5 Upute za instaliranje

Pogledajte sliku 6

A	Tlo	C	Greda
B	Matice za zaključavanje	D	Utični vijak

Provjerite je li tenda ravna pomoću dijela za poravnavanje (26) na prednjoj šipki. Prilagodite podešavač kuta na svakom kraju otpuštajući sigurnosne matice podešavača kuta i okrenite vijak za podešavanje nagiba. Podešavajte krak dok prednji profil ne bude ravan. Ponovno zategnite sigurnosne matice kako biste fiksirali razinu tende. Kako biste prilagodili nagib tende, namjestite podešavač kuta na obama krakovima kako biste postigli željeni nagib. Pričvrstite sigurnosne matice kad tenda bude ravna.

6 Upute za rukovanje

Opis pravilne uporabe

- Uvijek smotajte tendu kad su vjetroviti dani, jaka kiša i kad je ne upotrebljavate.
- Molimo, nemojte skidati i prati tkaninu. Ako morate zamijeniti tkaninu, obratite se za pomoć stručnjacima.
- Redovito provjeravajte cjelokupnu instalaciju i sve

- pričvrščivače, naročito na početku novog godišnjeg doba. Pobrinite se da su pričvrščivači zategnuti i u dobrom stanju.
- Za sastavljanje ovog proizvoda potrebne su najmanje 3 odrasle osobe.
- Upute za upotrebu moraju biti dostavljene krajnjem korisniku.
- Nemojte mijenjati proizvod bez konzultacija s proizvođačem ili njegovim ovlaštenim zastupnikom.
- Redovito održavajte i provjeravajte proizvod.
- Rad u ledenim uvjetima može oštetiti proizvod.
- Često pregledajte instalaciju zbog znakova habanja ili oštećenja kabela. Nemojte upotrebljavati ako je potreban popravak.
- Korisnik treba poduzeti odgovarajuće mjere za sprječavanje rada tende prilikom održavanja.
- Uvucite tendu u slučaju kiše ako nagib nije u rasponu vrijednosti koji je preporučen u uputama.

- Tenda se mora uvući ako je brzina vjetra veća od 28 km/h.
- Maksimalno opterećenje za dijelove tende koji se ne uvlače iznosi 800 Pa.

7 Održavanje i čišćenje

- Provjerite kako biste bili sigurni da je tenda snažna i sigurno pričvršćena prije čišćenja.
- Čistite metalne površine tende lagano vlažnom krpom.
- Očistite bazu za montiranje na zid s malo vlažnom krpom.
- Obrišite otpatke s tkanine zastora pomoću suhe, mekane krpe.
- Nemojte upotrebljavati abrazivna sredstva za čišćenje poput kemikalija, benzena ili alkohola.
- Nemojte uvlačiti tendu kad je mokra.
- Pustite da se tkanina zastora prirodno osuši kad je mokra.

FI Ohjekirja

1 Yleiset varoitukset

Lue kaikki ohjeet ja varoitukset huolellisesti ennen tämän tuotteen käyttöä. Varoitusten ja ohjeiden noudattamatta jättäminen voi johtaa vakavaan vammaan, kuolemaan, tai omaisuusvahinkoon. Ennen asennusta, tarkista että sinulla on kaikki tarvikkeet vahingoittumattomina. Jos näin ei ole, ota yhteyttä asiakaspalveluun. Säilytä nämä ohjeet turvallisessa paikassa tulevaa käyttöä varten. Käytä tätä tuotetta vain sen alkuperäisten osien kanssa. vidaXL ei ole vastuussa vahingoista tai vammoista, jotka johtuvat tämän tuotteen väärästä käytöstä. Tässä ohjekirjassa olevat tiedot on oikeita niiden painohetkellä. vidaXL pidättää oikeuden muuttaa tai muokata ominaisuuksia ilman ilmoitusta tai vastuuta päivittää olemassa olevia yksiköitä. Korjaukset tulee suorittaa vain asiantuntijan tai ammattimaisen ja kokeneen teknikon toimesta. Älä koskaan yritä korjata tuotetta itse.

2 Varoitukset ja henkilökohtainen turvallisuus

Käyttöohjeet tulee lukea ennen tuotteen käyttöä.

Katso kuva 1

VAROITUS: Tärkeitä turvallisuusohjeita. Ihmisten turvallisuuden kannalta on tärkeää noudattaa näitä ohjeita. Säilytä nämä ohjeet.

VAROITUS: Kun etutanko koskettaa päätykappaletta kuvan mukaisella tavalla, älä yritä vetää niitä lähemmäs toisiaan. Muutoin tuote voi vaurioitua.

Katso kuva 7

A	Kangas
---	--------

VAROITUS: Kankaan ei tulisi vajota käytön aikana, muutoin vesi kertyy siihen.

3 Osaluettelo

Katso kuvat 2 and 3

Tarvittavat työkalut

Katso kuva 4

Ole hyvä ja valmistele seuraavat työkalut ennen asennusta:

1	Sähköpora Ø12mm poranterällä
2	Mittanauha
3	Avain (M6/M8/M12)
4	Ruuvimeisseli
5	Hylsyavain (13mm)

4 Asennusohjeet

Katso kuva 5

1 Vaihe 7 - Osa 24, ohjaa osien 22 ja 23 läpi.

5 Asennusohjeet

Katso kuva 6

A	Maa	C	Varsi
B	Lukitusmutterit	D	Säätöpultti

Tarkista, että markiisi on tasainen käyttämällä etutangossa olevaa tasausmittaria (26). Säädä päissä olevia kulmasäätimä

löysäämällä lukkomuttereita, käännä nostinpulttia säätääksesi kaltevuutta. Säädä vartta, kunnes etuprofiili on tasainen. Kiristä lukkomutterit uudelleen kiinnittääksesi markiisiin taso. Säätääksesi markiisiin kaltevuutta säädä molempien varsien kulmasäädintä, kunnes löydät haluamasi kaltevuuden. Kiinnitä lukitusmutterit, kun markiisi on tasainen.

6 Käyttöohje

Kunnollisen käytön kuvaus

- Rullaa markiisi aina ylös tuulisinä päivinä, kovalla sateella, ja kun et käytä sitä.
- Älä irrota ja pese kangasta. Jos haluat vaihtaa kankaan, käänny asiantuntijoiden puoleen saadaksesi apua.
- Tarkista yleinen asennus ja kaikki kiinnikkeet säännöllisesti, erityisesti uuden kauden alussa. Varmista, että kiinnikkeet ovat kiristetty ja hyvässä kunnossa.
- Tuotteen asennukseen vaaditaan vähintään 3 aikuista.
- Käyttöohjeet tulee toimittaa loppukäyttäjälle.
- Älä muokkaa tuotetta ilman valmistajan tai sen valtuutetun edustajan ohjeita.
- Huolla ja tarkista tuote säännöllisesti.
- Tuotteen käyttö pakkasella voi vahingoittaa sitä.
- Tutki johdot säännöllisesti kulumisen ja vahinkojen varalta.

Älä käytä, jos korjaus on tarpeen.

- Käyttäjän tulee suorittaa tarpeelliset toimet, jotta markiisi ei toimi huollon aikana.
- Vedä markiisi sisään sateella, jos kallistus ei ole suosittujen ohjeiden sisällä.
- Markiisi pitää vetää sisään, jos tuulen nopeus on yli 28 km/h.
- Markiisin osien, joita ei vedetä sisään, maksimikuorma on 800Pa.

7 Huolto ja puhdistus

- Varmista, että markiisi on kiinnitetty tiukasti ja tukevasti ennen puhdistusta.
- Puhdista markiisin metallipinnat hieman kostealla liinalla.
- Puhdista seinäteline hieman kostealla liinalla.
- Pyyhi roskat kankaan päällisestä kuivalla, pehmeällä kankaalla.
- Älä käytä hankaavia puhdistusaineita, kuten kemikaaleja, bentseeniä tai alkoholia.
- Älä rullaa markiisia ylös, kun se on märkä.
- Anna kankaan päällisen kuivua luonnollisesti, kun se on märkä.

LT Vartotojo vadovas

1 Bendrieji įspėjimai

Prieš naudodami šią prekę, atidžiai perskaitykite visas instrukcijas ir įspėjimus. Įspėjimų ir instrukcijų nepaisymas gali baigtis sunkiais sužalojimais, mirtimi ar turto apgadinimu. Prieš montavimą, patikrinkite ar visi priedai yra sveiki ir nesugadinti. Jei taip nėra, susisiekite su klientų aptarnavimo skyriumi. Šią instrukciją laikykite saugioje vietoje, tam, kad ateityje prireikus galėtumėte ją panaudoti. Šią prekę naudokite tik su jos originaliomis dalimis. vidaXL nėra atsakingi už turto apgadinimą ar sužeidimus dėl netinkamo šios prekės naudojimo. Informacija, esanti šioje instrukcijoje, jos spausdinimo metu yra laikoma tiksli. Vis dėlto, vidaXL pasilieka teisę pakeisti ar patikslinti bet kurias ypatybes be papildomo pranešimo ar pareigos atnaujinti jau esamas prekes. Remontą turi atlikti tik specialistas, profesionalas ar patyręs technikas. Niekada nebandykite pataisyti prekės patys.

2 Įspėjimai ir asmeninis saugumas

Prieš naudojantis gaminiu, turite perskaityti naudojimo instrukcijas.

Žiūrėti paveikslėlį 1

⚠ ĮSPĖJIMAS: svarbios saugumo instrukcijos. Žmoniu

saugumui užtikrinti, svarbu sekti šias instrukcijas. Šias instrukcijas išsaugokite.

⚠ Įspėjimas: priekiniam stulpui liečiantis su galiniu dangteliu (kaip parodyta paveikslėlyje), nebandykite jų stumti arčiau. Priešingu atveju, gaminį sugadinsite. Žiūrėti paveikslėlį 7

A	Audinys
---	---------

⚠ Įspėjimas: naudojimo metu, audinys neturėtų būti įdubęs. Priešingu atveju, ant jo susikaups vanduo.

3 Dalių sąrašas

Žiūrėti paveikslėlius 2 ir 3

Reikalingi įrankiai

Žiūrėti paveikslėlį 4

Prieš montavimą paruoškite šiuos įrankius:

1	Elektrinis grąžtas su 12 mm skersmens gręžimo antgaliais
2	Ruletė
3	Veržliaraktis (M6/M8/M12)
4	Atsuktuvus
5	Veržliaraktio mova (13mm)

4 Surinkimo instrukcija

Žiūrėti paveikslėlį 5

i 7 žingsnis - Dalis 24, perkiškite per 22 ir 23 dalis.

5 Montavimo instrukcija

Žiūrėti paveikslėlį 6

A	Įžeminti	C	Rankena
B	Fiksuojantys varžtai	D	Kėliklio varžtas

Naudodami gulsčiuką (26) patikrinkite ar stoginė yra padėta lygiai su priekiniu strypu. Atlaisvindami kampo regulatoriaus fiksavimo veržles, abiejuose galuose sureguliuokite kampo regulatorių, pasukite kėliklio varžtą - taip sureguliuosite nuolydį. Rankeną reguliuokite iki priekis bus lygus. Norėdami nustatyti stoginės lygį, dar kartą priveržkite fiksavimo veržles. Norėdami nustatyti stoginės nuolydį, abiejose rankenose sureguliuokite kampo regulatorių. Kai stoginė - lygi, priveržkite fiksavimo veržles.

6 Naudojimo vadovas

Tinkamo naudojimo aprašymas

- Vėjuotomis, ypatingai lietingomis dienomis arba kai ja nesinaudojate, stoginę visuomet suvyniokite.
- Audinio nenuimkite ir neplaukite. Jei audinį reikia pakeisti, kreipkitės į ekspertus.
- Reguliariai, ir ypač naujo sezono pradžioje, patikrinkite visą montavimą bei sutvirtinimus. Užtikrinkite, jog sutvirtinimai yra priveržti bei geros būklės.

- Šios prekės surinkimui reikalingi bent 3 žmonės.
- Instrukcijos turėtų būti perduotos galutiniam naudotojui.
- Prekės nekeiskite prieš tai nepasitarę su gamintoju ar įgaliotu atstovu.
- Prekę reguliariai prižiūrėkite ir tikrinkite.
- Stoginės naudojimas šaltu oru gali ją sugadinti.
- Dažnai tikrinkite įrengimą dėl nusidėvėjimo ar laidų apgadavimo. Jei reikalingas taisymas - jo nenaudokite.
- Norint išvengti stoginės veikimo priežiūros darbų metu, naudotojas turėtų imtis atitinkamų priemonių.
- Jei lyja, o nuolydis nėra toks, koks buvo rekomenduotas instrukcijose, stoginę įtraukite.
- Jei vėjo greitis yra didesnis nei 28 km/h, stoginė turi būti įtraukta.
- Apkrovo, skirtos neištraukiamai daliai, leidžiamas dydis yra 800 Pa.

7 Priežiūra ir valymas

- Prieš stoginės valymą, patikrinkite, jog ji yra tvirtai ir saugiai pritvirtinta.
- Metalinius stoginės paviršius valykite šiek tiek drėgna šluoste.
- Sieninį montavimo pagrindą valykite šiek tiek drėgna šluoste.
- Šiuokšles nuo audinio nuvalykite sausa, minkšta šluoste.
- Nenaudokite jokių abrazyvinių valiklių, tokių kaip cheminės medžiagos, benzinas ar alkoholis.
- Kai šlapia, stoginės neįtraukite.
- Kai audinys sušlapa, leiskite jam išdžiūti pačiam.

GR Eγχειρίδιο χρήστη

1 Γενικές προειδοποιήσεις

Διαβάστε προσεκτικά όλες τις οδηγίες και τις προειδοποιήσεις προτού χρησιμοποιήσετε αυτό το προϊόν. Η μη τήρηση των προειδοποιήσεων και των οδηγιών μπορεί να οδηγήσει σε σοβαρό τραυματισμό, θάνατο ή υλική ζημιά. Πριν από την εγκατάσταση, ελέγξτε αν όλα τα εξαρτήματα είναι πλήρη και χωρίς ζημιές. Εάν όχι, επικοινωνήστε με το τμήμα εξυπηρέτησης πελατών. Φυλάξτε αυτές τις οδηγίες σε ασφαλές μέρος για μελλοντική χρήση. Χρησιμοποιήστε αυτό το προϊόν μόνο με τα αυθεντικά του εξαρτήματα. Η vidaXL δεν μπορεί να θεωρηθεί υπεύθυνη σε περίπτωση βλάβης ή τραυματισμού λόγω εσφαλμένης χρήσης αυτού του προϊόντος. Οι πληροφορίες που περιέχονται σε αυτό το εγχειρίδιο χρήσης θεωρούνται ότι είναι σωστές κατά το χρονικό διάστημα της εκτύπωσης. Ωστόσο, η vidaXL διατηρεί το δικαίωμα να αλλάξει ή να τροποποιήσει οποιαδήποτε από τις προδιαγραφές χωρίς

ειδοποίηση ή υποχρέωση ενημέρωσης των υπαρχόντων προϊόντων. Οι επισκευές πρέπει να πραγματοποιούνται μόνο από εξειδικευμένο προσωπικό ή από επαγγελματίες και έμπειρο τεχνικό. Μην επιχειρήσετε ποτέ να επισκευάσετε το προϊόν μόνοι σας.

2 Προειδοποιήσεις και προσωπική ασφάλεια

Πρέπει να διαβάσετε τις οδηγίες λειτουργίας πριν χρησιμοποιήσετε το προϊόν.

⚠️ ΠΡΟΕΙΔΟΠΟΙΗΣΗ: Σημαντικές οδηγίες ασφαλείας. Είναι σημαντικό να ακολουθείτε αυτές τις οδηγίες για λόγους ασφαλείας. Αποθηκεύστε αυτές τις οδηγίες.

⚠️ Προειδοποίηση: Όταν η μπροστινή μπάρα αγγίζει το θερματικό πώμα, όπως φαίνεται στην εικόνα, μην

προσπαθήστε να τα φέρετε πιο κοντά. Υπάρχει κίνδυνος πρόκλησης βλάβης στο προϊόν.

Δείτε την εικόνα 7

A	Υφασμα
---	--------

⚠ Προειδοποίηση: Το ύφασμα δεν πρέπει να είναι τεντωμένο κατά τη λειτουργία, ειδάλλως το νερό θα συσσωρεύεται πάνω του.

3 Λίστα εξαρτημάτων

Δείτε τις εικόνες 2 και 3

Απαιτούμενα εργαλεία

Δείτε την εικόνα 4

Παρακαλούμε προετοιμάστε τα ακόλουθα εργαλεία πριν από την εγκατάσταση:

1	Ηλεκτρικό δράπανο με τρυπάνι $\varnothing 12$ χιλ.
2	Μετροταινία
3	Κλειδί (M6/M8/M12)
4	Κατοαβίδι
5	Σωληνωτό κλειδί (13 χιλ.)

4 Οδηγίες συναρμολόγησης

Δείτε την εικόνα 5

1 Βήμα 7 - Εξάρτημα 24, περάστε το ανάμεσα από τα εξαρτήματα 22 και 23.

5 Οδηγίες συναρμολόγησης

Δείτε την εικόνα 6

A	Δάπεδο	C	Βραχίονας
B	Παξιμάδια ασφάλισης	D	Κοχλίας ανύψωσης (Jack bolt)

Ελέγξτε εάν η τέντα είναι ευθυγραμμισμένη, με τη χρήση του οργάνου ευθυγράμμισης (26) της μπροστινής μπάρας. Προσαρμόστε τον ρυθμιστή γωνίας σε κάθε άκρο, χαλαρώνοντας τα παξιμάδια ασφάλισης του ρυθμιστή γωνίας και περιστρέψτε τον κοχλία ανύψωσης για να ρυθμίσετε την κλίση. Προσαρμόστε τον βραχίονα μέχρι το μπροστινό προφίλ να βρίσκεται σε οριζόντια θέση. Σφίξτε τα παξιμάδια ασφάλισης ξανά, ώστε να στερεώσετε την ευθυγραμμισμένη τέντα. Για να ρυθμίσετε την κλίση της τέντας, προσαρμόστε τον ρυθμιστή γωνίας και στους δύο βραχίονες, μέχρι να επιτύχετε την επιθυμητή κλίση. Στερεώστε τα παξιμάδια ασφάλισης όταν η τέντα έχει ευθυγραμμιστεί.

6 Οδηγίες Λειτουργίας

Περιγραφή σωστής χρήσης

- Μαζεύετε πάντα την τέντα τις ημέρες με αέρα, κατά τη διάρκεια έντονων βροχοπτώσεων και όταν δεν τη χρησιμοποιείτε.
- Παρακαλούμε μην αφαιρείτε το ύφασμα για να το πλύνετε. Εάν απαιτείται αντικατάσταση υφάσματος, παρακαλούμε απευθυνθείτε σε ειδικούς για βοήθεια.
- Ελέγξτε όλη την εγκατάσταση και όλους τους συνδέσμους τακτικά, ειδικά στην αρχή μιας νέας εποχής. Βεβαιωθείτε ότι οι σύνδεσμοι είναι σφιγμένοι και σε καλή κατάσταση.
- Αυτό το προϊόν απαιτεί συναρμολόγηση από τουλάχιστον 3 ενήλικες.
- Οι οδηγίες χρήσης πρέπει να παρέχονται στον τελικό χρήστη.
- Μην τροποποιείτε το προϊόν χωρίς να συμβουλευτείτε τον κατασκευαστή ή τον εξουσιοδοτημένο αντιπρόσωπό του.
- Συντηρείτε και ελέγχετε τακτικά το προϊόν.
- Η λειτουργία σε συνθήκες παγετού ενδέχεται να προκαλέσει βλάβη στο προϊόν.
- Ελέγχετε συχνά την εγκατάσταση για ενδείξεις φθοράς ή βλάβης των καλωδίων. Μην τη χρησιμοποιείτε εάν απαιτείται επισκευή.
- Ο χρήστης πρέπει να λάβει τα κατάλληλα μέτρα για να αποτρέψει την λειτουργία της τέντας κατά τη διάρκεια της συντήρησης.
- Μαζεύετε την τέντα σε περίπτωση βροχής, εάν η κλίση δεν βρίσκεται εντός του εύρους τιμών που συνιστώνται στις οδηγίες.
- Η τέντα θα πρέπει να μαζεύεται, σε περίπτωση που η ταχύτητα του ανέμου είναι μεγαλύτερη από 28 χλμ./ώρα.
- Το μέγιστο ωφέλιμο φορτίο για τα μη συρόμενα μέρη της τέντας είναι 800 Pa.

7 Συντήρηση και καθαρισμός

- Ελέγχετε για να βεβαιωθείτε ότι η τέντα είναι σφιχτά και σταθερά στερεωμένη πριν από τον καθαρισμό.
- Καθαρίζετε τις μεταλλικές επιφάνειες της τέντας με ένα ελαφρώς υγρό πανί.
- Καθαρίζετε την επιτοίχια βάση με ένα ελαφρώς υγρό πανί.
- Σκουπίζετε τις ακαθαρσίες από το κάλυμμα του υφάσματος χρησιμοποιώντας ένα στεγνό, μαλακό πανί.
- Μην χρησιμοποιείτε οποιαδήποτε διαβρωτικά καθαριστικά όπως χημικά, βενζόλιο ή ονόπνευμα.
- Μην μαζεύετε την τέντα όταν είναι βρεγμένη.
- Αφήνετε το κάλυμμα της τέντας να στεγνώσει φυσικά όταν είναι βρεγμένο.

1 Общи предупреждения

Прочетете внимателно всички инструкции и предупреждения, преди да използвате този продукт. Неспазването на предупрежденията и инструкциите може да доведе до тежки наранявания, смърт или имуществени щети. Преди монтажа проверете дали всички аксесоари са цялостни и без повреди. Ако не, свържете се с отдела за обслужване на клиенти. Съхранявайте тези инструкции на безопасно място за бъдещи справки. Използвайте този продукт само с оригиналните му части. vidaXL не носи отговорност в случай на повреда или нараняване поради неправилно използване на този продукт. Информацията, съдържаща се в това ръководство, се счита за правилна по време на отпечатването. Въпреки това, vidaXL си запазва правото да променя или модифицира която и да е от спецификациите без предизвестие или задължение да актуализира съществуващите елементи. Ремонтите трябва да се извършват само от специалист или от сервизен център. Никога не се опитвайте да ремонтирате продукта сами.

2 Предупреждения и лична безопасност

Преди да използвате продукта, трябва да прочетете ръководството за експлоатация.

Вижте изображението 1

⚠ ПРЕДУПРЕЖДЕНИЕ: Важни инструкции за безопасност. Спазването на тези инструкции е важно, за да се гарантира безопасността на хората. Запазете тези инструкции.

⚠ Внимание: Когато предният лост допре крайната капачка, както е показано на изображението, не се опитвайте да ги приближавате още, защото продуктът може да се повреди.

Вижте изображението 7

A	Плат
---	------

⚠ Внимание: Тъканта не трябва да хлътва по време на работа, защото водата ще се събира върху нея.

3 Списък с части

Виж снимките 2 и 3

Необходими инструменти

Вижте изображението 4

Моля, подгответе следните инструменти преди монтажа:

1	Бормашина с битове $\varnothing 12$ мм
2	Ролетка
3	Гаечен ключ (M6/M8/M12)
4	Отвертка
5	Гаечен ключ (13мм)

4 Инструкции за монтаж

Вижте изображението 5

1 Стъпка 7 - Част 24, прекарайте през част 22 и 23.

5 Инструкции за инсталация

Вижте изображението 6

A	Заземяване	C	Рамо
B	Заключващи гайки	D	Болт

Проверете дали тентата е равна с помощта на нивелира (26) на предния лост. Настройте регулатора на ъгъла в един от двата края, като разхлабите застопоряващите гайки на регулатора на ъгъла и завъртите болта, за да регулирате наклона. Настройте рамото, докато предният профил застане в хоризонтално положение. Затегнете отново застопоряващите гайки, за да фиксирате нивото на тентата. За да регулирате наклона на тентата, настройте регулатора на ъгъла от двете рамена, за да постигнете желаните наклон. Затегнете застопоряващите гайки, когато тентата бъде подравнена.

6 Ръководство за работа

Описание на правилното използване

- Винаги навивайте тентата във ветровити дни, при силен дъжд и когато не я използвате.
- Моля, не отшивайте и не мийте тъканта. Ако е необходима подмяна на плата, моля, обърнете се към специалистите за помощ.
- Редовно проверявайте цялостната инсталация и всички крепежни елементи, особено в началото на нов сезон. Уверете се, че крепежните елементи са затегнати и са в добро състояние.
- Този продукт изисква поне 3ма възрастни при сглобяване.
- Крайният потребител трябва да получи инструкции за употреба.
- Не променяйте продукта без да се консултирате с производителя или с негов упълномощен представител.

- Редовно поддържайте и проверявайте продукта.
- Работата в условия на замръзване може да повреди продукта.
- Проверявайте често инсталацията за признаци на износване или повреда на кабелите. Не използвайте, ако е необходим ремонт.
- Потребителят трябва да вземе подходящи мерки, за да предотврати работата на тентата по време на техническото обслужване.
- Ако наклонът не е според препоръчания в инструкцията диапазон, свийте тентата в случай на дъжд.
- Тентата трябва да се свие в случай, че скоростта на вятъра е по-висока от 28 км/ч.
- Максималното натоварване на частите на тентата, които не могат да се сгъват, е 800Pa.

7 Поддръжка и почистване

- Преди да почистите се уверете, че тентата е фиксирана здраво и сигурно.
- Почистете металните повърхности на тентата с леко влажна кърпа.
- Почистете основата за стена с леко влажна кърпа.
- Избършете остъщите от покриващия плат със суха, мека кърпа.
- Не използвайте никакви абразивни почистващи препарати като химикали, бензол или алкохол.
- Не навивайте тентата, когато е мокра.
- Оставете покриващия плат да изсъхне естествено, когато се намокри.

LV Lietotāja rokasgrāmata

1 Vispārīgi brīdinājumi

Pirms produkta lietošanas rūpīgi izlasiet visas instrukcijas un brīdinājumus. Šo instrukciju un brīdinājumu neievērošana var radīt nopietnus ievainojumus, nāvi vai īpašuma bojājumus. Pirms produkta uzstādīšanas pārlicinieties, ka komplektā ir iekļautas visas detaļas un tās nav bojātas. Ja ir kādi trūkumi, lūdzu, sazinieties ar klientu apkalpošanas centru. Saglabājiet šo instrukciju drošā vietā, jo jums tā var noderēt vēlāk. Izmantojiet šo produktu tikai ar oriģinālajām detaļām. vidaXL neuzņemas atbildību par bojājumiem vai ievainojumiem, kas radušies neatbilstošas produkta izmantošanas rezultātā. Šajā instrukcijā iekļautā informācija ir pareiza instrukcijas drukāšanas brīdī. vidaXL ir tiesības mainīt vai precizēt jebkuras instrukcijā iekļautās specifikācijas bez iepriekšēja paziņojuma vai pienākuma atjaunot esošās specifikācijas. Remonts jāveic atbilstošam speciālistam vai profesionālim un pieredzējušam tehnikim. Nekad neveiciet remontu paši!

2 Brīdinājumi un personīgā drošība

Pirms produkta lietošanas izlasiet lietošanas pamācību.

Skatīt attēlu 1

▲ BRĪDINĀJUMS: svarīgas drošības instrukcijas. Personu drošībai ir svarīgi, ka šīs instrukcijas tiek ievērotas.

Saglabājiet šīs instrukcijas.

▲ Brīdinājums: kad priekšējais stienis pieskaras gala vāciņam, kā parādīts attēlā, netuviniet tos. Pretējā gadījumā jūs varat sabojāt produktu.

Skatīt attēlu 7

A	Audums
---	--------

▲ Brīdinājums: darbības laikā audumu nedrīkst pazemināt, pretējā gadījumā uz tā uzkrāsies ūdens.

3 Detaļu saraksts

Skatiet attēlus 2 and 3

Nepieciešamie instrumenti

Skatīt attēlu 4

Pirms uzstādīšanas, lūdzu, sagatavojiet šādus instrumentus:

1	Elektrisko urbja mašīnu ar Ø12 mm urbja uzgali
2	Mērlenta
3	Uzgriežņu atslēga (M6/M8/M12)
4	Skrūvgrieznis
5	Galatslēga (13 mm)

4 Montāžas norādījumi

Skatīt attēlu 5

i 7. solis - detaļa 24, iziet cauri detaļai 22 un 23.

5 Uzstādīšanas instrukcijas

Skatīt attēlu 6

A	Zeme	C	Roka
B	Bloķēšanas uzgriežņi	D	Spraudņa skrūve

Pārbaudiet, vai nojume ir līdzena, izmantojot līmenrādi (26) uz priekšējā stieņa. Pielāgojiet leņķa regulētāju abos galos, atskrūvējot tā uzgriežņus. Lai pielāgotu slīpumu, pagrieziet skrūvi. Noregulējiet balstu, līdz priekšējais profils ir līdzens.

Nojumese limerena nofiksēšanai vēlreiz pievelciet uzgriežņus. Lai fiksētu vēlamo nojumese slīpumu, noregulējiet leņķa regulētāju abos balsta plecos. Kad nojume ir līdzena, pievelciet uzgriežņus.

6 Lietošanas pamācība

Pareizas izmantošanas apraksts

- Vienmēr sarullējiet markīzi vējināšanās dienās, spēcīga lietus laikā un tad, kad tā netiek izmantota.
- Lūdzu, nenonemiet un nemezģājiet audumu. Ja vēlaties nomainīt audumu, lūdziet palīdzību profesionāļiem.
- Regulāri pārbaudiet vispārējo markīzes stāvokli, kā arī visus stiprinājumus, it īpaši jaunas sezonas sākumā. Pārliedziniet, ka stiprinājumi ir stingri pievilkti un labā stāvoklī.
- Šī produkta salikšanai ir nepieciešami vismaz 3 pieaugušie.
- Gala lietotājam ir jānodrošina lietošanas instrukcijas.
- Nepārveidojiet iekārtu, ja nesaat konsultēties ar ražotāju vai tā autorizēto pārstāvi.
- Regulāri apkopiet un pārbaudiet produktu.
- Darbināšana salā var sabojāt produktu.
- Regulāri pārbaudiet instalāciju, lai atklātu nodiluma pazīmes vai vadu bojājumus. Neizmantojiet produktu, ja

tam nepieciešams remonts.

- Lietotājam jāveic atbilstoši pasākumi, lai novērstu markīzes izmantošanu apkopes laikā.
- Lietus laikā ievēlciat markīzi, ja tās slīpums nav instrukcijā ieteiktajā diapazonā.
- Markīze jāievēl, ja vēja ātrums pārsniedz 28 km/h.
- Maksimālā katras neizvelkamās markīzes daļes slogojamība ir 800 Pa.

7 Uzturēšana un tīrīšana

- Pirms tīrīšanas pārbaudiet, ka markīze ir stingri un droši piestiprināta.
- Notīriet markīzes metāliskās virsmas ar nedaudz mitru drāniņu.
- Notīriet pie sienas piestiprināto pamatni ar nedaudz samitrinātu drāniņu.
- Izmantojot sausu, mīkstu lupatiņu, noslaukiet grūzus no auduma pārklāja.
- Neizmantojiet abrazīvus tīrīšanas līdzekļus, piemēram, ķīmikālijas, benzolu vai spirtu.
- Nesarullējiet markīzi, kamēr tā ir slapja.
- Ja audums ir slapjš, ļaujiet tam izžūt dabīgā veidā.

EE Kasutusjuhend

1 Ūldhoiatused

Enne toote kasutamist lugege hoolikalt juhiseid ja hoiatusi. Kū te hoiatustest ja juhīstest kīnnī ei pea, vōīvad tulemuseks olla tōsīsed vīgastused, surm vōī varakahjustused. Enne kokkupanekut veenduge, et kōīk tarvikud on terved ja īlma kahjustusteta. Vastasel juhul vōtke ūhendust kīlīenditoega. Hoidke juhīseīd turvalīses kohas, et neīd tulevīkus ūle lugeda. Kasutage toodet īnīult īrīgīnālvaruosadega. vīdaXL ei vastuta toote vālest kasutusest tulenevate vīgastuste vōī kahjustuste eest. Trūkkīmise ajal peetakse kasutusjuhendis sīsalduvat kōrrektsēks. vīdaXLīl on aga ōīgus teha tehnlīstes kīrjeldustes mīudatusī vōī tāpsustusī īlma ette teatamata vōī olemasolevāīd ūksusī tāīendāmata. Remondītōīd tohīb teha īnīult spetsīalīst vōī teenīnduskeskus. Ārge kunagī ūrītage toodet īse parandada.

2 Hoiatused ja īsīklīk turvalīsus

Enne toote kasutamīst tuleb lugeda kasutusjuhendeīd.

Vt pīlti 1

⚠ HOIATUS: olulīsed ohutusalased juhīsed. īnīemeste ohutuse tagamīseks on olulīne juhīstest kīnnī panna. Hoidke need juhīsed īlles.

⚠ Hoīatus: kūī īsilatt puudutab otsakorkī, nagu pīldīl nāīdatud, ārge proovīge neīd lāhemate tuua. Vastasel juhul

vōīb toode kahjustada saada.

Vt pīlti 7

A	Kangas
---	--------

⚠ Hoīatus: kangas ei tohī tōōtamīse ajal rīppuda, vastasel juhul kogunēb sellele vett.

3 Osade nīmekīrī

Vt pīlte 2 and 3

Vājīlīkud tōōrīstād

Vt pīlti 4

Pange paīgaldamīseks vālmīs jārgmīsed tōōrīstād:

1	Akutrell koos 12 mm lābīmōōduga otsakuga
2	Mōōdulīnt
3	Mutrīvōtī (M6 / M8 / M12)
4	Krūvīkeeraja
5	Padrunvōtī (13 mm)

4 Paīgaldamīsjuhend

Vt pīlti 5

1 7. samm – ajage osa 24 lābī osade 22 ja 23.

5 Paigaldusjuhised

Vt pilti 6

A	Maandus	C	Käsi
B	Lukustusmutrid	D	Polt

Kontrollige esilatil asuva loodi (26) abil, kas varikatus on loodis. Reguleerige nurgaregulaatorit ükskõik kummast otsas, keerates nurgaregulaatori lukustusmutrid lahti ning seejärel keerake kõrguse reguleerimiseks tungraua polti. Reguleerige kaldenurka, kuni esilatt on loodis. Seejärel keerake lukustusmutrid uuesti kinni, et fikseerida varikatuse asend. Varikatuse kaldenurga reguleerimiseks tuleb reguleerida mõlemal pool asuvaid tugilatte, et saavutada soovitud kaldenurk. Kui varikatus on loodis, kinnitage lukustusmutrid.

6 Kasutusjuhend

Nõuetekohase kasutamise kirjeldus

- Pange varikatus alati kinni tuulistel ja vihmastel päevadel ning kui te seda ei kasuta.
- Ärge võtke kangast küljest ega peske seda. Kui peate kanga välja vahetama, paluge ekspertidelt abi.
- Kontrollige regulaarselt üldist paigaldust ja kõiki kinnitusvahendeid, eriti uue hooaja alguses, tagamaks, et kinnitusvahendid on pingul ja heas seisukorras.
- Toote kokkupanek nõuab vähemalt kolme täiskasvanut.
- Kasutusjuhend tuleb anda lõppkasutajale.

- Ärge muutke toodet ilma tootja või tootja volitatud esindajaga konsulteerimata.
- Hooldage ja kontrollige toodet regulaarselt.
- Pakaselistes tingimustes kasutamine võib toodet kahjustada.
- Kontrollige paigeldist sageli, et juhtmed poleks kulunud või kahjustatud. Ärge kasutage, kui neid tuleb parandada.
- Kasutaja peab võtma nõuetekohaseid meetmeid, et ennetada varikatuse kasutamist hoolduse ajal.
- Pange varikatus vihma ajal kinni, kui kaldenurk ei ole kasutusjuhendis soovitatud vahemikus.
- Varikatus tuleb kinni panna, kui tuulekiirus on rohkem kui 28 km/h.
- Varikatuse mitte kinnipandavate osade maksimaalne koormus on 800 Pa.

7 Hooldus ja puhastamine

- Kontrollige enne puhastamist, et varikatus on kindlalt kinnitatud.
- Puhastage varikatuse metallist pindu kergelt niiske riidega.
- Puhastage seinakinnituste alus kergelt niiske riidega.
- Pühkige kuiva pehme riidega kangast kattelt mustus ära.
- Ärge kasutage soovitatavaid aineid nagu kemikaale, benseeni või alkoholi.
- Ärge pange varikatust kokku, kui see on märg
- Laske märjal kangal loomulikult teel kuivada.

EN - Declaration of Performance, DE – Leistungserklärung, FR - Déclaration des performances, NL - Prestatieverklaring, PL - Deklaracja Właściwości Użytkowych, IT - Dichiarazione di prestazione, ES - declaración de prestaciones, SE -Prestandadeklaration, DK-Ydeevnedeklaration, NO – Ytelseserklæringen, PT - declaração de desempenho, RO - Declarația De Performanță, SI - Izjava o lastnostih, HU - Teljesítménnyilatkozat és ce jelölés, CZ - prohlášení o vlastnostech, SK - vyhlásenie o parametroch, HR - ecizjava o svojstvima, FI– EY -vaatimustenmukaisuusvakuutus, LT - eksploatacinių sąvybių deklaracija, GR - δηλώση αποδοσης, BG - декларация за експлоатационни показатели, LV -eksploatacījas īpašību deklarācija, EE – Toimivusdeklaratsioon

1. EN - Unique identification code of the product-type, DE - Eindeutiger Kenncode des Produkttyps, FR - Code d'identification unique du produit type, NL - Unieke identificatiecode van het producttype, IT -Codice di identificazione unico del prodotto-tipo, PL - Niepowtarzalny kod identyfikacyjny typu wyrobu, SE - Produkttypens unika identifikationskod, ES - Código de identificación única del producto tipo, DK - Varetypens unikke identifikationskode, NO - Unik identifikasjonskode for produkttypen, PT - Código de identificação único do produto-tipo, RO - Cod unic de identificare al produsului-tip, SI - Enotna identifikacijska oznaka tipa proizvoda, HU - A terméktypus egyedi azonosító kódja, CZ - Jedinečný identifikační kód typu výrobku, SK - Jedinečný identifikačný kód typu výrobku, HR - Jedinstvena identifikacijska oznaka vrste proizvoda, FI - Tuotetyyppin yksilöllinen tunniste, LT - Produkto tipo unikalus identifikavimo kodas,GR - Μοναδικός κωδικός ταυτοποίησης του τύπου του προϊόντος, BG - Уникален идентификационен код на типа продукт, LV - Unikālais izstrādājuma tipa identifikācijas numurs, EE - Tootetüübi kordumatu identifitseerimiskood

SKU

2. EN - Intended use/es, DE - Verwendungszweck(e), FR - Usage(s) prévu(s), NL - Beoogd(e) gebruik(en), IT - Usi previsti, PL - Zamierzone zastosowanie lub zastosowania, SE - Avsedd användning/avsedda användningar, ES - Usos previstos, DK - Tilsigtet anvendelse, NO - Tiltenkt bruk, PT - Utilização(ões) prevista(s), RO - Utilizare (utilizări) preconizată (preconizate), SI - Predvidena uporaba, HU - Felhasználás célja(i), CZ - Zamýšlené/zamýšlená použití, SK - Zamýšľané použitie/použitia, HR - Namjena/namjene, FI - Tuotetyyppin yksilöllinen tunniste, LT - Naudojimo paskirtis (-ys), GR - Προβλεπόμενη(-

ες) χρήση(-εις), BG – Предвидена: употреба/употреби, LV - Paredzētais izmantojums, EE - Kavandatud kasutusala(d): EN – External use in buildings and other construction works. DE – Externe Verwendung in Gebäuden und anderen Bauwerken. FR – Utilisation externe dans les bâtiments et autres travaux de construction. NL – Extern gebruik in gebouwen en andere bouwwerkzaamheden. IT – Indicato per un utilizzo esterno in edifici e altri cantieri di lavoro. PL – Do użytku na zewnątrz budynków i na placach budowy. SE – Extern användning i byggnader och andra byggnadsverk. ES – Uso externo en edificios y otros trabajos de construcción. DK – Ekstern anvendelse i bygninger og andre byggearbejder. NO – Ekstern bruk i bygninger og andre byggverk. PT – Utilização externa em edifícios e outros locais de construção.

RO – Utilizare externă la clădiri și alte lucrări de construcție. SI – Zunanja uporaba pri gradnji in gradbenih delih. HU – Külső felhasználás épületeknél és egyéb építkezéseknél. CZ – Externí použití v budovách a jiných stavbách. SK – Vonkajšie použitie v stavebníctve a iných stavebných úkonoch. HR – Vanjska uporaba u zgradama i drugim građevinskim radovima. FI – Ulkoinen käyttö rakennuksissa ja muissa rakennustöissä. LT – Išorinis naudojimas pastatuose ir darbiu kitose konstrukcijose. GR – Χρήση σε εξωτερικούς χώρους κτηρίων και άλλων κατασκευαστικών έργων. BG – Външна употреба в сгради и други строителни обекти. LV – Ārējai lietošanai pie mājām un citām būvēm. EE – Väline kasutamine hoonetes ja muudes ehitistes.

3. EN - Manufacturer, DE - Hersteller, FR - Fabricant, NL - Fabrikant, IT - Fabbicante, PL - Producent, SE - Tillverkare, ES - Fabricante, DK - Fabrikant, NO - Produzent, PT - Fabricante, RO - Fabricant, SI - Predvidena uporaba, HU - Gyártó, CZ - Výrobce, SK - Výrobca, HR - Proizvođač, FI - Valmistaja, LT - Gamintojas, GR - Κατασκευαστής, BG - Производител, LV – Ražotājs, EE - Tootja:

4. EN - Authorised representative, DE - Bevollmächtigter, FR - Mandataire, NL - Gemachtigde, IT - Mandatario, PL -

Upoważniony przedstawiciel, SE - Tillverkarens representant, ES - Representante autorizado, DK - Bemyndiget repræsentant, NO - Autorisert representant
 PT - Mandatário, RO - Reprezentant autorizat, SI - Predvidena uporaba, HU - A meghatalmazott képviselő, CZ - Zplnomocněný zástupce, SK - Splnomocnený zástupca, HR - Ovlašteni predstavnik, FI - Valtuutettu edustaja, LT - Įgaliotasis atstovas, GR - Εξουσιοδοτημένος αντιπρόσωπος, BG - Упълномощен представител, LV- Pilnvarotais pārstāvis, EE - Volitatud esindaja:

EN – Not applicable
 DE - Nicht zutreffend
 FR - Sans objet
 NL - Niet toepasbaar
 IT - Non applicabile
 PL - Nie ma zastosowania
 SE - Inte tillämplbar
 ES - No aplica
 DK - Ikke relevant
 NO - Gjelder ikke
 PT - Não aplicável
 RO - Nu se aplică
 SI - Ni na voljo
 HU - Nem alkalmazható
 CZ - Nepoužívá se
 SK - Nepoužiteľné
 HR - Nije primjenjivo
 FI - Ei sovellettävissa
 LT - Netaikoma
 GR - Δεν εφαρμόζεται
 BG - Не е приложимо
 LV - Nav piemērojams
 EE - Ei kohaldatav

5. EN - System/s of AVCP: DE - System(e) zur Bewertung und Überprüfung der Leistungsbeständigkeit: FR - Système(s) d'évaluation et de vérification de la constance des performances: NL - Het systeem of de systemen voor de beoordeling en verificatie van de prestatiebestendigheid: IT - Sistemi di VVCP: PL - System(-y) oceny i weryfikacji stałości właściwości użytkowych: SE - System för bedömning och fortlöpande kontroll av prestanda: ES - Sistemas de evaluación y verificación de la constancia de las prestaciones (EVCP): DK - System eller systemer til vurdering og kontrol af konstanen af ydeevnen: NO - System / er for AVCP; PT - Sistema(s) de avaliação e verificação da regularidade do desempenho (AVCP): RO - Sistemul (sistemele) de evaluare și de verificare a

constanței performanței: SI - Predvidena uporaba: HU - Az AVCP-rendszer(ek): CZ - Systém/systémy POSV: SK - Systém(-y) posudzovania a overovania nemennosti parametrov: HR - Sustav/sustavi za ocjenu i provjeru stalnosti svojstava (AVCP): FI - Suoritusason pysyvyyden arvioinnissa ja varmentamisessa käytetty järjjestelmä/käytetyt järjjestelmät: LT - Eksploatacinių sąvybių pastovumo vertinimo ir tikrinimo sistema (-os): GR - Σύστημα/συστήματα AVCP (αξιολόγηση και επαλήθευση της σταθερότητας της επίδοσης): BG - Система/системи за оценяване и проверка на постоянството на експлоатационните показатели, LV - Eksploataācijas prasību noturības novērtējuma un pārbaudes (AVCP) sistēma(-as), EE - Toimivuse püsivuse hindamise ja kontrolli süsteem:

4

6. EN - Harmonised standard: Notified body/ies: DE -Harmonisierte Norm: Notifizierte Stelle(n): FR - Norme harmonisée: Organisme(s) notifié(s): NL - Geharmoniseerde norm: Aangemelde instantie(s): IT - Norma armonizzata: Organismi notificati: PL - Norma zharmonizowana: Jednostka lub jednostki notyfikowane: SE - Harmoniserad standard: Anmält/anmälda organ: ES - Norma armonizada: Organismos notificados: DK - Harmoniseret standard: Notificeret organ/notificerede organer: NO - Harmonisert standard: underrettet eksteriør: PT - Norma harmonizada: Organismo(s) notificado(s): RO - Standard armonizat: Organism (organisme) notificat(e): SI - Harmonizirani standard: Priglašeni organi: HU - Harmonizált szabvány: Bejelentett szerv(ek): CZ - Harmonizovaná norma: Oznaměný subjekt: Oznamené subjekty: SK - Harmonizovaná norma: Notifikovaný(-é) subjekt(-y): HR - Usklađena norma: Prijavljeno tijelo/prijavljena tijela: FI - Yhdenmukaistettu standardi: Ilmoitettu laitos: ilmoitetut laitokset: LT - Darnusis standartas: Notifikuotoji (-osios) įstaiga (-os): GR - Εναρμονισμένα πρότυπα: Κοινοποιημένος(-οι) οργανισμός(-οι): BG - Хармонизиран стандарт: Нотифициран орган/органи, LV - Saskaņotais standarts: Paziņotā(-ās) iestāde(-es), EE - Ühtlustatud standard: Teavitatud asutus(ed) :

EN

7. EN - Declared performances: DE - Erklärte Leistung(en): FR - Performance(s) déclarée(s): NL - Aangegeven prestatie(s): IT - Prestazioni dichiarate: PL - Deklarowane właściwości użytkowe: SE - Angiven prestanda: ES - Prestaciones declaradas: DK - Deklareret ydeevne/deklarerede ydeevner: NO - Erklærte

prestasjoner: PT - Desempenho(s) declarado(s); RO - Performanța (performanțe) declarată (declarate); SI - Navedene lastnosti; HU - A nyilatkozatban szereplő teljesítmény(ek); CZ - Deklarovaná vlastnost/Deklarované vlastnosti; SK - Deklarované parametre; HR - Objavljena svojstva; FI - Ilmoitettu suoritusasto/ilmoitetut suoritusastot; LT - Deklaruojama (-os) eksploatacinė (-ės) savybė (-ės); GR - Δηλωθείσα(-ες) επίδοση(-εις); BG - Декларирани експлоатационни показатели, LV - Deklarētā(-ās) ekspluatācijas īpašība(-as), EE - Deklareeritud toimivus:

EN – Resistance to windloads: class 1,

Total solar energy transmittance gtot : no performance determined

DE - Windwiderstand: Klasse1, Sonnenlichtdurchlässigkeit: Keine Angaben

FR - Résistance aux charges dues au vent : classe 1, facteur de transmission total de l'énergie solaire : aucune performance déterminée

NL - Weerstand tegen windbelasting: klasse 1. Totale doorlatende zonne-energie: geen prestaties vastgesteld

IT - Resistenza ai carichi del vento: classe 1. Trasmissione totale di energia solare gtot: nessun dato rilevato

PL - Odporność na siłę wiatru: klasa 1, Całkowita przepuszczalność energii słonecznej: nie określono wydajności

SE - Motstånd mot vindbelastningar: klasse 1, Total solenergitransmission gtot: ingen prestanda fastställd

ES - Resistencia a las cargas de viento: clase 1, transmitancia de energía solar total gtot: no se detectó rendimiento

DK - Modstandsdygtighed over for vind: Klasse 1. Samlet solenergitransmission: Ingen ydeevne fastlagt

NO - Motstand mot vindmengder: klasse 1, Total solenergi overføring gtot: ingen ytelse er bestemt

PT - Resistência ao vento: classe 1, transmissão total da energia solar gtot: nenhuma performance determinada

RO - Rezistență la puterea vântului: clasa 1, Factorul Gtot de transmisie totală a energiei solare: fără performanță determinată

SI - Odpornost na sunke vetra: razred 1, Skupna prepustnost solarne energije: učinkovitost ni določena

HU - Szélterheléssel szembeni ellenállás: 1-es osztály; Összes napenergia-átvitel: nincs meghatározott teljesítmény

CZ - Odolnost proti větru: třída 1, celkový přenos solární energie gtot: vlastnosti nebyly posuzovány

SK - Odolnosť voči vetru: trieda 1, celkový prenos solárnej energie: nie je určený

HR - Otpornost na opterećenje vjetrom: klasa 1, Ukupna propusnost sunčeve energije (gtot): nije utvrđena učinkovitost

FI - Tuulenkestävyyks: luokka 1, aurinkoenergian

kokonaisvälttökykyasteetti: suorituskykyä ei määritetty

LT - Atsparumas vėjui: 1 klasė, bendras saulės energijos pralaidumas: nenustatytas

GR - Αντίσταση σε ανεμοπίεση: Κλάση 1. Συνολική διαπερατότητα ηλιακής ενέργειας (gtot): δεν έχει καθοριστεί επίδοση

BG - Устойчивост на вятърни натоварвания: клас 1, Общ пропуск на слънчевата енергия: не е определена производителност

LV - Izturība pret vēju: 1. klase, kopējā saules enerģijas pārraidīšana: nav noteikta

EE - Vastupidavus tuulekoormuste: klass 1, päikeseenergia summaarne läbilaskevõime: jõudlust ei ole määratud

8. EN - The performance of the product identified above is in conformity with the set of declared performance/s. This declaration of performance is issued, in accordance with Regulation (EU) No 305/2011, under the sole responsibility of the manufacturer identified above. Signed for and on behalf of the manufacturer by: DE -Die Leistung des vorstehenden Produkts entspricht der erklärten Leistung/den erklärten Leistungen. Für die Erstellung der Leistungserklärung im Einklang mit der Verordnung (EU) Nr. 305/2011 ist allein der obengenannte Hersteller verantwortlich. Unterzeichnet für den Hersteller und im Namen des Herstellers von: FR - Les performances du produit identifié ci-dessus sont conformes aux performances déclarées. Conformément au règlement (UE) no 305/2011, la présente déclaration des performances est établie sous la seule responsabilité du fabricant mentionné ci-dessus. Signé pour le fabricant et en son nom par: NL - De prestaties van het hierboven omschreven product zijn conform de aangegeven prestaties. Deze prestatieverklaring wordt in overeenstemming met Verordening (EU) nr. 305/2011 onder de exclusieve verantwoordelijkheid van de hierboven vermelde fabrikant verstrekt. Ondertekend voor en namens de fabrikant door:

IT - La prestazione del prodotto sopra identificato è conforme all'insieme delle prestazioni dichiarate. La presente dichiarazione di responsabilità viene emessa, in conformità al regolamento (UE) n. 305/2011, sotto la sola responsabilità del fabbricante sopra identificato. Firmato a nome e per conto del fabbricante da: PL - Właściwość użytkowe określonego powyżej wyrobu są zgodne z zestawem deklarowanych właściwości użytkowych. Niniejsza deklaracja właściwości użytkowych wydana zostaje zgodnie z rozporządzeniem (UE) nr 305/2011 na wyłączną odpowiedzialność producenta określonego powyżej. W imieniu producenta podpisał(-a): SE

- Prestandan för ovanstående produkt överensstämmer med den angivna prestandan. Denna prestandadeklaration har utfärdats i enlighet med förordning (EU) nr 305/2011 på eget ansvar av den tillverkare som anges ovan. Undertecknad på tillverkarens vägnar av: ES - Las prestaciones del producto identificado anteriormente son conformes con el conjunto de prestaciones declaradas. La presente declaración de prestaciones se emite, de conformidad con el Reglamento (UE) no 305/2011, bajo la sola responsabilidad del fabricante arriba identificado. Firmado por y en nombre del fabricante por:

DK - Ydeevnen for den vare, der er anført ovenfor, er i overensstemmelse med den erklærede ydeevne. Denne ydeevnedeklaration er udarbejdet i overensstemmelse med forordning (EU) nr. 305/2011 på ansvaret af den fabrikant, der er anført ovenfor. Underskrevet for fabrikanten og på dennes vegne af: NO - Ytelsen til produktet identifisert ovenfor er i samsvar med settet med deklarererte ytelser. Denne ytelseserklæringen utstedes, i samsvar med forordning (EU) nr. 305/2011, under produsentens identitet ovenfor. Signert for og på vegne av produsenten av: PT - O desempenho do produto identificado acima está em conformidade com o conjunto de desempenhos declarados. A presente declaração de desempenho é emitida, em conformidade com o Regulamento (UE) n.º 305/2011, sob a exclusiva responsabilidade do fabricante identificado acima. Assinado por e em nome do fabricante por: RO - Performanța produsului identificat mai sus este în conformitate cu setul de performanțe declarate. Această declarație de performanță este eliberată în conformitate cu Regulamentul (UE) nr. 305/2011, pe răspunderea exclusivă a fabricantului identificat mai sus. Semnată pentru și în numele fabricantului de către: SI - Lastnosti proizvoda, navedenega zgoraj, so v skladu z navedenimi lastnostmi. Za izdajo te izjave o lastnostih je v skladu z Uredbo (EU) št. 305/2011 odgovoren izključno proizvajalec, naveden zgoraj. Podpisal za in v imenu proizvajalca: HU - A fent azonosított termék teljesítménye megfelel a bejelentett teljesítmény(ek)nek. A 305/2011/EU rendeletnek megfelelően a teljesítménynyilatkozat kiadásáért kizárólag a fent meghatározott gyártó a felelős. A gyártó nevében és részéről aláíró személy: CZ - Vlastnosti výše uvedeného výrobku jsou ve shodě se souborem deklarovaných vlastností. Toto prohlášení o vlastnostech se v souladu s nařízením (EU) č. 305/2011 vydává na výhradní odpovědnost výrobce uvedeného výše. Podepsáno za výrobce a jeho jménem: SK - Uvedené parametre výrobku sú v zhode so súborom deklarovaných parametrov. Toto vyhlásenie o parametroch sa v súlade s nariadením (EÚ) č. 305/2011 vydáva na výhradnú zodpovednosť uvedeného výrobcu. Podpisal(-a)

za a v mene výrobcu: HR - Prije utvrđeno svojstvo proizvoda u skladu je s objavljenim svojstvima. Ova izjava o svojstvima izdaje se, u skladu s Uredbom (EU) br. 305/2011, pod isključivom odgovornošću prethodno utvrđenog proizvođača. Za proizvođača i u njegovo ime potpisao: FI - Edellä yksilöidyn tuotteen suoritusasto on ilmoitettujen suoritusastojen joukon mukainen. Tämän suoritusastoilmoitus on asetuksen (EU) N:o 305/2011 mukaisesti annettu edellä ilmoitetun valmistajan yksinomisella vastuulla. Valmistajan puolesta allekirjoittanut: LT - Nurodyto produkto eksploatacinės savybės atitinka visas deklaruotas eksploatacinės savybes. Ši eksploatacinii savybių deklaracija pateikiama vadovaujantis Reglamentu (ES) Nr. 305/2011, atsakomybė už jos turinį tenka tik joje nurodytam gamintojui. Pasirašyta (gamintojo ir jo vardu):

GR - Η επίδοση του προϊόντος που ταυτοποιείται ανωτέρω είναι σύμφωνη με τη (τις) δηλωθείσα(-ες) επίδοση(-εις). Η δήλωση αυτή των επιδόσεων συντάσσεται, σύμφωνα με τον κανονισμό (ΕΕ) αριθ. 305/2011, με αποκλειστική ευθύνη του κατασκευαστή που ταυτοποιείται ανωτέρω. Υπογραφή για λογαριασμό και εξ ονόματος του κατασκευαστή από:

BG - Эксплоатационните показатели на продукта, посочени по-горе, са в съответствие с декларираните експлоатационни показатели. Настоящата декларация за експлоатационни показатели се издава в съответствие с Регламент (ЕС) № 305/2011, като отговорността за нея се носи изцяло от посочения по-горе производител.

Podpisano za i ot imeto na proizvođitelja ot, LV - Iepriekš norādītā izstrādājuma ekspluatācijas īpašības atbilst deklarēto ekspluatācijas īpašību kopumam. Šī ekspluatācijas īpašību deklarācija izdota saskaņā ar Regulu (ES) Nr. 305/2011, un par to ir atbildīgs vienīgi iepriekš norādītais ražotājs. Parakstīts ražotāja vārdā EE - Eespool kirjeldatud toote toimumus vastab deklareeritud toimumusele. Käesolev toimumusdeklaratsioon on välja antud kooskõlas määрусega (EL) nr 305/2011 eespool nimetatud tootja ainuvastutusel. Tootja poolt ja nimel allkirjastanud:

(30/10/2019 Venlo, Netherlands)
(Directors: Wouter Bakker; Gerjan den Hartog)