

# Assembly Instructions

---

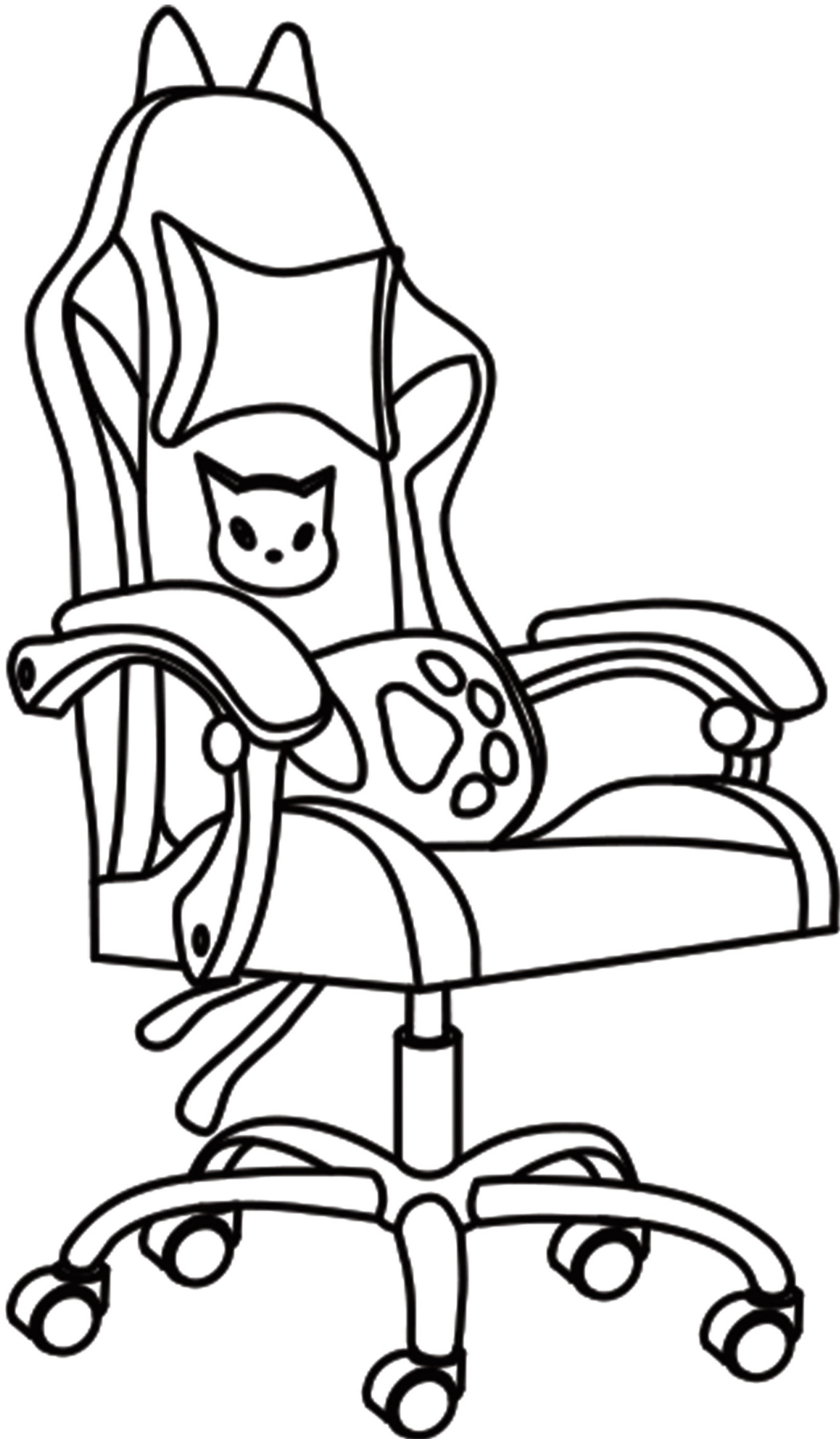

G A M I N G   C H A I R

## **Prompt**

1. Please read this manual carefully and assemble and use the product correctly
2. Please keep the manual properly. If you give the product to others, please attach the manual

## **Precautions**

1. After opening the package, please check whether there are any damaged or lost accessories. Damage to accessories may lead to functional or safety hazards. Please do not assemble and use the product first, and contact us immediately
2. Please assemble the product strictly according to the manual. Incorrect assembly would lead to the risk of injury
3. It is recommended to assemble products on soft and smooth ground to avoid scratches
4. Press down the handle under the seat to raise the seat surface, but when a person sits on the seat, performing the same operation would lower the seat surface. Pull out the handle outward and you would turn on the free and unfettered function. Push the handle inward and the backrest would be locked and cannot be free and unfettered.
5. The handle on the right side of the seat surface can adjust the reclining angle of the backrest. You can adjust the angle by lifting the handle and leaning back slightly. When the angle is right, loosen the armrest and fix the leaning back angle here
6. To avoid toppling, when you adjust the angle of the backrest, please push the handle under the seat surface inward to lock the backrest
7. Don't stand or sit on the pedals to avoid the risk of leaning forward
8. When you need to return the backrest to the starting position, please lean your head against the backrest to avoid injuries caused by resilience
9. Please pay attention to your hands when using the angle adjuster at that time
10. Please pay attention to your hands when pushing and pulling pedals
11. This product can only be used indoors and can only be used by one person at the same time
12. Maximum load-bearing 150kg
13. In order to avoid damage to the chair, it is not recommended to press all the weight of the body on one side armrest
14. It is strictly forbidden to heat and disassemble the air rod to avoid injury
15. Can't stand on the chair or use the chair as a tool for climbing
16. When noise occurs, please confirm the location of the noise first. Using lubricating oil can greatly improve this problem
17. If the screws are found to be loose during the use of the schedule, please tighten them

## **Warning**

Please use chairs correctly. Children should use chairs accompanied by their parents. Do not alter the chair to avoid the risk of injury. Avoid child involvement in the assembly process, as some small accessories may be at risk of being swallowed by children. To avoid the risk of suffocation, please keep all accessories and packaging materials away from children.

## **Hinweis**

1. Bitte lesen Sie diese Bedienungsanleitung sorgfältig durch und montieren Sie das Produkt
2. Bitte bewahren Sie die Bedienungsanleitung auf, wenn das Produkt anderen zur

## **Vorsichtsmaßnahmen**

1. Nach dem Öffnen der Verpackung, überprüfen Sie bitte, ob es Schäden oder Verlust von Zubehör, Schäden an Zubehör kann zu Funktions- oder Sicherheitsrisiken führen, bitte nicht montieren und verwenden Sie das Produkt, und kontaktieren Sie uns sofort
2. Bitte montieren Sie das Produkt in strikter Übereinstimmung mit den Anweisungen, falsche Montage ist gefährlich, kann zu Verletzungen führen
3. Es wird empfohlen, das Produkt auf einer weichen, glatten Oberfläche zu montieren, um Kratzer zu vermeiden
4. Drücken Sie den Griff unter dem Sitz nach unten, und die Sitzfläche wird angehoben. Wenn jedoch eine Person auf dem Sitz sitzt, fällt die Sitzfläche ab, wenn dieselbe Operation ausgeführt wird. Ziehen Sie den Griff nach außen und Sie schalten die Funktion zum Einstellen der Rückenlehne ein, drücken den Griff nach innen, die Rückenlehne wird verriegelt und die Rückenlehne kann nicht bewegt werden.
5. Der Griff auf der rechten Seite des Sitzes kann den Rückenwinkel des Backrevers einstellen. Sie können den Winkel anpassen, indem Sie den Griff anheben und sich leicht zurücklehnen, die Armlehne lösen, wenn der Winkel richtig ist, und ihn an der hinteren
6. Um Einwurf zu vermeiden, drücken Sie beim Einstellen des Backringwinkels den Griff unter den Sitz, um den Rücken zu verriegeln
7. Stehen oder sitzen Sie nicht auf den Füßen, vermeiden Sie das Risiko, dass der Sitz
8. Wenn Sie den Rücken zur Ausgangsposition zurückbringen müssen, lehnen Sie den Kopf gegen den Rücken, um Verletzungen zu vermeiden, die durch
9. Achten Sie bei Verwendung des Winkelverstellers auf Ihre Hände
10. Bitte achten Sie beim Drücken und Ziehen der Pedale auf Ihre Hände
11. Dieses Produkt kann nur im Innenbereich verwendet werden und nur eine Person kann
12. Die maximale Belastung beträgt 150kg
13. Um Schäden am Stuhl zu vermeiden, wird nicht empfohlen, das volle Gewicht des Körpers gegen einseitige Armlehnen zu drücken
14. Es ist strengstens verboten, den Gasstab zu erhitzen und zu zerlegen, um Verletzungen zu vermeiden
15. Kann nicht auf einem Stuhl stehen oder den Stuhl als Kletterwerkzeug verwenden
16. Wenn Lärm auftritt, identifizieren Sie bitte zuerst den Ort, an dem das Rauschen erzeugt wird, und verwenden Sie Schmierstoffe, um das Problem erheblich zu verbessern
17. Während der Verwendung des Zeitplans, wenn Sie die Schrauben lose finden, ziehen Sie sie fest

## **Warnung**

Bitte benutzen Sie den Stuhl richtig und Kinder sollten den Stuhl mit dem Eltern benutzen. Ändern Sie den Stuhl nicht, um Verletzungsgefahr zu vermeiden. Vermeiden Sie die Beteiligung von Kindern während der Montage, da einige kleine Accessoires Gefahr laufen, von Kindern verschluckt zu werden können. Um das Risiko des Ersticken zu vermeiden, halten Sie alle Zubehörteile und Pakete von Kindern fern.

## Note

1. Veuillez lire attentivement ce manuel et assembler et utiliser correctement le produit
2. Veuillez conserver le manuel, si vous donnez le produit à d'autres, veuillez joindre ce manuel

## Attention

1. Après l'ouverture du colis, veuillez vérifier si des accessoires sont endommagés ou manquants. Les dommages aux accessoires causent peut-être la perte de fonction ou des risques pour la sécurité. Veuillez ne pas assembler et utiliser le produit et nous contacter immédiatement
2. Veuillez assembler le produit strictement selon le manuel, l'assemblage incorrect entraînera le risque de blessure
3. Il est recommandé d'assembler le produit sur un sol doux et lisse pour éviter les rayures
4. Appuyez sur la poignée sous le siège et la surface du siège se lèvera, mais lorsqu'une personne s'assoit sur le siège, la surface du siège tombera lors de l'exécution de la même opération. Tirez la poignée vers l'extérieur et vous activerez la fonction de loisirs, poussez la poignée vers l'intérieur, et le dossier sera verrouillé et la fonction de loisirs sera fermée.
5. La poignée sur le côté droit du siège peut régler l'angle d'inclinaison du dossier. Vous pouvez régler l'angle en soulevant la poignée et en vous penchant légèrement fort vers l'arrière. Lorsque l'angle est approprié, desserrez la poignée, et l'angle du dossier est fixé
6. Pour éviter de basculer, lorsque vous ajustez l'angle du dossier, veuillez pousser la poignée sous le siège vers l'intérieur pour verrouiller le dossier
7. Ne vous tenez pas debout ou ne vous asseyez pas sur les pédales pour éviter que le siège s'incline vers l'avant
8. Lorsque vous avez besoin d'ajuster le dossier à la position de départ, veuillez pencher votre tête sur le dossier pour éviter les dommages causés par le rebond
9. Lors de l'utilisation du réglage d'angle, veuillez faire attention à vos mains
10. Lorsque vous poussez et tirez les pédales, veuillez faire attention à vos mains
11. Ce produit ne peut être utilisé qu'à l'intérieur et par une seule personne en même temps
12. La charge maximale est de 150kg
13. Pour éviter les dommages à la chaise, il n'est pas recommandé de mettre tout le poids du corps sur l'accoudoir unilatéral
14. Il est strictement interdit de chauffer et de démonter la tige pneumatique pour éviter les dommages
15. Vous ne pouvez pas vous tenir sur la chaise ou l'utiliser comme un outil pour grimper
16. En cas de bruit, veuillez confirmer d'abord la position où le bruit est généré, l'utilisation du lubrifiant peut régler considérablement le problème
17. Au cours de l'utilisation quotidienne, si les vis sont desserrées, veuillez les serrer

## Avertissement

Veuillez utiliser la chaise correctement et les enfants doivent l'utiliser accompagnés de leurs parents

Ne modifiez pas la chaise pour éviter les blessures

Pendant l'assemblage, évitez la participation des enfants, car certains petits accessoires peuvent être avalés par les enfants

Pour éviter le risque d'étouffement, veuillez garder tous les accessoires et matériaux d'emballage à l'écart des enfants

## Observaciones

1. Lea este manual detenidamente y monte y utilice el producto correctamente.
2. Conserve el manual. Si entrega el producto a otras personas, adjunte este manual.

## Precauciones

1. Después de abrir el paquete, compruebe si falta algún accesorio o si está dañado. Los accesorios dañados pueden causar riesgos funcionales o de seguridad. Si los accesorios están dañados, no monte ni utilice el producto, y póngase en contacto con nosotros de inmediato.
2. Ensamble el producto estrictamente de acuerdo con las instrucciones.  
Un ensamblaje incorrecto causará el riesgo de lesiones.
3. Se recomienda montar el producto sobre un suelo suave y liso para evitar rayones.
4. Al presionar la manija debajo del asiento se levantará la superficie del asiento, pero cuando una persona se sienta en el asiento, la superficie del asiento bajará al realizar la misma operación. Tira de la manija hacia afuera y activarás la función de placer, y si empuja la manija hacia adentro, y el respaldo se bloqueará y no podrás operar la función de placer.
5. La manija en el lado derecho de la superficie del asiento puede ajustar el ángulo de inclinación del respaldo. Puede ajustar el ángulo levantando la manija e inclinándose hacia atrás un poco más fuerte. Cuando el ángulo sea adecuado, afloje el reposabrazos y el ángulo del respaldo quedará fijo aquí.
6. Para evitar que se vuelque, cuando ajuste el ángulo del respaldo, empuje la manija debajo de la superficie del asiento hacia adentro para bloquear el respaldo.
7. No se pare ni se siente sobre los pedales para evitar el riesgo de inclinar el asiento hacia adelante.
8. Cuando necesite devolver el respaldo a la posición inicial, apoye la cabeza en el respaldo para evitar daños causados por la fuerza de rebote.
9. Cuando utilice el ajustador de ángulo, preste atención a sus manos.
10. Al empujar y tirar de los pedales, preste atención a sus manos.
11. Este producto solo puede usarse en bajo techo y solo por una persona al mismo tiempo.
12. Carga máxima 150 kg
13. Para evitar dañar la silla, no se recomienda poner todo el peso del cuerpo en el apoyabrazos unilateral.
14. Está estrictamente prohibido calentar y desmontar la varilla de gas para evitar lesiones.
15. No puede pararse en una silla o usar la silla como herramienta para trepar.
16. Cuando se produzca ruido, confirme la ubicación donde se genera el ruido. El uso de aceite lubricante puede mejorar enormemente el problema.
17. Si encuentra que los tornillos están sueltos durante el horario, apriételos.

## Advertencias

Use la silla correctamente y los niños deben usar la silla en compañía de sus padres.

No modifique la silla para evitar el riesgo de lesiones.

Durante el proceso de montaje, evite la participación de los niños, ya que algunos pequeños accesorios pueden ser ingeridos por los niños.

Para evitar el riesgo de asfixia, mantenga todos los accesorios y materiales de embalaje fuera del alcance de los niños.

## **Suggerimento**

1. Si prega di leggere attentamente questo manuale, montare e utilizzare il prodotto correttamente
2. Si prega di conservare il manuale. Se si consegna il prodotto ad altri, allega questo manuale

## **Precauzioni**

1. Dopo aver aperto la confezione, controlla se eventuali accessori siano danneggiati o mancanti, a causa degli accessori danneggiati possono causare rischi funzionali o per la sicurezza. Si prega di non montare e utilizzare il prodotto e di contattarci immediatamente
2. Si prega di montare il prodotto in stretta conformità sulle istruzioni, a causa di un montaggio errato causerà il rischio di lesioni
3. Si consiglia di montare il prodotto su un terreno morbido e liscio per evitare la graffiatura
4. Prima la maniglia sotto il sedile si solleva la superficie del sedile, anzi, quando una persona si siede sul sedile, la superficie del sedile si abbassa quando si esegue la stessa operazione. Tira la maniglia verso l'esterno e si attiverà la funzione di fuga, inoltre, spinga la maniglia verso l'interno e lo schienale sarà bloccato e non sarà possibile scappare.
5. La destra maniglia della superficie del sedile può regolare l'angolo di inclinazione dello schienale. Potrebbe regolare l'angolo sollevando la maniglia e inclinandosi all'indietro più forte. Quando l'angolo è adatto, allenta il bracciolo e l'angolo dello schienale viene fissato qui.
6. Per evitare il ribaltamento, quando si regola l'inclinazione dello schienale, spinga la maniglia sotto la superficie del sedile verso l'interno per bloccare lo schienale
7. Non stare in piedi o sedersi sui pedali per evitare il rischio di inclinare il sedile in avanti
8. Quando è necessario riportare lo schienale nella posizione di partenza, pendi la testa sullo schienale per evitare danni causati dalla forza di rimbalzo
9. Quando si utilizza il regolatore dell'angolo, presta attenzione alle mani
10. Quando si spingono e si tirano i pedali, presta attenzione alle mani
11. Questo prodotto può essere utilizzato solo all'interno e solo da una persona alla volta
12. Il carico massimo sarebbe 150 kg
13. Per evitare danni alla sedia, si sconsiglia di appoggiare l'intero peso del corpo sul bracciolo unilaterale
14. È severamente vietato riscaldare e smontare l'asta del gas per evitare lesioni
15. Non può stare in piedi su una sedia o usare la sedia come strumento per arrampicarsi
16. In caso di rumore, confermare la posizione in cui viene generato il rumore. L'uso di olio lubrificante può migliorare notevolmente il problema
17. Se si riscontra che le viti sono allentate durante la pianificazione, serrarle

## **Avvertimento**

Si prega di utilizzare la sedia correttamente e i bambini dovrebbero usarla con i loro genitori. Non modificare la sedia per evitare il rischio di ferito. Durante il processo di assemblaggio, evita la partecipazione dei bambini, perché alcuni piccoli accessori potrebbero essere ingeriti dai bambini.

Per evitare il rischio di soffocamento, tiene tutti gli accessori e i materiali di imballaggio fuori dalla portata dei bambini.





## ヒント

- 1.このマニュアルをよく読んで、製品を正しく組み立てて使用してください。
- 2.このマニュアルをきちんと保管してください。本製品を他人に贈呈する場合、贈呈時に添付してください。

## 注意事項

- 1.包装を開けた後、破損または紛失した付属品がないか確認してください。  
付属品の破損は機能や安全上の危険を引き起こす可能性がある。まず、製品を組み立てたり使用したりしないでください。  
そして、すぐにご連絡ください。
  - 2.説明書に厳密に従って製品を組み立ててください。正しくない組み立ては怪我のリスクにつながる。
  - 3.傷を避けるために、柔らかくて平らな地面で製品を組み立てることをお勧めします。
  - 4.シートの下ハンドルを下に押し、シートの表面が上がりますが、人がシートに座ると、同じ操作をすると、シートの表面が下がります。ハンドルを外側に引き出すと、自由とバリアフリー機能をオンにできます。  
ハンドルを内側に押し、背もたれがロックされ、自由に拘束されない。
  - 5.シート表面の右側の取っ手は背もたれの傾斜角度を調整できます。  
ハンドルを持ち上げて少し後ろに上げて角度を調整できます。角度が適切であれば、手すりを離し、ここに背もたれの角度を固定します。
  - 6.転倒を避けるために、背もたれの角度を調整するときは、シートの下取っ手を内側に押し、背もたれをロックしてください。
  - 7.体が前傾する危険を避けるために、立ったりペダルに座ったりしないでください
  - 8.背もたれを最初の位置に戻す必要がある場合は、リバウンドで怪我をしないように、頭を背もたれに当ててください。
  - 9.角度調整器を使う時、両手に気をつけてください。
  - 10.ペダルを押したり引いたりするときは両手に気をつけてください。
  - 11.本製品は室内でのみ使用でき、しかも一人同時に使用可能です。
  - 12.最大耐荷重150kg
  - 13.椅子の損傷を避けるため、体重をすべて片方の肘掛けに押し付けることはお勧めしません。
  - 14.怪我をしないように、エアロッドの加熱と取り外しを厳禁します。
  - 15.椅子に立ったり、クライミングツールとして椅子を使用したりしないでください。
  - 16.騒音が発生した場合は、まず騒音の位置を確認してください。潤滑油を使用すると、この問題を大幅に改善できます。
  - 17.使用中にネジが緩んでいる場合は、すぐに締めてください。
- 椅子を正しく使ってください。子供は親の付き添いの下で椅子を使用するべきです。怪我をしないように、椅子を変えないでください。子供が組み立てプロセスに参加しないようにしてください。一部の小物は子供に飲み込まれるリスクがあるため、窒息のリスクを避けるために、すべての付属品と梱包材を子供から離れた場所に置いてください。



# HARDWARE



Item no.	Reference Image	Qty.
<b>K</b>		<b>K X 4</b>
<b>L</b>	 6x18mm	<b>L X 4</b>
<b>M</b>	 6x35mm	<b>M X 3</b>
<b>O</b>	 8x30mm	<b>O X 4</b>
<b>P</b>		<b>P X 1</b>

PARTS	
Reference Image	Qty.
	<b>Ax1</b>

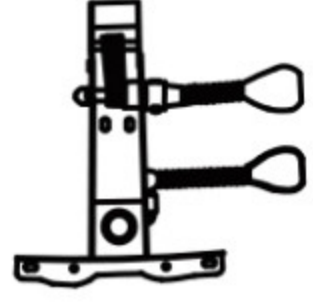
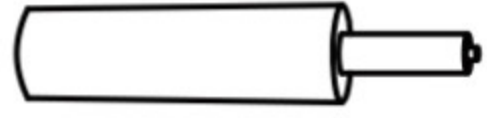
PARTS	
Reference Image	Qty.
	<b>Bx1</b>

PARTS	
Reference Image	Qty.
	<b>Cx2</b>

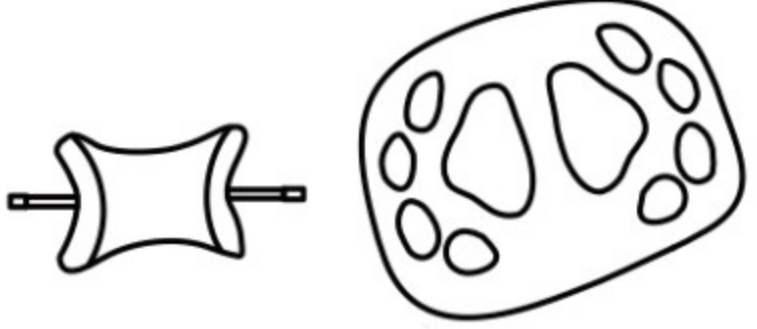
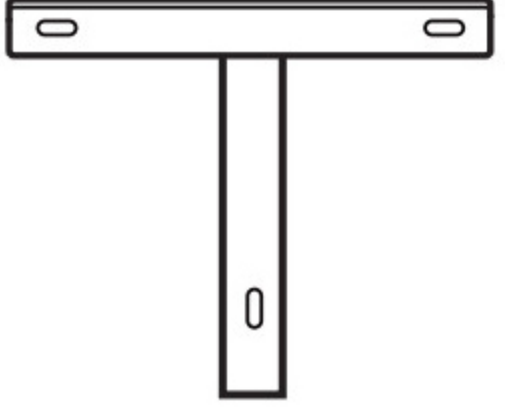
PARTS	
Reference Image	Qty.
	<b>Dx1</b>
	<b>Ex1</b>
	<b>Fx1</b>
	<b>Gx5</b>

PARTS	
Reference Image	Qty.
	<b>Hx2</b>
	<b>Ix1</b>
	<b>Jx2</b>

# Assembly Instructions

STEP ①

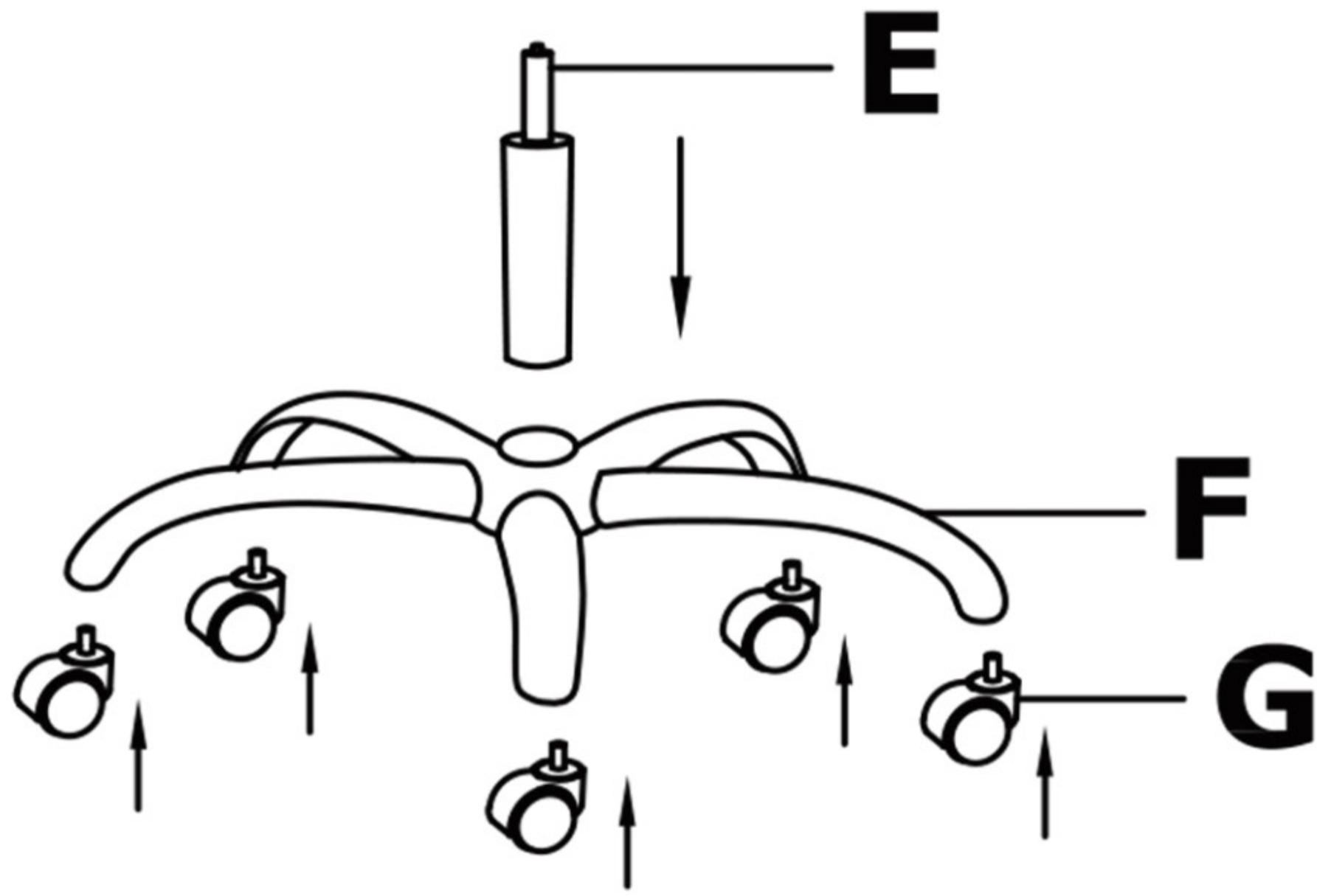

STEP ②

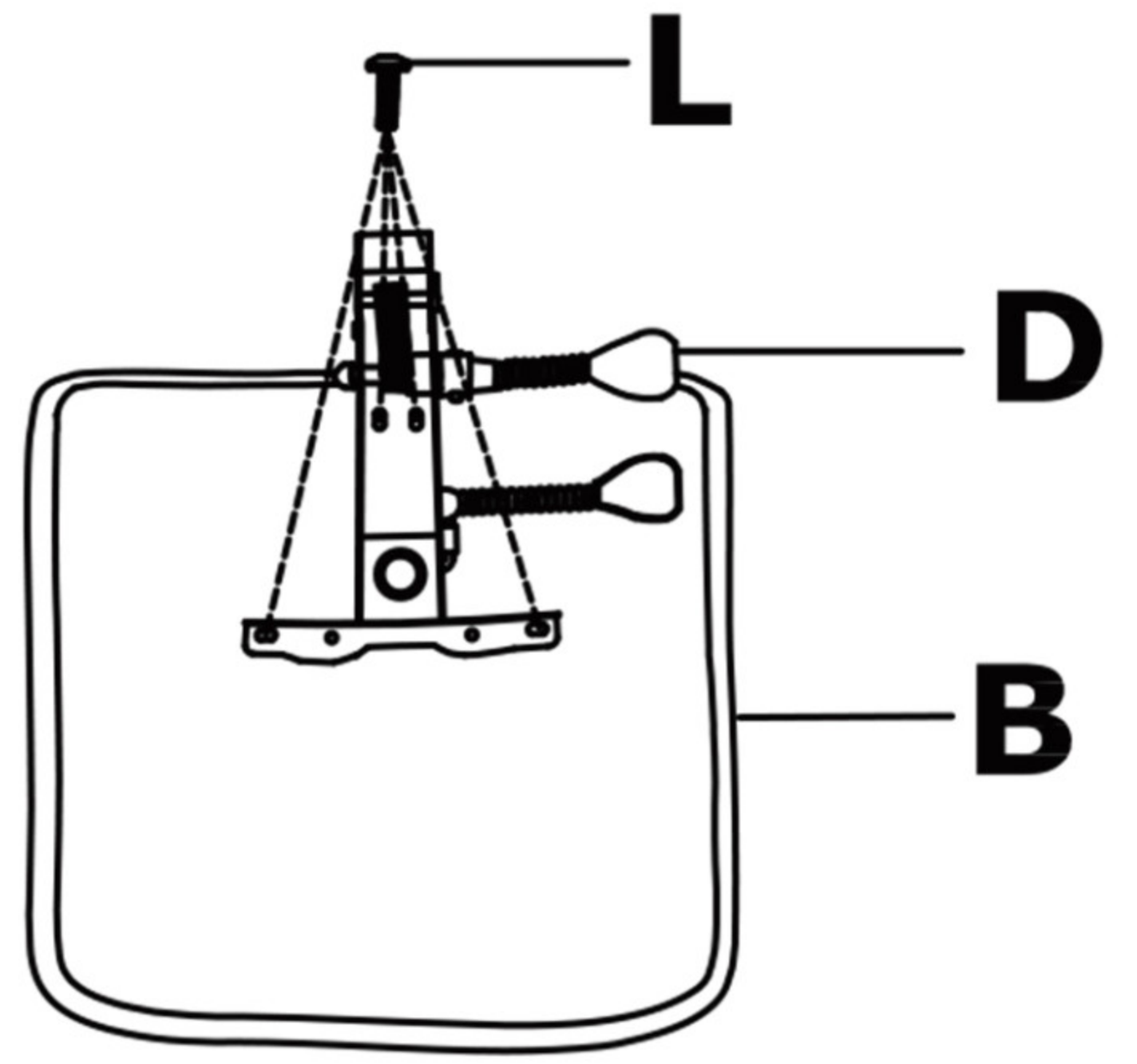

STEP ③

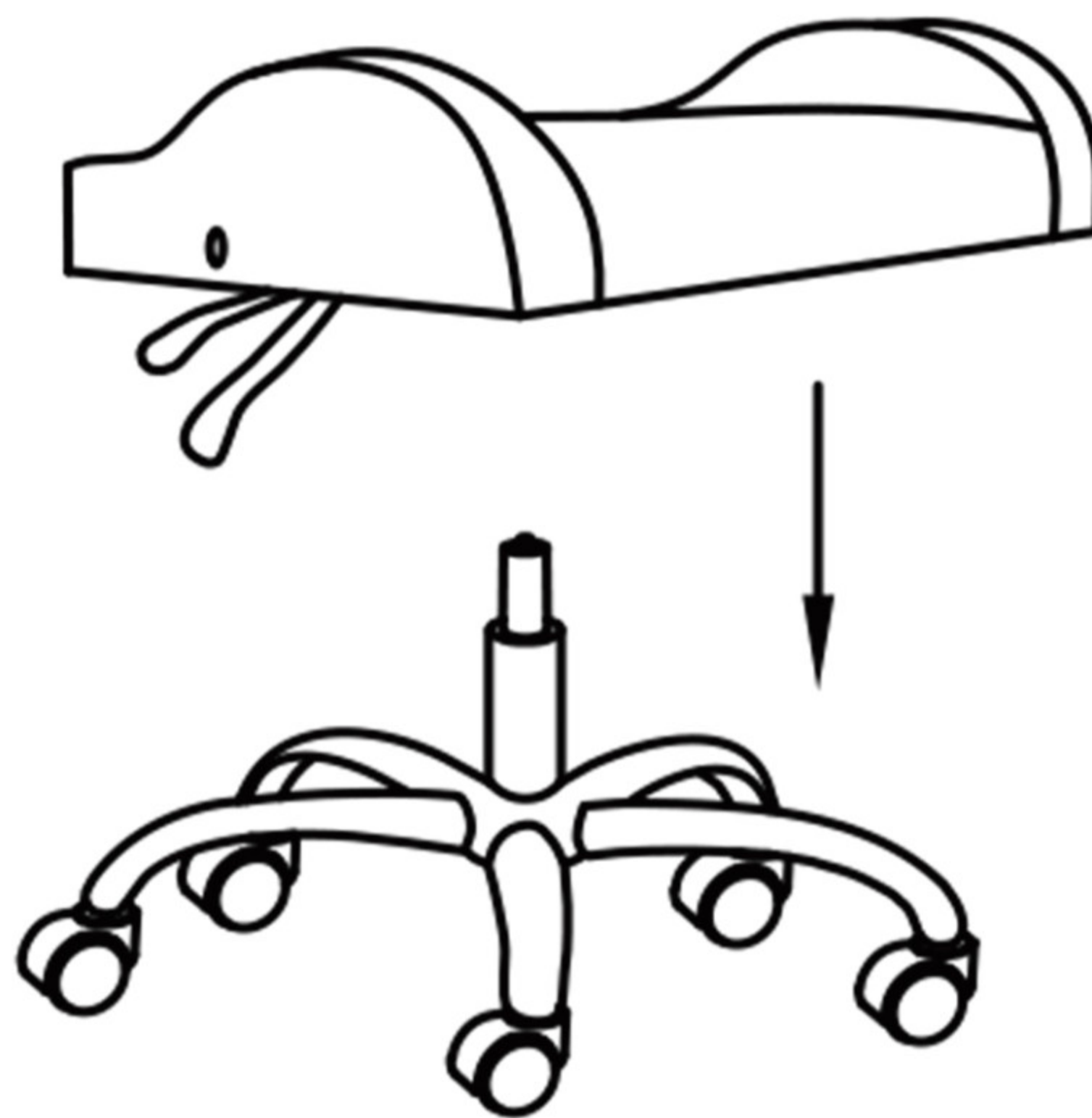

# Assembly Instructions

## STEP ④

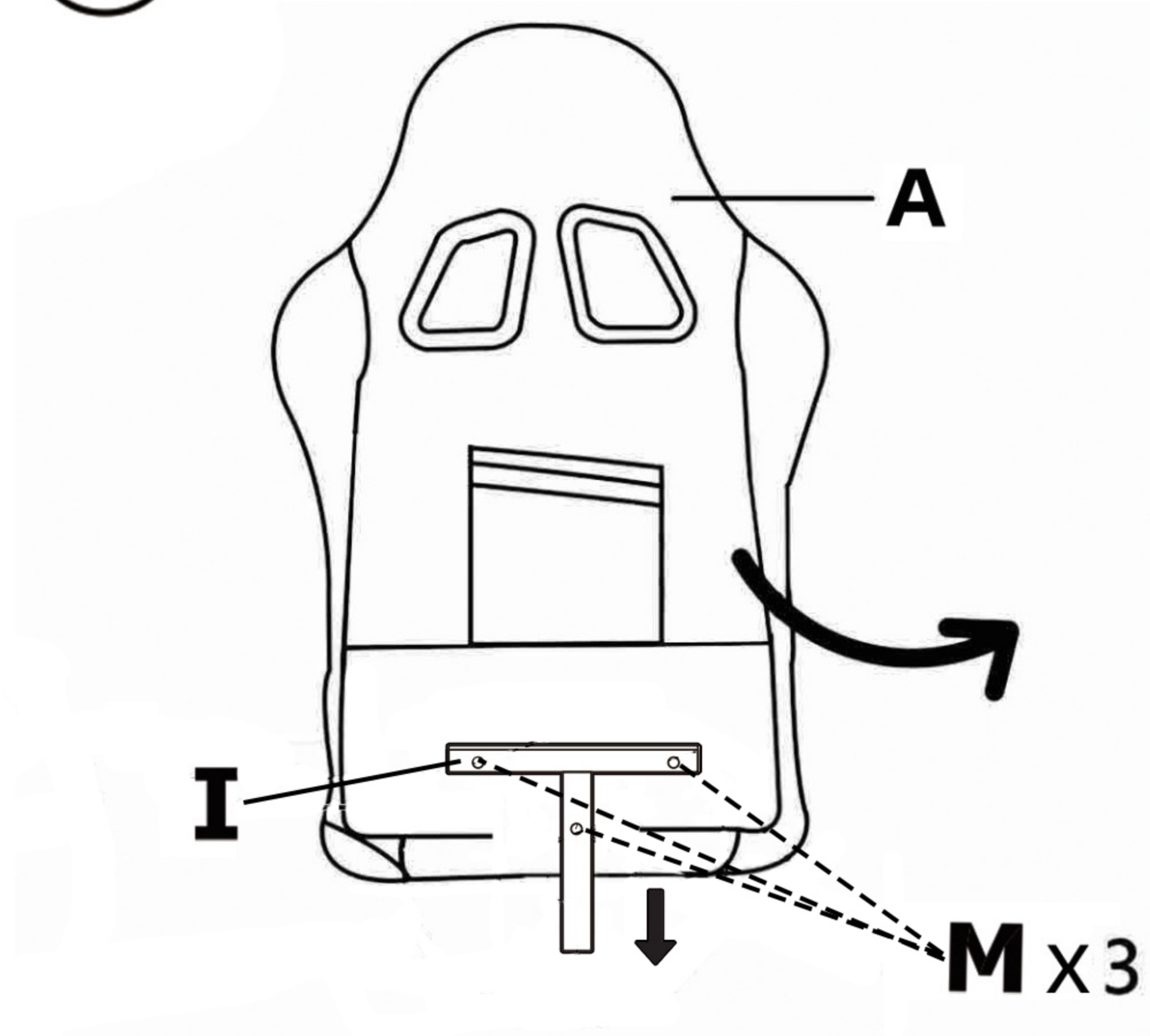

## STEP ⑤

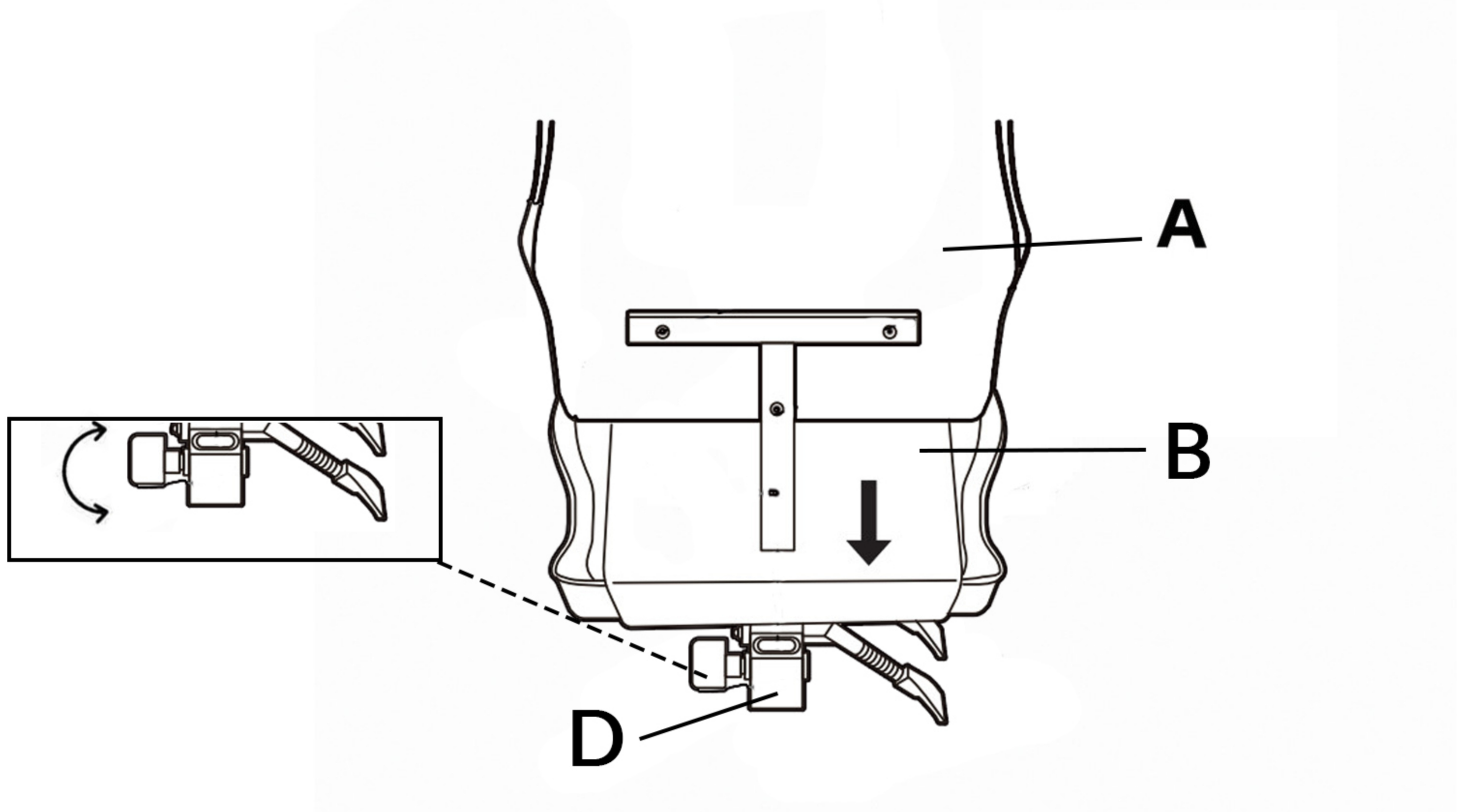

# Assembly Instructions

## STEP ⑥

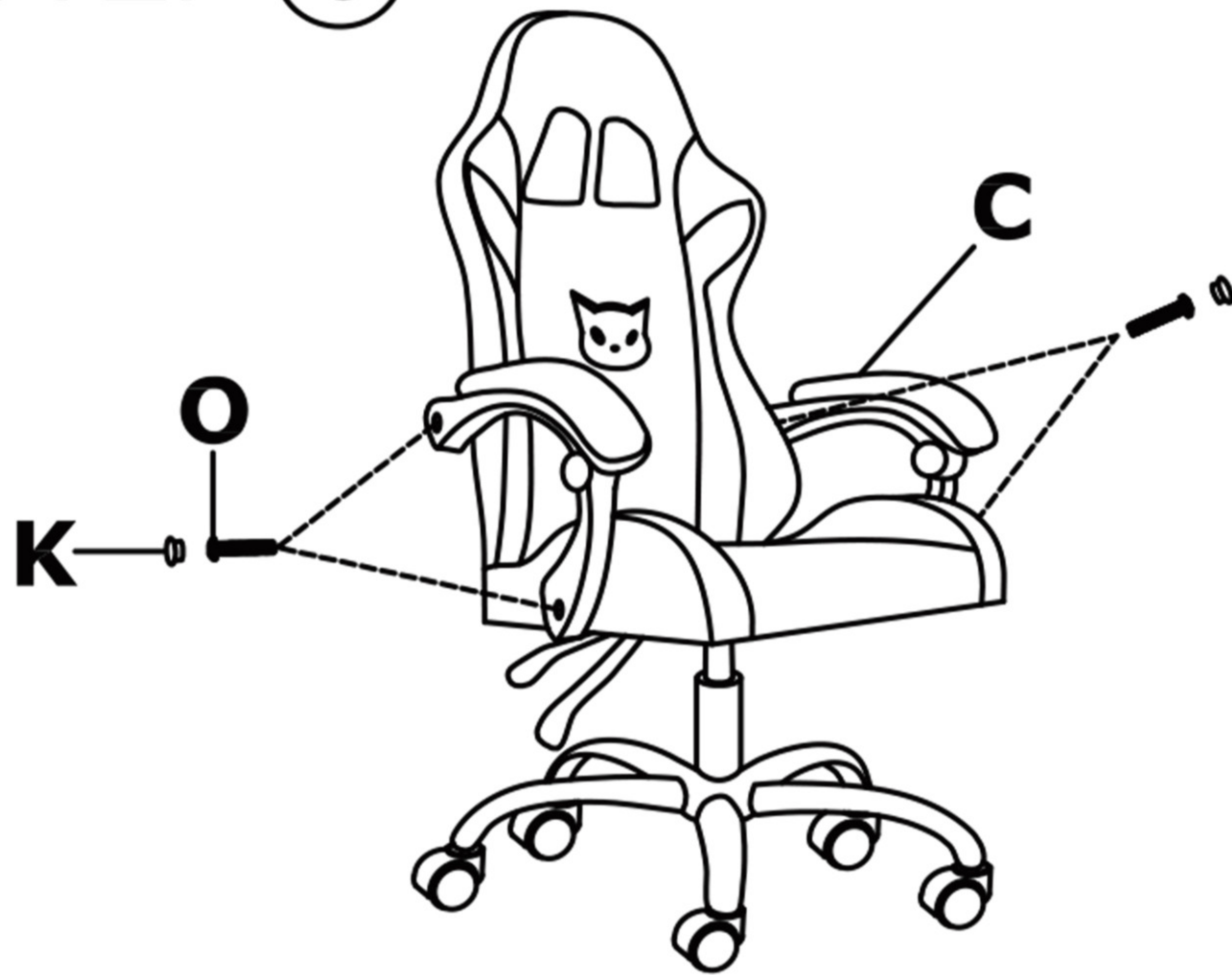

## STEP ⑦

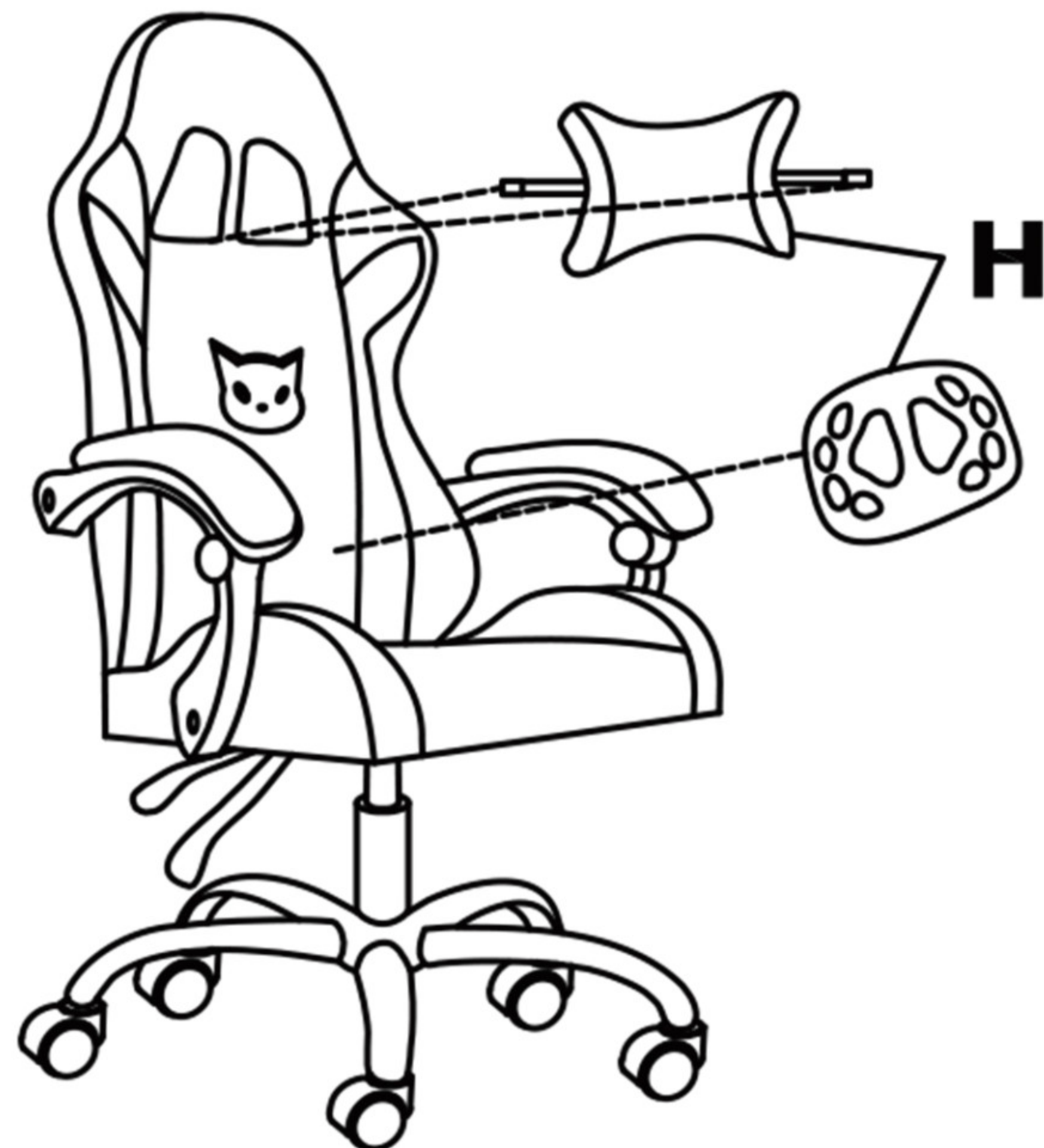

Assembly Instructions

STEP ⑧

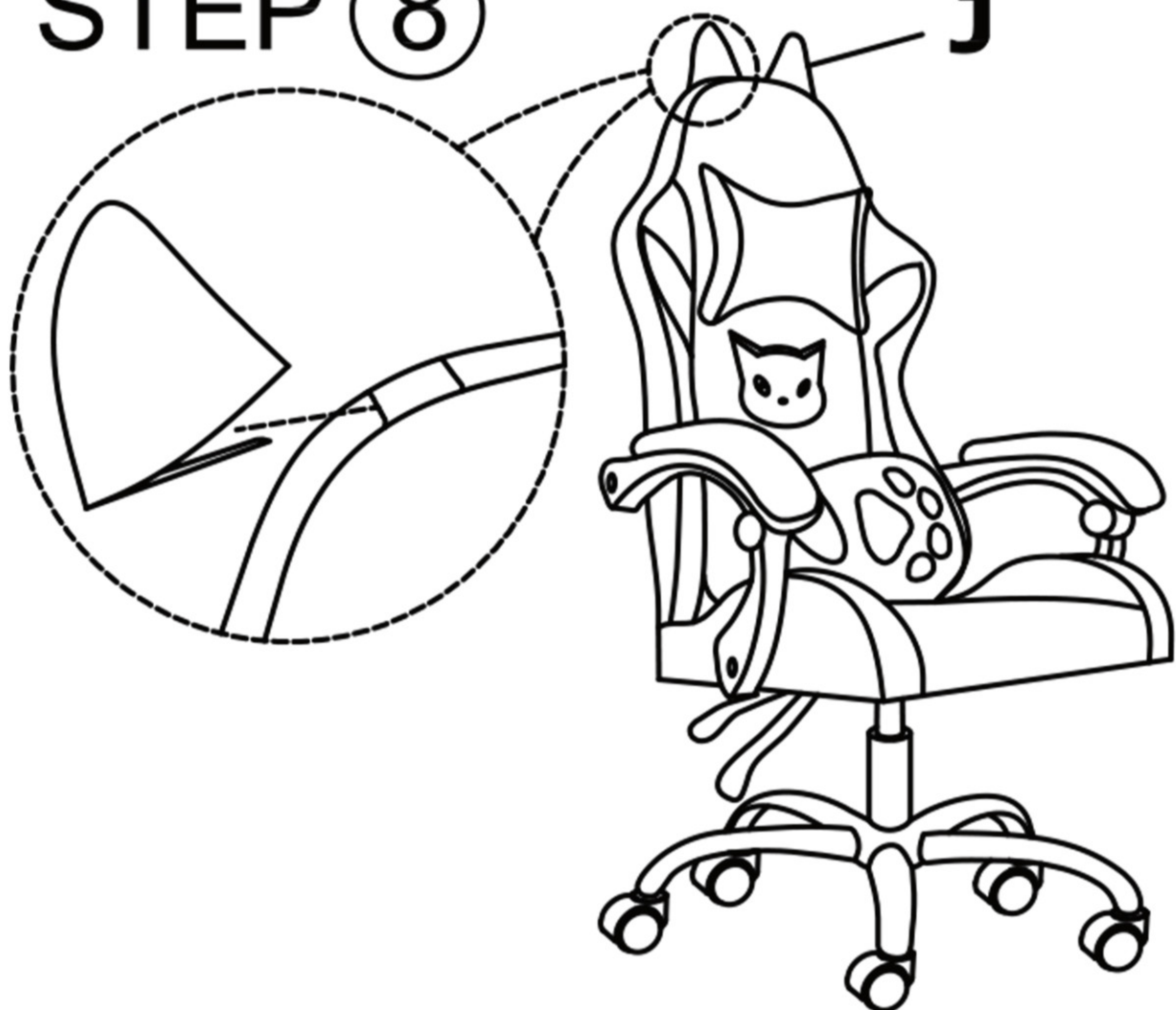

STEP ⑨

