















② 1 1pc		Q18 x $\frac{970}{38.2}$
2 4pcs		Q18 x $\frac{1090}{42.9}$
3 8pcs		Q18 x $\frac{1070}{42.1}$
4 2pcs		Q18 x $\frac{870}{34.2}$
5 4pcs		Q18 x $\frac{1015}{40}$
6 2pcs		Q18 x $\frac{1015}{40}$
7 2pcs		Q18 x $\frac{1015}{40}$
8 4pcs		Q24 x $\frac{1000}{39.4}$
9 4pcs		Q24 x $\frac{1000}{39.4}$
10 4pcs		
11 2pcs		
12 4pcs		
13 1pc		
14 8pcs		
15 4pcs		
	 x4	$\frac{\text{mm}}{\text{inch}}$



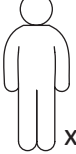
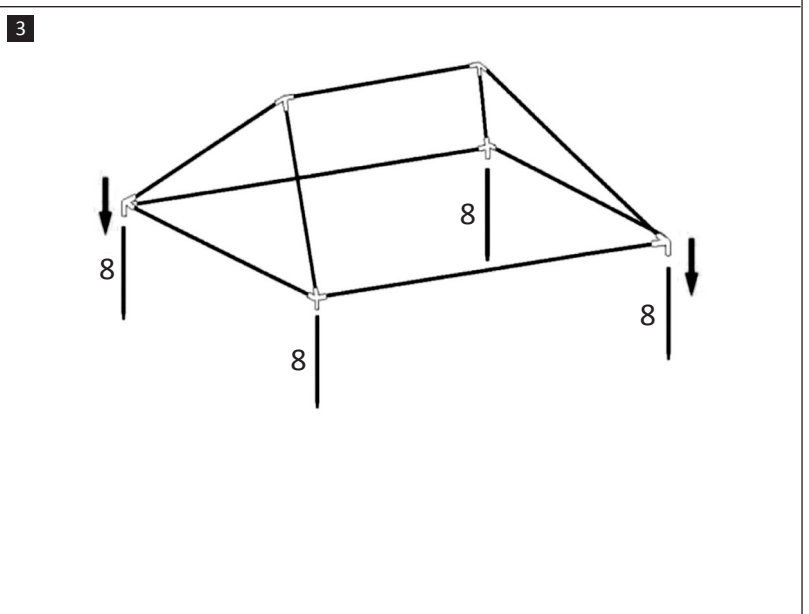
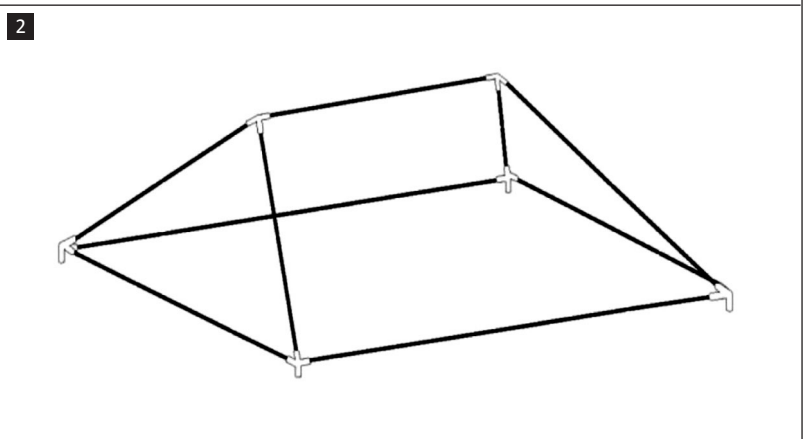
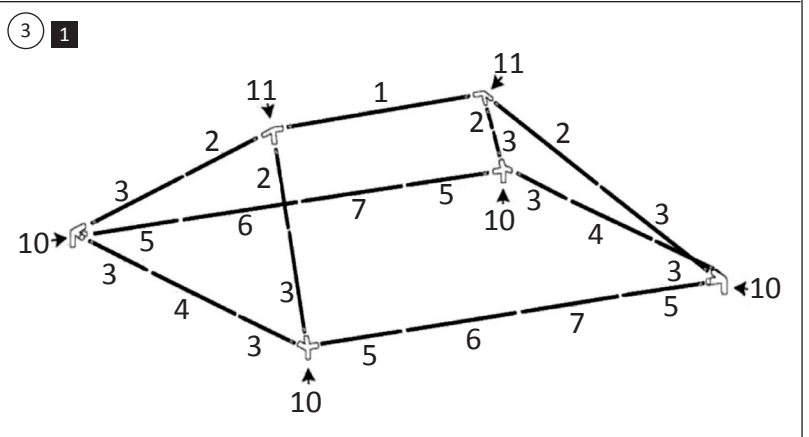
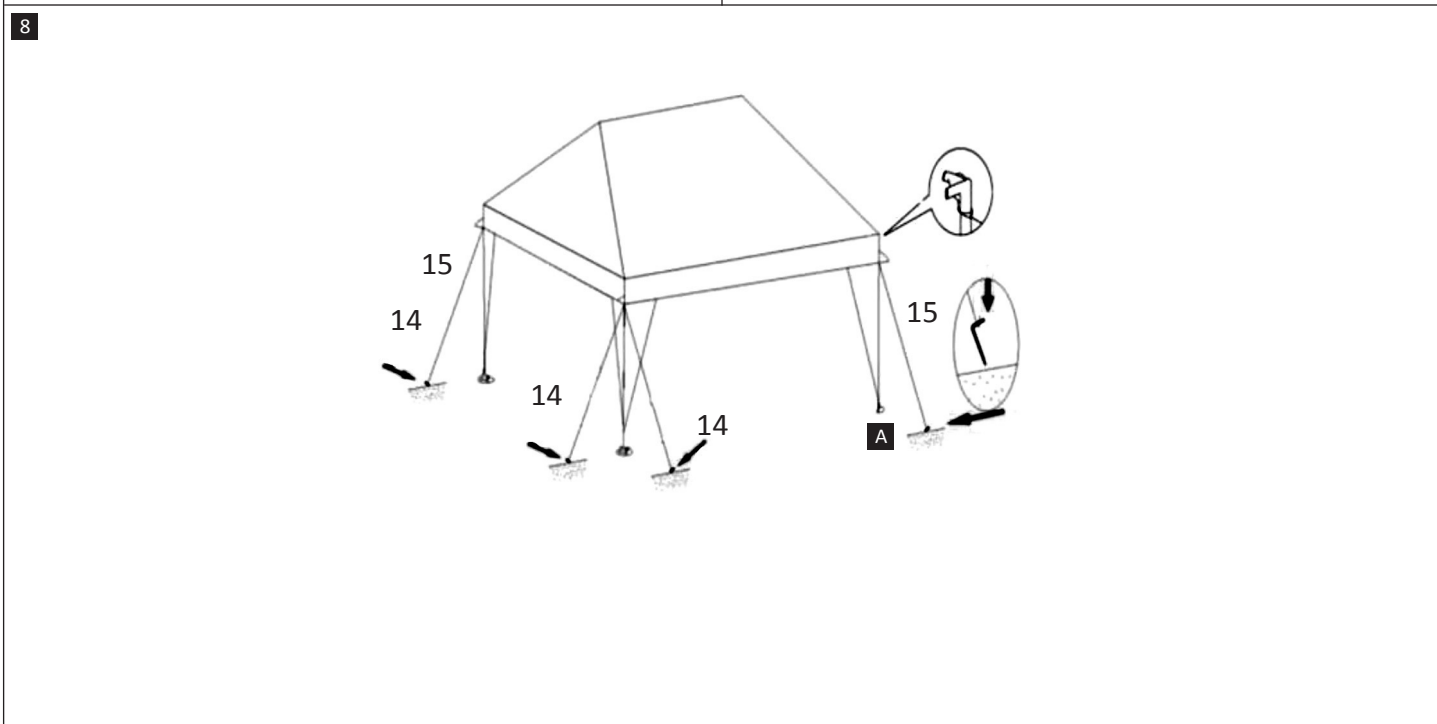
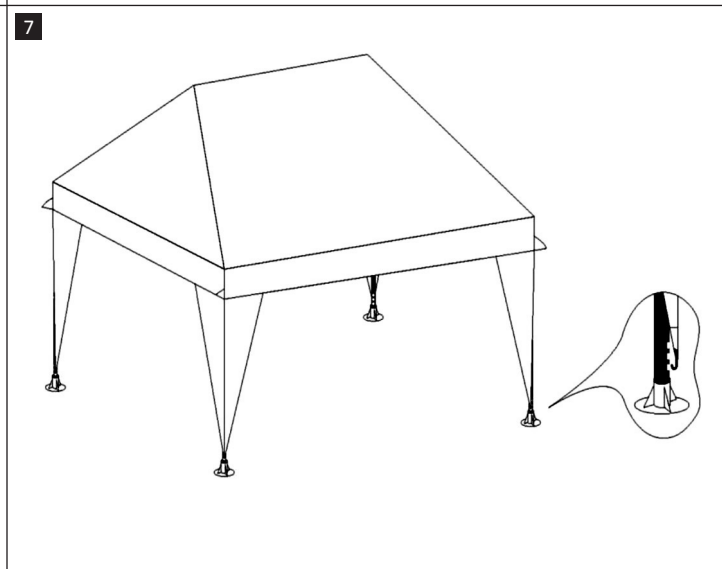
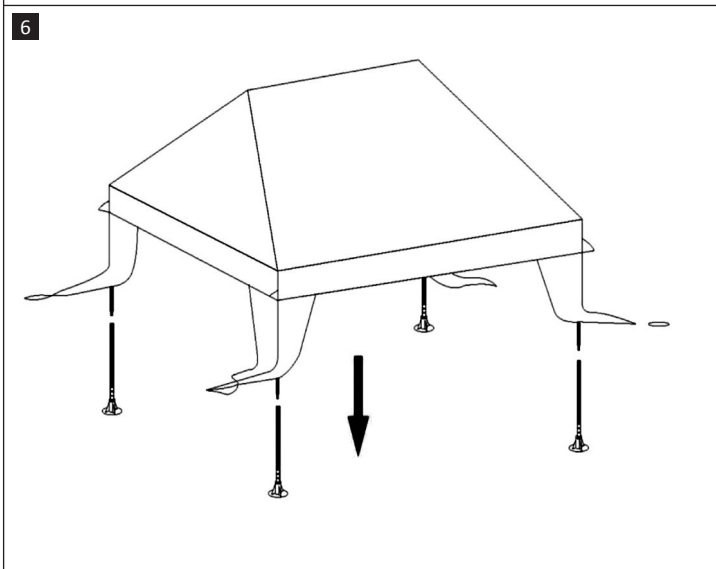
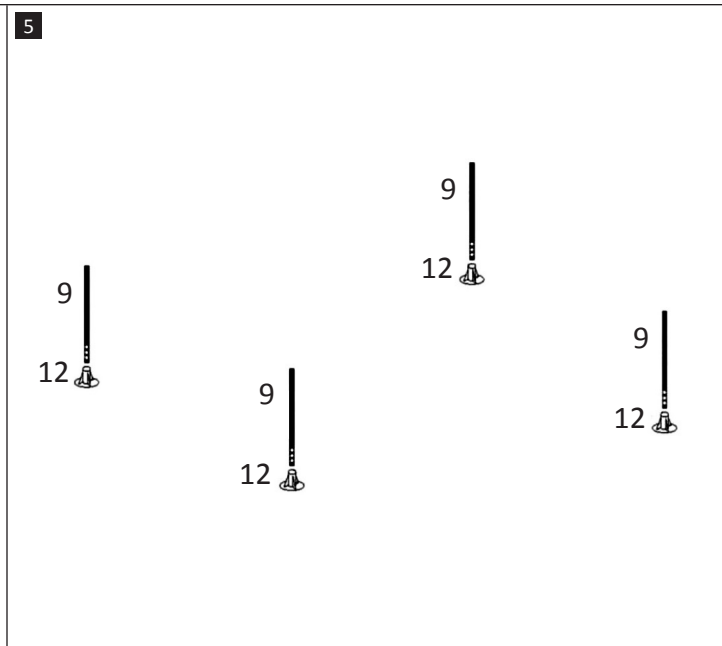
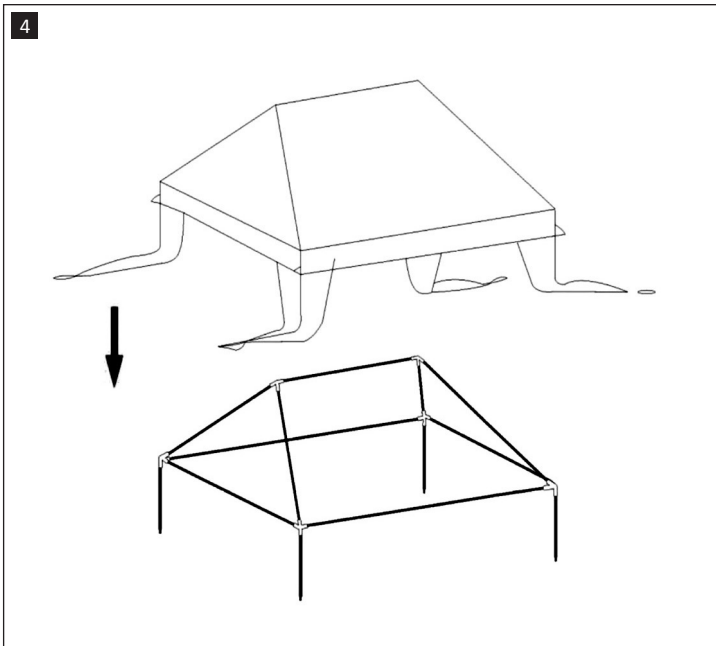

EN

Warnings and personal safety

See image 1

▲ IMPORTANT: Please read these instructions thoroughly before assembly and use.

- Some parts may contain sharp edges, wear protective gloves if necessary to avoid injuries.
- At least four or more people are recommended for safe assembly.
- Check and ensure that you have all parts before assembling.
- Keep children and animals away from the assembly area.
- Do not set up your tent under trees because of potential lightning strikes or accidental breaking of tree branches during extreme weather conditions.

- Do not assemble or dismantle the tent during strong winds.
- Keep all flame, flammable objects and heat sources away from the tent.

Parts list

See image 2

Assembly instructions

See image 3

A	Warning: do not forget to use the rope to fix the product on the ground, then it can be more stable to resist the wind.
---	-------------------------------------------------------------------------------------------------------------------------

DE

Warnung und persönliche Sicherheit

Siehe Bild 1

▲ WICHTIG: Bitte lesen Sie diese Anleitung vor der Montage und Verwendung sorgfältig durch.

- Einige Teile können scharfe Kanten aufweisen, tragen Sie Schutzhandschuhe, um Verletzungen zu vermeiden.
- Für eine sichere Montage werden mindestens vier oder mehr Personen empfohlen.
- Überprüfen und vergewissern Sie sich vor der Montage, dass alle Teile vorhanden sind.
- Halten Sie Kinder und Tiere vom Montagebereich fern.
- Stellen Sie Ihr Zelt nicht unter Bäumen auf, da es bei extremen Wetterbedingungen durch Blitzeinschläge oder versehentliches Brechen von Ästen beschädigt werden könnte.

- Montieren oder demontieren Sie das Zelt nicht bei starkem Wind.
- Halten Sie alle Flammen, brennbaren Gegenstände und Hitzequellen vom Zelt fern.

Liste der Bestandteile

Siehe Bild 2

Montageanleitung

Siehe Bild 3

A	Achtung: Vergessen Sie nicht, das Seil zu benutzen, um das Produkt am Boden zu befestigen. Dann ist es stabiler und widerstandsfähiger gegenüber Wind.
---	--------------------------------------------------------------------------------------------------------------------------------------------------------

FR

Avertissements et sécurité personnelle

Voir l'image 1

▲ IMPORTANT : Veuillez lire entièrement ces instructions avant l'assemblage et l'utilisation.

- Certaines pièces peuvent comporter des bords tranchants. Portez des gants de protection si nécessaire pour éviter les blessures.
- Au moins quatre personnes ou plus sont recommandées pour un assemblage en toute sécurité.
- Vérifiez et assurez-vous que vous avez toutes les pièces avant de commencer l'assemblage.
- Gardez les enfants et les animaux loin de la zone d'assemblage.
- N'installez pas votre tente sous les arbres à cause des coups de foudre ou des ruptures accidentelles de branches d'arbres dans des conditions météorologiques extrêmes.

- N'assemblez ni démontez la tente pendant du vent fort.
- Gardez toutes les flammes, les objets inflammables et les sources de chaleur à l'écart de la tente.

Liste des pièces

Voir l'image 2

Instructions d'assemblage

Voir l'image 3

A	Avertissement : N'oubliez pas d'utiliser la corde pour fixer le produit au sol. Il peut alors être plus stable pour résister au vent.
---	---------------------------------------------------------------------------------------------------------------------------------------

NL

Waarschuwingen en persoonlijke veiligheid

Zie afbeelding 1

▲ BELANGRIJK: lees deze instructies aandachtig door vóór montage en gebruik.

- Sommige onderdelen kunnen scherpe randen hebben, draag beschermende handschoenen als dit nodig is om verwonding te voorkomen.
- Het wordt voor de veiligheid aangeraden om 4 of meer mensen in te zetten bij de montage.
- Controleer vóór montage of u alle onderdelen heeft.
- Houd kinderen en dieren uit de buurt van het montagegebied.
- Zet je tent niet op onder bomen vanwege mogelijke blikseminslagen of het per ongeluk breken van takken tijdens extreme weersomstandigheden.

- Monteer of demonteer de tent niet als het hard waait.
- Houd alle vlammen, ontvlambare objecten en warmtebronnen uit de buurt van de tent.

Onderdelenlijst

Zie afbeelding 2

Montage instructies

Zie afbeelding 3

A	Waarschuwing: vergeet niet het touw te gebruiken om het product op de grond te bevestigen. Het zal dan stabiel zijn en weerstand kunnen bieden aan de wind.
---	-------------------------------------------------------------------------------------------------------------------------------------------------------------

IT

Avvertenze e sicurezza personale

Vedi immagine 1

▲ IMPORTANTE: Leggere attentamente le istruzioni prima dell'assemblaggio e dell'uso.

- Alcune parti possono contenere bordi taglienti, se necessario indossare guanti protettivi per evitare lesioni.
- Si raccomanda la presenza di almeno quattro o più persone per un assemblaggio sicuro.
- Controllare e assicurarsi che siano presenti tutte le parti prima del montaggio.
- Tenere bambini e animali lontani dall'area di assemblaggio.
- Non installare la tenda sotto gli alberi per evitare pericoli che possano essere causati da fulmini o dalla caduta accidentale di rami in condizioni climatiche estreme.

- Non montare o smontare in presenza di forti venti.
- Tenere lontano dalla tenda fiamme, oggetti infiammabili e fonti di calore

Elenco delle parti

Vedi immagine 2

Istruzioni di montaggio

Vedi immagine 3

A	Avvertenza: non dimenticare di usare le fune per fissare il prodotto a terra per renderlo più stabile e in grado di resistere meglio al vento.
---	------------------------------------------------------------------------------------------------------------------------------------------------

PL

Ostrzeżenia i bezpieczeństwo osobiste

Patrz rysunek 1

▲ WAŻNE: przeczytaj dokładnie niniejszą instrukcję obsługi przed przystąpieniem do montażu i użytkowania.

- Niektóre części mogą mieć ostre krawędzie, jeśli to konieczne, zakładaj rękawice ochronne, aby uniknąć obrażeń.
- Aby bezpiecznie przeprowadzić montaż, zalecany jest udział co najmniej czterech osób.
- Sprawdź i upewnij się, że masz wszystkie części przed przystąpieniem do montażu.
- Trzymaj dzieci i zwierzęta z dala od miejsca montażu.
- Nie roztawiaj namiotu pod drzewami, ponieważ grozi to potencjalnym uderzeniem pioruna albo spadającymi gałęziami podczas złych warunków pogodowych.

- Nie należy roztawiać ani składać namiotu w czasie silnego wiatru.
- Trzymaj ogień, obiekty łatwopalne i wszelkie źródła wysokiej temperatury z dala od namiotu.

Lista części

Patrz rysunek 2

Instrukcja montażu

Patrz rysunek 3

A	Ostrzeżenie: pamiętaj, aby użyć liny do przymocowania produktu do ziemi - dzięki temu będzie on bardziej stabilny i odporny na wiatr.
---	---------------------------------------------------------------------------------------------------------------------------------------

SE

Varningar och personlig säkerhet

Se bild 1

▲ VIKTIGT: Läs noggrant igenom dessa instruktioner innan montering och användning.

- Vissa delar kan ha vassa kanter, använd skyddshandskar vid behov för att undvika personskador.
- Minst fyra eller flera personer rekommenderas för säker montering.
- Kontrollera och säkerställ att du har alla delar innan du monterar.
- Håll barn och djur borta från monteringsområdet.
- Res inte tältet under träd med tanke på potentiella blixtnedslag eller risk för att trädgrenar bryts av vid extrema väderförhållanden.

- Montera eller demontera ej vid kraftig blåst.
- Håll alla flammor, brandfarliga föremål borta från tältet.

Dellista

Se bild 2

Monteringsanvisningar

Se bild 3

A	Varning: Glöm inte att använda repet för att fästa produkten till marken, då blir det stabilt och kan motstå vind.
---	--------------------------------------------------------------------------------------------------------------------

ES

Advertencias y seguridad personal

Ver imagen 1

▲ IMPORTANTE: Por favor lea atentamente estas instrucciones antes del montaje y el uso.

- Algunas partes pueden contener bordes afilados, lleve guantes protectores si es necesario para evitar lesiones.
- Se recomienda que el montaje sea realizado por al menos cuatro personas o más, por seguridad.
- Revise y asegúrese de que tiene todas las partes antes de montar.
- Mantenga a los niños y animales lejos del área de montaje.
- No instale su tienda debajo de los árboles debido a posibles rayos o roturas accidentales de las ramas durante condiciones climáticas extremas.

- No monte o desmonte la tienda de campaña durante vientos fuertes.
- Mantenga alejadas de la tienda de campaña las llamas, objetos inflamables y fuentes de calor.

Lista de partes

Ver imagen 2

Instrucciones de montaje

Ver imagen 3

A	Advertencia: No olvide utilizar la cuerda para fijar el producto en el suelo, ya que puede ser más estable para resistir el viento.
---	-------------------------------------------------------------------------------------------------------------------------------------

DK

Advarsler og personlig sikkerhed

Se billede 1

⚠ VIGTIGT: Læs disse instruktioner i deres helhed inden montering og brug.

- Nogle dele kan have skarpe kanter, brug om nødvendigt beskyttelseshandsker for at undgå skader.
- Det anbefales, at fire eller flere personer hjælper ad for en sikker montering.
- Tjek, at du har alle dele, før monteringen påbegyndes.
- Hold børn og dyr væk fra monteringsområdet.
- Opsæt ikke dit telt under træer på grund af risiko for lynnedslag eller nedfaldende grene i uvejr.
- Må ikke monteres eller demonteres i stærk blæst.

NO

Advarsler og personlig sikkerhed

Se bilde 1

⚠ VIKTIG: Vennligst les disse instruksjonene grundig ut før montering og bruk.

- Noen deler kan inneholde skarpe kanter, bruk vernehansker om nødvendig for å unngå skader.
- Minst fire eller flere personer er anbefalt for sikker montering.
- Sjekk og sørg for at du har alle deler før montering.
- Hold barn og dyr borte fra monteringsområdet.
- Ikke sett opp teltet ditt under trær på grunn av potensielle lynnedslag eller utilsiktet brudd på tregrener under ekstreme værforhold.

PT

Avisos e segurança pessoal

Ver imagem 1

⚠ IMPORTANTE: leia cuidadosamente estas instruções antes de efetuar a montagem e subsequente utilização.

- Algumas peças podem conter extremidades afiadas, se necessário utilize luvas de proteção para evitar lesões.
- Recomenda-se que estejam presentes quatro ou mais pessoas para salvaguardar a segurança durante a montagem.
- Confirme e assegure-se de que tem todas as peças necessárias antes de iniciar a montagem.
- Mantenha as crianças e os animais afastados da área de montagem.
- Não coloque a sua tenda debaixo de árvores devido ao risco potencial de relâmpagos ou à quebra dos

RO

Avertizări și siguranță personală

Vedeți imaginea 1

⚠ IMPORTANT: Citiți aceste instrucțiuni în întregime, înainte de asamblare și utilizare.

- Unele piese pot conține muchii ascuțite, de aceea, dacă este necesar, purtați mănuși de protecție pentru a evita rănilor.
- Cel puțin patru sau mai multe persoane sunt recomandate pentru o asamblare sigură.
- Verificați și asigurați-vă că aveți toate componentele înainte de asamblare.
- Țineți copiii și animalele departe de zona de asamblare.
- Nu vă instalați cortul sub copaci din cauza unor potențiale lovituri de trăsnet sau a unor rupturi accidentale ale ramurilor de copaci în condiții meteorologice extreme.

SI

Opozorila in osebna varnost

Oglejte si sliko 1

⚠ POMEMBNO: Pred postavitvijo in uporabo v celoti preberite ta navodila.

- Nekateri deli lahko vsebujejo ostre robove, če je potrebno nosite zaščitne rokavice, da se izognete poškodbam.
- Za varno postavitve se priporoča sodelovanje štirih oseb ali več.
- Pred sestavo preverite in se prepričajte, da imate vse dele.
- Otroke in živali zadržite stran od območja postavitve.
- Šotora ne postavljajte pod drevesa zaradi morebitnih udarcev strele ali nenamerne zloma dreves v ekstremnih vremenskih pogojih.

HU

Figyelmeztetések é személyi biztonság

Lásd a képen 1

⚠ FONTOS: Az összeszerelés és használat előtt teljes egészében olvassa el ezt az útmutatót.

- Egyes alkatrészeknek éles pereme lehet - a sérülések elkerülése érdekében szükség szerint viseljen védőkesztyűt.
- A biztonságos összeszereléshez legalább négy ember közreműködése ajánlott.
- Az összeszerelést megelőzően ellenőrizze és győződjön meg róla, hogy minden alkatrész megvan-e.
- Az összeszerelés munkaterületére ne engedjen gyerekeket és állatokat.
- Az esetleges villámcsapások, illetve a viharban letörő faágak veszélye miatt ne állítsa fel a sátrat fa alatt.

CZ

Upozornění a osobní bezpečnost

Viz obrázek 1

⚠ DŮLEŽITÉ: Než začnete výrobek sestavovat a používat, přečtete si prosím nejdřív pečlivě tento návod.

- Některé díly mohou mít ostré hrany. Je-li to nutné, nasadte si ochranné rukavice, abyste se vyhnuli zranění.
- K bezpečnému sestavení jsou zapotřebí alespoň čtyři lidé nebo více.
- Před sestavením se přesvědčte a zkontrolujte, že máte všechny díly.
- Udržujte děti a zvířata mimo prostor, v němž výrobek sestavujete.
- Nestavte stan pod stromy z důvodu potenciálních úderů blesku nebo náhodně ulomených stromových větví při extrémním počasí.

SK

Varovanie a osobná bezpečnosť

Pozrite si obrázok 1

⚠ DŮLEŽITÉ: Pred montážou a používaním výrobku si dôsledne prečítajte tieto pokyny.

- Na niektorých častiach sa môžu nachádzať ostré hrany, a preto v prípade potreby noste ochranné rukavice, aby nedošlo k úrazom.
- Aby bola montáž bezpečná, odporúča sa, aby ju vykonávali aspoň štyri osoby.
- Pred montážou skontrolujte a ubezpečte sa, že máte k dispozícii všetky diely.
- Zabráňte tomu, aby sa deti a zvieratá zdržiavali na mieste, kde sa vykonáva montáž.
- Stan nerozkladajte pod stromami, pretože v prípade extrémneho počasia hrozí, že do stromu udrie blesk alebo že sa konáre stromu odlomí.

- Hold åben ild, brændbare genstande og varmekilder væk fra teltet.

Liste over dele

Se billede 2

Monteringsvejledning

Se billede 3

A	Advarsel: Glem ikke at bruge rebet til at fastgøre produktet til jorden, så det mere stabilt kan modstå vinden.
---	-----------------------------------------------------------------------------------------------------------------

- Ikke monter eller demonter teltet under sterke vindforhold.
- Hold all flamme, brennbare gjenstander og varmekilder unna teltet.

Deleliste

Se bilde 2

Monteringsanvisninger

Se bilde 3

A	Advarsel: ikke glem å bruke tauet for å fikse produktet på bakken, da kan den være mer stabil for å motstå vinden.
---	--------------------------------------------------------------------------------------------------------------------

ramos da árvore durante condições climáticas adversas.

- Não monte nem desmonte a tenda perante a presença de ventos fortes.
- Mantenha todos os objetos em chama, inflamáveis e fontes de calor distantes da tenda.

Lista de peças

Ver imagem 2

Instruções de montagem

Ver imagem 3

A	Advertência: não se esqueça de utilizar a corda para prender o produto ao chão, tornando-o desta forma mais estável para resistir ao vento.
---	---------------------------------------------------------------------------------------------------------------------------------------------

- Nu asamblați sau demontați cortul în timpul vânturilor puternice.
- Țineți toate sursele de foc deschis, obiectele inflamabile și sursele de căldură departe de cort.

Listă de componente

Vedeți imaginea 2

Instrucțiuni de asamblare

Vedeți imaginea 3

A	Atenție: nu uitați să utilizați coarda pentru a fixa produsul pe pământ, iar ca urmare, acesta va fi mai stabil pentru a rezista vântului.
---	--------------------------------------------------------------------------------------------------------------------------------------------

- Šotora ne sestavljajte ali razstavljajte med močnim vetrom.
- Plamen, vnetljive predmete in vire toplote zadržite stran od šotora.

Seznam delov

Oglejte si sliko 2

Navodila za namestitvev

Oglejte si sliko 3

A	Opozorilo: ne pozabite uporabiti vrvi za fiksiranje izdelka na tla. Tako bo bolj stabilen in se bo lahko uprl vetru.
---	----------------------------------------------------------------------------------------------------------------------

- A sátor össze- vagy szétszerelését ne erős szélben végezze.
- A sátólól tartson távol mindenfajta nyílt lángot, gyúlékony tárgyat és hőforrást.

Alkatrészek listája

Lásd a képen 2

Szerelési útmutató

Lásd a képen 3

A	Figyelmeztetés: a termék földhöz rögzítéséhez ne felejtse el használni a kötelet – úgy stabilabb lesz és jobban ellenáll a szélnek.
---	-------------------------------------------------------------------------------------------------------------------------------------

- Nestavte ani nesbalujate stan během silného větru.
- Udržujte veškeré plameny a hořlavé objekty a zdroje tepla v bezpečné vzdálenosti od stanu.

Seznam dílů

Viz obrázek 2

Montážní návod

Viz obrázek 3

A	Varování: pro lepší stabilitu produktu ho nezapomeňte na povrchu upevnit provazem tak, aby lépe odolával větru.
---	-----------------------------------------------------------------------------------------------------------------

- Stan nemontujte ani nerozoberajte, keď fúka silný vietor.
- Dbajte na to, aby sa v blízkosti stanu nenachádzali horľavé predmety, tepelné zdroje ani ohneň.

Zoznam súčiastok

Pozrite si obrázok 2

Pokyny k zostaveniu

Pozrite si obrázok 3

A	Varovanie: Nezapudnite použiť lano na upevnenie výrobku k zemi. Výrobok tak bude stabilnejší a bude lepšie odolávať vetru.
---	----------------------------------------------------------------------------------------------------------------------------