

ASSEMBLY INSTRUCTIONS

6 Drawer Dresser



ATTENTION

THIS PRODUCT MEETS THE REQUIREMENTS OF ASTM STANDARD SAFETY SPECIFICATION FOR CLOTHING STORAGE UNITS, WHEN PROPERLY ASSEMBLED AND WHEN ALL SAFETY WARNINGS ARE UNDERSTOOD AND FOLLOWED.

ESTE PRODUCTO DE VAPOR LOS REQUISITOS DEL ESTÁNDAR ASTM ESPECIFICACIONES DE SEGURIDAD PARA LAS UNIDADES DE ALMACENAMIENTO DE ROPA, CUANDO ESTÉN MONTADOS Y CUANDO TODOS SEGURIDAD Y ADVERTENCIAS SE ENTIENDEN SIGUIÓ.

CE PRODUIT CONFORME AUX EXIGENCES DE ASTM STANDARD POUR LES CARACTERISTIQUES UNITES DE STOCKAGE DE SÉCURITÉ VÊTEMENTS ET QUAND CORRECTEMENT ASSEMBLE QUAND TOUS SONT COMPRENDRE ET MISES EN GARDE DE SÉCURITÉ RESPECTER.

THE TIPOVER RESTRAINT HARDWARE MEETS THE REQUIREMENTS OF STANDARD PERFORMANCE SPECIFICATION FOR TIPOVER RESTRAINT(S) USED WITH CLOTHING STORAGE UNIT(S), WHEN PROPERLY INSTALLED.

EL HARDWARE DE SEGURIDAD TIPOVER CUMPLE CON LOS REQUISITOS DE LA ESPECIFICACIÓN ESTÁNDAR PARA LOS RESIDUOS DE TIPOVER UTILIZADOS CON UNIDADES DE ALMACENAMIENTO DE ROPA CUANDO ESTÁ CORRECTAMENTE INSTALADO.

LE MATÉRIEL DE RETRAIT DE TIPOVER REJOIGNE AUX EXIGENCES DE L' , SPÉCIFICATION STANDARD DES PERFORMANCES POUR LA RETRAIT DE TISSER (S) UTILISÉ (S) AVEC UNITE (S) DE STOCKAGE DE VÊTEMENTS, QUAND IL EST INSTALLÉ.

VERIFY THAT FURNITURE IS STABLE ON ITS OWN. FOR ADDED SECURITY, TIPOVER RESTRAINT HARDWARE HAS BEEN PROVIDED.

VERIFIQUE QUE LOS MUEBLAS ESTÁN ESTABLES EN SUS PROPIOS. PARA LA SEGURIDAD ADICIONAL, HARDWARE DE RETENCIÓN DE TIPOVER HA SIDO PROPORCIONADO.

VÉRIFIEZ QUE LE MEUBLE EST STABLE SUR SES PROPRES. POUR LA SÉCURITÉ ADDITIONNEE, LE MATÉRIEL DE RETRAIT DE TIPOVER A ÉTÉ FOURNI.

REMOVE ITEMS THAT MIGHT TEMPT KIDS TO CLIMB, SUCH AS TOYS AND REMOTE CONTROLS, FROM THE TOP OF FURNITURE.

ELIMINE LOS ARTÍCULOS QUE PUEDEN TENTAR NIÑOS PARA SUBIR, COMO JUGUETES Y MANDOS A DISTANCIA, DESDE LA PARTE SUPERIOR DE LOS MUEBLAS.

RETIRER DES ARTICLES QUI PEUVENT TEMPÉRER LES ENFANTS À CLIMB, TELS QUE LES JOUETS ET LES TÉLÉCOMMANDES, À PARTIR DU HAUT DE MEUBLES.

- 1) It passes TWO stability tests.**
- 2) The product must have a permanent warning label.**
- 3) Tipover restraints must be included with each item of furniture.**

- 1) Pasa DOS pruebas de estabilidad.
 - 2) La pieza debe tener una etiqueta de advertencia permanente.
 - 3) Se deben incluir las restricciones de punta con cada mueble.
- 1) Il passe deux tests de stabilité.
 - 2) La pièce doit avoir une étiquette d'avertissement permanente.
 - 3) Les dispositifs de retenue doivent être inclus avec chaque meuble.

IMPORTANT SAFETY INFORMATION



WARNING

Serious or fatal crushing injuries can occur from furniture tip-over. To help prevent tip-over:

- Install tip-over restraint provided.
- Place heaviest items in the lower drawers or shelves.
- Unless specifically designed to accommodate, do not set TVs or other heavy objects on top of this product.
- Never allow children to climb or hang on drawers, doors or shelves.
- Never open more than one drawer at a time.
- Use of tip-over restraints may only reduce, but not eliminate, the risk of tip-over.

Lesiones por aplastamiento graves o fatales pueden ocurrir desde muebles vuelco. Para ayudar a prevenir que vuelque:

- Instale que vuelque resistente proporcionado.
- Coloque los artículos más pesados en los cajones inferiores o estantes.
- A menos que específicamente diseñado para dar cabida, no establezca televisores u otros objetos pesados encima de este producto.
- Nunca permita que los niños se suban o se cuelguen de los cajones, puertas o estantes.
- Nunca abra más de un cajón a la vez.
- El uso de sistemas de retención de punta sobre sólo podrá reducir, pero no eliminar, el riesgo de vuelco.

Des blessures par écrasement graves ou mortelles peuvent se produire des meubles renversement. Pour aider à prévenir un renversement:

- Installez sur la pointe résistant fourni.
- Placez les articles les plus lourds dans les tiroirs inférieurs ou des étagères.
- Sauf spécifiquement conçu pour accueillir, ne réglez pas les téléviseurs ou d'autres objets lourds sur ce produit.
- Ne jamais laisser les enfants grimper ou de se pendre tiroirs, portes ou des étagères.
- Ne jamais ouvrir plus d'un tiroir à la fois.
- Utilisation de la contention de renversement ne peut réduire, mais non éliminer, le risque de renversement.



WARNING

Proper installation of the drawer interlock assembly is crucial to the stability and tipover prevention of this product. It is imperative that the interlock mechanism is properly installed and working correctly to prevent multiple drawers from opening at once on the same side. Failure to properly install this interlock safety device could lead to product instability, which could cause serious injury or death.

La instalación correcta del ensamblaje del interbloqueo del cajón es crucial para la estabilidad y la prevención de chavetas de este producto. Es imprescindible que el mecanismo de enclavamiento esté correctamente instalado y funcionando correctamente para evitar que múltiples cajones se abran al mismo tiempo. Si no instala correctamente este dispositivo de seguridad de enclavamiento, podría producirse inestabilidad del producto, que podría causar lesiones graves o la muerte.

L'installation correcte de l'ensemble de verrouillage du tiroir est cruciale pour la stabilité et la prévention des contraintes de ce produit. Il est impératif que le mécanisme de verrouillage soit correctement installé et fonctionne correctement pour empêcher l'ouverture simultanée de tiroirs multiples. La non installation correcte de ce dispositif de sécurité interverrouillée pourrait entraîner une instabilité du produit, ce qui pourrait entraîner des blessures graves ou la mort.



WARNING

Do not move unit when loaded. Doing so could cause instability, product collapse, tip over, and/or serious injury.

No mueva la unidad cuando esté cargada. Hacerlo puede causar inestabilidad, que el producto se derrumbe, que se la caiga encima y/o heridas (golpes) serias.

Ne pas déplacer l'unité lorsqu'elle est chargée. Faire ainsi peut causer l'instabilité, l'effondrement ou le renversement du meuble et/ou des endommagements sérieux.



WARNING

Do not load unit without properly attaching back panel. Doing so could cause instability, product collapse, and/or serious injury.

No cargue esta unidad sin el panel de atrás. Hacerlo puede causar inestabilidad, que el producto se derrumbe, y/o heridas serias.

Ne pas charger le produit sans attacher correctement le panneau arrière. Faire ainsi peut causer l'instabilité ou l'effondrement du produit et peut vous causer des endommagements sérieux.

EXPLODED VIEW

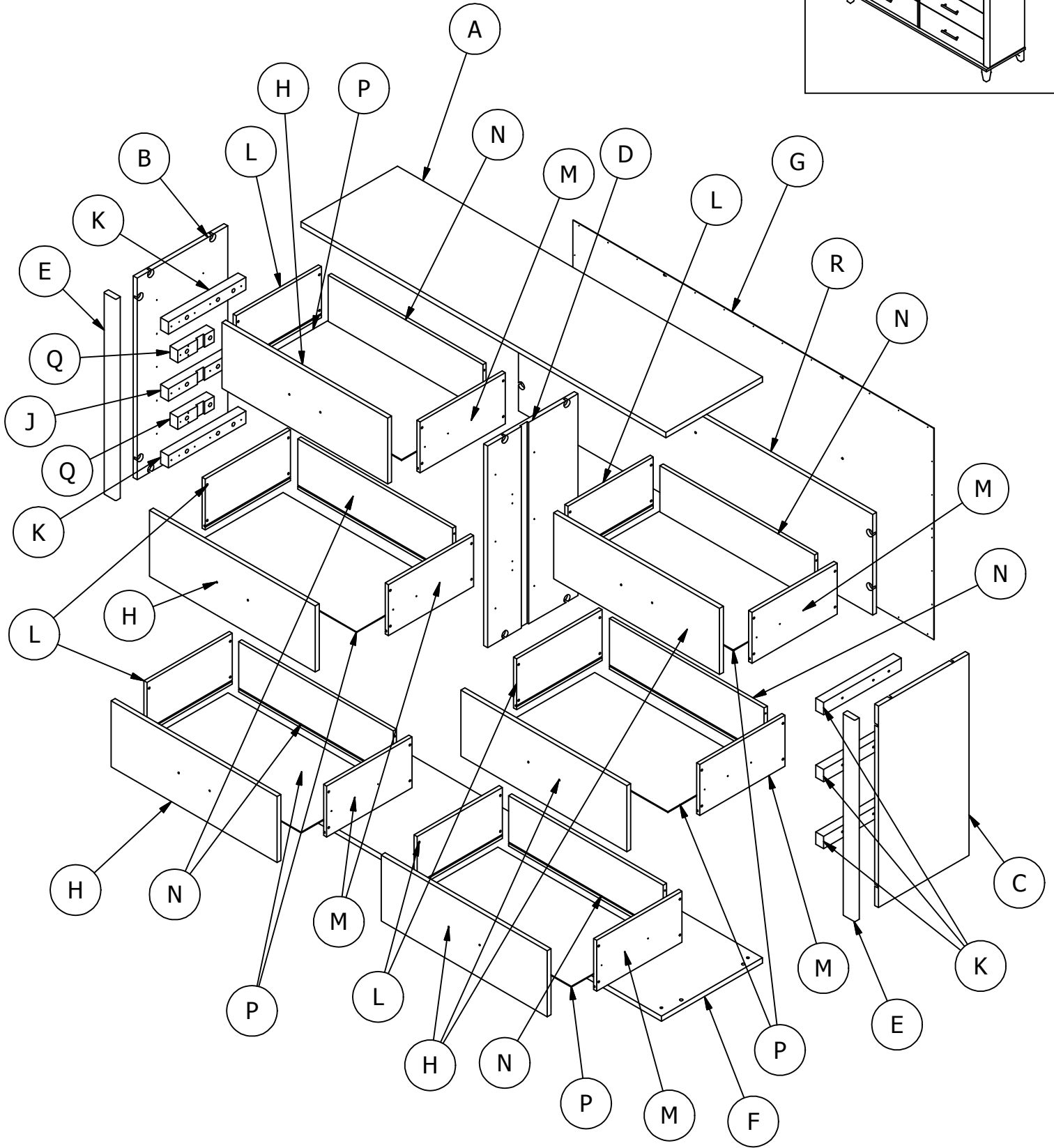
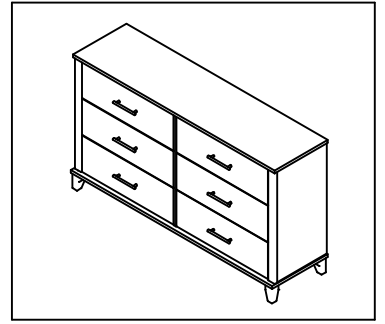

PARTS LIST

Parts List			
LABEL COD	PART NUMBER	QTY	DESCRIPTION
A	W191031	1	TOP SHELF
B	W191032	1	LEFT SIDE PANEL
C	W191033	1	RIGHT SIDE PANEL
D	W191034	1	PARTITION
E	W191035	2	SIDE PANEL RAIL
F	W191036	1	BOTTOM SHELF
G	W184165	1	BACK PANEL
H	W191037	6	DRAWER FRONT
J	W183816	1	DRAWER SLIDE SPACER, GROOVED
K	W184207	5	DRAWER SLIDE SPACER
L	W191176	6	DRAWER SIDE - LEFT
M	W184156	6	DRAWER SIDE - RIGHT
N	W191038	6	DRAWER BACK
P	W184158	6	DRAWER BOTTOM
Q	W184140	2	INTERLOCK SPACER
R	W191039	1	INNER BACK PANEL

FASTENERS

FASTENERS ARE SHOWN IN ACTUAL SIZE.

LOS FIJADORES SON DEMONSTRADOS EN SU TAMAÑO ACTUAL.
LES ATTACHES SONT MONTRÉES DANS L'ÉCHELLE GRANDEUR.

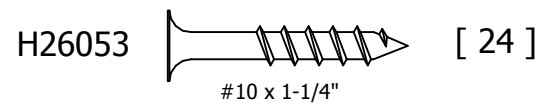
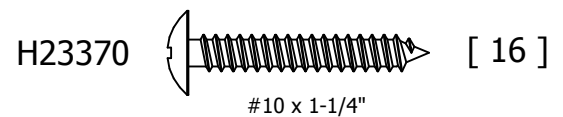
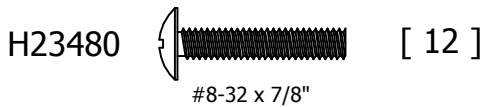
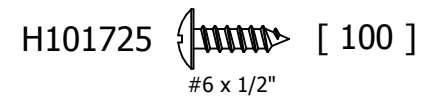
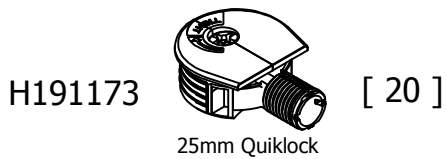
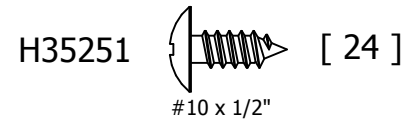
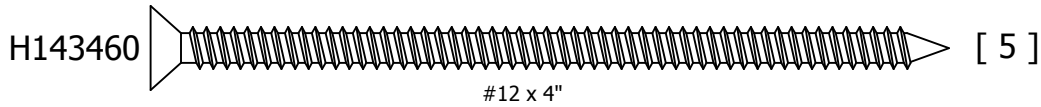
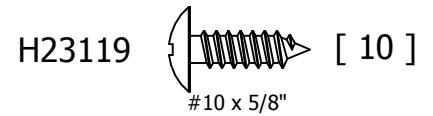
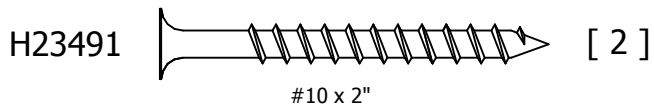

TIPOVER RESTRAINT HARDWARE

SUGERENCIA SOBRE HARDWARE DE RETENCIÓN
MATÉRIEL DE RETENUE SUR LE SUPPORT

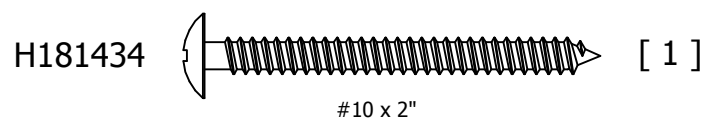
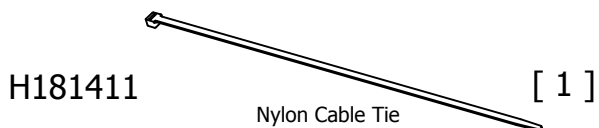
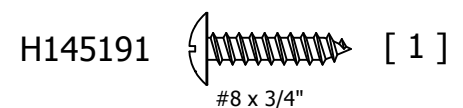
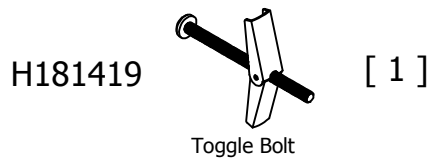
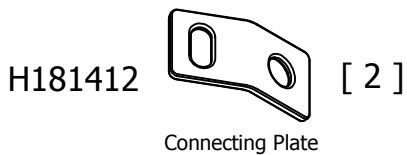

HARDWARE

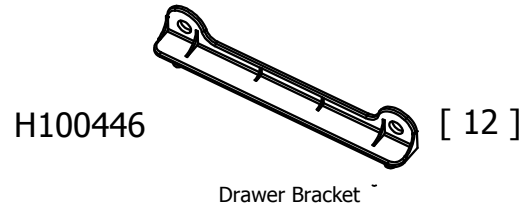
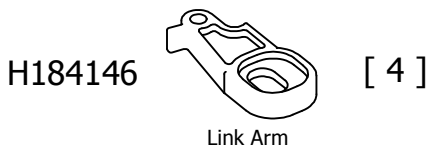
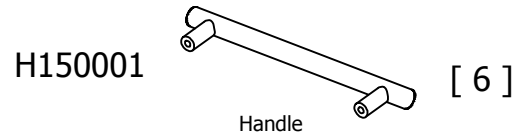
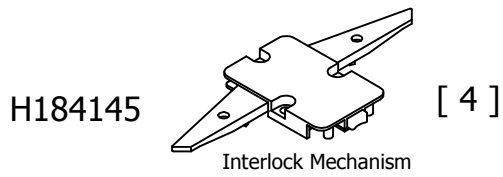
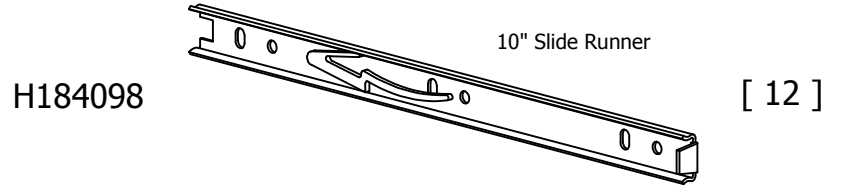
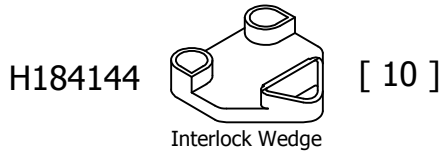
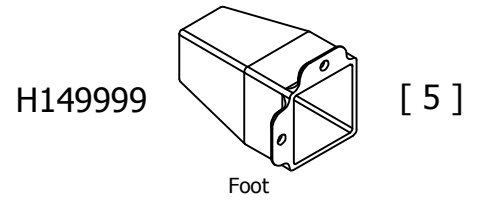
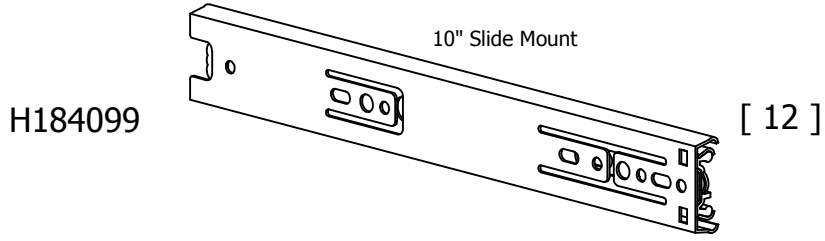

ATTENTION

Common assembly techniques.
Técnica común de ensamblaje.
Techniques communes d'assemblage.

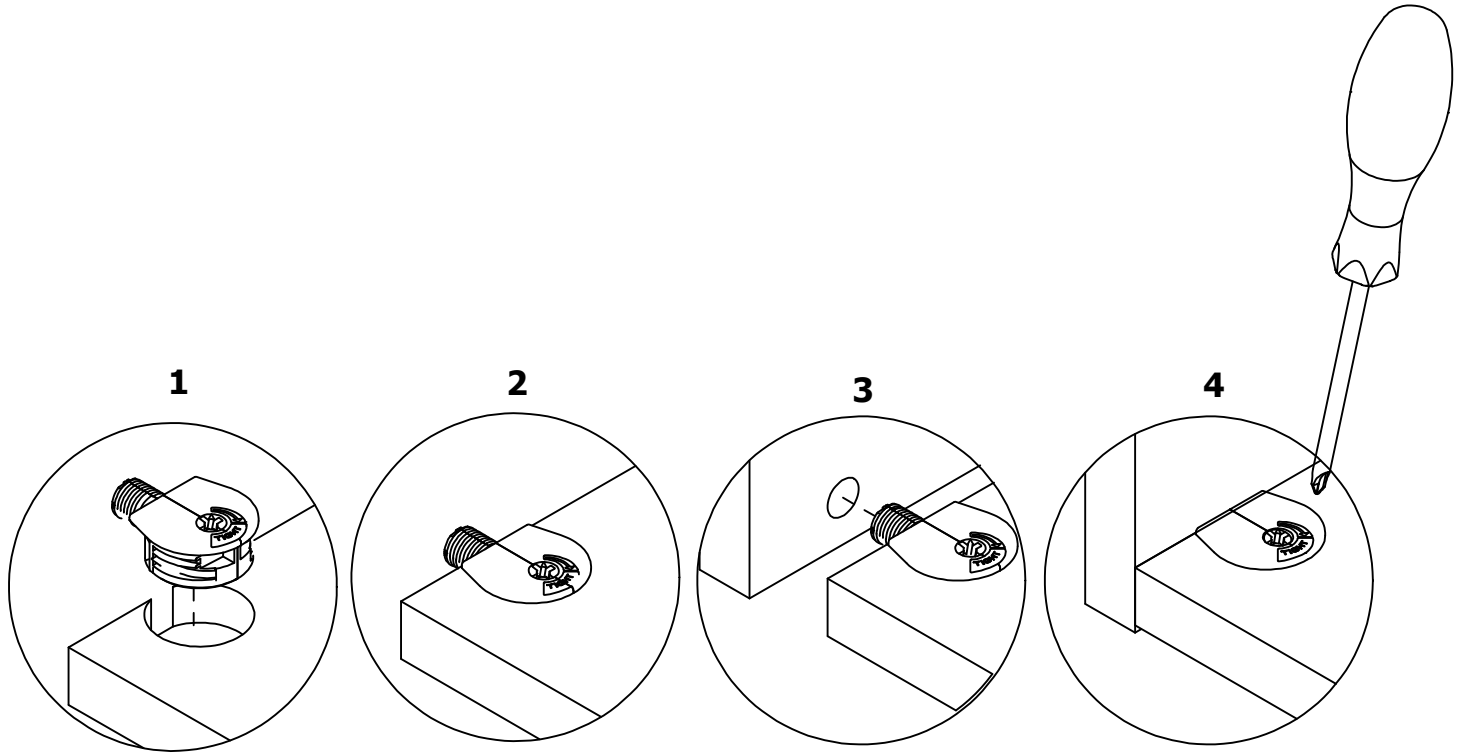

STEP 1

PREPARE SLIDES

PREPARAR DIAPOSITIVAS
PRÉPAREZ LES DIAPOSITIFS

MOVE LOCK LEVER ON THE RUNNER AS SHOWN TO SEPARATE RUNNER FROM MOUNT & CAGE.

MUEVA LA PALANCA DE SEGURO EN EL CORREDOR DEL MONTAJE Y EL CASILLERO COMO SE MUESTRA.

DÉPLACEZ LE LEVIER DE VERROUILLAGE SUR LE COULISSEAU COMME ILLUSTRÉ POUR SÉPARER LE COULISSEAU DE LA MONTURE ET LA CAGE.

SET RUNNER ASIDE TO BE USED LATER IN THE ASSEMBLY INSTRUCTIONS.

HAGA EL CORREDOR HACIA UN LADO PORQUE SERA UTILIZADO MAS ADELANTE.

METTEZ LE COULISSEAU DE CÔTÉ POUR ÊTRE UTILISÉ PLUS TARD DANS LES INSTRUCTIONS D'ASSEMBLAGE.

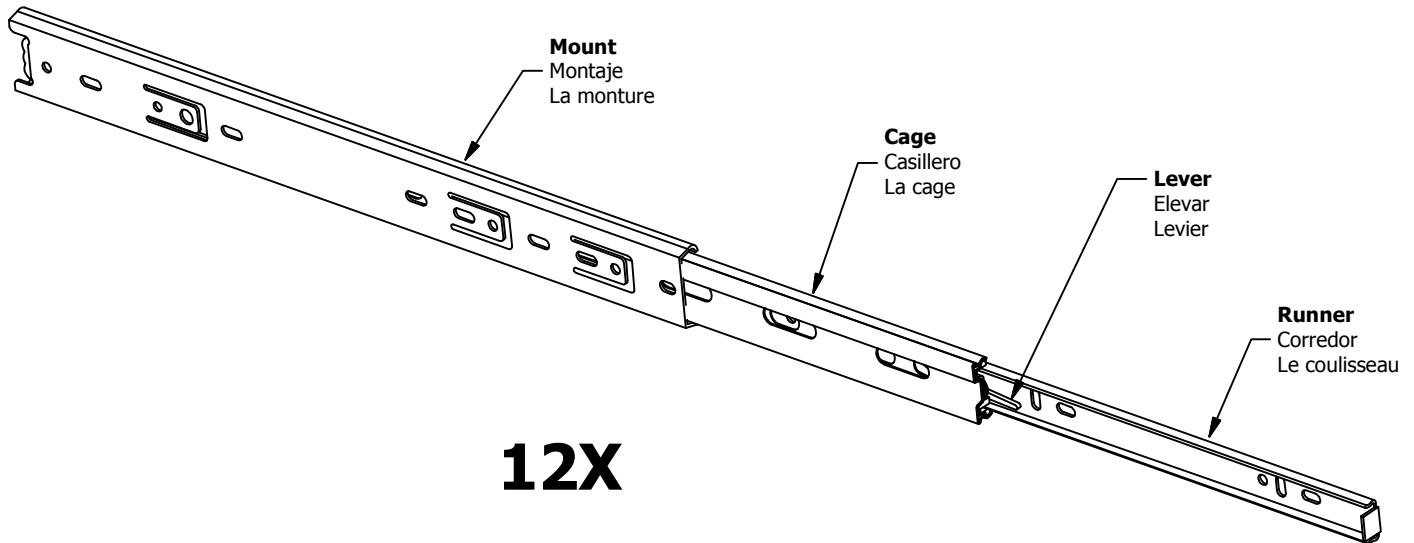

LOCK LEVER
Palanca de Cerradura
Levier d'arrêt

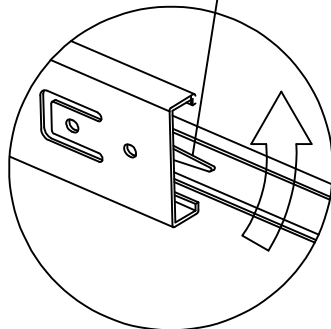

STEP 2

H191173

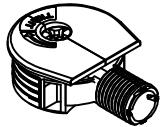

25mm Quiklock

[6]

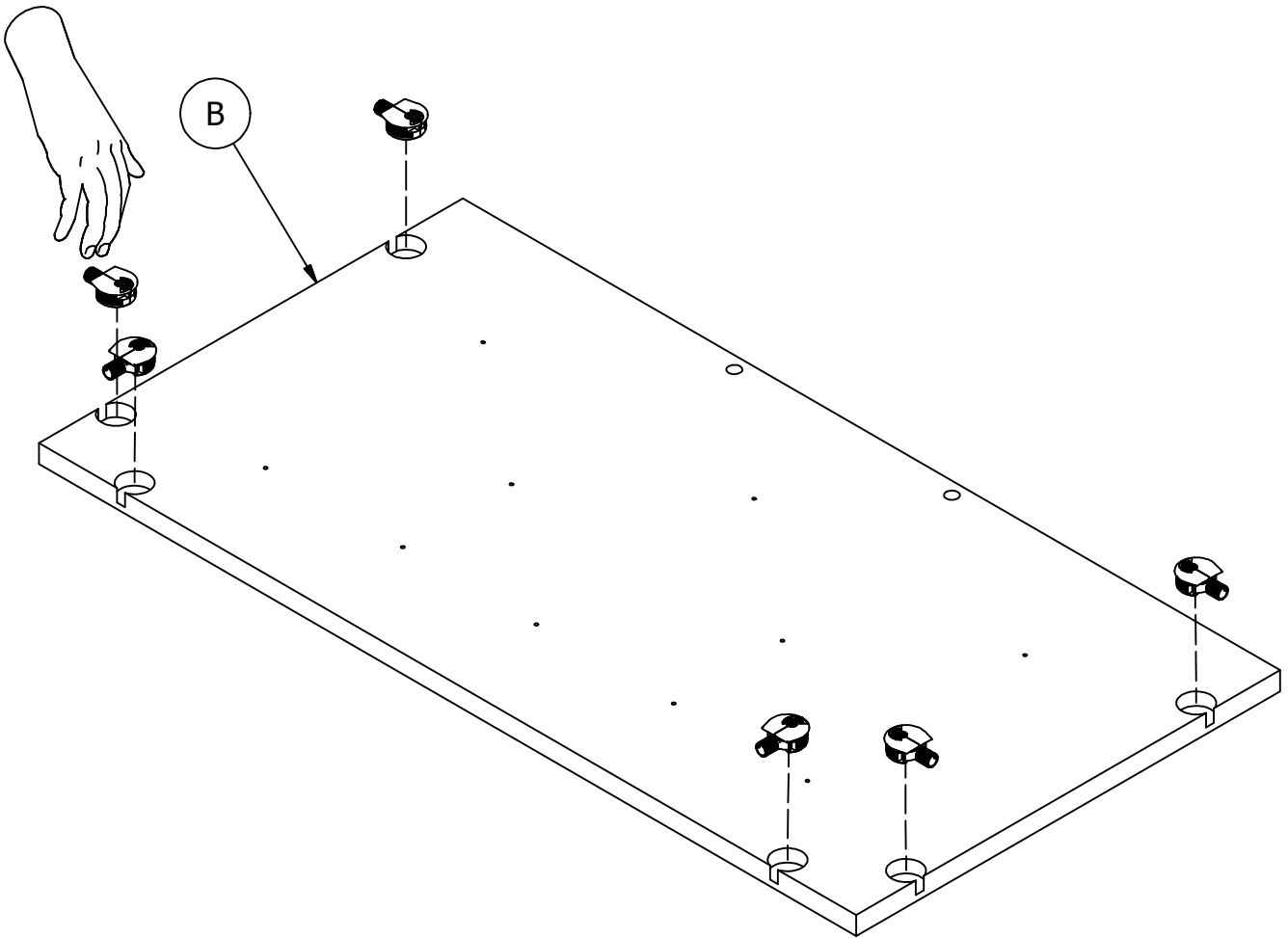
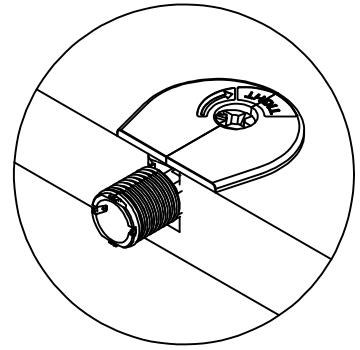

STEP 3

H23370



[10]

#10 x 1-1/4"

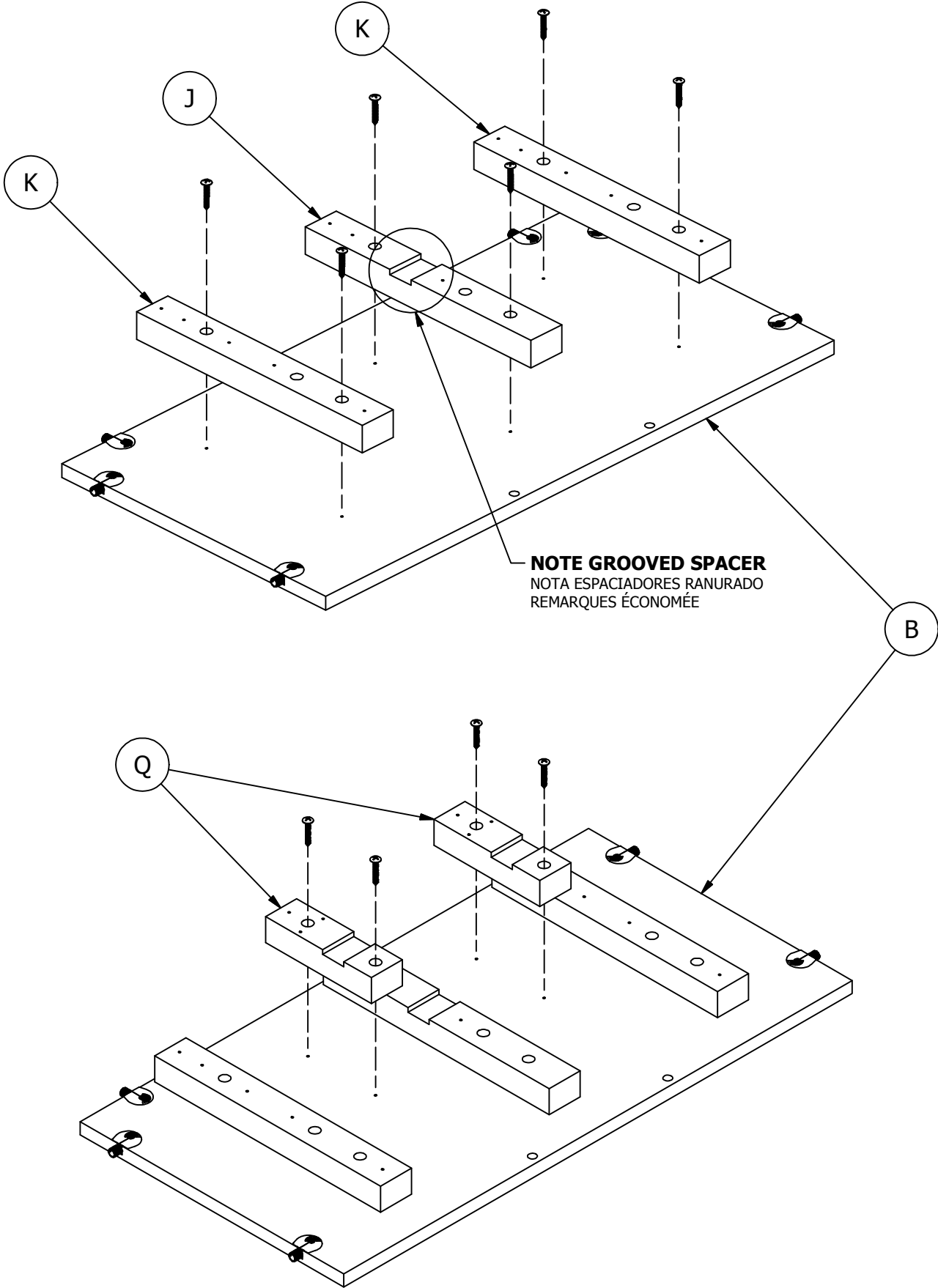

STEP 4

Q184152

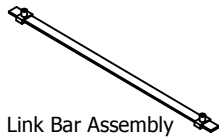

[1]

Link Bar Assembly



WARNING

Proper installation of the drawer interlock assembly is crucial to the stability and tipover prevention of this product. It is imperative that the interlock mechanism is properly installed and working correctly to prevent multiple drawers from opening at once. Failure to properly install this interlock safety device could lead to product instability, which could cause serious injury or death.

La instalación correcta del ensamblaje del interbloqueo del cajón es crucial para la estabilidad y la prevención de chavetas de este producto. Es imprescindible que el mecanismo de enclavamiento esté correctamente instalado y funcionando correctamente para evitar que múltiples cajones se abran al mismo tiempo. Si no instala correctamente este dispositivo de seguridad de enclavamiento, podría producirse inestabilidad del producto, que podría causar lesiones graves o la muerte.

L'installation correcte de l'ensemble de verrouillage du tiroir est cruciale pour la stabilité et la prévention des contraintes de ce produit. Il est impératif que le mécanisme de verrouillage soit correctement installé et fonctionne correctement pour empêcher l'ouverture simultanée de tiroirs multiples. La non installation correcte de ce dispositif de sécurité interverrouillée pourrait entraîner une instabilité du produit, ce qui pourrait entraîner des blessures graves ou la mort.

PLACE LINK BAR INTO GROOVED SPACERS IN SIDE PANEL.

COLOQUE LA BARRA DE ENLACE EN LOS ESPACIADORES RANURADOS EN EL PANEL LATERAL.
PLACEZ LA BARRA DE LIAISON DANS LES ESPACES ÉCRITS DANS LE PANNEAU CÔTÉ.

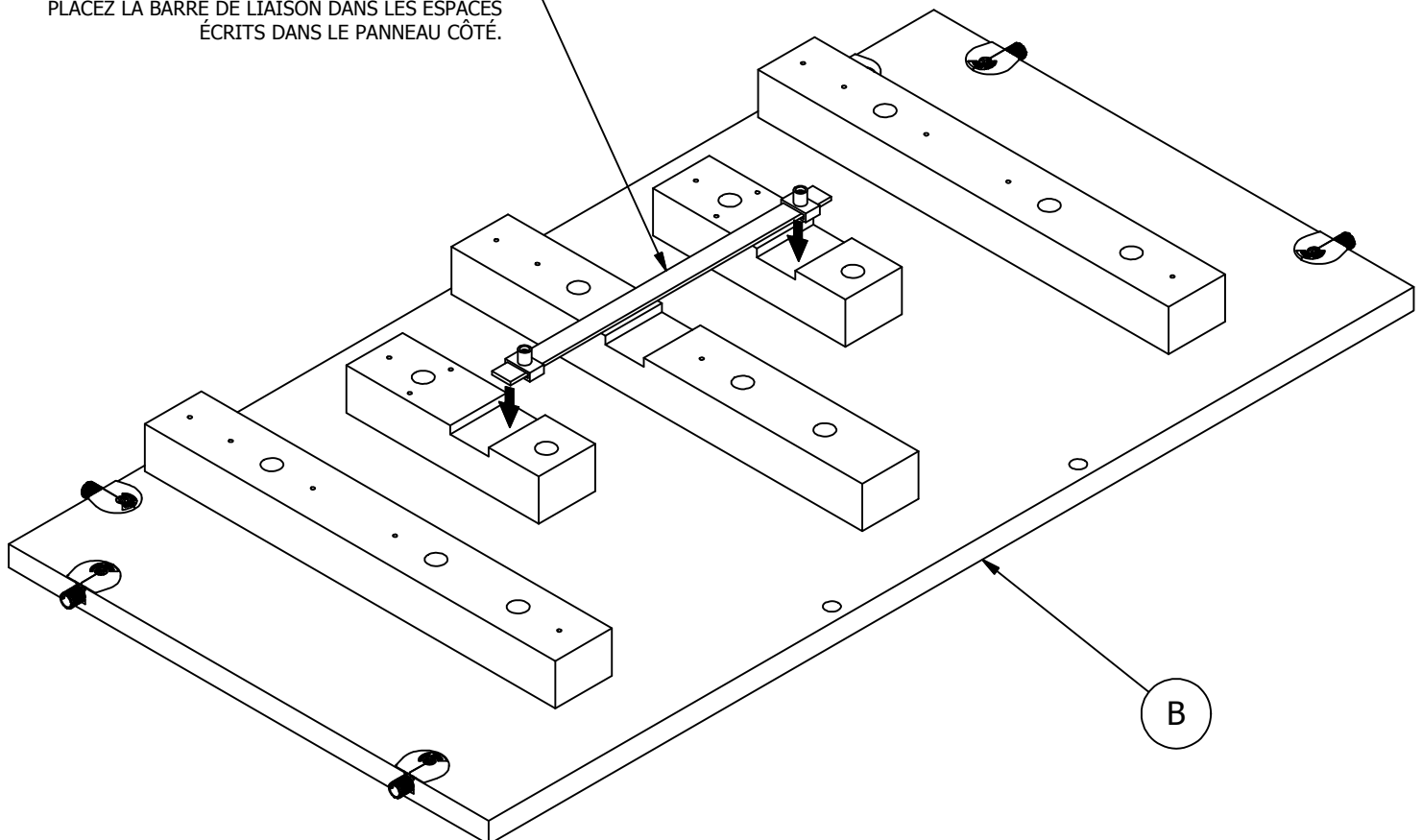

STEP 5

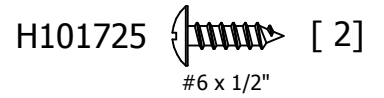
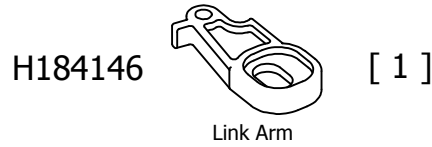
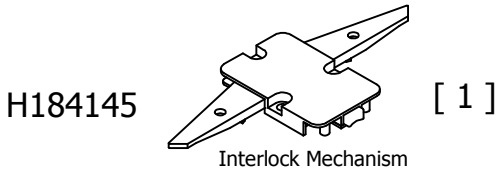

TOP INTERLOCK MECHANISM ASSEMBLY

1

CORRECTLY ORIENT LINK ARM

CORRIENTE ORIENTAR EL BRAZO DE ENLACE
CORRIGER ORIENTATE L'ARM DE LIEN

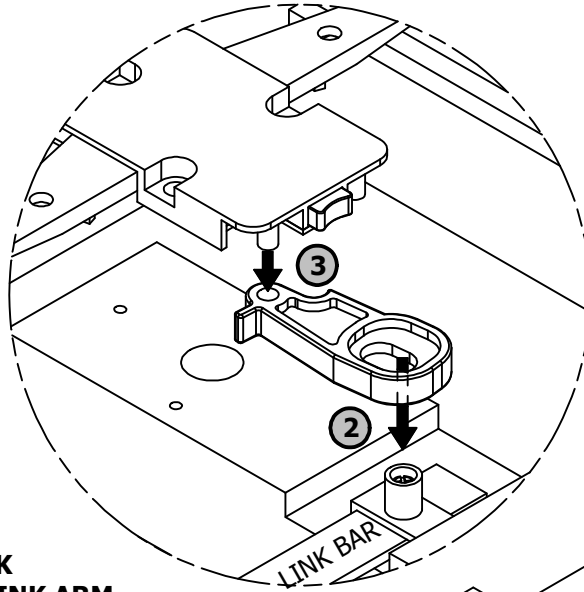

2

POSITION OPENING IN LINK ARM ONTO PIN IN LINK BAR

APERTURA DE LA POSICIÓN EN EL BRAZO DE ENLACE SOBRE EL PIN EN LA BARRA DE ENLACE
OUVERTURE DE POSITION DANS L'ARM DE LIEN SUR LE PIN DANS LA BARRE DE LIAISON

3

POSITION PIN ON INTERLOCK MECHANISM INTO HOLE IN LINK ARM

POSICIÓN EN PIN MECANISMO DE BLOQUEO EN EL AGUJERO DEL BRAZO DE ENLACE
INTERLOCK MÉCANISME PIN POSITION SUR LIAISON DANS LE TROU EN ARM

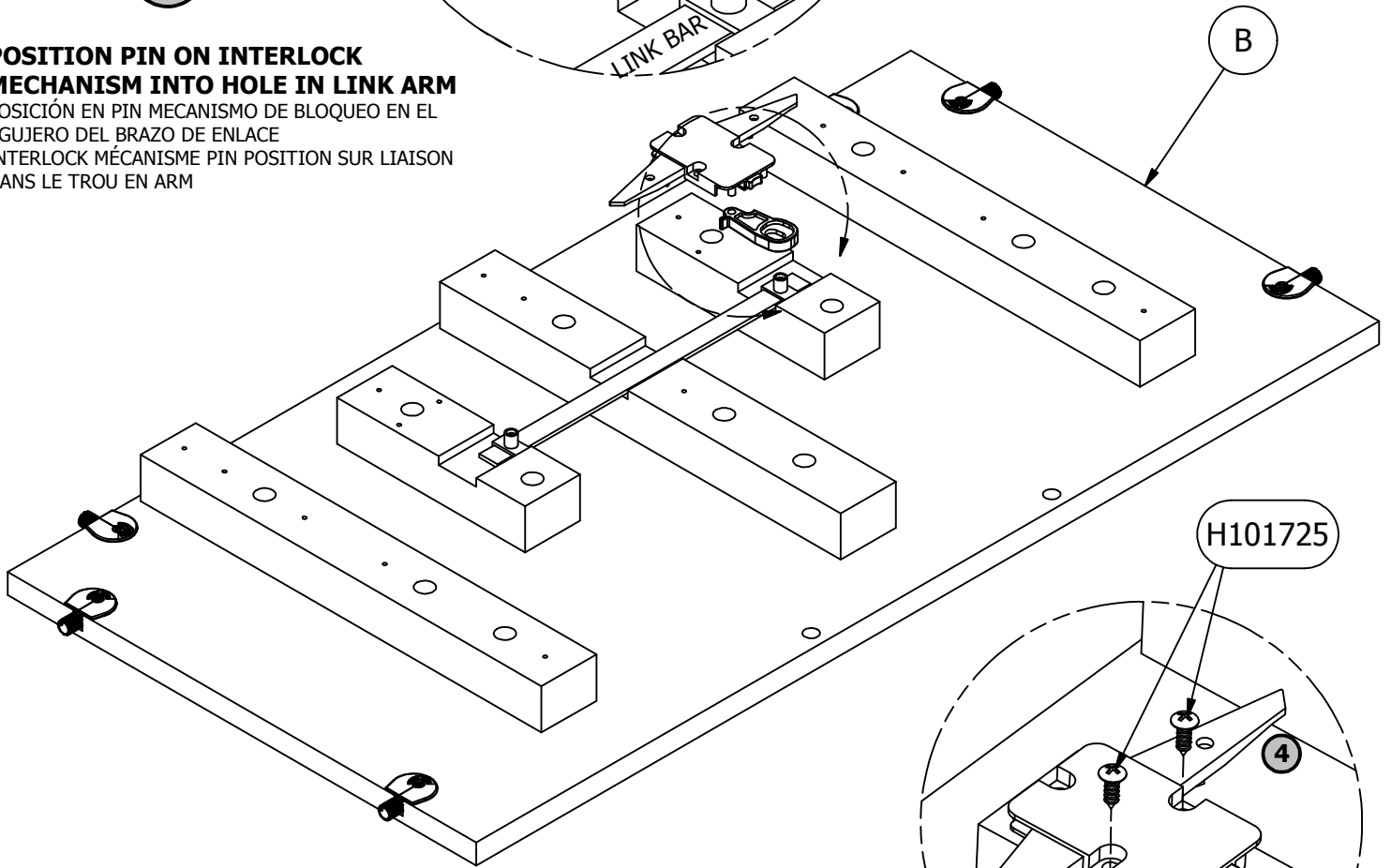

4

SECURE INTERLOCK MECHANISM IN PLACE WITH SCREWS

MECANISMO DE BLOQUEO SEGURO EN SU LUGAR CON TORNILLOS
SECURE INTERLOCK EN MÉCANISME AVEC PLACE SCREWS

H101725

4

LINK BAR

STEP 6

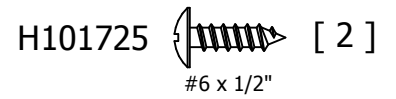
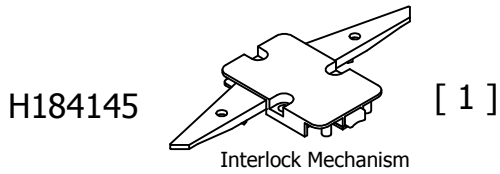

BOTTOM INTERLOCK MECHANISM ASSEMBLY

1

CORRECTLY LOCATE LINK ARM
CORRIENTE ORIENTAR EL BRAZO DE ENLACE
CORRIGER ORIENTATE L'ARM DE LIEN

2

**POSITION OPENING IN LINK ARM
ONTO PIN IN LINK BAR**
APERTURA DE LA POSICIÓN EN EL BRAZO DE
ENLACE SOBRE EL PIN EN LA BARRA DE ENLACE
OUVERTURE DE POSITION DANS L'ARM DE LIEN
SUR LE PIN DANS LA BARRE DE LIAISON

3

**POSITION PIN ON INTERLOCK
MECHANISM INTO HOLE IN LINK ARM**
POSICIÓN EN PIN MECANISMO DE BLOQUEO EN EL
AGUJERO DEL BRAZO DE ENLACE
INTERLOCK MÉCANISME PIN POSITION SUR LIAISON
DANS LE TROU EN ARM

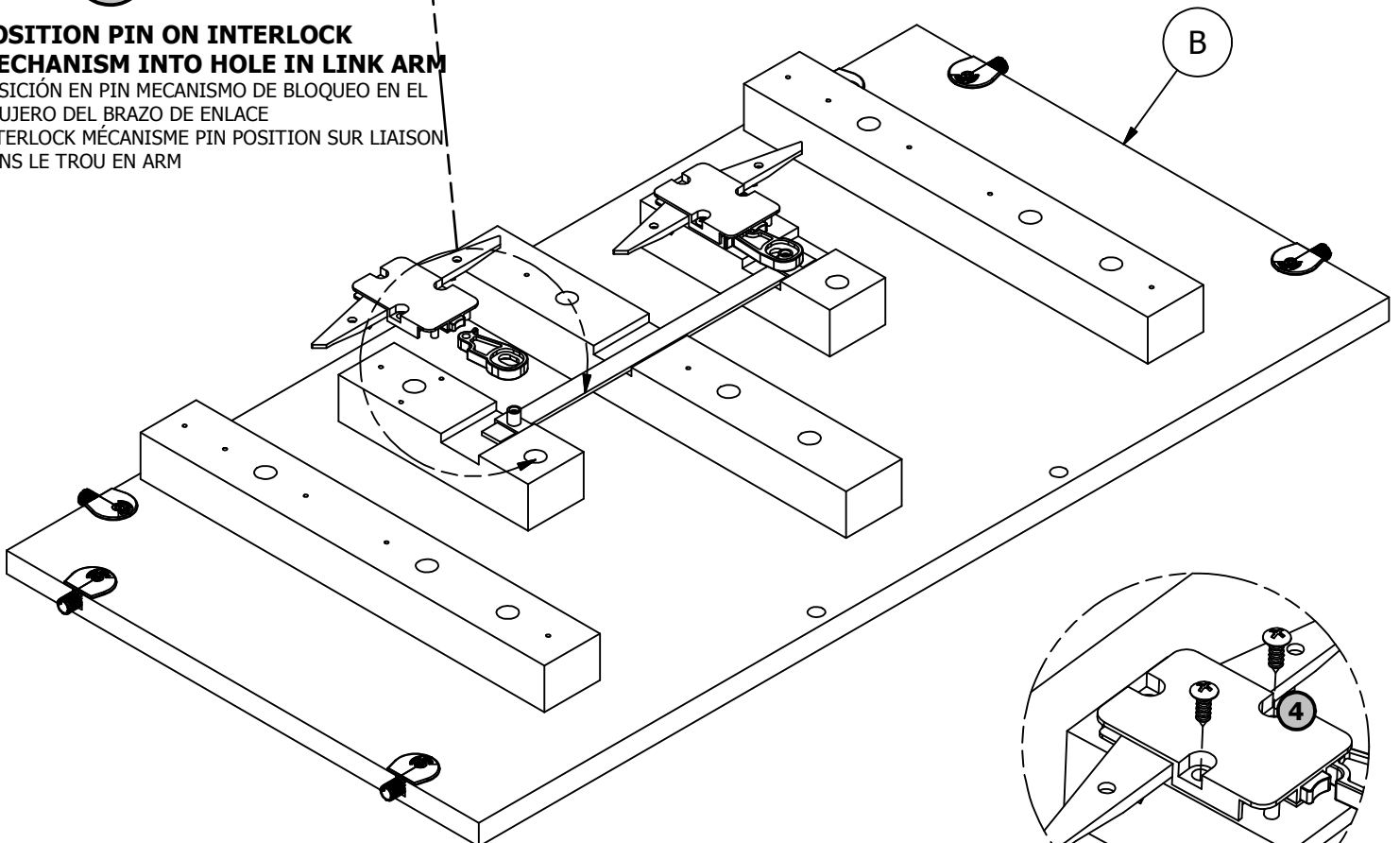

4

SECURE INTERLOCK MECHANISM IN PLACE WITH SCREWS
MECANISMO DE BLOQUEO SEGURO EN SU LUGAR CON TORNILLOS
SECURE INTERLOCK EN MÉCANISME AVEC PLACE SCREWS

STEP 7

CHECK INTERLOCK MECHANISM OPERATION

COMPRUEBE EL FUNCIONAMIENTO DEL MECANISMO
VÉRIFIER LE FONCTIONNEMENT DU MÉCANISME

1

MOVE LEVER TO FORWARD MOST POSITION (YOU WILL HEAR A CLICK)

MOVER LA PALANCA PARA HACER ADELANTE LA MAYORÍA DE LA POSICIÓN (USTED ESCUCHARÁ CLIC)
LEVIER DE DÉPLACEMENT VERS LA POSITION LA PLUS POSE (VOUS AVEZ UN CLIC)

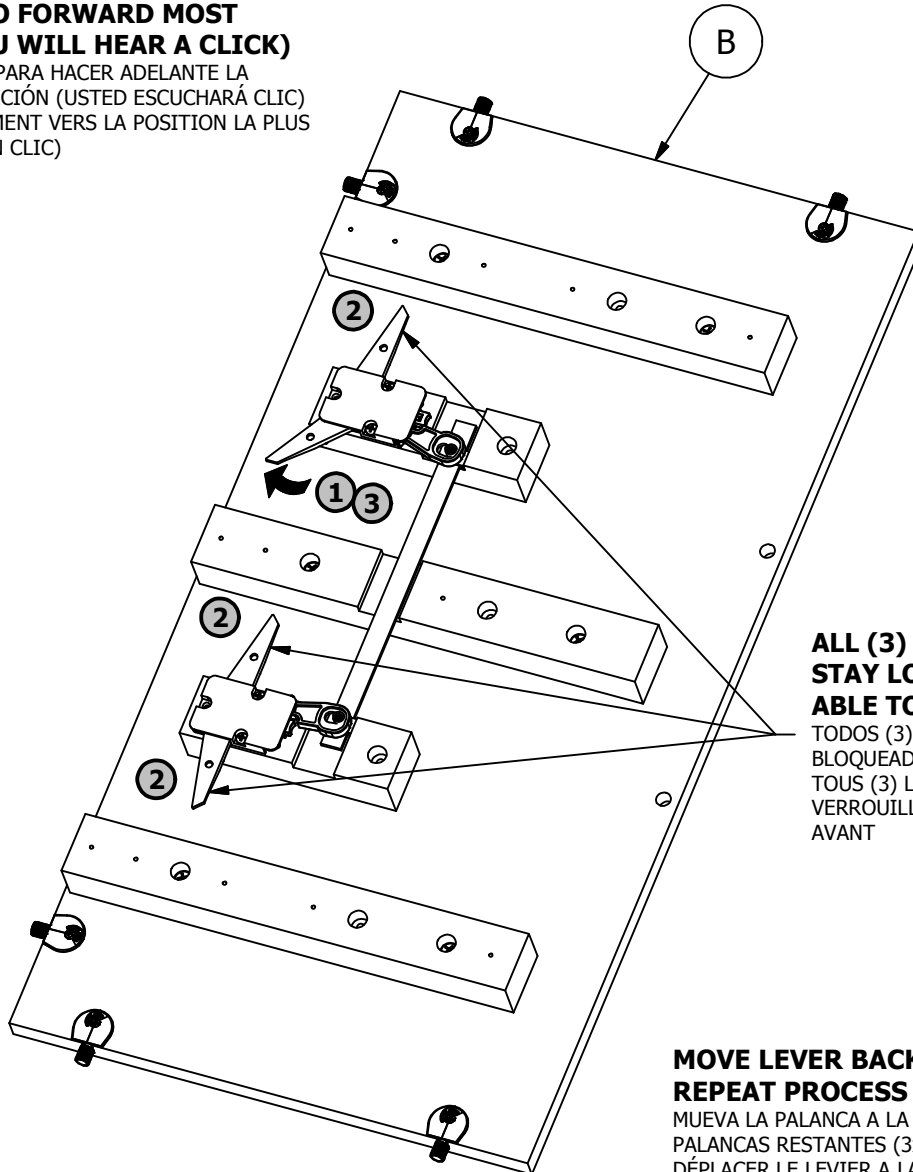

2

ALL (3) REMAINING LEVERS SHOULD STAY LOCKED AND SHOULD NOT BE ABLE TO MOVE FORWARD

TODOS (3) LAS PALANAS RESTANTES DEBEN ESTAR BLOQUEADOS Y NO DEBEN MOVERSE HACIA ADELANTE
TOUS (3) LES LEVRS RESTANTS DEVRAIENT SERVER VERROUILLÉS ET NE DEVRAIENT PAS ÊTRE DÉPLACÉS AVANT

3

MOVE LEVER BACK TO INITIAL POSITION AND REPEAT PROCESS FOR REMAINING LEVERS (3x)

MUEVA LA PALANCA A LA POSICIÓN INICIAL Y COMPROBAR LAS PALANCAS RESTANTES (3x)
DÉPLACER LE LEVIER A LA POSITION INITIALE ET VÉRIFIEZ LES LEVRS RESTANT (3x)

**IF YOU CAN NOT MOVE ANY OF THE LEVERS, GO TO STEP 8.
IF MORE THAN (1) LEVER MOVES FORWARD AT THE SAME TIME, GO TO STEP 9.**

IF ALL LEVERS FUNCTION PROPERLY, GO TO STEP 10.

SI NO PUEDE MOVER CUALQUIER DE LAS PALANCAS, VAYA AL PASO 8.
SI MÁS DE (1) PALANCA SE MUEVE HACIA ADELANTE EN LA MISMO TIEMPO, VAYA AL PASO 9.
SI TODAS LAS PALANCAS DE FUNCIONAR CORRECTAMENTE, VAYA AL PASO 10.
SI VOUS NE POUVEZ PAS TOUT DÉPLACER DES LEVRS, ALLEZ À L'ÉTAPE 8.
SI PLUS (1) LEVIER PROGRESSE EN MEME TEMPS, À L'ÉTAPE 9 GO.
FONCTIONNELS SI TOUTES LES LEVRS, PASSEZ À L'ÉTAPE 10.

ADJUST INTERLOCK MECHANISM (IF NEEDED)

AJUSTE EL MECANISMO ANTI-TIP (SI SE NECESITA)
RÉGLAGE DU MECANISME ANTI-TIP (SI NÉCESSITÉ)

IF YOU COULD NOT MOVE ANY LEVERS FORWARD, THIS IS BECAUSE THE (2) PINS ON THE LINK BAR ARE TOO FAR APART. FOLLOW STEPS TO CORRECT.

SI CUALQUIERA DE LAS PALANCAS NO SE HAN AVANZADO, ESTO ES PORQUE LOS (2) PINS EN LA BARRA DE ENLACE SON DEMASIADO APART. SIGA PASOS PARA CORREGIR.

SI TOUS LES LEVERS NE SONT PAS ADRESSES, CECI EST QUE LES (2) PINS SUR LE BARRE DE LIEN SONT TOUJOURS PLUS RAPIDES. SUIVEZ LES ÉTAPES À CORRIGER.

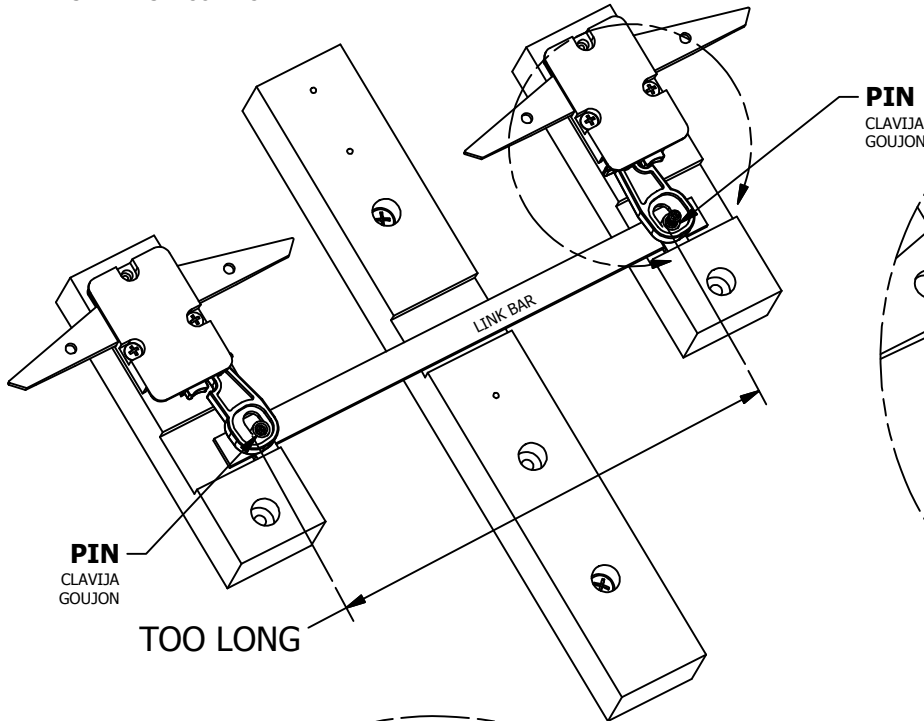

1

LOOSEN SCREW IN ONE OF THE ADJUSTABLE PIN ASSEMBLIES LOCATED ON THE LINK ARM

ABRAZAR EL TORNILLO EN UNO DE LOS CONJUNTOS DE PIN AJUSTABLES UBICADOS EN EL BRAZO LINK
VÉRIFIEUSE EN UN DE L'ENSEMBLE DE PIN PIN RÉGLABLE SITUÉ SUR L'ARMÉE DE LIEN

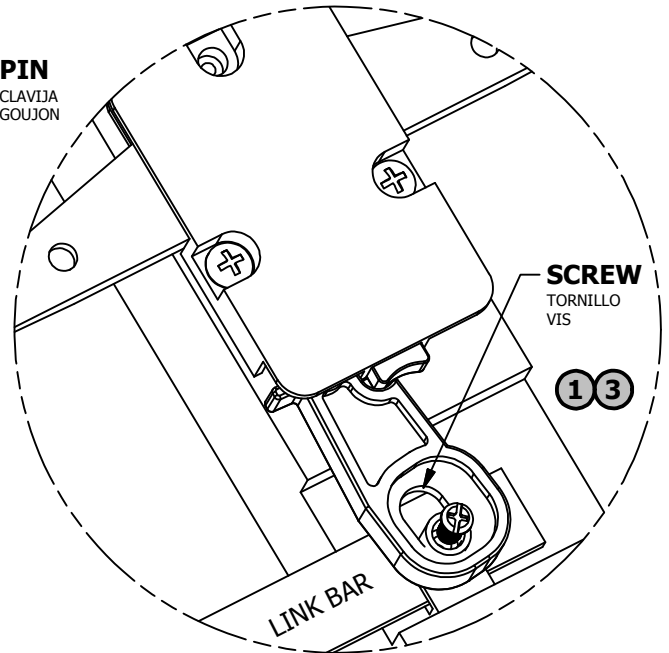

2

CAREFULLY SLIDE THE PIN ASSEMBLY DOWN THE LINK ARM UNTIL YOU ARE ABLE TO MOVE THE LEVER FORWARD.

DESPLACE CON CUIDADO EL CONJUNTO DE ESPIGA HACIA ABAJO DEL BRAZO ENLACE HASTA QUE PUEDA MOVER LA PALANCA HACIA ADELANTE.
AVERTISSEMENT DIAPOSIQUER LE NIP ASSEMBLER LE BRAS DE LIAISON JUSQU'À CE QUE VOUS POUVEZ DÉPLACER LE LEVIER VERS L'AVANT.

3

TIGHTEN THE SCREW IN THE PIN ASSEMBLY

APRIETE EL TORNILLO EN EL CONJUNTO DEL PIN
VERREZ LA VIS À L'ASSEMBLAGE DES PIN

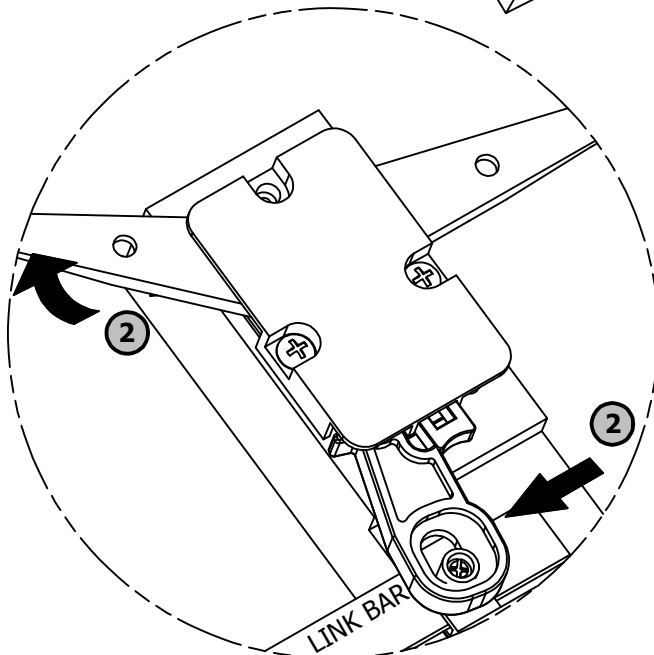

GO BACK TO STEP 7 AND CHECK THE INTERLOCK MECHANISM TO ENSURE IT FUNCTIONS PROPERLY

VUELVE AL PASO 7 Y VERIFIQUE EL MECANISMO DE INTERLOCK PARA ASEGURARLE CORRECTAMENTE LAS FUNCIONES
RETOURNEZ À L'ÉTAPE 7 ET VÉRIFIEZ LE MECANISME D'INTERLOCATION POUR ASSURER CORRECTEMENT LES FONCTIONS

STEP 9

ADJUST INTERLOCK MECHANISM (IF NEEDED)

AJUSTE EL MECANISMO ANTI-TIP (SI SE NECESITA)
RÉGLAGE DU MECANISME ANTI-TIP (SI NÉCESSITÉ)

IF MORE THAN (1) LEVER MOVED FORWARD AT THE SAME TIME, THIS IS BECAUSE THE (2) PINS ON THE LINK BAR ARE TOO CLOSE TOGETHER. FOLLOW STEPS TO CORRECT.

SI HAY MÁS DE UNA PALANCA HACIA ADELANTE, ESTO ES PORQUE LOS (2) PINS EN LA BARRA DE ENLACE ESTÁN MUY CERCANOS JUNTOS. SIGA PASOS.
SI PLUS D'UN LEVIER A ÉTÉ AVANT, CECI EST QUE LES (2) PINS SUR LE BARRE DE LIEN SONT TOUS PRÈS ENSEMBLE. SUIVEZ LES ÉTAPES À CORRIGER.

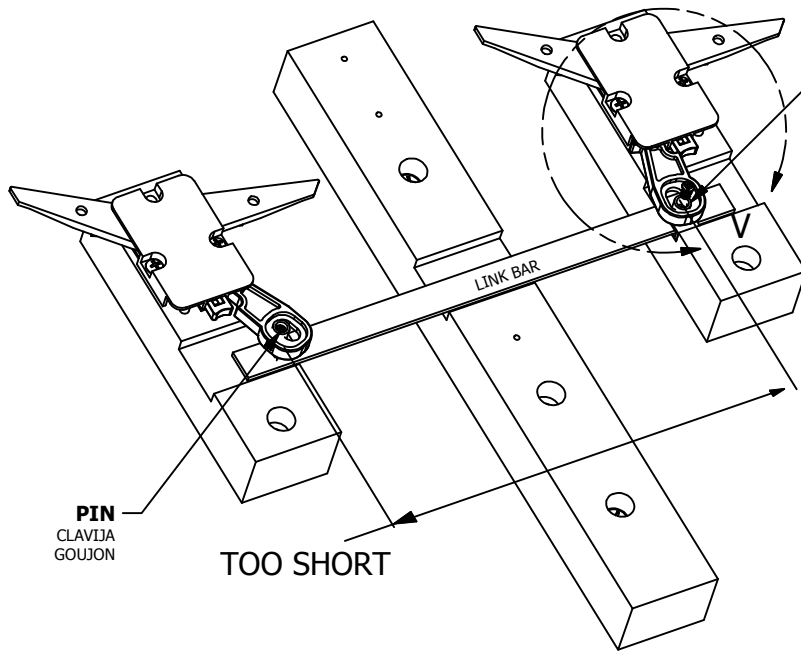

1
LOOSEN SCREW IN ONE OF THE ADJUSTABLE PIN ASSEMBLIES LOCATED ON THE LINK ARM

ABRAZAR EL TORNILLO EN UNO DE LOS CONJUNTOS DE PIN AJUSTABLES UBICADOS EN EL BRAZO LINK
VÉRIFIEUSE EN UN DE L'ENSEMBLE DE PIN PIN RÉGLABLE SITUÉ SUR L'ARMÉE DE LIEN

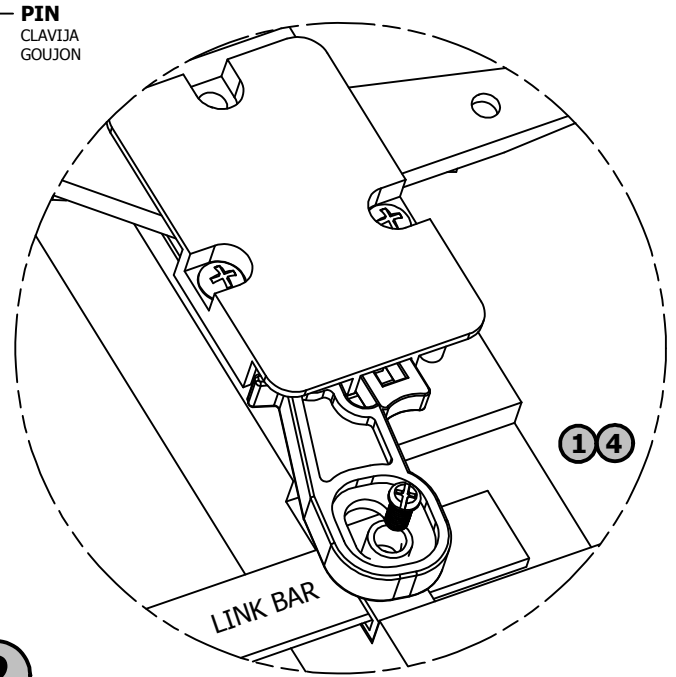

2

MOVE LEVER BACK TO INITIAL POSITION

MUEVA LA PALANCA A LA POSICIÓN INICIAL
DÉPLACER LE LEVIER A LA POSITION INITIALE

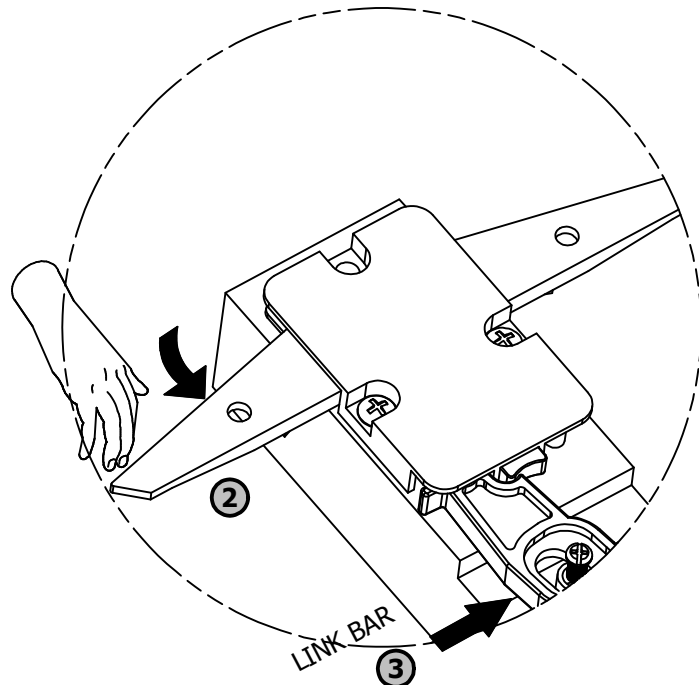

3

CAREFULLY SLIDE THE PIN ASSEMBLY UP THE LINK ARM UNTIL YOU ARE NOT ABLE TO MOVE THE LEVER FORWARD

DESILIZE CUIDADOSAMENTE EL ENSAMBLE DEL PIN ENCIMA DEL BRAZO DE ENLACE HASTA QUE USTED NO PUEDA MOVER LA PALANCA ADELANTE
AVERTIR DIFFICILEMENT LE NIP ASSEMBLÉE LE BRAS DE LIAISON JUSQU'À CE QUE VOUS NE POUVEZ PAS DÉPLACER LE LEVIER AVANT

4

TIGHTEN THE SCREW IN THE PIN ASSEMBLY

APRIETE EL TORNILLO EN EL CONJUNTO DEL PIN
VERREZ LA VIS À L'ASSEMBLAGE DES PIN

GO BACK TO STEP 7 AND CHECK THE INTERLOCK MECHANISM TO ENSURE IT FUNCTIONS PROPERLY

VUELVE AL PASO 7 Y VERIFIQUE EL MECANISMO DE INTERLOCK PARA ASEGURARLE CORRECTAMENTE LAS FUNCIONES
RETOURNEZ À L'ÉTAPE 7 ET VÉRIFIEZ LE MECANISME D'INTERLOCATION POUR ASSURER CORRECTEMENT LES FONCTIONS

STEP 10

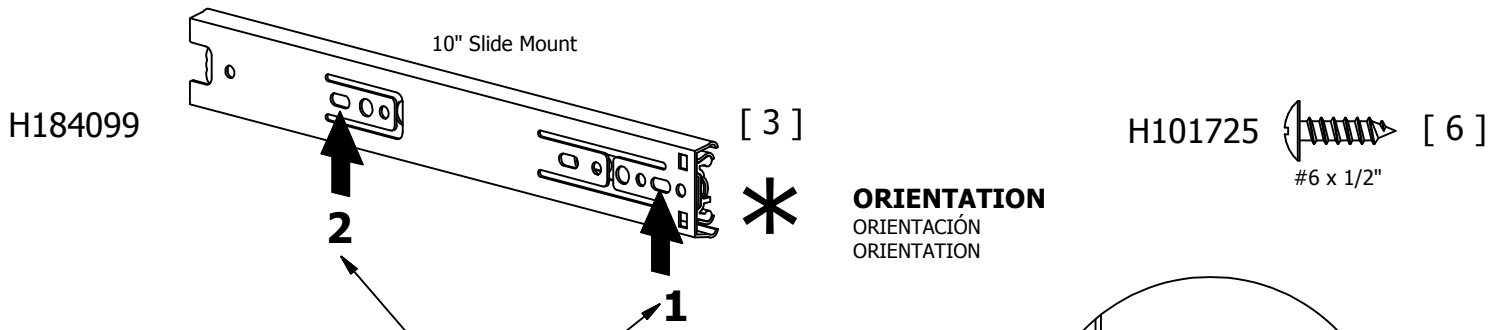

SCREW INSERTION SEQUENCE
SECUENCIA DE INSERCIÓN DEL TORNILLO
SÉQUENCE D'INSERTION DE VIS

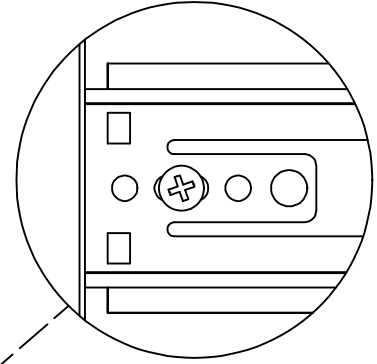

MOVE SLIDE CAGE TO EXPOSE ALL HOLE LOCATIONS

MUEVA LA JAULA DE DESLIZAMIENTO PARA EXPONER TODAS LAS ZONAS DEL AGUJERO
DÉPLACER LE JOINT DE DIAPORAMA POUR EXPOSER TOUTES LES LOCALISATIONS

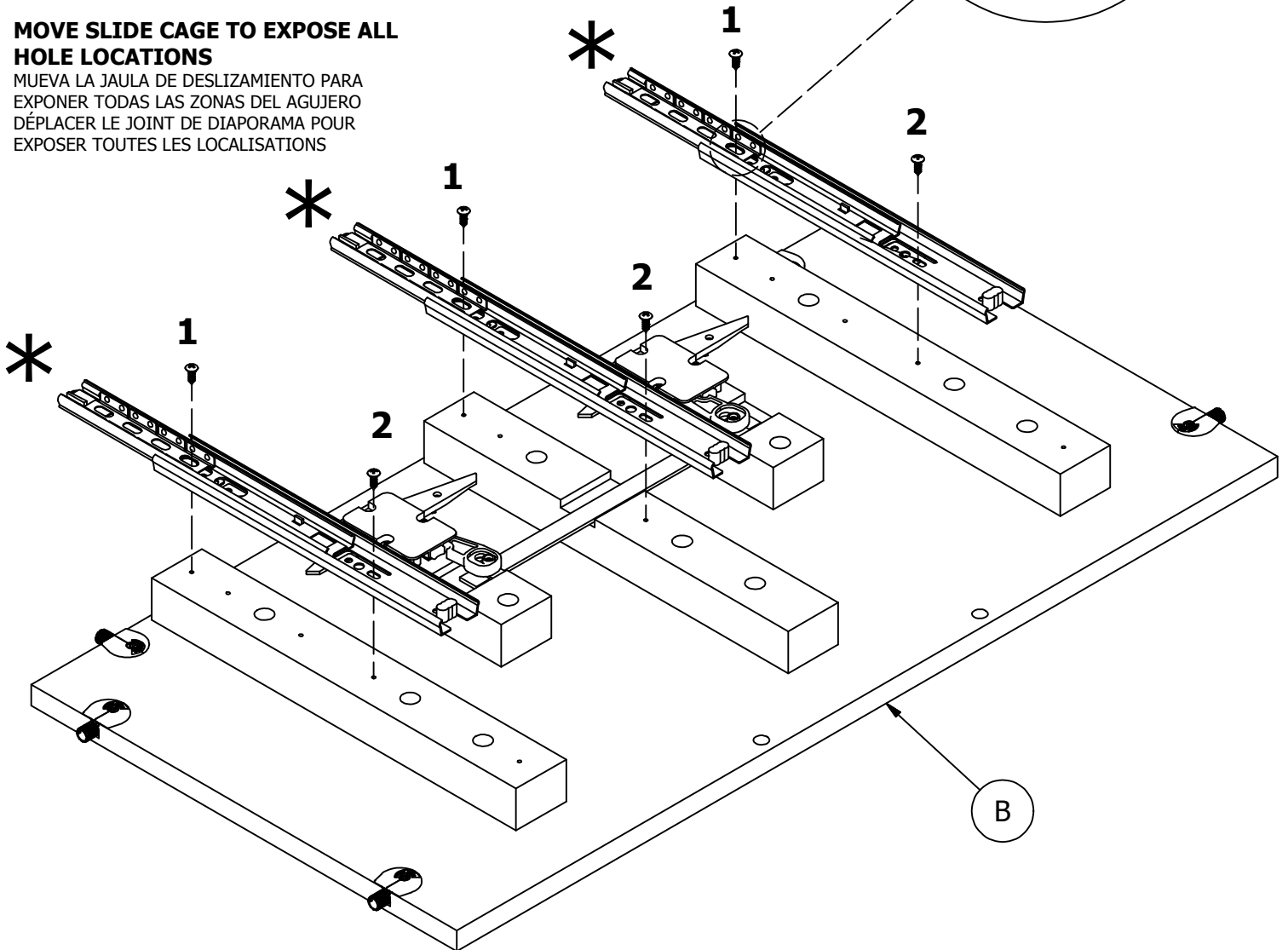

STEP 11

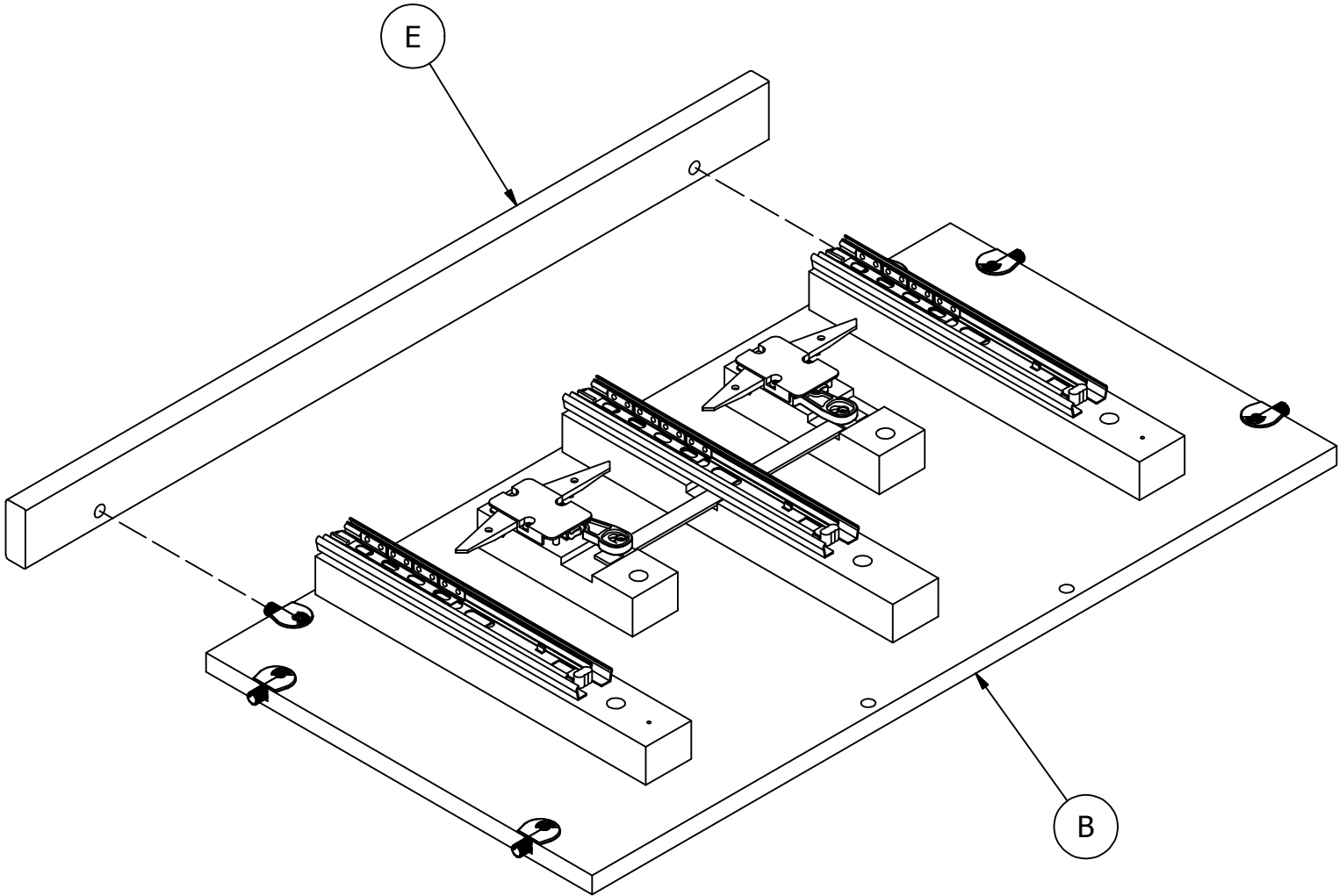
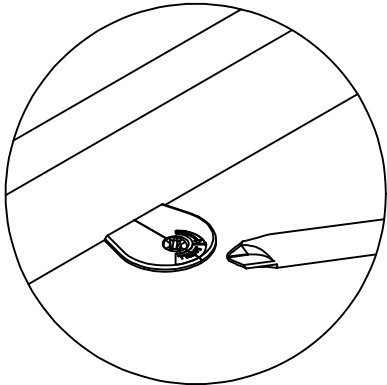

STEP 12

H191173

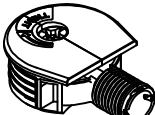

25mm Quiklock

[6]

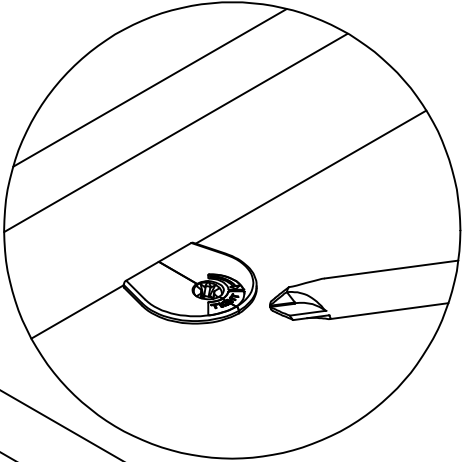
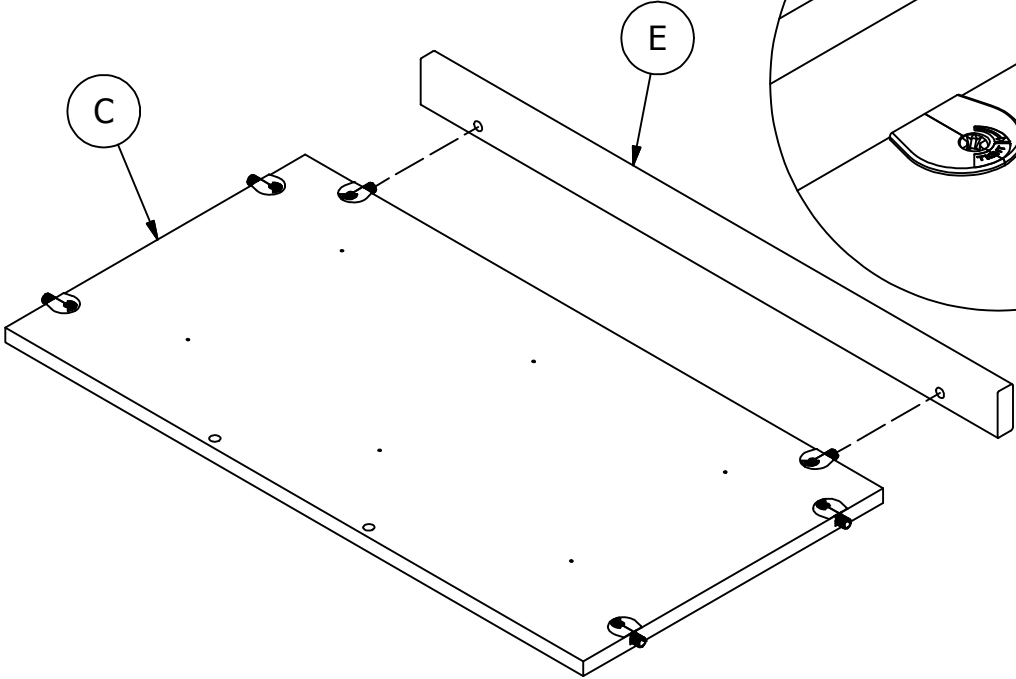
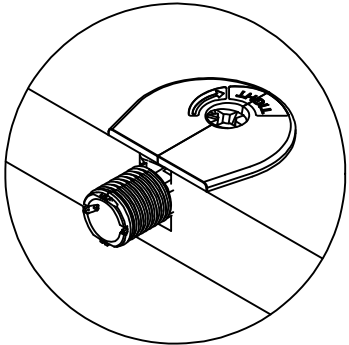
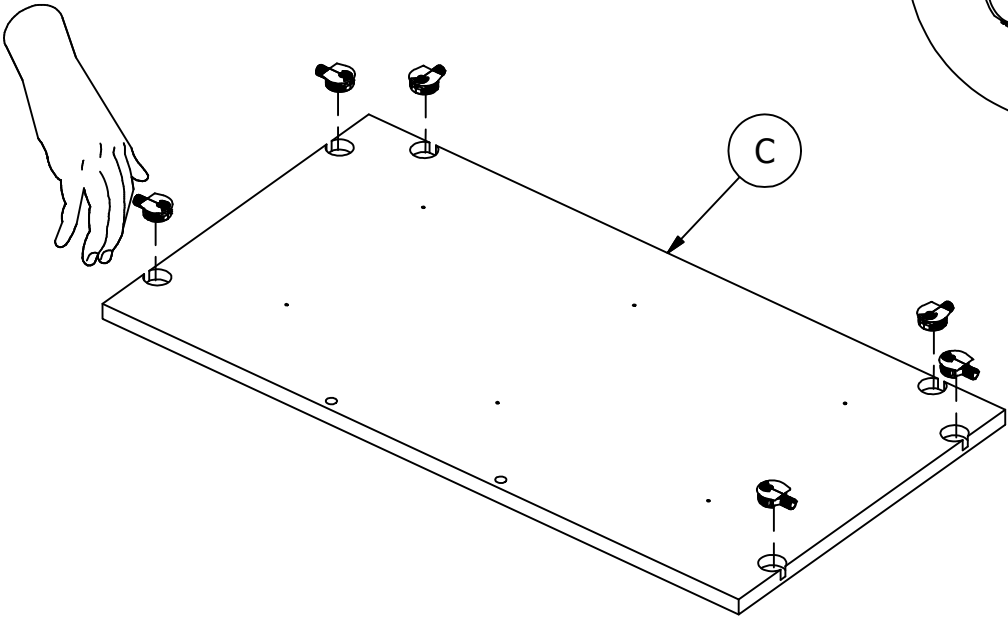

STEP 13

H23370

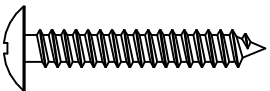

[6]

#10 x 1-1/4"

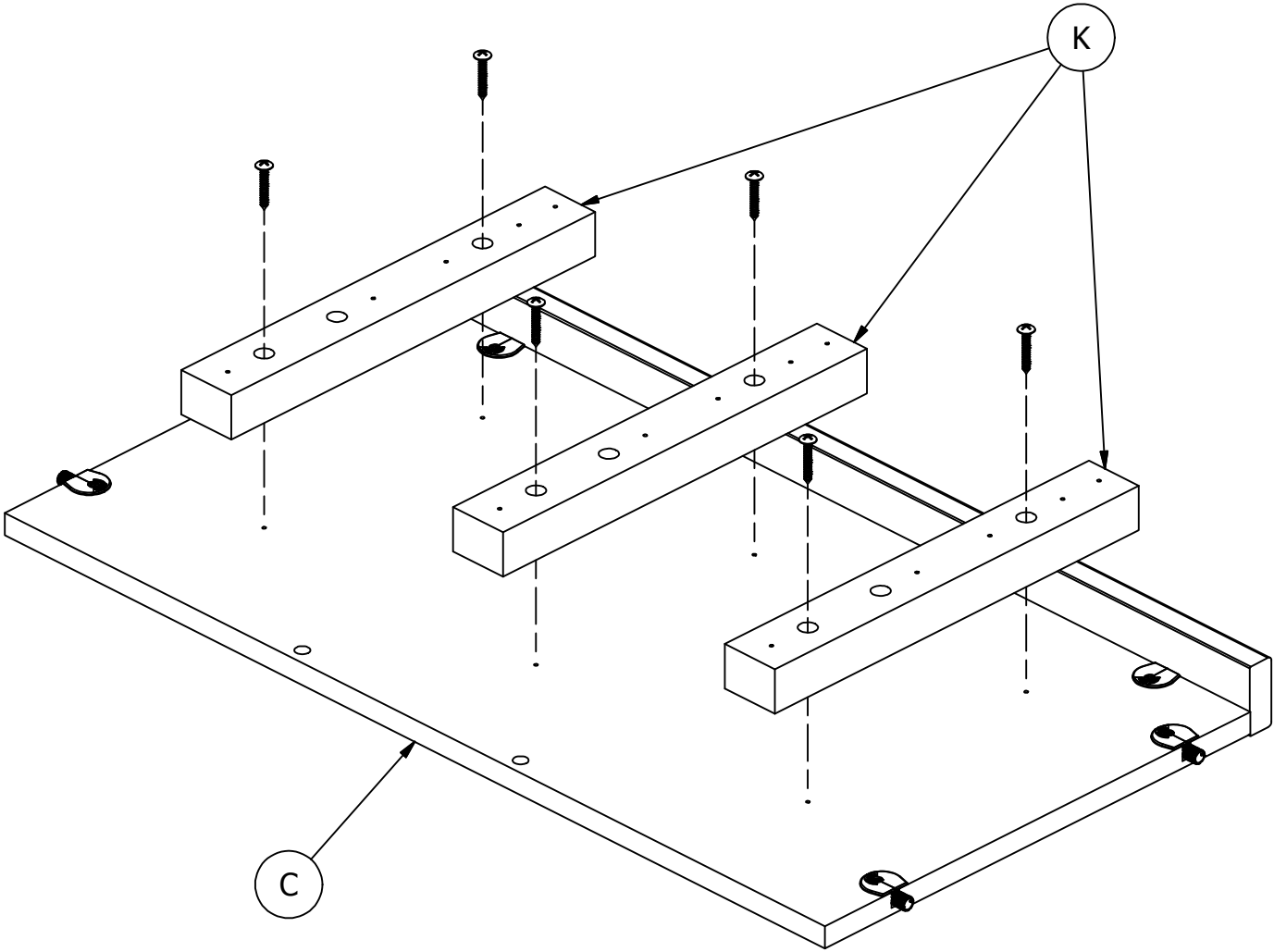

STEP 14

H184099

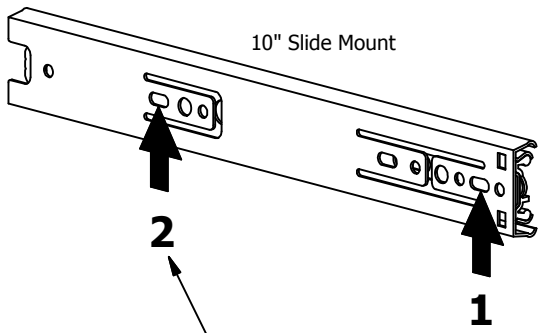

[3]

H101725

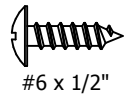

[6]

#6 x 1/2"

***** **ORIENTATION**
ORIENTACIÓN
ORIENTATION

MOVE SLIDE CAGE TO EXPOSE ALL HOLE LOCATIONS

MUEVA LA JAULA DE DESLIZAMIENTO PARA EXPONER TODAS LAS ZONAS DEL AGUJERO
DÉPLACER LE JOINT DE DIAPORAMA POUR EXPOSER TOUTES LES LOCALISATIONS

SCREW INSERTION SEQUENCE

SECUENCIA DE INSERCIÓN DEL TORNILLO
SÉQUENCE D'INSERTION DE VIS

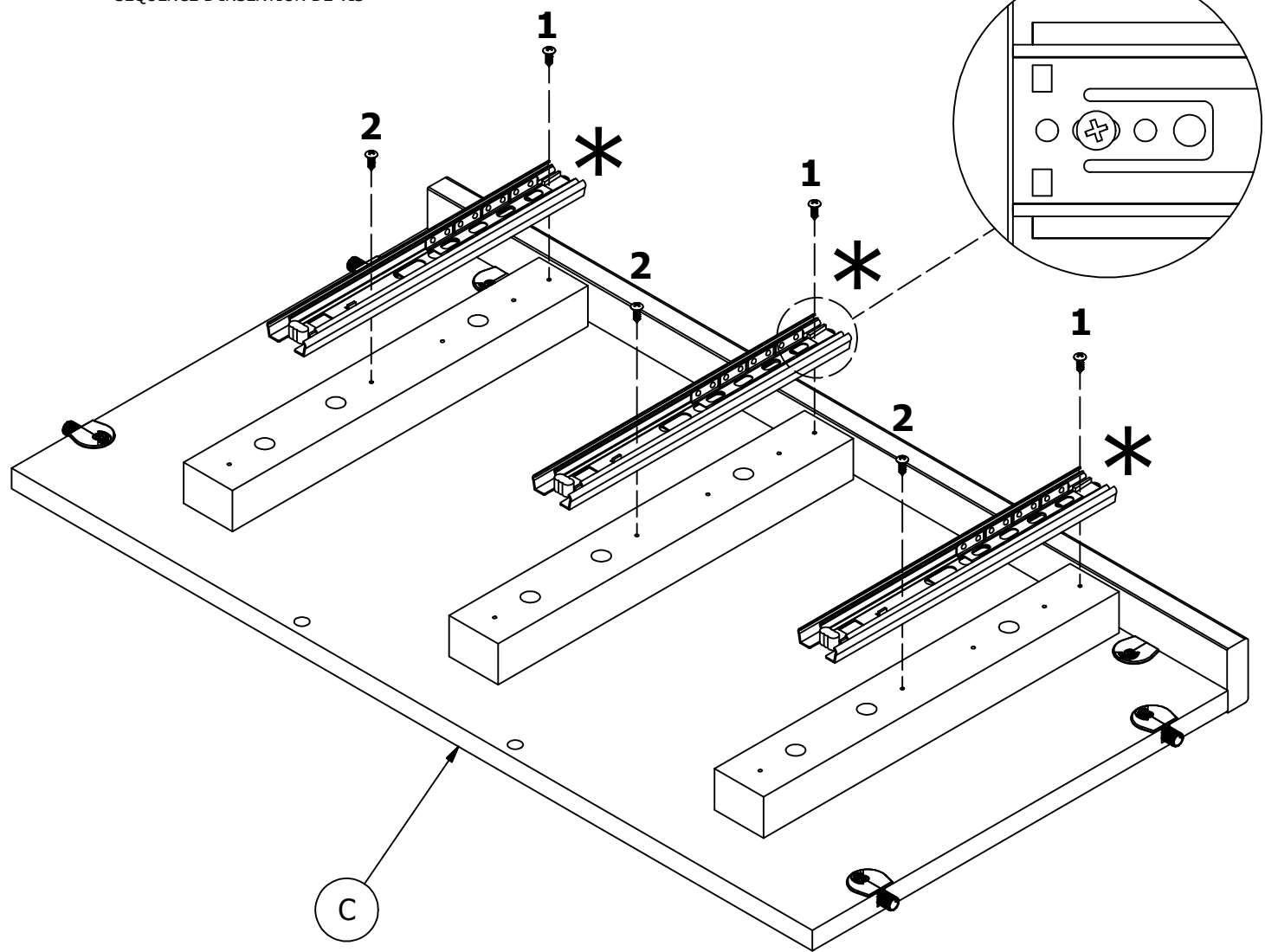

STEP 15

H191173



25mm Quiklock

[4]

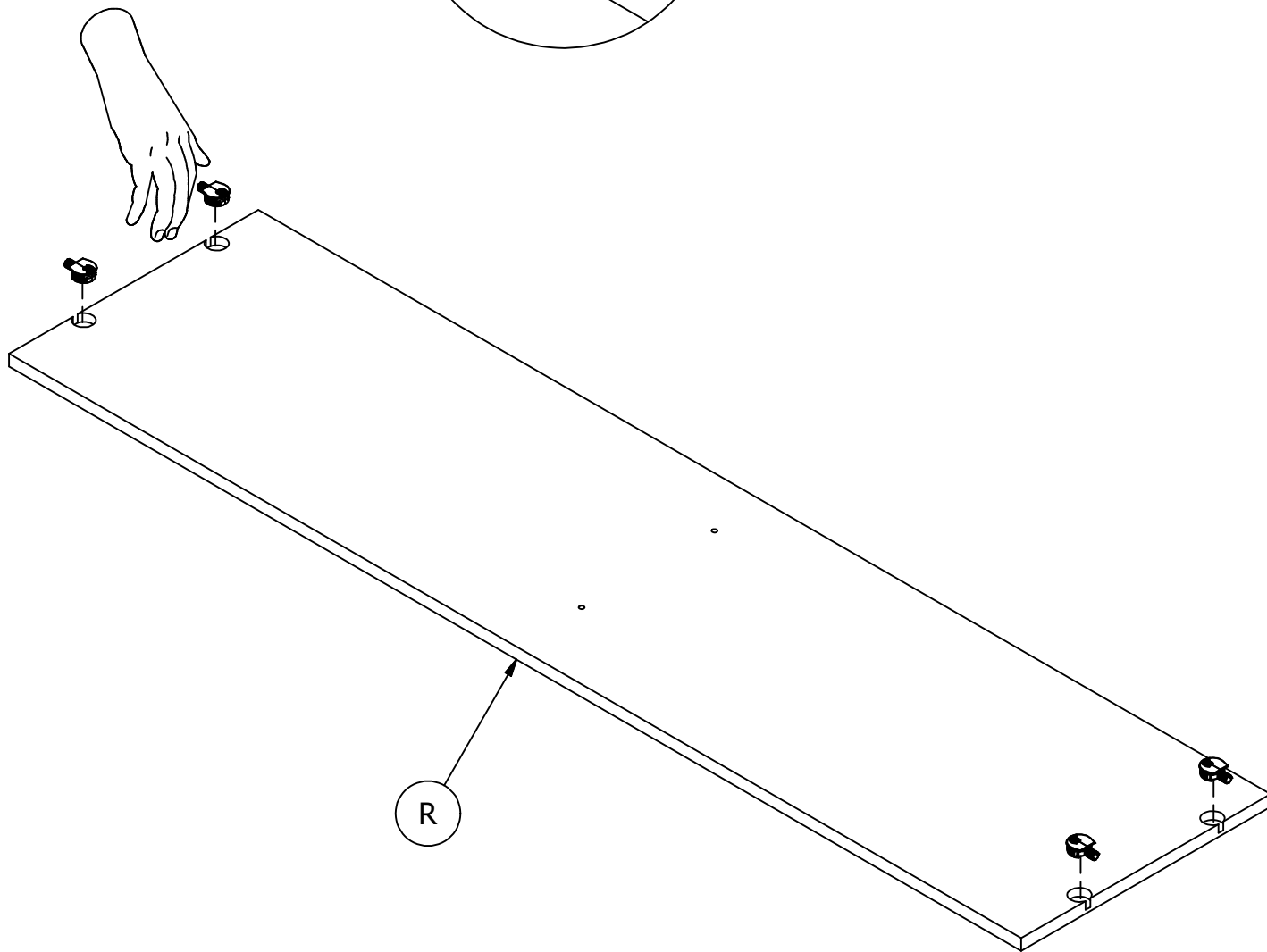
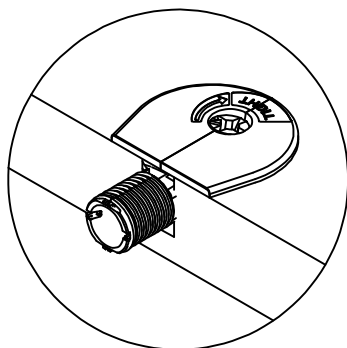

STEP 16

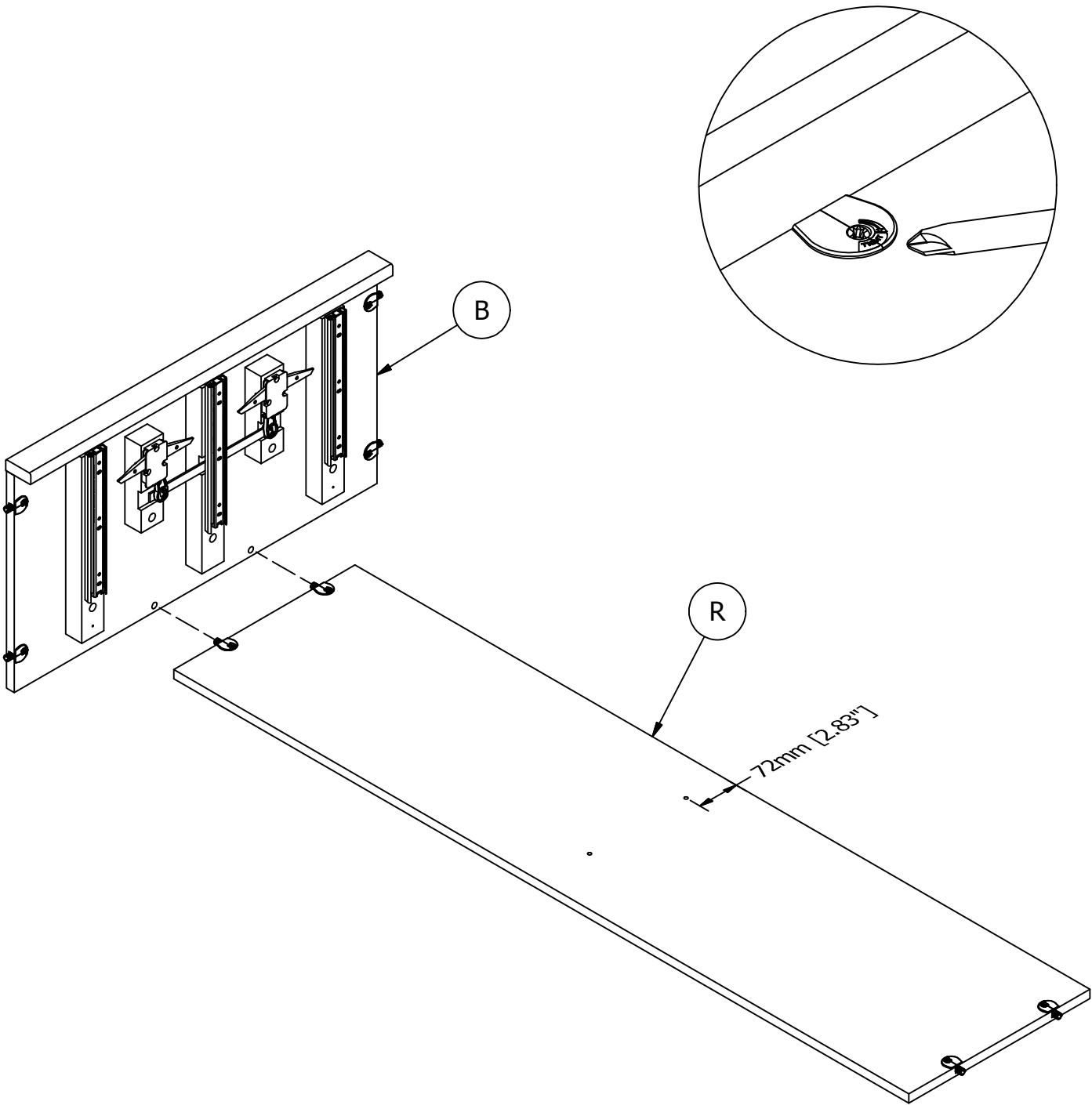

STEP 17

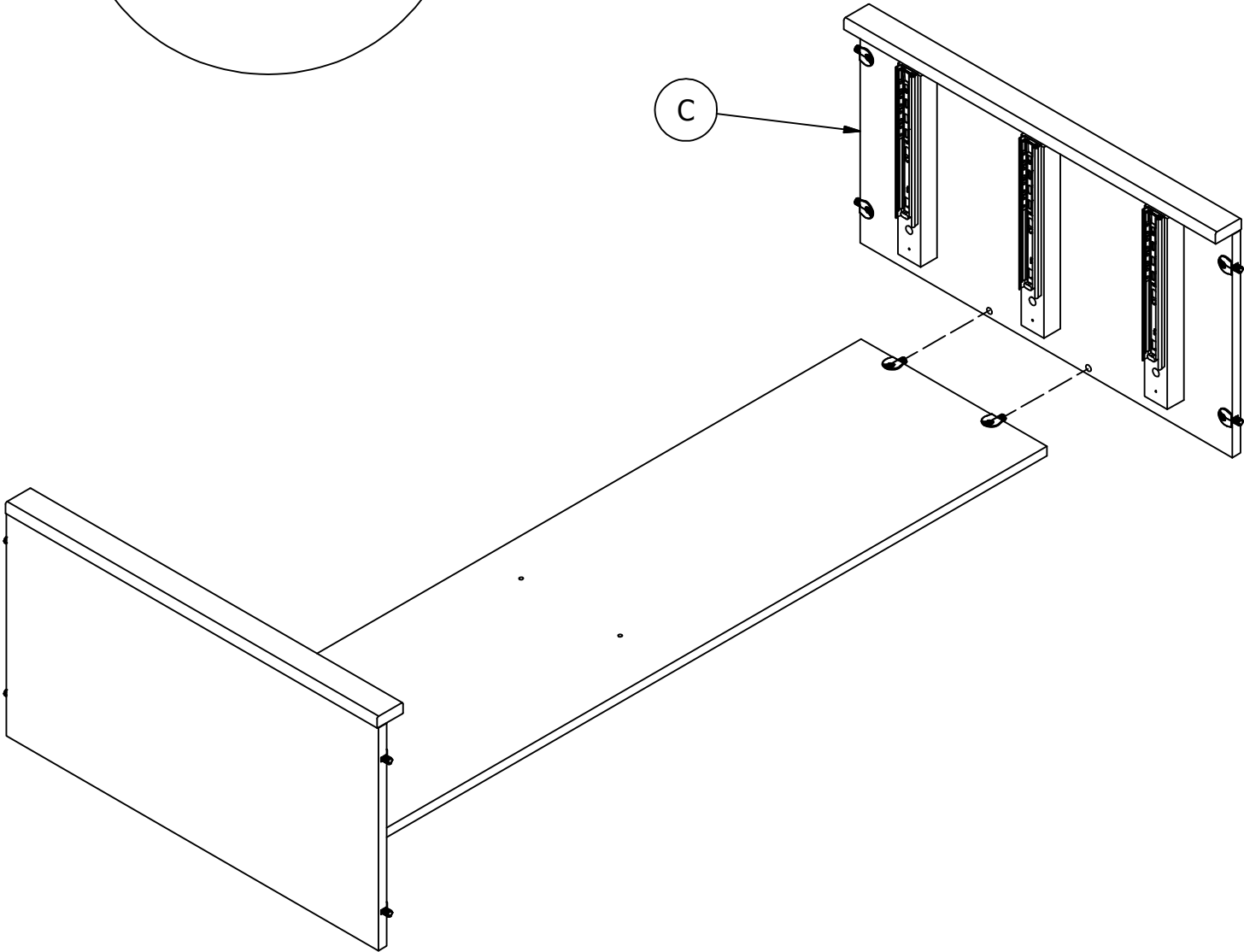
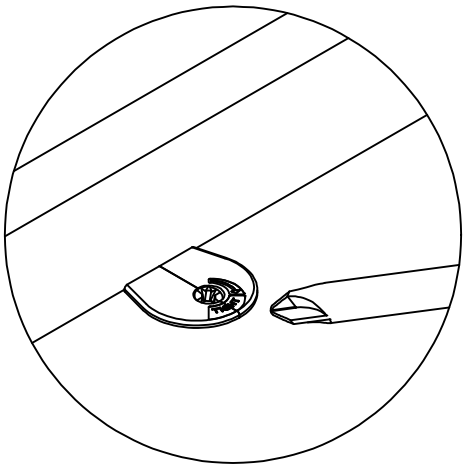

STEP 18

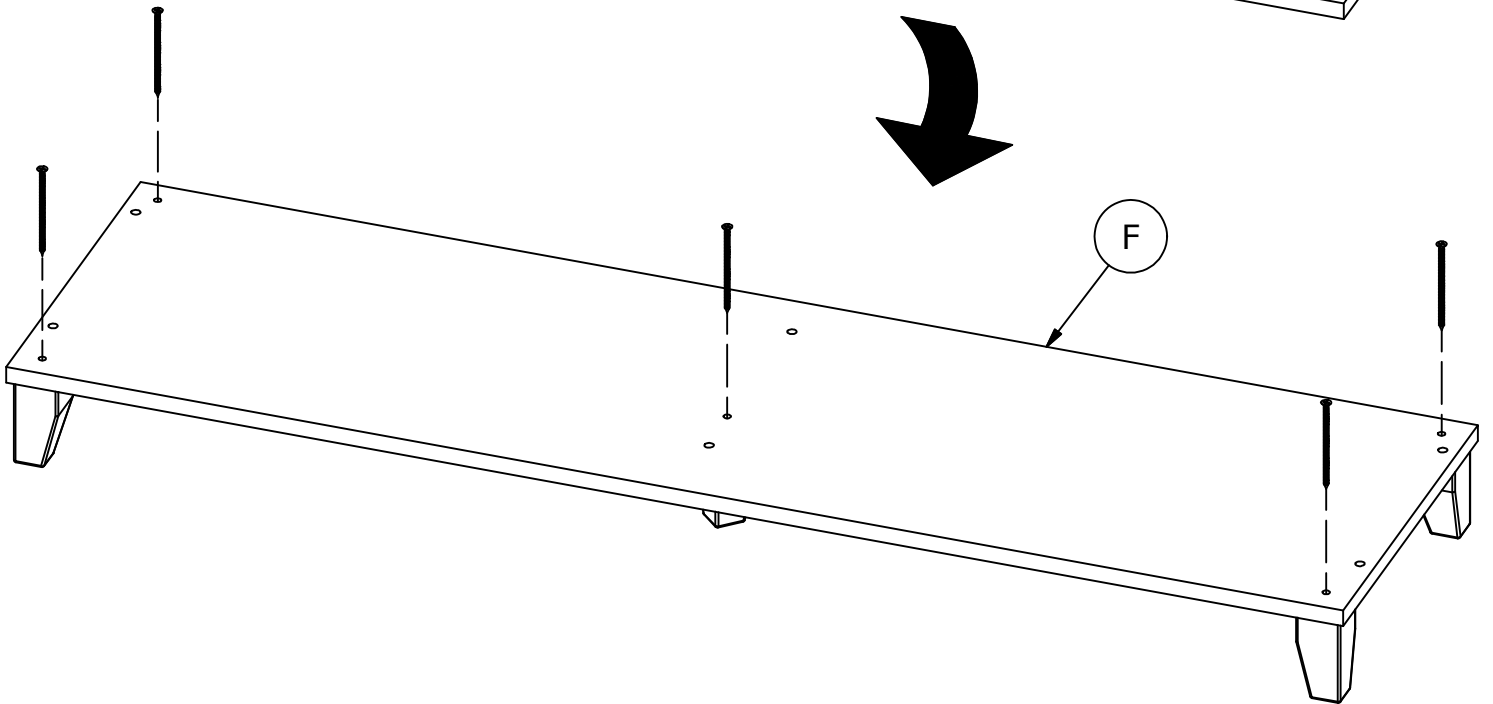
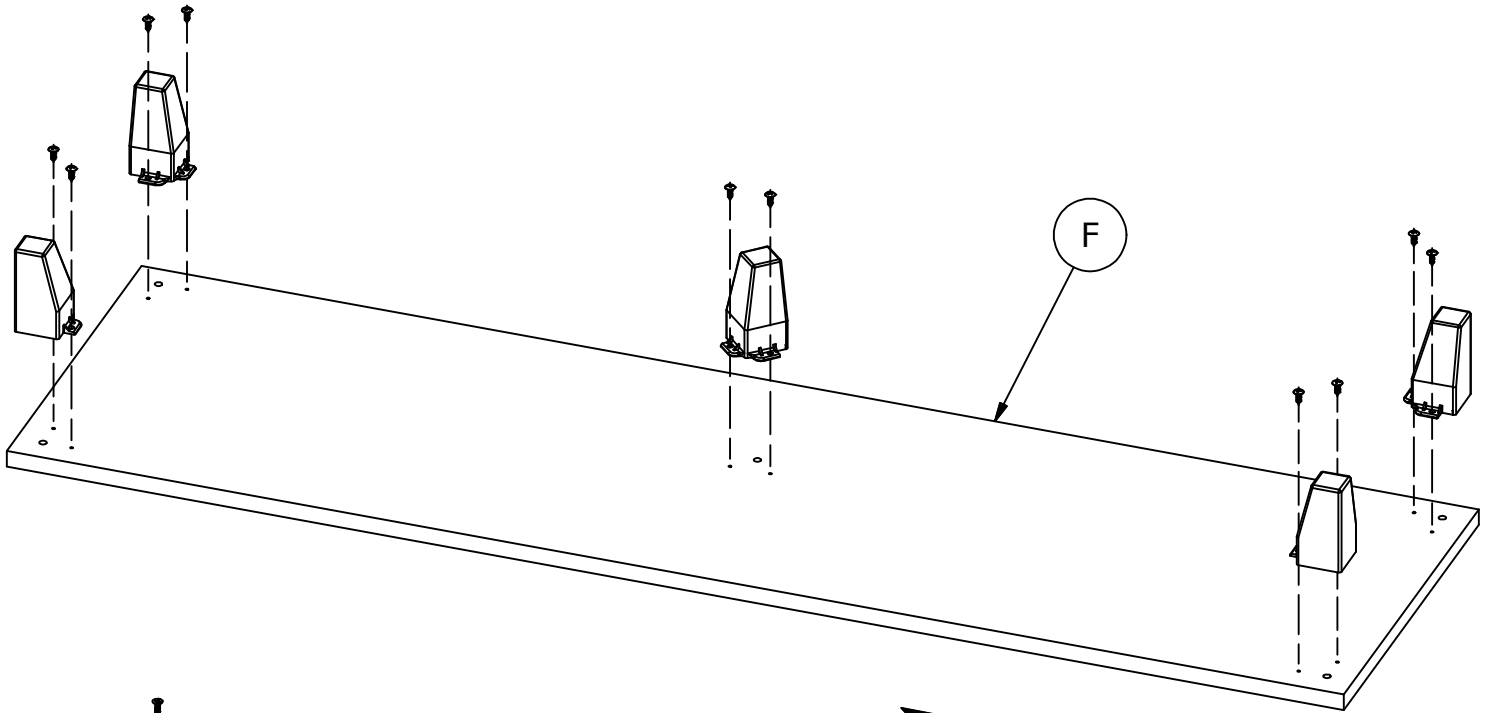
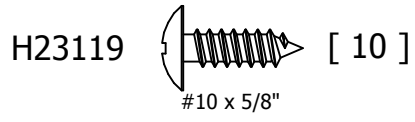
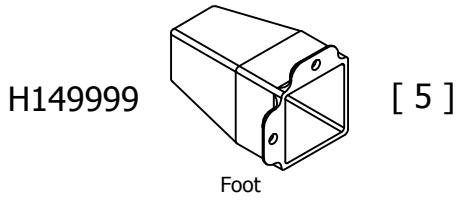
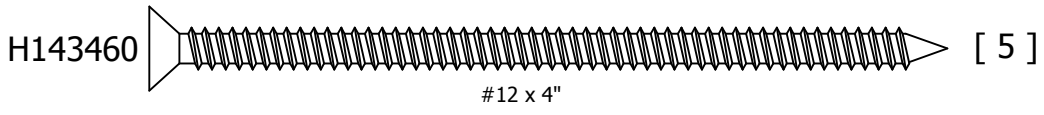

STEP 19

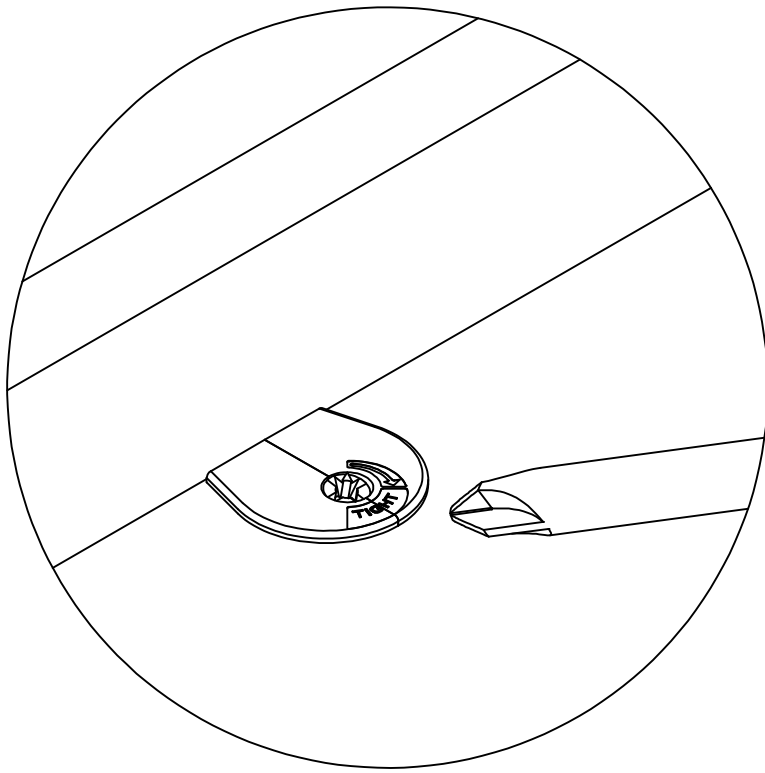

FINISHED EDGE
BORDE TERMINADO
FINITION FINIE

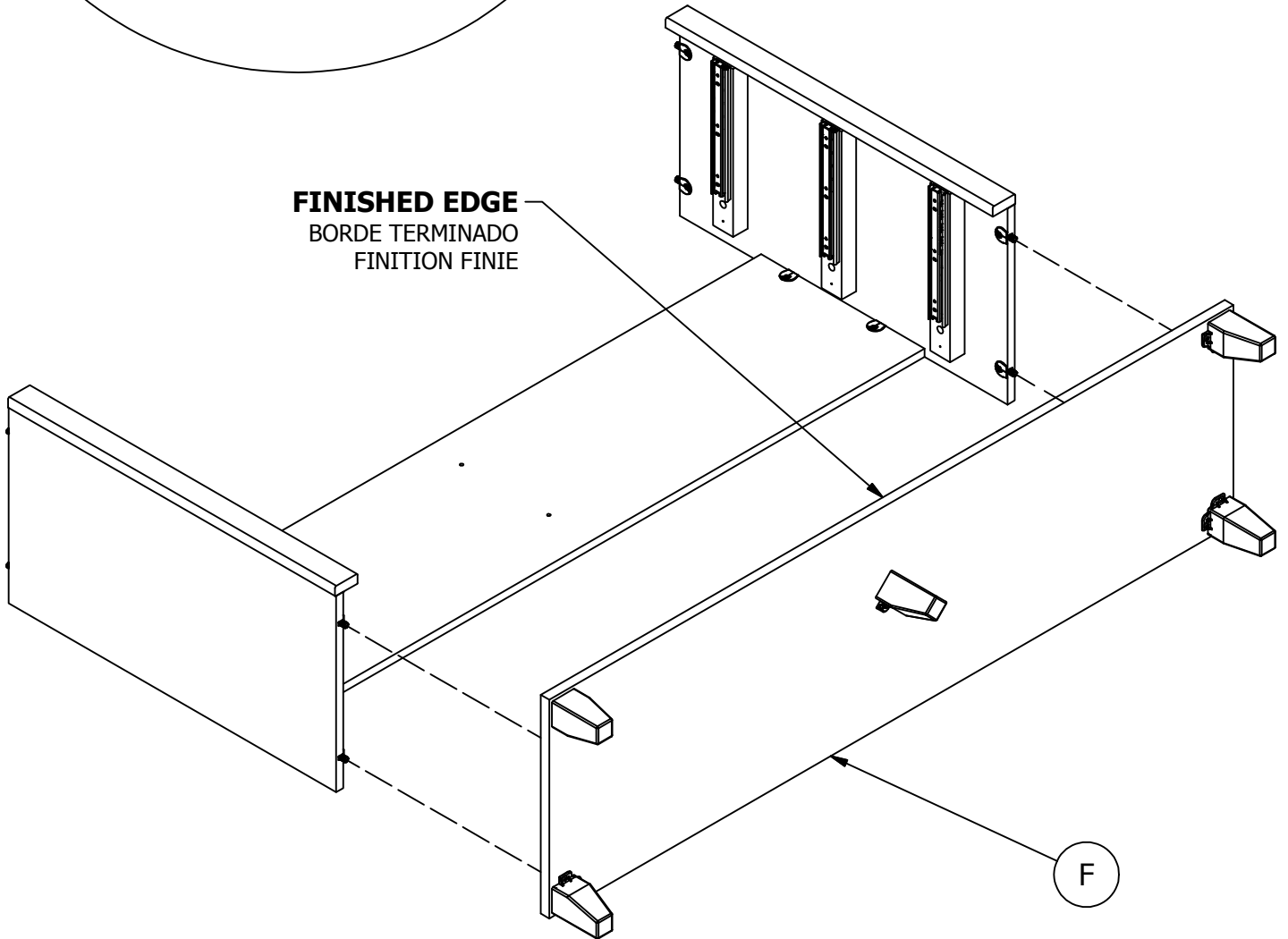

STEP 20

REVIEW STEPS 4 THROUGH 9 FOR MORE DETAILED INTERLOCK MECHANISM ASSEMBLY & FUNCTIONAL CHECK

EXAMEN DE LOS PASOS 4 A 9 PARA EL MECANISMO DE INTERLOCK MÁS DETALLADO
ÉVALUER LES ÉTAPES 4 À 9 POUR UN ENSEMBLE DE MÉCANISME D'INTERLOCATION PLUS DÉTAILLÉ

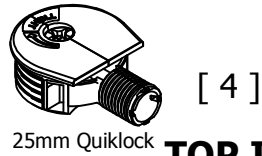
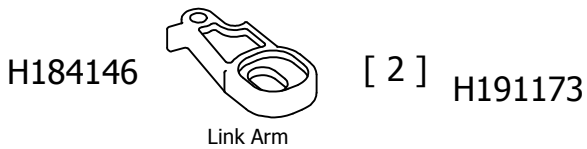
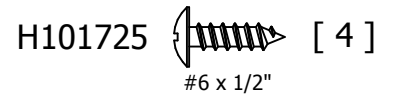
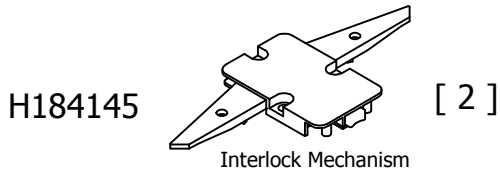

TOP INTERLOCK MECHANISM ASSEMBLY

BOTTOM INTERLOCK MECHANISM ASSEMBLY

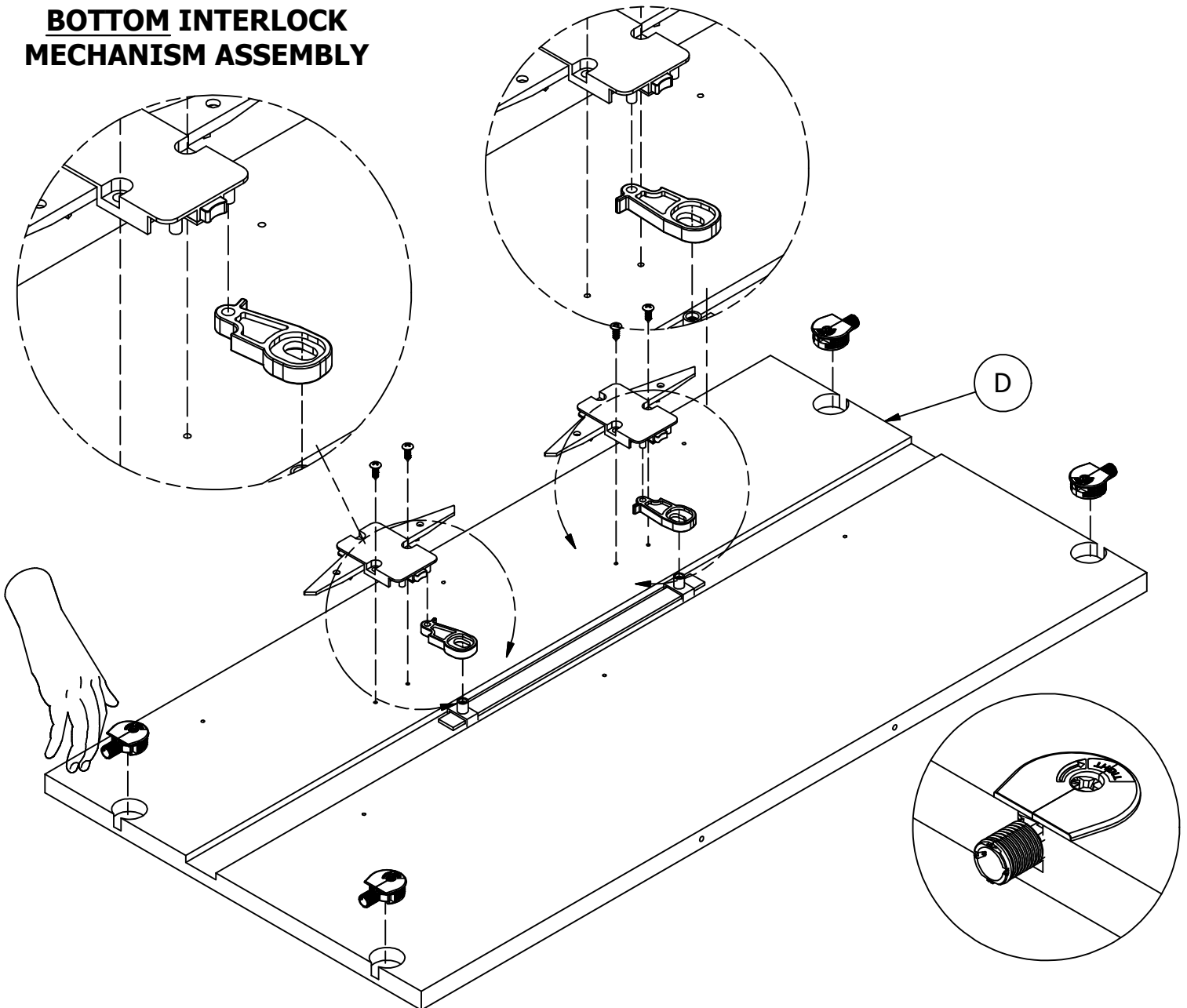

STEP 21

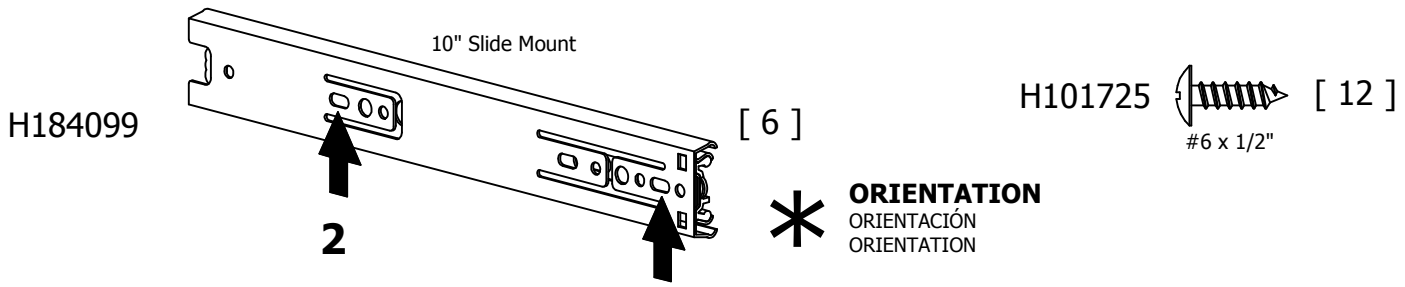

MOVE SLIDE CAGE TO EXPOSE ALL HOLE LOCATIONS

MUEVA LA JAULA DE DESLIZAMIENTO PARA EXPONER TODAS LAS ZONAS DEL AGUJERO
DÉPLACER LE JOINT DE DIAPORAMA POUR EXPOSER TOUTES LES LOCALISATIONS

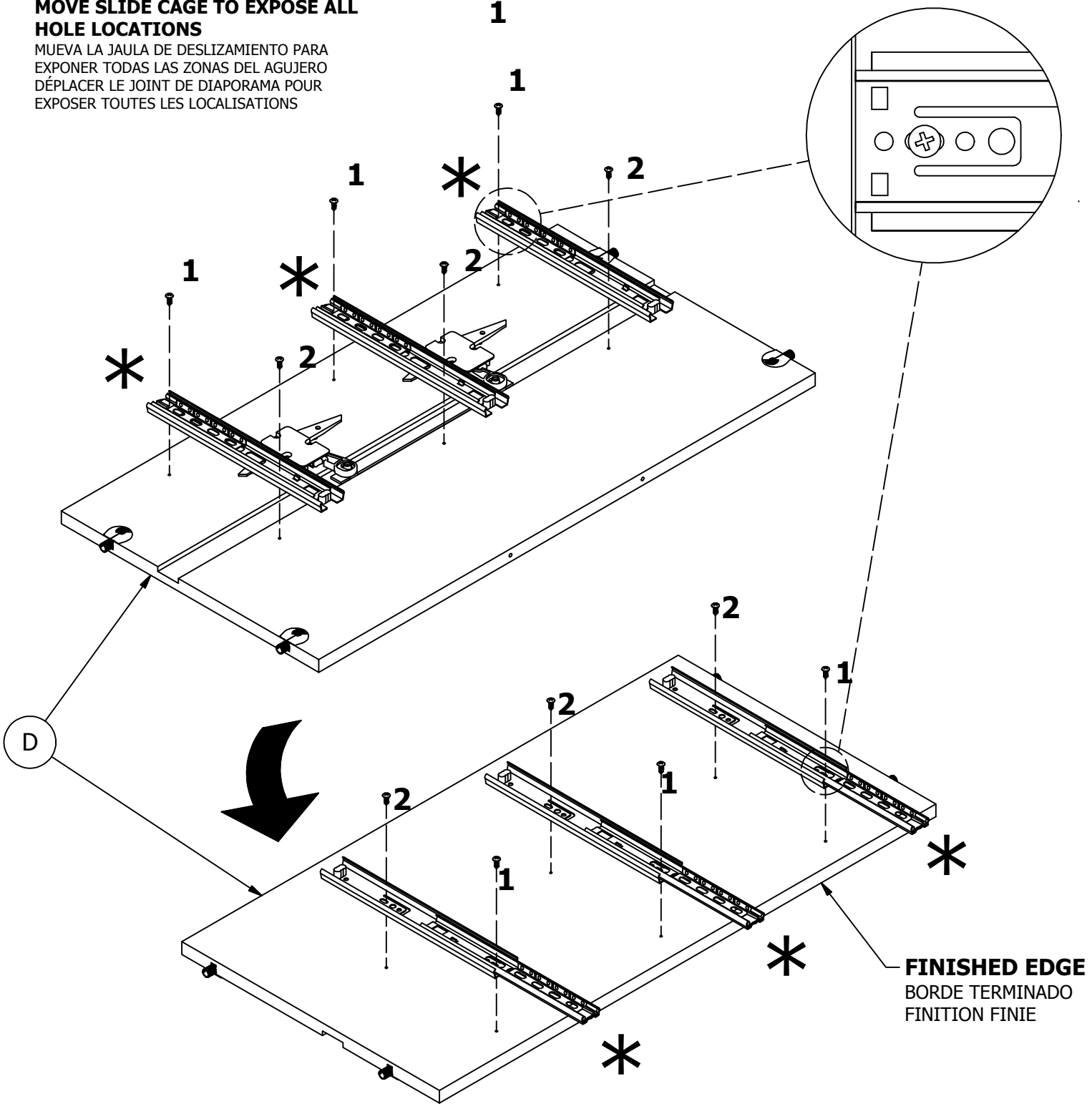

STEP 22

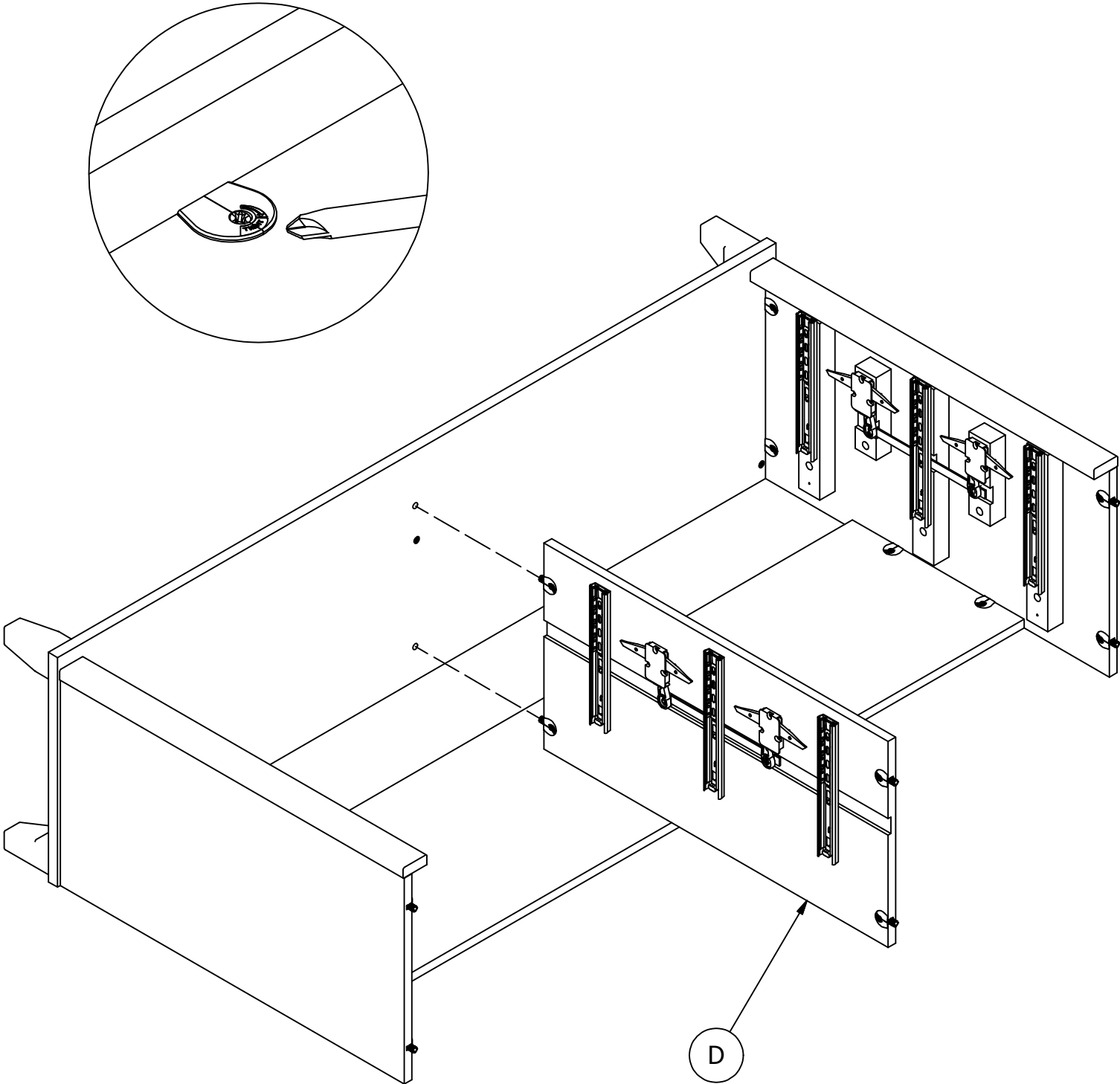

STEP 23

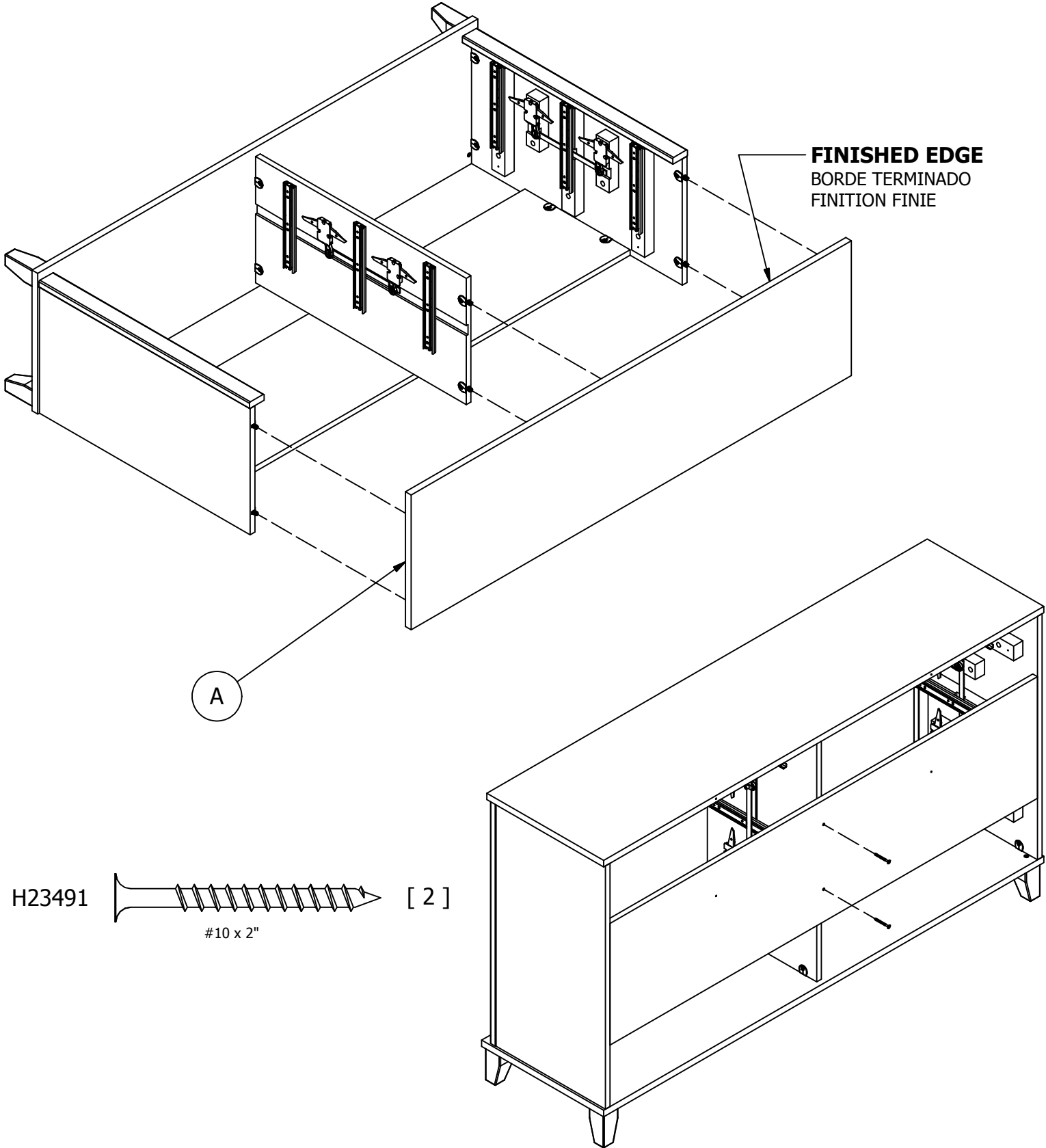

STEP 24

H34174

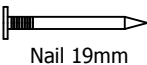

[38]

Nail 19mm

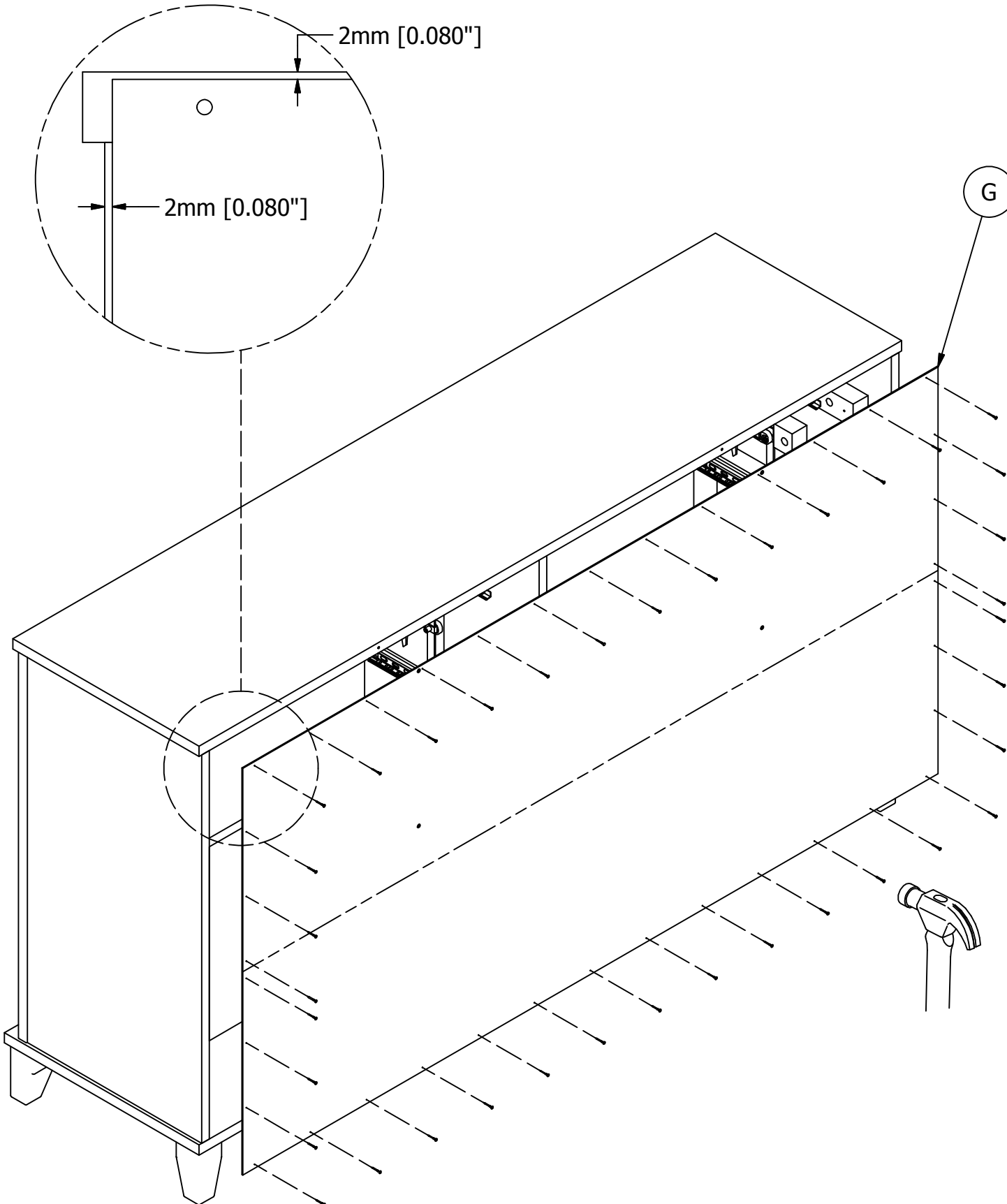

STEP 25

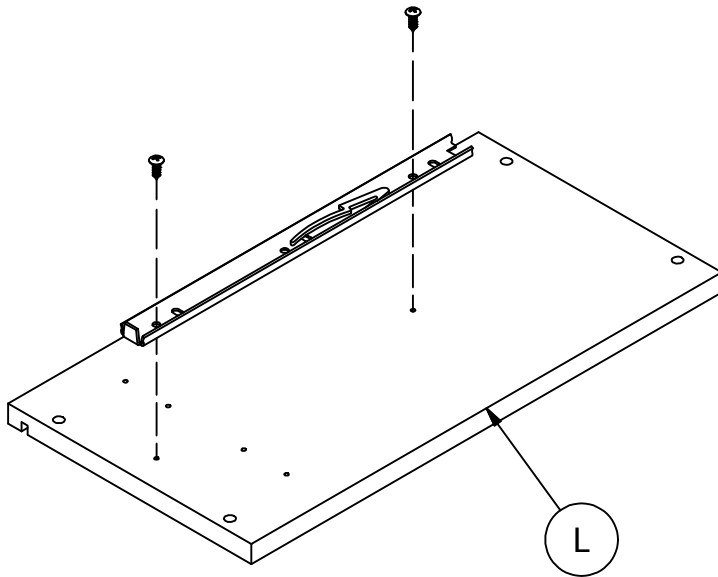
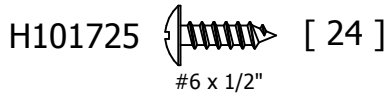
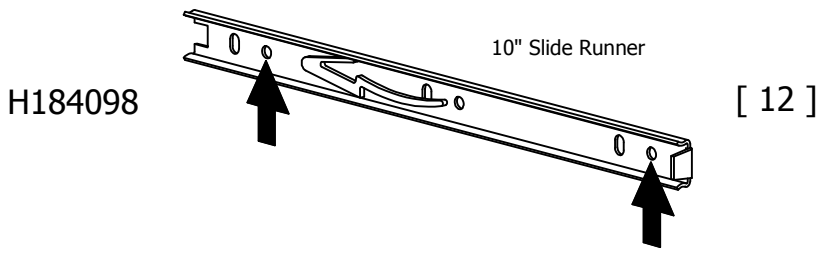

DRAWER SIDE - LEFT
LADO DEL CAJÓN - IZQUIERDA
TIROIR - GAUCHE

6x

DRAWER SIDE - RIGHT
LADO DEL CAJÓN - DERECHO
CÔTÉ - DROIT

6x

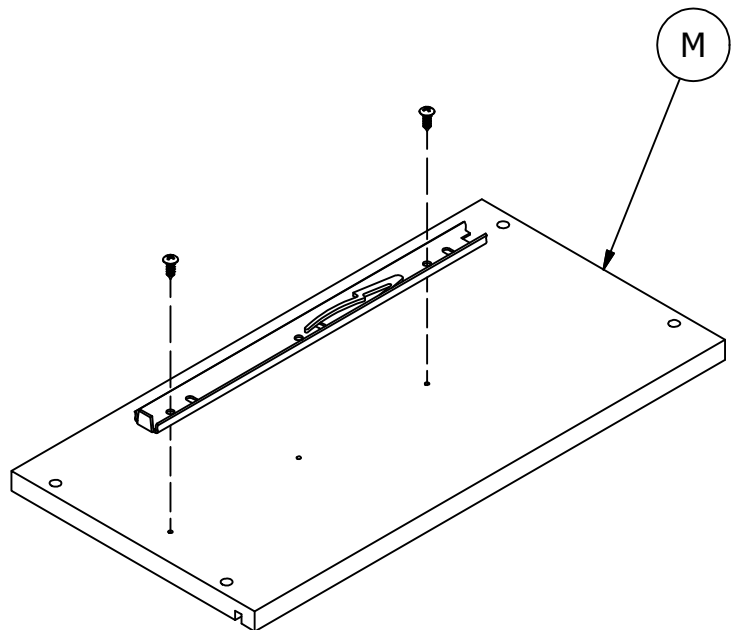

STEP 26

H100446

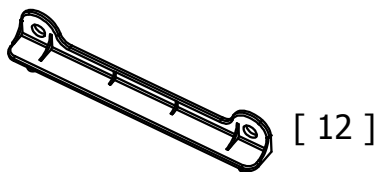

Drawer Bracket

H35251

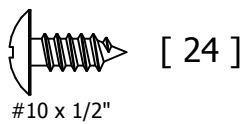

DRAWER FRONT

FRENO DE CAJÓN
TIROIR AVANT

6x

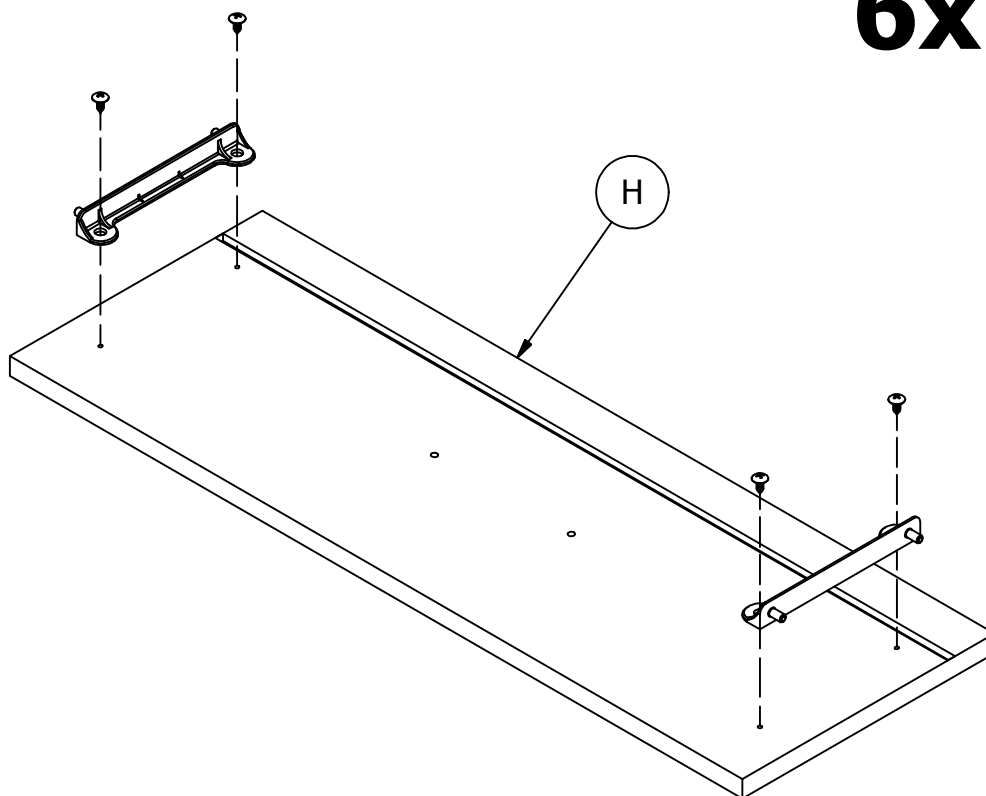

STEP 27

H26053

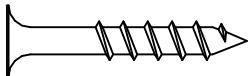

#10 x 1-1/4"

[24]

H101725

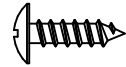

#6 x 1/2"

[24]

DRAWER ASSEMBLY

ENSAMBLE DE CAJÓN
ENSEMBLE DE TIROIR

6x

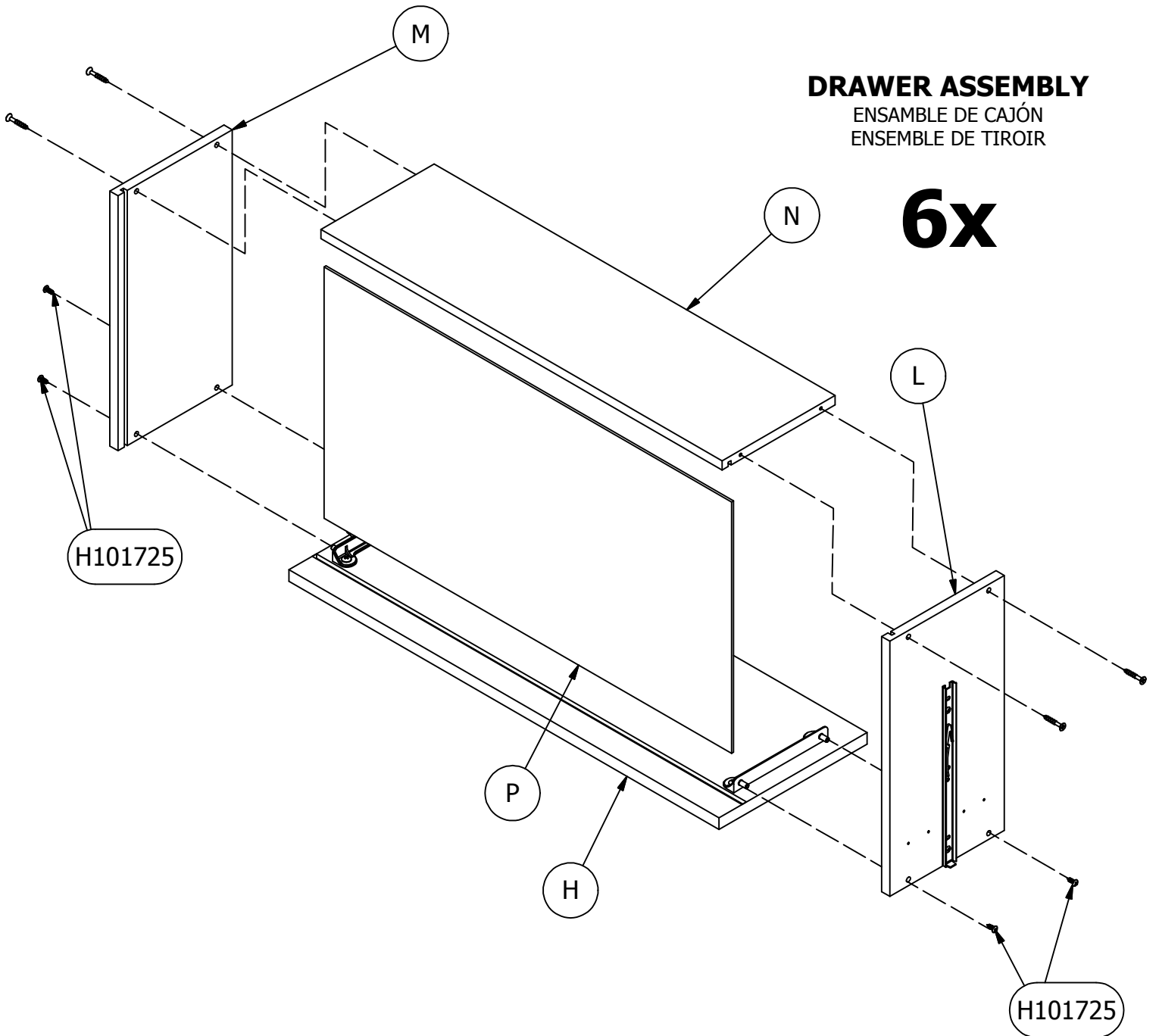

STEP 28

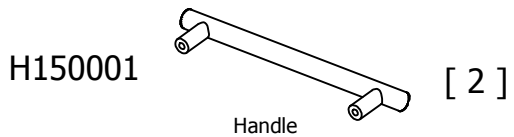
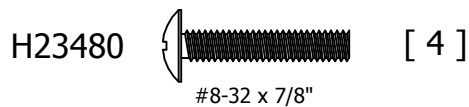
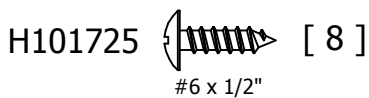
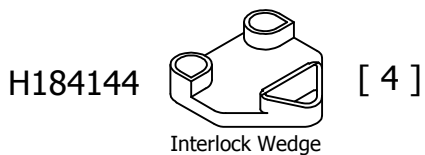

BOTTOM DRAWER

ACAJÓN INFERIOR
TIROIR INFÉRIEURE

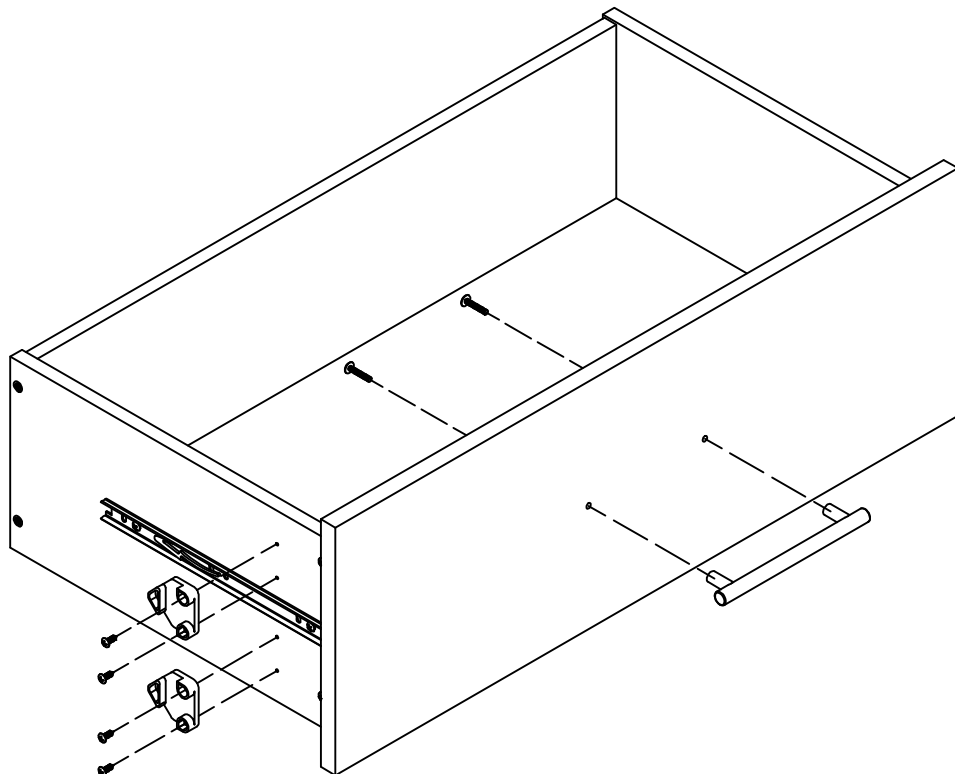
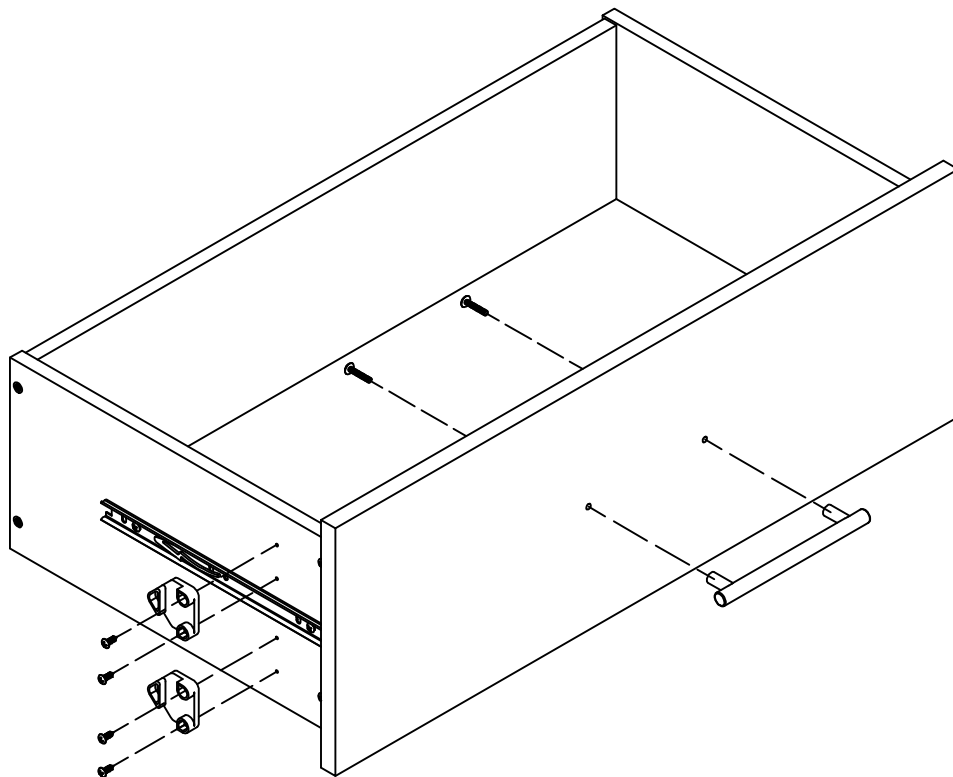

BOTTOM DRAWER INSTALLATION

INSTALACIÓN FONDO DE CAJÓN
BAS INSTALLATION DE TIROIR

1

MOVE LEVER TO FORWARD MOST POSITION

MOVER LA PALANCA PARA ADELANTAR LA POSICIÓN MÁS
DÉPLACER LE LEVIER POUR AVANCER LA PLUPART DES POSITIONS

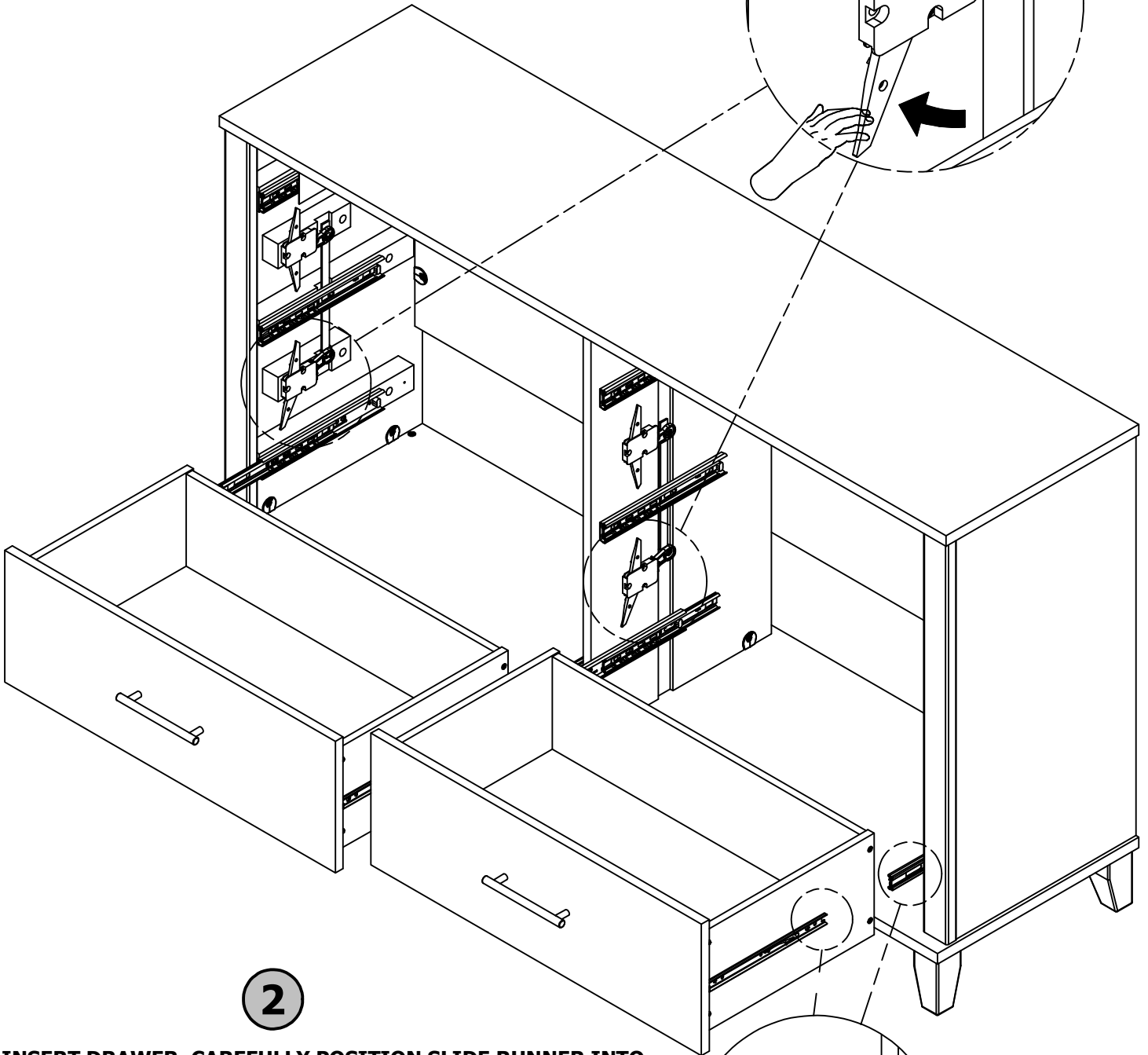
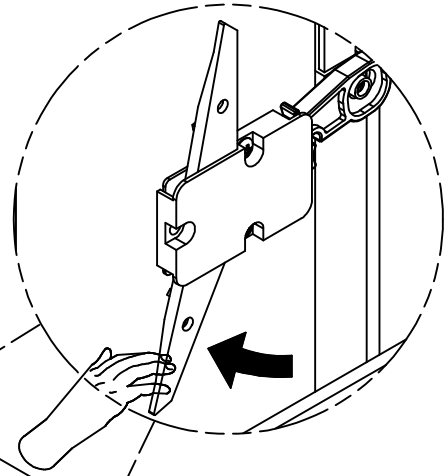

2

INSERT DRAWER, CAREFULLY POSITION SLIDE RUNNER INTO MOUNT. OPEN AND CLOSE TO CHECK DRAWER FUNCTION.

INSERT CAJÓN, DESLICE CON CUIDADO POSICIÓN EN MONTAJE CORREDOR. SE ABREN Y CIERRAN PARA CONTROLAR LA FUNCIÓN CAJÓN.

INSERT TIROIR SLIDE RUNNER EN ATTENTIVEMENT POSITION MONT. OUVERT ET PROCHE DE LA FONCTION DE VOIR TIROIR.

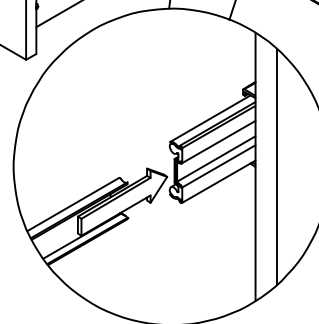

BOTH RIGHT AND LEFT SIDES
AMBOS LADOS DERECHO E IZQUIERDO
LES DIFFERENTS ET GAUTS

STEP 30

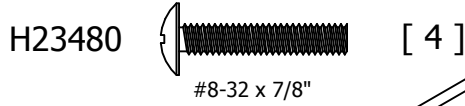
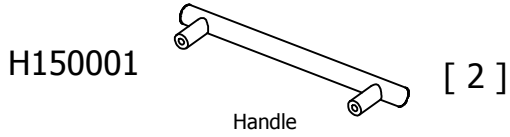
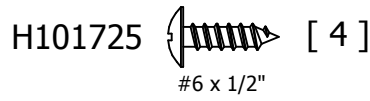
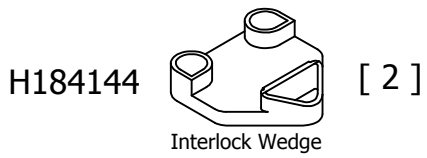

MIDDLE DRAWER

CAJÓN DEL MEDIO
MOYEN TIROIR

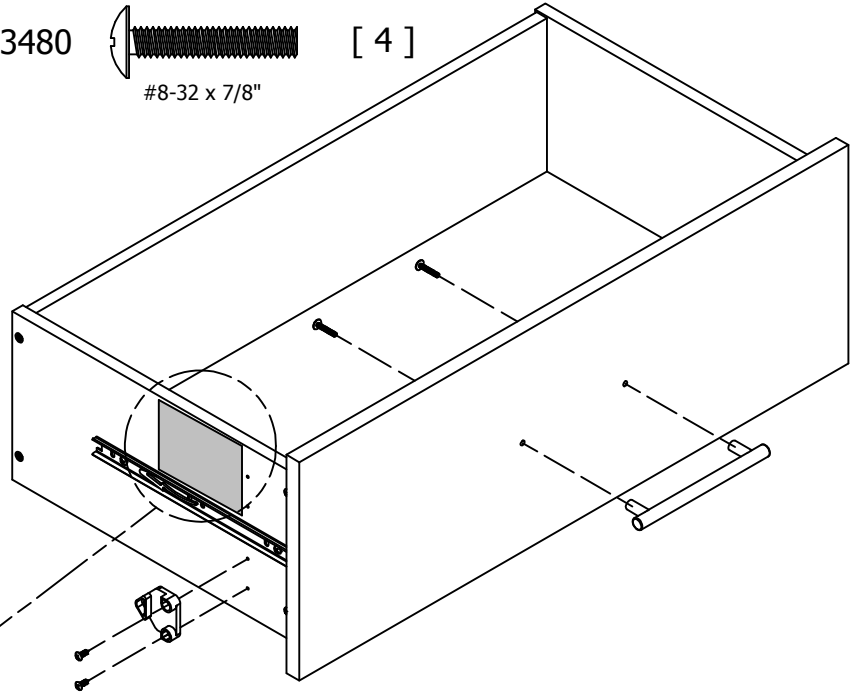

MIDDLE DRAWER

APPLY "MIDDLE DRAWER" LABEL (2x)

APLIQUE LA ETIQUETA DEL CAJÓN MEDIO (2x)
APPLIQUER L'ÉTIQUETTE DE TIROIR MOYEN (2x)

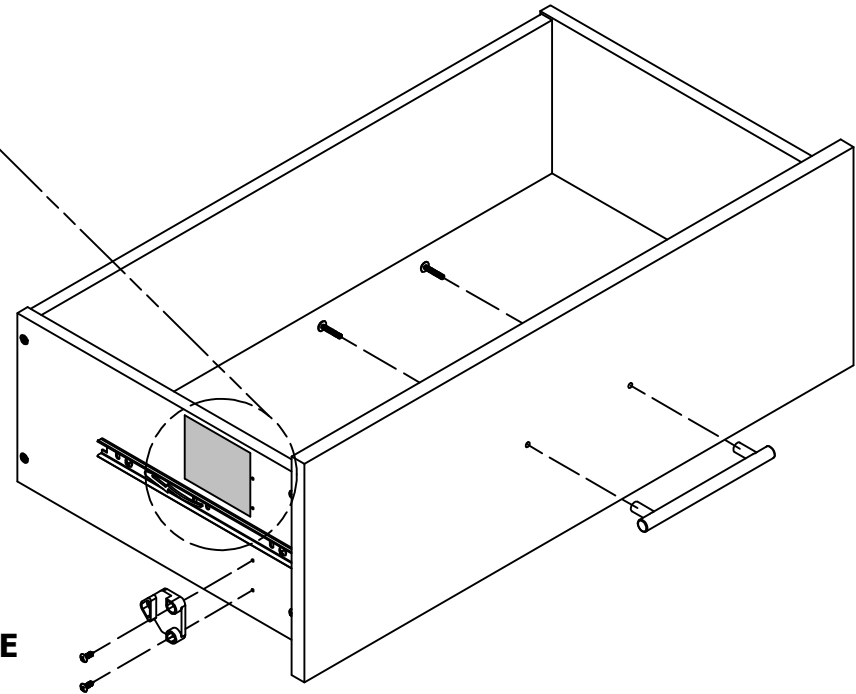

IMPORTANT !! INSTALL ONLY ONE INTERLOCK WEDGE ON EACH MIDDLE DRAWER. IF TWO WEDGES ARE INSTALLED, THE MIDDLE DRAWER WILL NOT OPEN.

¡IMPORTANTE !! INSTALAR SOLO UNA CUÑA DE INTERLOCK EN CADA CAJÓN MEDIO. SI SE INSTALAN DOS CUÑAS, LA CAJA MEDIA NO ABRIRÁ.
IMPORTANT! INSTALLER UN APPAREIL INTERLOCK SUR CHAQUE TIROIR MOYEN. SI DEUX MOINS SONT INSTALLÉS, LE TIROIR MOYEN NE SERA PAS OUVERT.

MIDDLE DRAWER INSTALLATION

SEGUNDA INSTALACIÓN DEL CAJÓN
DEUXIÈME INSTALLATION DE TIROIR

1

CLOSE ALL DRAWERS
CERRAR TODOS LOS CAJONES
PROCHE TOUTES LES TIROIRS

2

MOVE LEVER TO FORWARD MOST POSITION

MOVER LA PALANCA PARA ADELANTAR LA POSICIÓN
DÉPLACER LE LEVIER POUR AVANCER LA PLUPART
DES POSITIONS

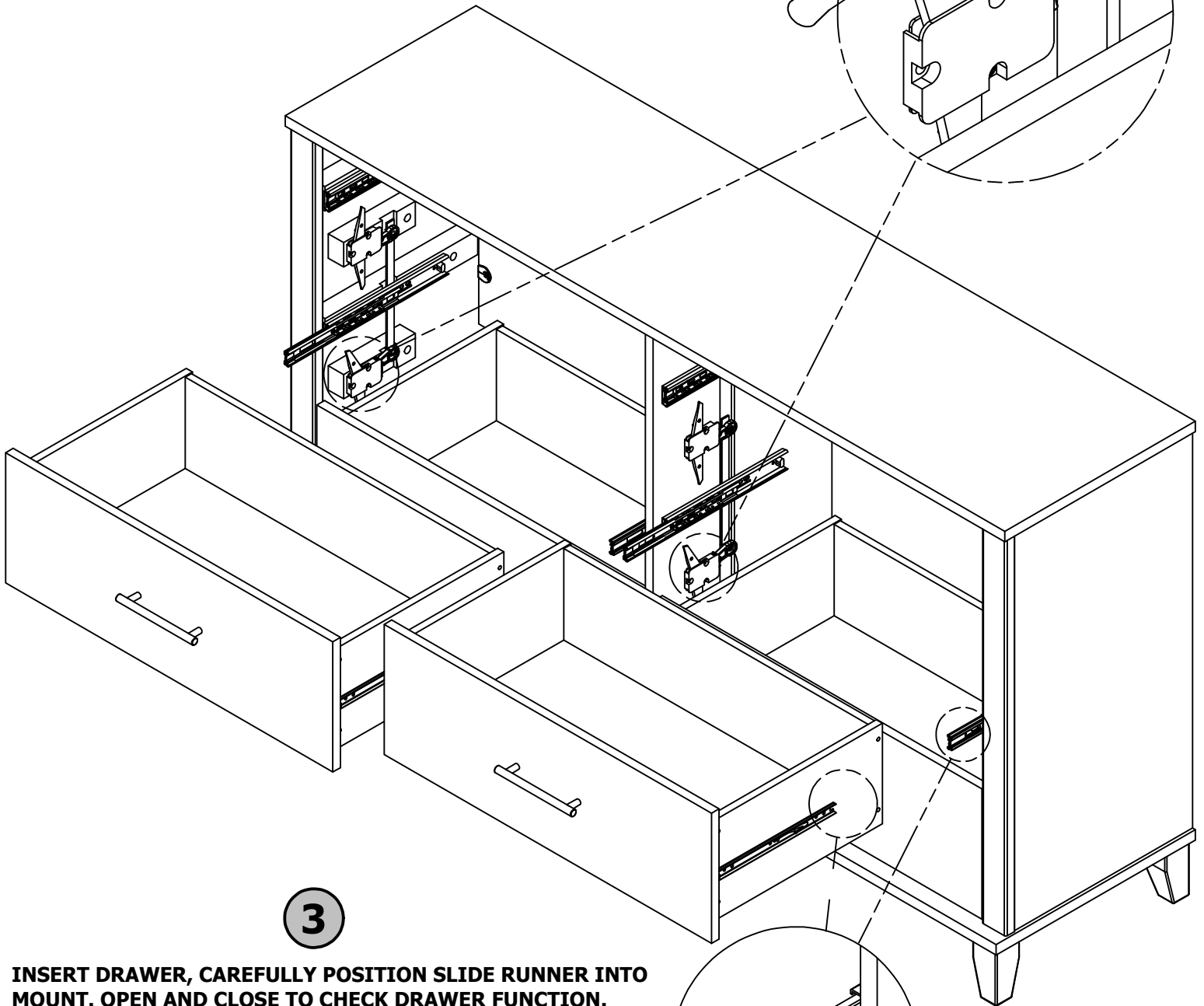
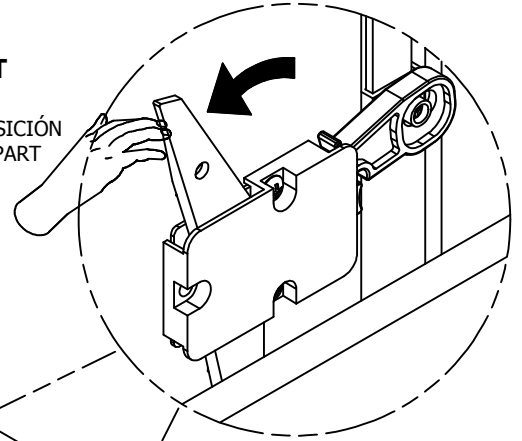
**3**

INSERT DRAWER, CAREFULLY POSITION SLIDE RUNNER INTO MOUNT. OPEN AND CLOSE TO CHECK DRAWER FUNCTION.

INSERT CAJÓN, DESLICE CON CUIDADO POSICIÓN EN MONTAJE CORREDOR. SE ABREN Y CIERRAN PARA CONTROLAR LA FUNCIÓN CAJÓN.
INSERT TIROIR SLIDE RUNNER EN ATTENTIVEMENT POSITION MONT. OUVERT ET PROCHE DE LA FONCTION DE VOIR TIROIR.

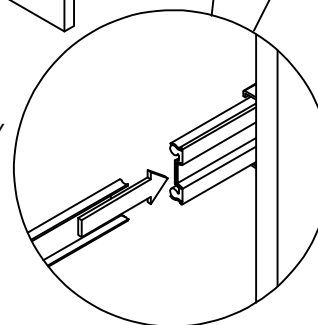

BOTH RIGHT AND LEFT SIDES
AMBOS LADOS DERECHO E IZQUIERDO
LES DIFFERENTS ET GAUTS

STEP 32

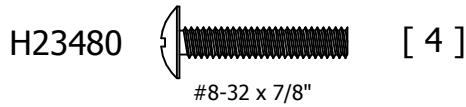
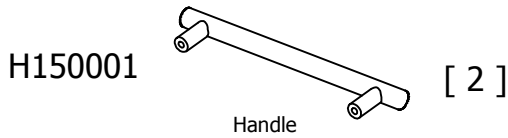
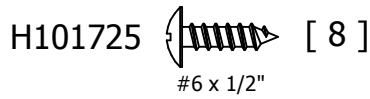
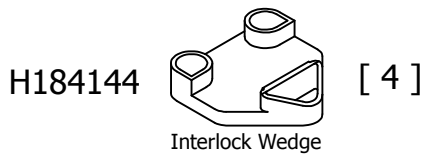

TOP DRAWER

CAJÓN DE ARRIBA
TIROIR DU DESSUS

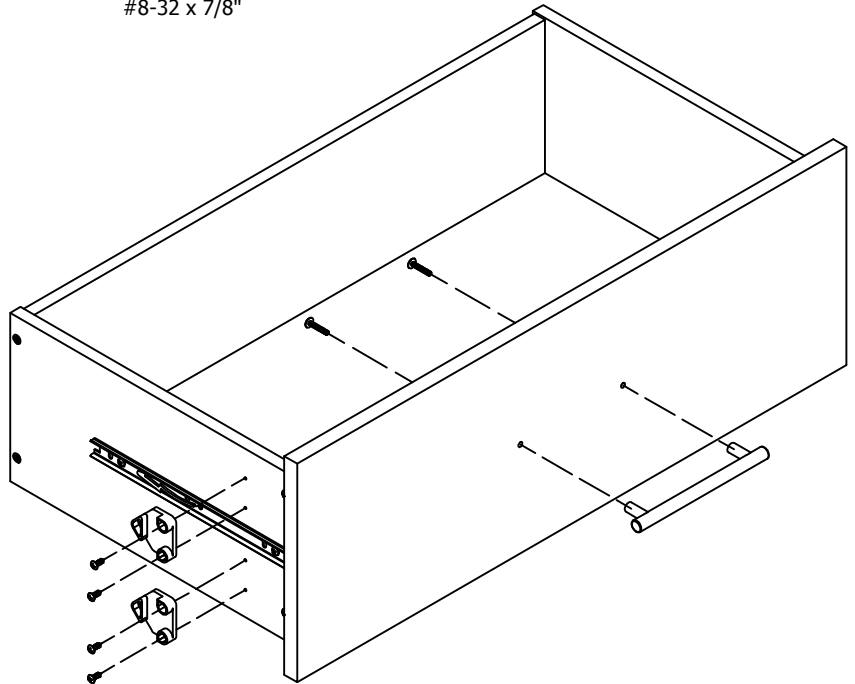

WARNING

Serious or fatal crushing injuries can occur from furniture tip-over. To help prevent tip-over:

- Install tip-over restraint provided.
- Place heaviest items in the lower drawers or shelves.
- Unless specifically designed to accommodate, do not set TVs or other heavy objects on top of this product.
- Never allow children to climb or hang on drawers, doors or shelves.
- Never open more than one drawer at a time.
- Use of tip-over restraints may only reduce, but not eliminate, the risk of tip-over.

Lesiones por aplastamiento graves o fatales pueden ocurrir desde muebles vuelco. Para ayudar a prevenir que vuelque:

- Instale que vuelque resistente proporcionado.
- Coloque los artículos más pesados en los cajones inferiores o estantes.
- A menos que específicamente diseñado para dar cabida, no establezca televisores u otros objetos pesados encima de este producto.
- Nunca permita que los niños se suban o se cuelguen de los cajones, puertas o estantes.
- Nunca abra más de un cajón a la vez.
- El uso de sistemas de retención de punta sobre sólo podrá reducir, pero no eliminar, el riesgo de vuelco.

Des blessures par écrasement graves ou mortelles peuvent se produire des meubles renversement. Pour aider à prévenir un renversement:

- Installez sur la pointe résistant fourni.
- Placez les articles les plus lourds dans les tiroirs inférieurs ou des étagères.
- Sauf spécifiquement conçu pour accueillir, ne réglez pas les téléviseurs ou d'autres objets lourds sur ce produit.
- Ne jamais laisser les enfants grimper ou de se pendre tiroirs, portes ou des étagères.
- Ne jamais ouvrir plus d'un tiroir à la fois.
- Utilisation de la contention de renversement ne peut réduire, mais non éliminer, le risque de renversement.

WARNING LABEL, ONE OF TOP DRAWERS

INSTALAR CON LA ETIQUETA DEL CAJÓN ADVERTENCIA EN LA POSICIÓN SUPERIOR
INSTALLER LE TIROIR AVEC L'ÉTIQUETTE D'AVERTISSEMENT, EN POSITION SUPÉRIEURE

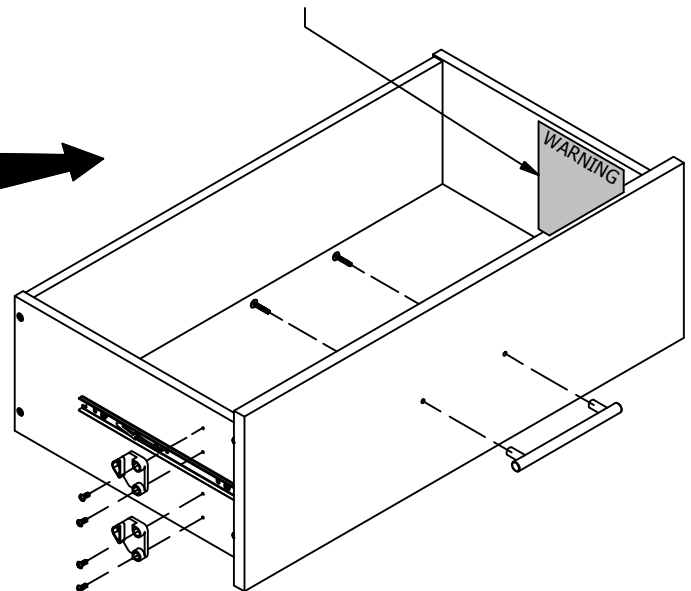

TOP DRAWER INSTALLATION

INSTALACION DEL TIRADOR SUPERIOR
INSTALLATION DE TIROIR

1

CLOSE ALL DRAWERS
CERRAR TODOS LOS CAJONES
PROCHE TOUTES LES TIROIRS

2

**MOVE LEVER TO FORWARD
MOST POSITION**
MOVER LA PALANCA PARA ADELANTAR
LA POSICIÓN MÁS
DÉPLACER LE LEVIER POUR AVANCER
LA PLUPART DES POSITIONS

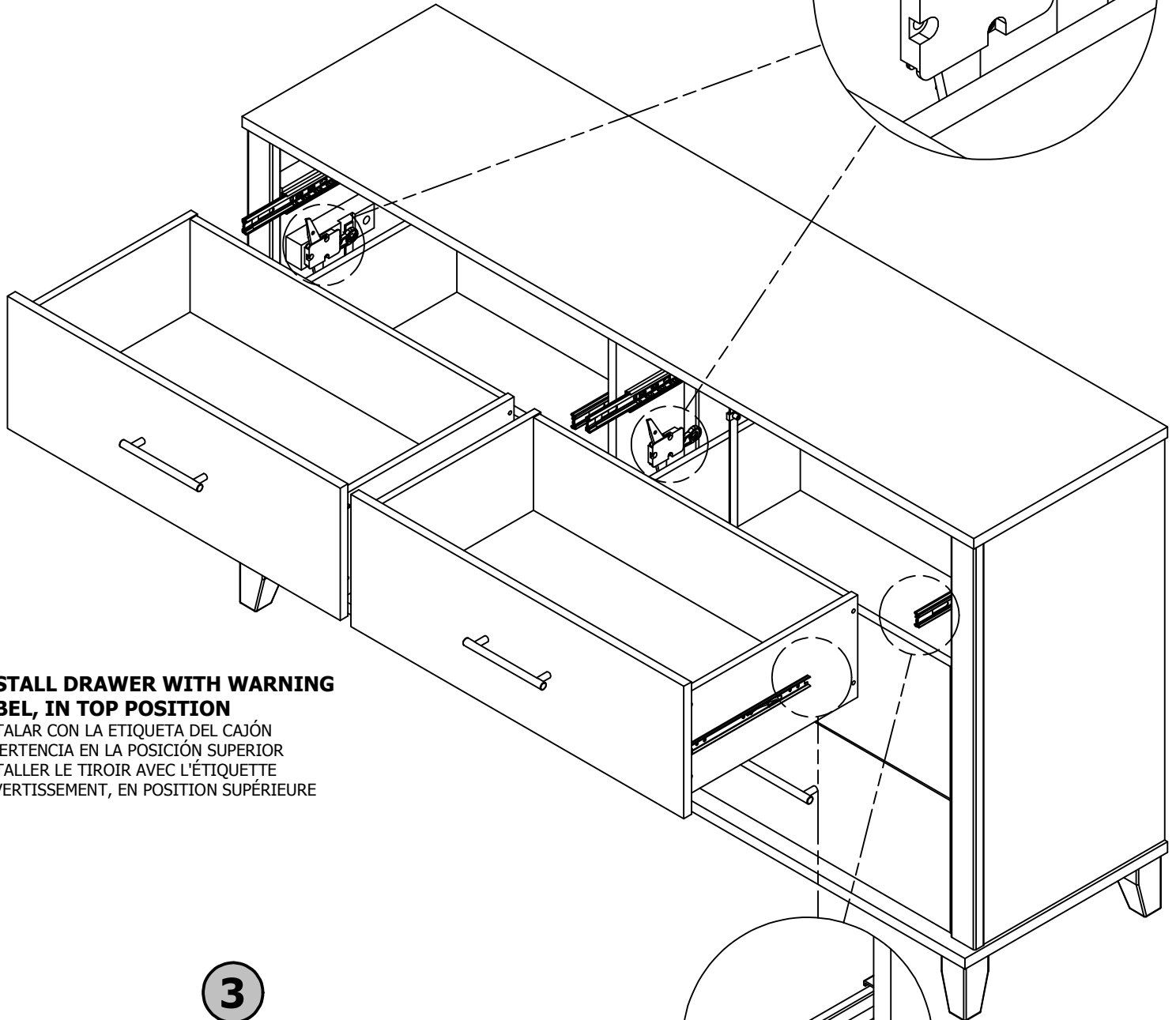
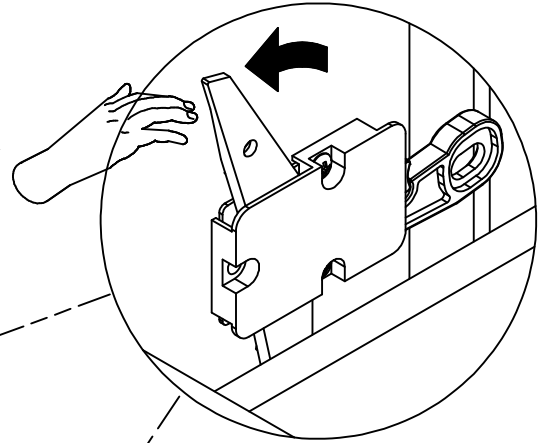

**INSTALL DRAWER WITH WARNING
LABEL, IN TOP POSITION**

INSTALAR CON LA ETIQUETA DEL CAJÓN
ADVERTENCIA EN LA POSICIÓN SUPERIOR
INSTALLER LE TIROIR AVEC L'ÉTIQUETTE
D'AVERTISSEMENT, EN POSITION SUPÉRIEURE

3

**INSERT DRAWER, CAREFULLY POSITION SLIDE RUNNER INTO
MOUNT. OPEN AND CLOSE TO CHECK DRAWER FUNCTION.**

INSERT CAJÓN, DESLICE CON CUIDADO POSICIÓN EN MONTAJE CORREDOR. SE ABREN Y
CIERRAN PARA CONTROLAR LA FUNCIÓN CAJÓN.
INSERT TIROIR SLIDE RUNNER EN ATTENTIVEMENT POSITION MONT. OUVERT ET
PROCHE DE LA FONCTION DE VOIR TIROIR.

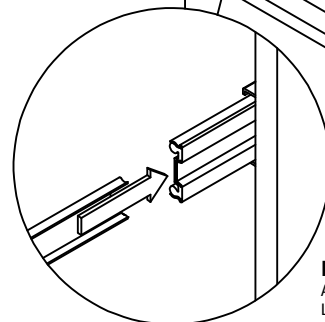

BOTH RIGHT AND LEFT SIDES
AMBOS LADOS DERECHO E IZQUIERDO
LES DIFFERENTS ET GAUTS

STEP 34

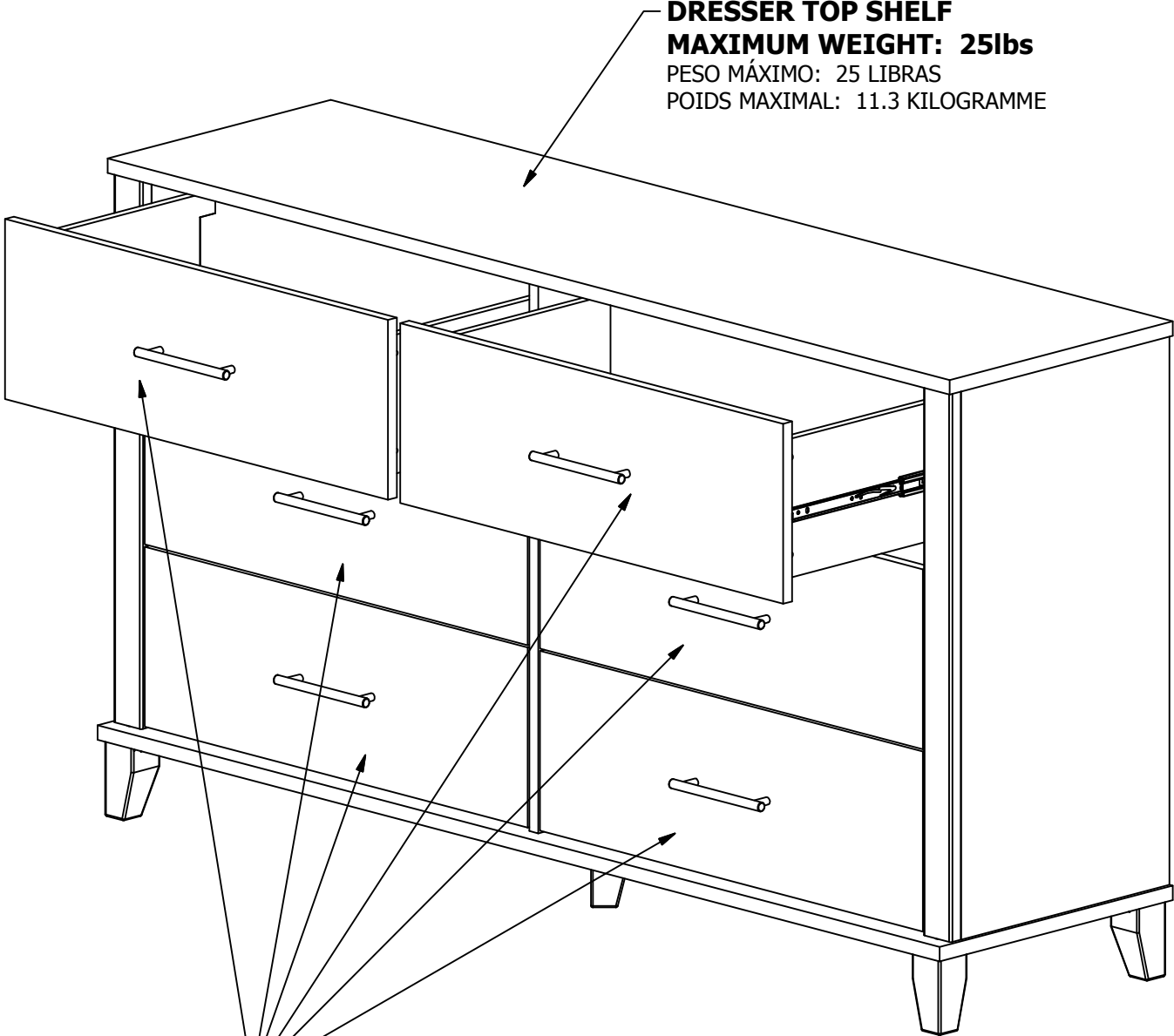

DRESSER TOP SHELF
MAXIMUM WEIGHT: 25lbs
PESO MÁXIMO: 25 LIBRAS
POIDS MAXIMAL: 11.3 KILOGRAMME

DRESSER DRAWERS (6x)
MAXIMUM WEIGHT: 15lbs
PESO MÁXIMO: 15 LIBRAS
POIDS MAXIMAL: 6.8 KILOGRAMME

STEP 35

FOLLOW THESE STEPS TO SECURE UNIT TO THE WALL USING TIPOVER RESTRAINT

SIGA ESTOS PASOS PARA FIJAR LA UNIDAD A LA PARED UTILIZANDO LA PUNTA SOBRE EL SEGURO
SUIVEZ CES ÉTAPES POUR SÉCURISER L'APPAREIL AU MUR EN UTILISANT LA PRISE DE RETENUE

TIPOVER RESTRAINT MAY BE PLACED OFF CENTER TO ALLOW FOR MIRROR INSTALLATION

EL SOPORTE TIPOVER PUEDE SER COLOCADO EN EL CENTRO PARA PERMITIR LA INSTALACION DEL ESPEJO
LA RESTRICTION TIPOVER PEUT ÊTRE PLACÉE SUR LE CENTRE PERMANENT POUR L'INSTALLATION DU MIROIR

1. Place unit in desired location.
2. Locate wall stud nearest unit center. FIG A
3. On wall, mark center of stud location 1" below top of unit. FIG A
4. If a wall stud cannot be located mark hollow wall at unit center. FIG A
5. On back of unit, mark corresponding location 3/8" below top of unit. FIG B

1. Coloque la unidad en el lugar deseado.
2. Localice pie derecho de pared centro de unidad más próxima.
3. En la pared del, marque el centro de la ubicación del montante 1 "abajo la parte superior de la unidad.
4. Si un poste de la pared no se puede localizar marcar pared hueca en el centro de la unidad.
5. En el dorso de la unidad, marque la ubicación 3/8 correspondiente abajo la parte superior de la unidad.

1. Placez l'unité à l'endroit désiré.
2. Localiser centre d'unité la plus proche de la paroi Stud.
3. Sur le mur, centre de emplacement du montant 1 "ci-dessous dessus de l'appareil de la marque.
4. Si un montant de mur ne peut pas être situé marquer mur creux au centre de l'unité.
5. Le dos de l'appareil, marquer l'emplacement 3/8 correspondant ci-dessous dessus de l'appareil.

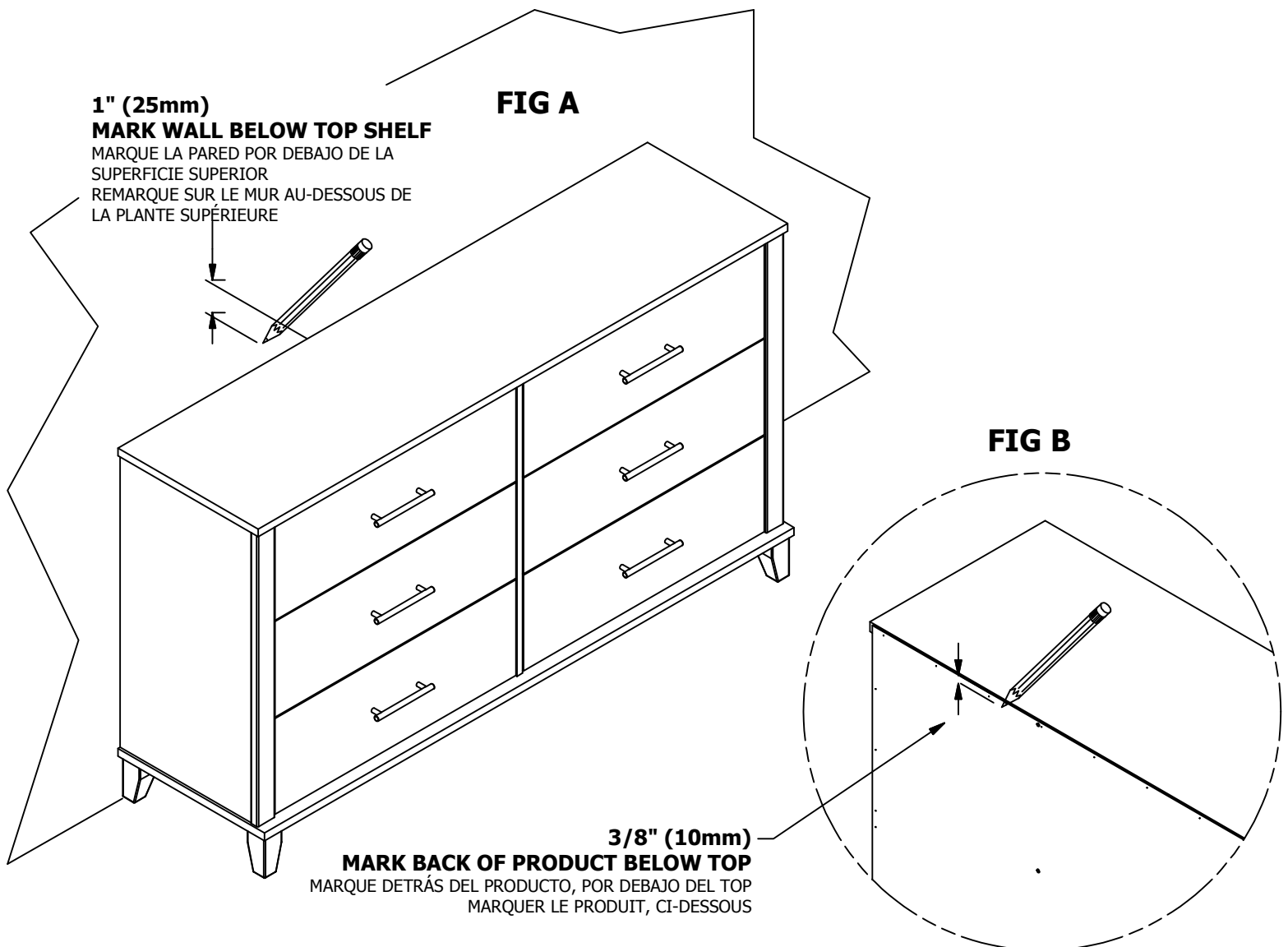

WALL STUD ATTACHMENT

ADJUNTO COLUMNA DE PARED
FIXATION MUR GOUJON

DRILL 1/8" HOLE 2" DEEP AT MARK ON WALL.

TALADRO 1/8 "AGUJERO 2" DE PROFUNDIDAD EN LA MARCA EN LA PARED.
PERCER 1/8 "TROU DE 2" DE PROFONDEUR À LA MARQUE SUR LE MUR.

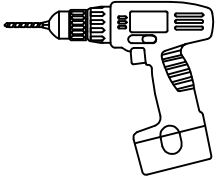

H181434

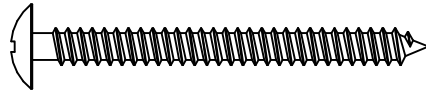

#10 x 2"

[1]

H181412

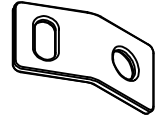

[1]

Connecting Plate

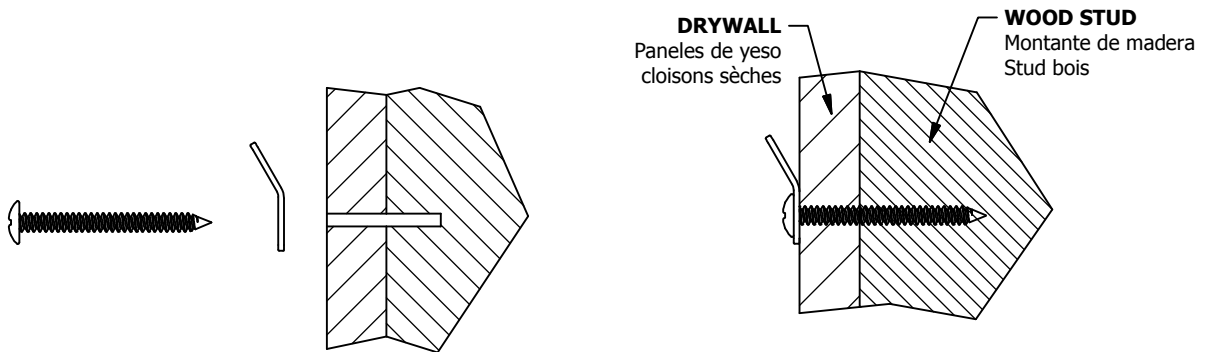

HOLLOW WALL ATTACHMENT

ADJUNTO PARED HUECA
ANNEXE CREUX WALL

DRILL 1/2" HOLE 1" DEEP AT MARK ON WALL.

TALADRO 1/2" AGUJERO 1" DE PROFUNDIDAD EN LA MARCA EN LA PARED.
PERCER 1/2" TROU DE 1" DE PROFONDEUR À LA MARQUE SUR LE MUR.

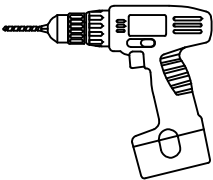

H181419

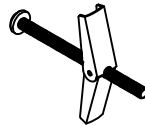

Toggle Bolt

[1]

H181412

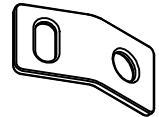

[1]

Connecting Plate

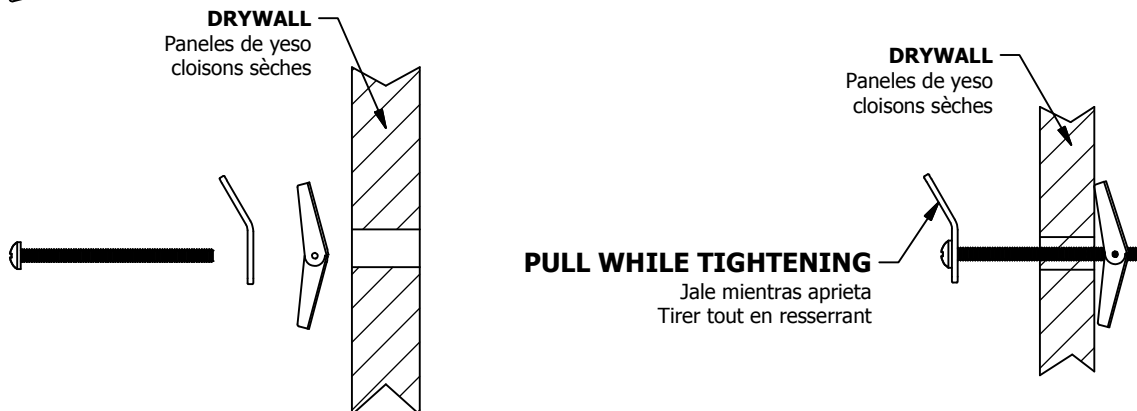

ATTACH TIPOVER RESTRAINT TO PRODUCT

CONECTAR A PRODUCTOS DE RETENCIÓN VUELCO
 CONSEIL DE FIXER RETENUE SUR LE PRODUIT

TIPOVER RESTRAINT MAY BE PLACED OFF CENTER TO ALLOW FOR MIRROR INSTALLATION

EL SOPORTE TIPOVER PUEDE SER COLOCADO EN EL CENTRO PARA PERMITIR LA INSTALACION DEL ESPEJO
 LA RESTRICTION TIPOVER PEUT ÊTRE PLACÉE SUR LE CENTRE PERMANENT POUR L'INSTALLATION DU MIROIR

DRILL 1/8" HOLE 2" DEEP AT MARK ON UNIT.

TALADRO 1/8 "AGUJERO 2" DE PROFUNDIDAD EN LA MARCA EN EL PRODUCTO.
 PERCER 1/8 "TROU DE 2" DE PROFONDEUR À LA MARQUE SUR LE PRODUITS.

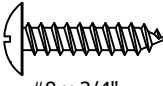
H145191 [1]

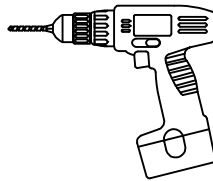
 #8 x 3/4"

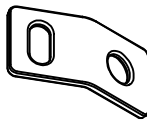

H181411 [1]

 Nylon Cable Tie

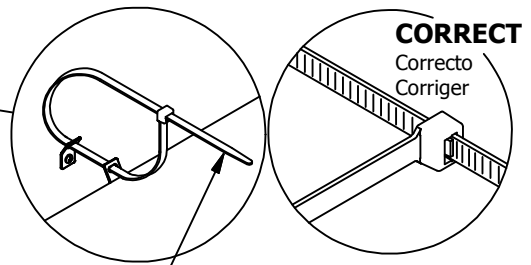
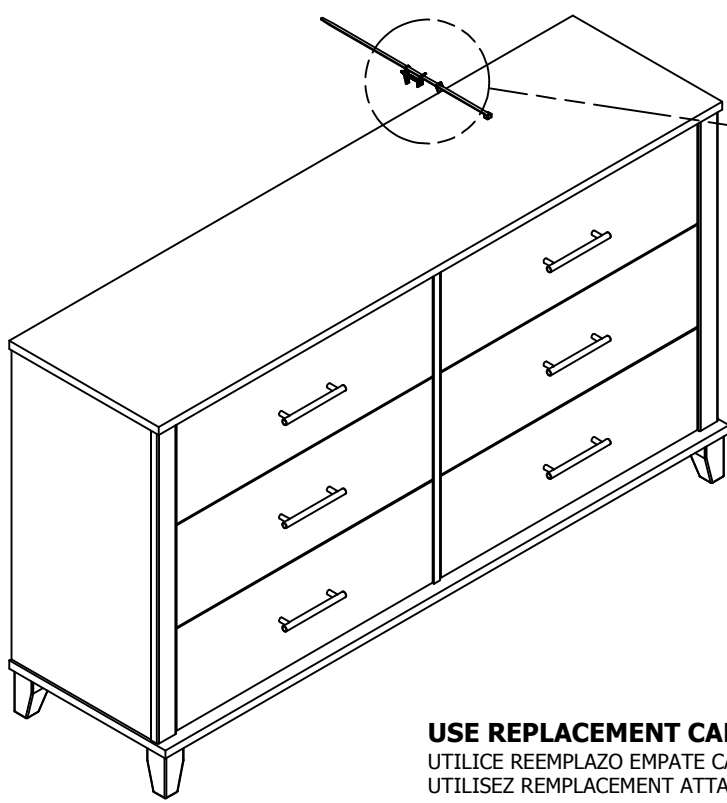
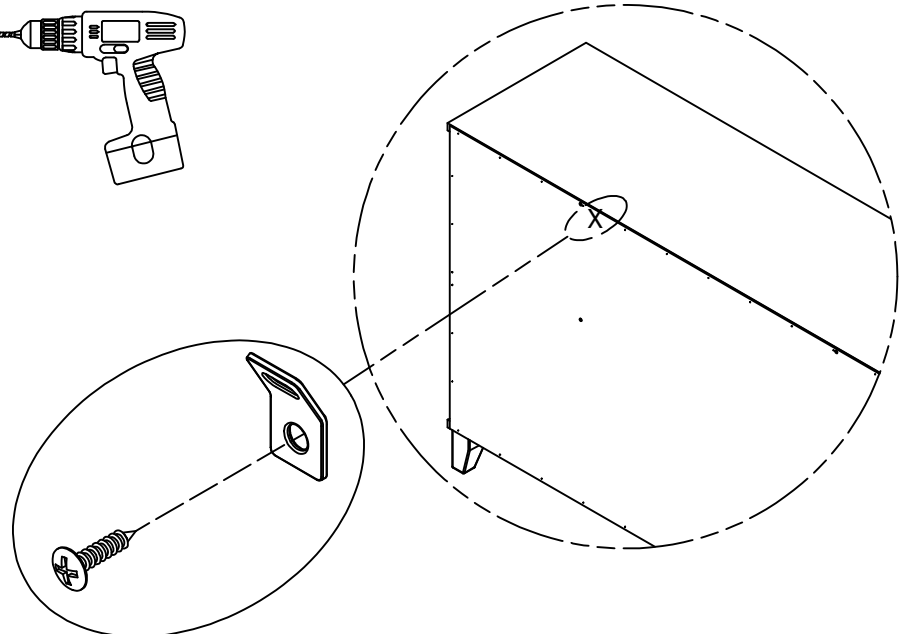
H181412 [1]

 Connecting Plate



PULL TO VERIFY LOCK
 Tire para verificar cerradura
 Tirez pour vérifier serrure

USE REPLACEMENT CABLE TIE WITH MINIMUM BREAKING STRENGTH OF 120LBS.
 UTILICE REEMPLAZO EMPATE CABLE CON RESISTENCIA A LA ROTURA MÍNIMA DE 120 LIBRAS.
 UTILISEZ REMPLACEMENT ATTACHE DE CÂBLE AVEC UNE FORCE DE RUPTURE MINIMALE DE 120 LBS.

STEP 38

DRAWER ADJUSTMENT

AJUSTE DEL CAJÓN
RÉGLAGE DU TIROIR

MOVE UNIT TO FINAL LOCATION.

COLOQUE ESTA UNIDAD EN SU POSICIÓN PERMANENTE.
DÉPLACEZ L'UNITÉ DANS L'ENDROIT FINAL.

ADJUST DRAWER FRONTS AS SHOWN BELOW.

AJUSTE LA PARTE DELANTERA DE LAS GAVETAS SEGUN ES INDICADO.
AJUSTEZ LES FAÇADES DE TIROIR COMME MONTRÉ CI-DESSOUS.

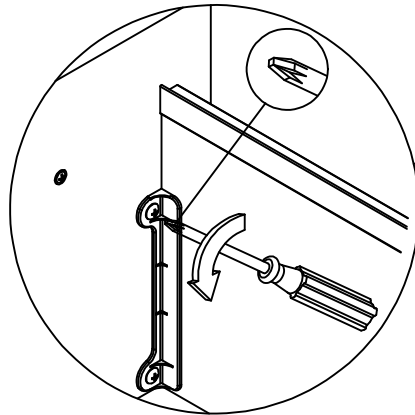
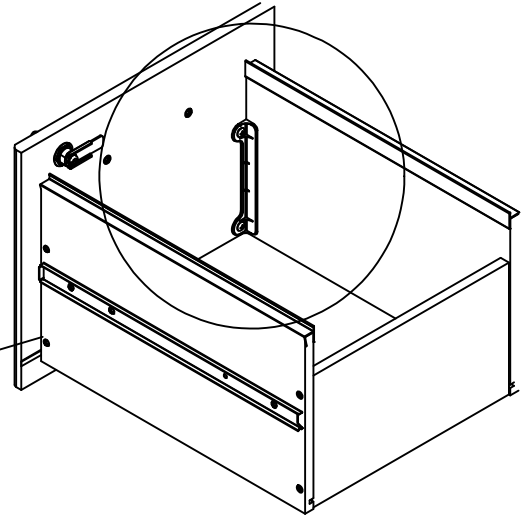

STEP 1.

LOOSEN 4 SCREWS ON BACK OF DRAWER FRONT BRACKETS AS SHOWN.

AFLOJE LOS 4 TORNILLOS EN LA PARTE TRASERA DE LA GAVETA SEGUN ES INDICADO.
DESSERREZ LES 4 VIS DANS LES APPUIS EN PLASTIQUE SUR LE DOS DE L'AVANT DE TIROIR COMME MONTRÉ.

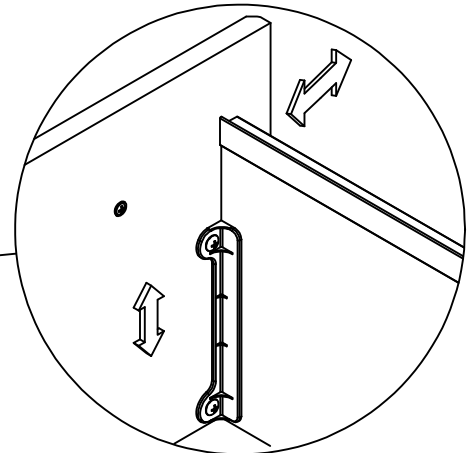

STEP 2.

POSITION DRAWER FRONT AS REQUIRED.

AJUSTE LA PARTE DELANTERA DE LA GAVETA SEGUN SEA NECESARIO.
PLACEZ L'AVANT DE TIROIR COMME NÉCESSAIRE.

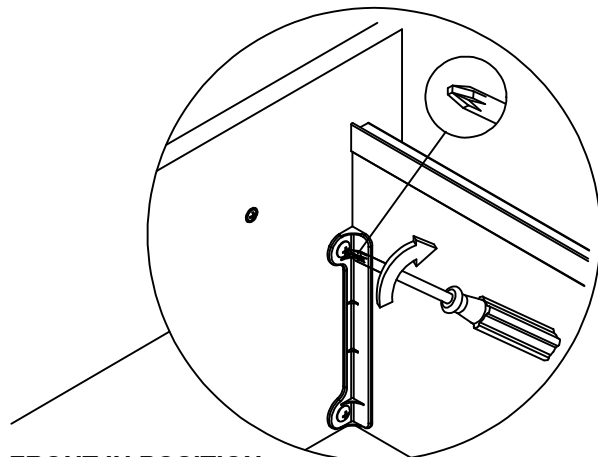

STEP 3.

TIGHTEN SCREWS WHILE HOLDING DRAWER FRONT IN POSITION.

APRIETE LOS TORNILLOS MIENTRAS SUJETA LA PARTE DELANTERA DE LA GAVETA EN SU POSICIÓN PERMANENTE.
SERREZ LES VIS TOUT EN TENANT L'AVANT DE TIROIR EN POSITION.

STEP 39

DRAWER ADJUSTMENT

AJUSTE DE CAJÓN
RÉGLAGE DU TIROIR

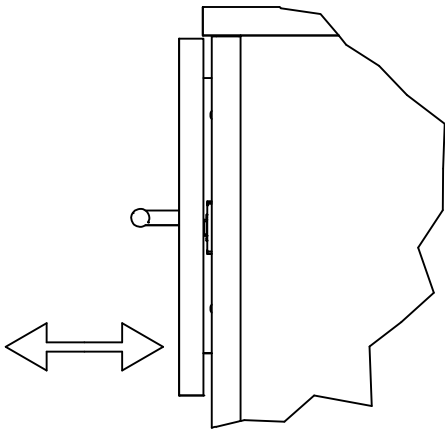

STEP 1.

REMOVE THE DRAWER TO BE ADJUSTED
RETIRE EL CAJÓN PARA AJUSTARSE.
ENLEVER LE TIROIR POUR ÊTRE AJUSTÉ

STEP 2.

LOOSEN SLIDE SCREWS
PERDIDOS DIAPOSITIVAS
VIS À GLISSIÈRE LOOSEN

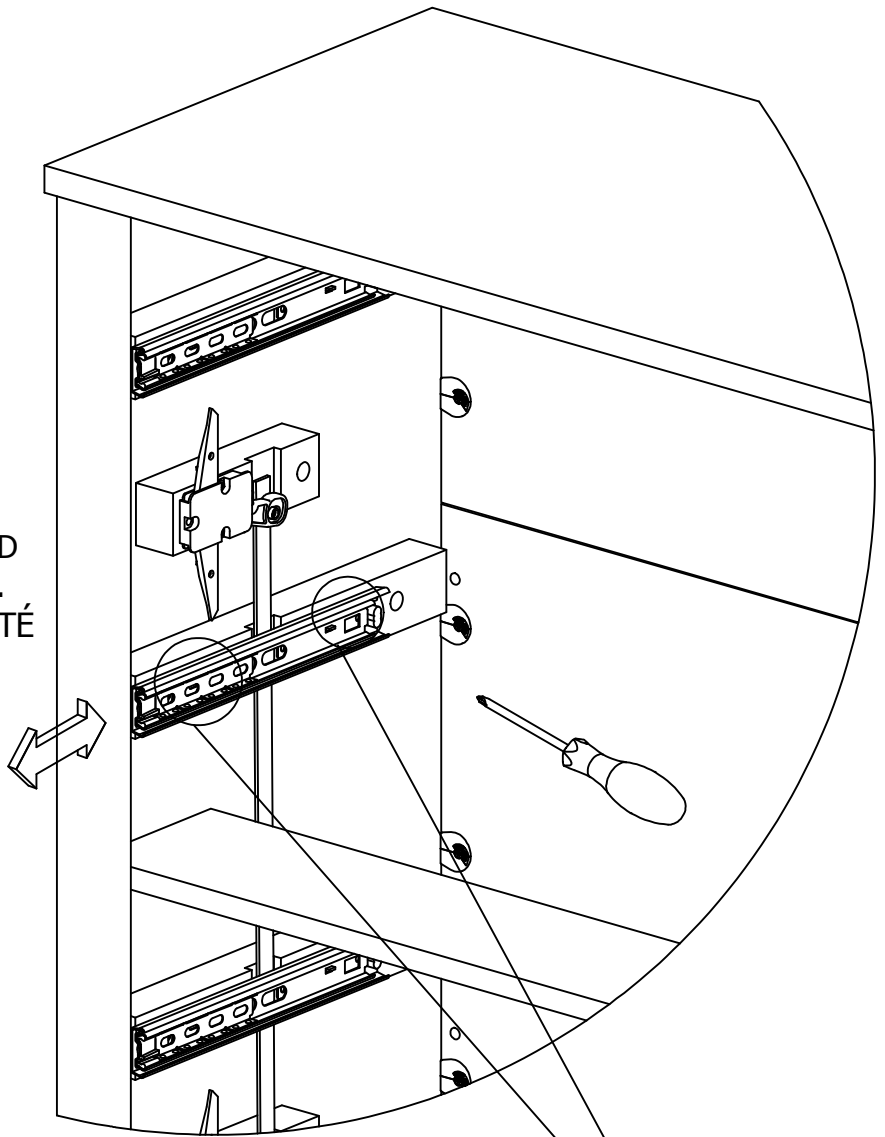

STEP 3.

SLIDE THE MOUNT INTO DESIRED POSITION AND RETIGHTEN SCREWS
Deslice el soporte a la posición deseada y apriete los pernos.
GLISSER LE MONT DANS LA POSITION DÉSIRÉE ET SERRER LES VIS

STEP 4.

INSERT THE DRAWER AND REPEAT STEPS IF NEEDED
INSERTE EL CAJÓN Y REPITA LOS PASO SI ES NECESARIO
INSÉRER LE TIROIR ET RÉPÉTER LES ÉTAPE AU BESOIN

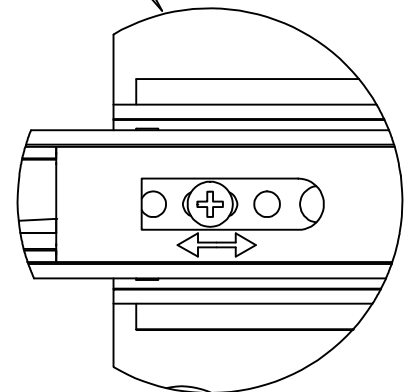

Centered
Centrado
Centré

THIS PAGE INTENTIONALLY LEFT BLANK

WARRANTY INFORMATION/INFORMATIONS POUR LA GARANTIE/INFORMACIÓN DE GARANTÍA

WRITTEN WARRANTY TO YOU

In order to provide you with timely assistance, please thoroughly inspect your furniture for missing or defective parts immediately after opening the carton. To receive replacement or missing parts under this warranty, call our Consumer Service Department TOLL-FREE. Please have the Model, Part, and Lot Numbers found in the instruction manual available for your reference. You will also need your sales receipt or other proof of purchase. Replacement part(s) will be shipped to you at no charge with assuming all shipping and handling charges.

This product is warranted to the original purchaser at the time of purchase and for a period of six years thereafter.

We warrant to you, the original purchaser, that our furniture and all its parts and components are free of defects in material or workmanship. "Defects," as used in this warranty, is defined as any imperfection which impairs the use of the furniture product.

Our warranty is expressly limited to the replacement of furniture parts and components. Except for the limitations listed below, for six years after the date of purchase, will replace parts that are defective in material or workmanship.

Limitations involving materials and components: The materials and components listed below are covered according to the following schedule from the date of sale:

- Five Years – Glides, casters, polymer-based components, panel, upholstery fabrics, foam, laminates, veneer finishes, and other covering materials.
- One Year – Metal mechanism and related components in manual height adjustable products.

This warranty applies under conditions of normal use. Our products are not intended for outdoor use. This warranty does not cover: 1) defects caused by improper assembly or disassembly; 2) defects occurring after purchase due to product modification, intentional damage, accident, misuse, abuse, negligence or exposure to the elements; and 3) labor or assembly costs.

IMPLIED WARRANTIES, INCLUDING THE WARRANTY OF MERCHANTABILITY, SHALL NOT EXTEND BEYOND THE DURATION OF THE WRITTEN WARRANTY STATED ABOVE, AND IN NO EVENT SHALL BE LIABLE FOR INCIDENTAL OR CONSEQUENTIAL DAMAGES RESULTING FROM USE OF THE PRODUCT. Some states do not allow a limitation on how long an implied warranty lasts or the exclusion or limitation of incidental or consequential damages, so the above limitation and exclusion may not apply to you.

This warranty gives you specific legal rights. You may also have other rights that may vary from state to state.

VOTRE GARANTIE

Afin de vous assister rapidement, veuillez inspecter votre mobilier en détail immédiatement après l'ouverture du carton en cas de pièces manquantes ou défectueuses. Pour recevoir une pièce de rechange ou manquante couverte par cette garantie, appelez notre département de service clientèle GRATUITEMENT au. Veuillez tenir à disposition les numéros de modèle, de pièce et de lot qui se trouvent dans le manuel d'instruction pour votre référence. Vous aurez également besoin de votre reçu ou d'une autre preuve d'achat. La (les) pièce(s) de rechange vous sera (seront) envoyée(s) sans frais, se chargeant de tous les frais d'expédition.

Tout le produit est garanti à l'acheteur original à partir de la date d'achat pour une période de six ans.

Nous vous garantissons, à vous l'acheteur original, que notre mobilier et toutes ses pièces et composants sont sans défaut de matériau ou de fabrication. Le terme "défauts" utilisé dans cette garantie, est défini comme étant toutes les imperfections qui compromettent l'utilisation du meuble.

Notre garantie est expressément limitée au remplacement des pièces et des composants du mobilier. Sauf les limitations énumérées ci-dessous, pendant six ans après la date d'achat, remplacera toute pièce défectueuse dans le matériau ou sa fabrication.

Limitations impliquant des matériaux et des composants: Les matériaux et composants énumérés ci-dessous sont couverts conformément au calendrier suivant à compter de la date de vente:

- Cinq ans - Glissements, roulettes, composants à base de polymères, panneaux, tissus d'ameublement, mousse, stratifiés, finitions de placage et autres matériaux de revêtement.
- Un an - Mécanisme métallique et composants associés dans des produits à réglage manuel de la hauteur.

Cette garantie d'applique sous des conditions d'utilisation normale. Nos produits ne sont pas destinés à être utilisés en plein air. Cette garantie ne couvre pas: 1) les défauts causés par un mauvais assemblage ou démontage, 2) les défauts ayant lieu après l'achat et dus à la modification du produit, des dommages intentionnels, des accidents, une mauvaise utilisation, un mauvais traitement, la négligence ou l'exposition aux éléments, et 3) les frais de main d'œuvre ou d'assemblage.

LES GARANTIES TACITES, Y COMPRIS LA GARANTIE DE QUALITE MARCHANDE, NE S'ETENDRONT PAS AU-DELA DE LA DUREE ECRITE CITEE CI-DESSUS, ET NE SERA EN AUCUN CAS RESPONSABLE DES DOMMAGES ACCESSOIRES OU INDIRECTS RESULTANT DE L'UTILISATION DU PRODUIT. Certains états ne permettent pas d'appliquer une limite à la durée de la garantie tacite, ni une exclusion ou limitation des dommages accessoires ou indirects; dans ce cas les limitations ou exclusion ci-dessus peuvent ne pas s'appliquer à vous.

Cette garantie vous donne des droits légaux spécifiques. Il se peut que vous ayez également d'autres droits qui peuvent varier d'un état à l'autre.

GARANTIA ESCRITA DE PARA USTED

Para brindarle asistencia oportuna, por favor, verifique detalladamente que a su mueble no le falte o tenga piezas defectuosas inmediatamente después de abrir la caja. Pararecibir un reemplazo o la parte faltante bajo esta garantía, llame a nuestro Departamento de Servicio al Consumidor GRATIS al. Sírvase traer los números de modelo, parte y lote que se encuentran en el manual de instrucciones disponible para su referencia. Además, necesitará el recibo de su compra u otra prueba de compra. La(s) pieza(s) de reemplazo le será(n) enviada(s) sin recargo por asumiendo los gastos de envío y manipuleo.

Todo mueble de es garantizado al comprador original al momento de la compra y por un periodo de seis años en adelante.

Le garantizamos a usted, el comprador original, que nuestros muebles sus partes y componentes están libres de defectos en materiales o trabajo. "Defectos", según se usa en esta garantía, se define como una imperfección que perjudica el uso del producto mobiliario.

Nuestra garantía se limita expresamente al reemplazo de partes y componentes mobiliarios. Excepto las limitaciones enumeradas a continuación, durante seis años después de la fecha de compra, reemplazará cualquier parte defectuosa en material o trabajo.

Limitaciones que involucran materiales y componentes: Los materiales y componentes que se enumeran a continuación están cubiertos de acuerdo con el siguiente calendario a partir de la fecha de venta:

- Cinco años: deslizadores, ruedas, componentes a base de polímeros, paneles, telas de tapicería, espuma, laminados, acabados de enchapado y otros materiales de recubrimiento.
- Un año: mecanismo de metal y componentes relacionados en productos de altura manual.

Esta garantía se aplica bajo condiciones de uso normal. Nuestros productos de no son para uso en exteriores. Esta garantía no cubre: 1) defectos causados por un ensamblaje o desensamblaje inadecuado; 2) defectos que ocurran después de la compra debido a modificación del producto, daño intencional, accidente, mal uso, abuso, negligencia o exposición a los elementos; y 3) costos de trabajo o ensamblaje.

LAS GARANTÍAS IMPLICADAS, INCLUYENDO LA GARANTÍA DE COMERCIABILIDAD, NO SE EXTENDERÁN MÁS ALLÁ DE LA DURACIÓN DE LA GARANTÍA ESCRITA MENCIONADA, Y EN NINGÚN CASO SERÁ RESPONSABLE POR DAÑOS INCIDENTALES O CONSIGUIENTES COMO RESULTADO DEL USO DEL PRODUCTO. Algunos estados no permiten una limitación sobre el tiempo de duración de la garantía implicada o la exclusión o limitación de daños incidentales o consiguientes, de manera que la limitación y exclusión mencionadas pueden no aplicarse para usted.

Esta garantía le otorga derechos legales específicos. Puede también tener otros derechos que pueden variar según los estados.

Thank you for purchasing this

product. We trust that you will be completely satisfied with your product for many years to come.

Our products are backed by a 6-year warranty and crafted with today's styles in mind for the way you work.

Merci d'avoir acheté ce produit

Nous sommes sûr que vous serez complètement satisfait de votre meuble pendant de nombreuses années. Les produits sont garantis pendant 6 ans et sont conçus dans les styles actuels tout en gardant à l'esprit votre façon de travailler.

Gracias por comprar este producto de

. Confiamos que usted estará completamente satisfecho con su mueble por muchos años. Los productos de tienen 6 años de garantía y son diseñados con los estilos de hoy en mente para la manera que usted vive.

IT'S AS EASY AS 1,2,3

Assembly tips:

1. Read the instructions and become familiar with the parts.
2. Ensure this carton contains all parts, fasteners and hardware.
3. To protect floors, assemble the furniture on the carton.
4. An assistant may be helpful.
5. Use of power tools is not recommended.

Conseils d'assemblage:

1. Lisez les instructions et familiarisez-vous avec les pièces.
2. Assurez-vous que le carton contient toutes les pièces, toutes les pièces de fixation et toute la quincaillerie.
3. Pour protéger vos sols, assemblez le meuble sur le carton.
4. Il peut être utile de vous faire aider.
5. L'utilisation d'outils électriques n'est pas recommandée.

Consejos de Ensamblaje:

1. Lea las instrucciones y familiarícese con las partes.
2. Asegúrese de que esta caja contenga todas las piezas, los sujetadores y el equipo.
3. Para proteger el piso, ensamble el mueble en el carton.
4. Un asistente puede serle útil.
5. El uso de herramientas eléctricas no se recomienda.



CONSUMER SERVICE

YOU CAN DEPEND ON

Questions? Operators are standing by at our TOLL-FREE help line to assist you with assembly; and, if necessary, to quickly replace damaged/missing parts. Assistance is available 5 days a week. Simply have your store receipt, instruction manual, and part number/description ready when you call our TOLL-FREE help line. It's that easy.

UN SERVICE CLIENTELE SUR LEQUEL VOUS POUVEZ COMPTER

Des questions? Des opérateurs sont prêts sur notre ligne d'assistance GRATUITE pour vous aider à l'assemblage et, si nécessaire, remplacer rapidement les pièces endommagées/manquantes. L'assistance est disponible 5 jours par semaine. Ayez simplement votre reçu de magasin, votre manuel d'instruction et le numéro de pièces/description à votre disposition lorsque vous appelez notre ligne d'assistance GRATUITE. C'est aussi simple que ça.

SERVICIO AL CONSUMIDOR CON EL QUE PUEDE CONTAR

¿Preguntas? Los operadores están listos para ayudarlo con el ensamblaje a través de una línea de ayuda GRATUITA, y en caso de ser necesario, reemplazar de inmediato las piezas dañadas o faltantes. La asistencia está disponible los 5 días de la semana. Solamente tenga listos su recibo de compra, manual de indicaciones y número/descripción de la pieza al momento de llamarnos a la línea de ayuda GRATUITA. Es así de sencillo.