



NWC06TBK00

NWC08TBK00

NWC12TBK00

## Newair Thermoelectric Wine Coolers

Refrigidisseurs à Vin Thermoélectriques Newair

Refrigeradores de Vino Termoeléctricos Newair

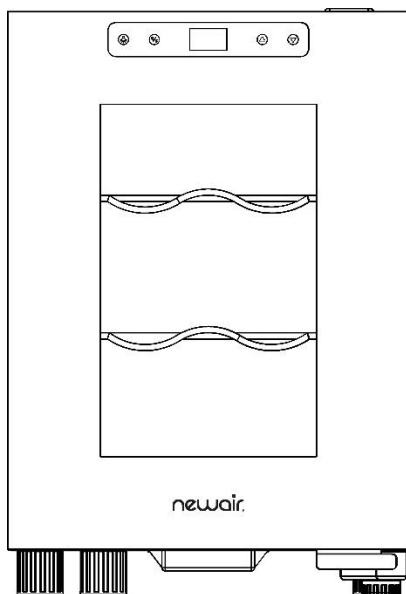

### OWNER'S MANUAL

Manuel de L'utilisateur

Manual del Propietario



Intertek

Manual v1.0

## LANGUAGE INDEX

English Manual.....	3
Manuel en Français.....	16
Manual en Español.....	29

# A Name You Can Trust

Trust should be earned and we will earn yours. Customer happiness is the focus of our business.

From the factory to the warehouse, from the sales floor to your home, the whole Newair family promises to provide you with innovative products, exceptional service, and support when you need it the most.

## Count on Newair

As a proud Newair owner, welcome to our family. There are no robots here, real people shipped your product and real people are here to help you.

## Contact Us

Please reach out to our customer service team before making a return to your store of purchase. We are happy to help with any questions or concerns!

Mon-Fri from 8-4 PST at:

**Call:** 1-855-963-9247  
**Email:** [support@newair.com](mailto:support@newair.com)  
**Online:** [www.newair.com](http://www.newair.com)

A team member will respond to you within 24 hours.

## Follow Us



Facebook.com/newairusa



Instagram.com/newairusa



YouTube.com/newairusa



Twitter.com/newairusa

---

# READ AND SAVE THESE INSTRUCTIONS.

---

## TABLE OF CONTENTS

Specifications .....	5
Register Your Product Online.....	6
Safety Information & Warnings .....	7
Parts List.....	9
Your Wine Cooler Features .....	10
Operating Instructions .....	11
Control Panel .....	11
Defrosting Your Wine Cooler .....	12
Recommended Temperature.....	12
Cleaning & Maintenance.....	13
Cleaning Your Wine Cooler .....	13
Troubleshooting.....	14
Limited Manufacturer's Warranty .....	15

## SPECIFICATIONS

<b>MODEL NO.</b>	NWC06TBK00
<b>VOLTAGE:</b>	110-120V AC
<b>CURRENT:</b>	0.95A
<b>FREQUENCY:</b>	60Hz
<b>POWER CONSUMPTION:</b>	60W
<b>TEMPERATURE RANGE:</b>	46 - 65°F
<b>PRODUCT WEIGHT:</b>	19.0 LBS
<b>UNIT DIMENSIONS (W X D X H):</b>	10.2" x 20.1" x 15.0"

<b>MODEL NO.</b>	NWC08TBK00
<b>VOLTAGE:</b>	110-120V AC
<b>CURRENT:</b>	0.95A
<b>FREQUENCY:</b>	60Hz
<b>POWER CONSUMPTION:</b>	60W
<b>TEMPERATURE RANGE:</b>	46 - 65°F
<b>PRODUCT WEIGHT:</b>	22.3 LBS
<b>UNIT DIMENSIONS (W X D X H):</b>	10.2" x 19.9" x 18.5"

<b>MODEL NO.</b>	NWC12TBK00
<b>VOLTAGE:</b>	110-120V AC
<b>CURRENT:</b>	0.95A
<b>FREQUENCY:</b>	60Hz
<b>POWER CONSUMPTION:</b>	60W
<b>TEMPERATURE RANGE:</b>	46 - 65°F
<b>PRODUCT WEIGHT:</b>	29.0 LBS
<b>UNIT DIMENSIONS (W X D X H):</b>	13.6" x 19.5" x 18.8"

## REGISTER YOUR PRODUCT ONLINE

### Register Your Newair Product Online Today!

Take advantage of all the benefits product registration has to offer:



#### Service and Support

Diagnose troubleshooting and service issues faster and more accurately



#### Recall Notifications

Stay up to date for safety, system updates and recall notifications



#### Special Promotions

Opt-in for Newair promotions and offers

Registering your product information online is safe & secure and takes less than 2 minutes to complete:

[newair.com/register](https://www.newair.com/register)

Alternatively, we recommend you attach a copy of your sales receipt below and record the following information, located on the manufacturer's nameplate on the rear of the unit. You will need this information if it becomes necessary to contact the manufacturer for service inquiries.

**Date of Purchase:** \_\_\_\_\_

**Serial Number:** \_\_\_\_\_

**Model Number:** \_\_\_\_\_

## SAFETY INFORMATION & WARNINGS



**Your safety and the safety of others are very important to us.**

We have provided many important safety messages in this manual and on your appliance. Always read and obey all safety messages.

### WARNING:

- Read all instructions carefully before attempting to operate your wine cooler. Improper usage could result in injury or a reduction in efficacy.
- Remove all packaging before using the wine cooler. Please keep all packaging materials out of reach of children and pets.
- Properly dispose of all packing materials immediately after unpacking product, as the bags used for packaging could present a suffocation or choking hazard.
- This product contains small parts that can be a choking hazard for children under the age of 3 years old. Please keep children away from the wine cooler during the installation process and do not let children near the wine fridge unsupervised.
- Never allow children to operate, play with, or crawl inside the wine cooler.
- This wine cooler is not intended for use by persons (including children) with reduced physical, sensory or mental capabilities, or lack of experience and knowledge, unless they have been given supervision or instruction concerning use of the appliance by a person responsible for their safety.
- Do not attempt to repair or replace any parts or service this unit unless specifically recommended in this User Guide. If the supply cord is damaged, it must be replaced by the manufacturer, a service agent, or a similarly qualified person in order to avoid a hazard.
- Use only with a properly grounded, standard 115V 60Hz electrical outlet to avoid the risk of electrical shock. Do not use with an extension cord.
- Do not store foods in this wine cooler because the temperature may not be cool enough to prevent spoilage or may cause bacteria growth.
- Do not store explosive substances such as aerosol cans with flammable propellant in this wine cooler.

### IMPORTANT SETUP NOTES:

- Before plugging in your wine cooler, allow to stand upright for 2 hours.
- Only place your wine cooler on a level surface that will support the full weight once wine cooler has been fully loaded. You can ensure the unit is level by placing a small ball on top and checking to make sure it does not roll in any direction.

- Position in a dry, well-ventilated space with temperatures between 50-77 °F (10-25 °C).
- Allow 5 inch (15cm) of space on the rear and both sides of the wine cooler to allow proper ventilation.
- Do not place any objects on top of the unit.
- Do not use without feet: the unit requires 2" of ground clearance.
- This wine cooler is designed for free standing installation only.

**WARNING:** Risk of child entrapment. Before you throw away your old wine cooler, please follow these steps:

- Take off the doors.
- Leave the shelves in place so that children may not easily climb inside.

## PARTS LIST

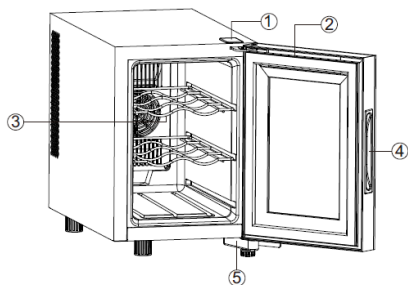
**NWC06TBK00**

1. Upper Hinge
2. Door Gasket
3. Shelves
4. Door handle
5. Bottom Hinge

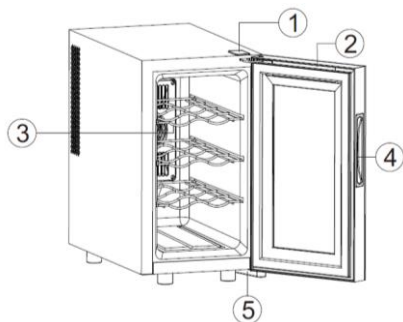
**NWC08TBK00**

1. Upper Hinge
2. Door Gasket
3. Shelves
4. Door handle
5. Bottom Hinge

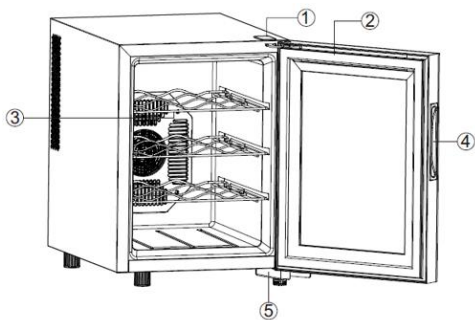
**NWC12TBK00**

1. Upper Hinge
2. Door Gasket
3. Shelves
4. Door handle
5. Bottom Hinge

---





## YOUR WINE COOLER FEATURES

- Keeps red and/or white wines at their proper temperature
- One-touch controls and LCD display
- Interior lighting with independent on/off control
- Celsius or Fahrenheit, adjustable by one-degree increments
- Wine shelves are easy to pull out
- Tempered smoked glass door protects wines from UV rays
- Black metal exterior
- CFC-free solid polyurethane foam insulation

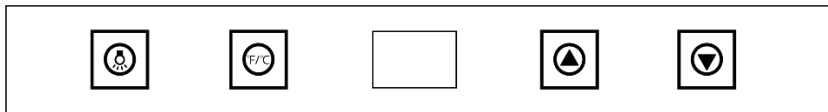
## OPERATING INSTRUCTIONS

## CONTROL PANEL



1. After turning on the wine cooler, the LCD display will show the factory preset temperature first.
2. Use the   buttons to adjust the temperature. The interior temperature can be adjusted in increments of 1 degree between 46 - 65°F.
3. After you set the desired temperature, this set temperature will flash for 5 seconds on the display and then it will revert back to displaying the current internal temperature.
4. Press the  button to turn the interior lighting on and off.
5. To switch between Fahrenheit and Celsius, press the  button.

## DEFROSTING YOUR WINE COOLER

The wine cooler Auto Defrost feature should prevent ice accumulation from occurring.

However, should ice accumulation occur, do the following:

- Unplug the wine cooler
- Wait for all ice to melt
- Once the ice is completely melted, clean the water from the wine cooler with a dry cloth
- Plug in and restart the wine cooler

## RECOMMENDED TEMPERATURE

Model	Storage Capacity	Temperature Range
NWC06TBK00	6 Standard Bottles	46 - 65°F (8 - 18°C)
NWC08TBK00	8 Standard Bottles	46 - 65°F (8 - 18°C)
NWC12TBK00	12 Standard Bottles	46 - 65°F (8 - 18°C)

	Fahrenheit	Celsius
Red Wines	57 - 65°	14 - 18°
White Wines, Champagnes and Sparkling Wines, and Dry Varietals	49 - 58°	9 - 14°
Rosé Wines	51 - 53°	10 - 11°

## CLEANING & MAINTENANCE

### CLEANING YOUR WINE COOLER

#### TO CLEAN THE EXTERIOR

- Unplug the wine cooler before cleaning.
- Do not use abrasive cleaning products.
- Wash the cabinet exterior only with mild soap and water and rinse thoroughly.
- Clean the glass door with glass cleaner or mild soap and water and a soft cloth.
- Wipe the control panel with a damp cloth and dry thoroughly. To avoid damaging the panel, do not use cleaning sprays or over-saturate it with water.

#### TO CLEAN THE INTERIOR

- Unplug before cleaning.
- Do not use abrasive cleaning products.
- Cleaning the door gasket:
  - Use mild soap or baking soda solution
  - Rinse well
  - Apply a thin layer of petroleum jelly to the gasket at the hinge side to prevent it from sticking
- Use a warm water and baking soda solution inside the unit (about one tablespoon of baking soda to one quart of water) to clean and neutralize odors.

## TROUBLESHOOTING

Problem	Possible Cause and Solution
<b>If the unit doesn't work:</b>	Check to make sure the power supply has the correct voltage. Also check to make sure there isn't a circuit breaker that has been tripped or a blown fuse.
<b>If the unit isn't getting cold enough:</b>	Make sure the temperature settings are adjusted correctly. If so, the room in which the unit is operating might be too hot. Also check whether the door has been opened too frequently or has not been completely closed. Check the seal on the door to make sure it is intact. Make sure the unit has sufficient clearance on all sides.
<b>If the unit vibrates or makes excessive noise:</b>	Make sure the unit has been placed on a level, stable surface. Also check to make sure the fan is working properly.
<b>If the LCD display is not working or shows an error message:</b>	Check to see if the unit is plugged in properly. If so, there may be a problem with the main circuit board that requires professional servicing.
<b>If the buttons don't work:</b>	The Control Panel may be damaged.

## LIMITED MANUFACTURER'S WARRANTY

This appliance is covered by a limited manufacturer's warranty. For one year from the original date of purchase, the manufacturer will repair or replace any parts of this appliance that prove to be defective in materials and workmanship, provided the appliance has been used under normal operating conditions as intended by the manufacturer.

### **Warranty Terms:**

During the first year, any components of this appliance found to be defective due to materials or workmanship will be repaired or replaced, at the manufacturer's discretion, at no charge to the original purchaser. The purchaser will be responsible for any removal or transportation costs.

### **Warranty Exclusions:**

The warranty will not apply if damage is caused by any of the following:

- Power failure
- Damage in transit or when moving the appliance
- Improper power supply such as low voltage, defective household wiring or inadequate fuses
- Accident, alteration, misuse or abuse of the appliance such as using non-approved accessories, inadequate air circulation in the room or abnormal operating conditions (extreme temperatures)
- Use in commercial or industrial applications
- Fire, water damage, theft, war, riot, hostility or acts of God such as hurricanes, floods, etc.
- Use of force or damage caused by external influences
- Partially or completely dismantled appliances
- Excess wear and tear by the user

### **Obtaining Service:**

When making a warranty claim, please have the original bill of purchase with the purchase date available. Once confirmed that your appliance is eligible for warranty service, all repairs will be performed by a Newair™ authorized repair facility. The purchaser will be responsible for any removal or transportation costs. Replacement parts and/or units will be new, re-manufactured or refurbished and is subject to the manufacturer's discretion. For technical support and warranty service, please email [support@newairusa.com](mailto:support@newairusa.com).

# Un nom de confiance

La confiance doit être gagnée et nous allons mériter la vôtre. La satisfaction du client est notre priorité.

De l'usine à l'entrepôt et de la surface de vente à votre domicile, les fabricants des produits Newair font la promesse de vous fournir des produits novateurs, un service exceptionnel et un soutien au moment où vous en avez le plus besoin.

## **Vous pouvez compter sur Newair**

En votre qualité de fier propriétaire d'un produit Newair, nous vous souhaitons la bienvenue dans notre famille. Notre entreprise n'utilise aucun robot, uniquement de véritables personnes pour vous livrer votre produit et de véritables personnes pour vous aider.

## **Contactez-nous**

Veillez contacter notre équipe du service client avant de faire un retour dans votre magasin d'achat. Nous sommes heureux de répondre à toutes vos questions ou préoccupations!

Contactez-nous du lundi au vendredi de 8h à 4h HNP au:

**Téléphone :** 1 855 963-9247  
**Courriel :** support@newair.com  
**En ligne :** www.newair.com

Un membre de l'équipe vous répondra dans les 24 heures.

## **Suivez-nous :**



Facebook.com/newairusa



Instagram.com/newairusa



YouTube.com/newairusa



Twitter.com/newairusa

# LISEZ ET CONSERVEZ CES INSTRUCTIONS.

## TABLE DES MATIÈRES

Caractéristiques .....	18
Enregistrer Votre Produit En Ligne .....	19
Consignes De Sécurité Et Mises En Garde.....	20
Liste Des Pièces .....	22
Caractéristiques De Votre Refroidisseur De Vin .....	23
Mode D'emploi .....	24
Panneau De Commande .....	24
Dégivrage De Votre Refroidisseur À Vin .....	25
Température Recommandée .....	25
Nettoyage Et Entretien .....	26
Nettoyage De Votre Refroidisseur À Vin.....	26
Pour Nettoyer L'intérieur .....	26
Dépannage .....	27
Garantie Limitée Du Fabricant .....	28

## CARACTÉRISTIQUES

<b>NO. DE MODÈLE</b>	NWC06TBK00
<b>TENSION:</b>	110-120V AC
<b>COURANT:</b>	0.95A
<b>FRÉQUENCE:</b>	60Hz
<b>CONSOMMATION ÉLECTRIQUE:</b>	60W
<b>GAMME DE TEMPÉRATURE:</b>	46 à 65°F
<b>POIDS DU PRODUIT:</b>	19.0 LIVRES
<b>DIMENSIONS (L X P X H)</b>	10.2" x 20.1" x 15.0"

<b>NO. DE MODÈLE</b>	NWC08TBK00
<b>TENSION:</b>	110-120V AC
<b>COURANT:</b>	0.95A
<b>FRÉQUENCE:</b>	60Hz
<b>CONSOMMATION ÉLECTRIQUE:</b>	60W
<b>GAMME DE TEMPÉRATURE:</b>	46 à 65°F
<b>POIDS DU PRODUIT:</b>	22.3 LIVRES
<b>DIMENSIONS (L X P X H)</b>	10.2" x 19.9" x 18.5"

<b>NO. DE MODÈLE</b>	NWC12TBK00
<b>TENSION:</b>	110-120V AC
<b>COURANT:</b>	0.95A
<b>FRÉQUENCE:</b>	60Hz
<b>CONSOMMATION ÉLECTRIQUE:</b>	60W
<b>GAMME DE TEMPÉRATURE:</b>	46 à 65°F
<b>POIDS DU PRODUIT:</b>	29.0 LIVRES
<b>DIMENSIONS (L X P X H)</b>	13.6" x 19.5" x 18.8"

## ENREGISTRER VOTRE PRODUIT EN LIGNE

### Enregistrer votre produit Newair en ligne dès aujourd'hui!

Profitez de tous les avantages de l'enregistrement de votre produit :



#### Services et soutien

Faites un diagnostic des problèmes d'utilisation et de service plus rapidement et plus efficacement



#### Avis de rappel

Restez à l'affût des mises à jour du système et de sécurité, et des avis de rappel



#### Promotions spéciales

Abonnez-vous pour recevoir les promotions et offres de Newair

Enregistrer l'information relative à votre produit en ligne est sécuritaire et prendra moins de 2 minutes :

[newair.com/register](https://newair.com/register)

Alternativement, nous vous recommandons de joindre une copie de votre reçu de vente ci-dessous et de noter les informations suivantes, situées sur la plaque signalétique du fabricant à l'arrière de l'appareil. Vous aurez besoin de ces informations pour contacter le fabricant pour des demandes de service.

Date d'Achat: \_\_\_\_\_

Numéro De Série: \_\_\_\_\_

Numéro De Modèle: \_\_\_\_\_

## CONSIGNES DE SÉCURITÉ ET MISES EN GARDE



**Votre sécurité et celle des autres sont très importantes pour nous.**

Nous avons fourni de nombreux messages de sécurité importants dans ce manuel et sur votre appareil. Toujours lire et respecter tous les messages de sécurité.

### AVERTISSEMENT:

- Lisez attentivement toutes les instructions avant d'essayer d'utiliser votre refroidisseur à vin. Une mauvaise utilisation peut entraîner des blessures ou une réduction de l'efficacité.
- Enlevez tous les emballages avant d'utiliser le refroidisseur à vin. Veuillez garder tous les matériaux d'emballage hors de la portée des enfants et des animaux de compagnie.
- Éliminez correctement tous les matériaux d'emballage immédiatement après le déballage du produit, car les sacs utilisés pour l'emballage pourraient présenter un risque de suffocation ou d'étouffement.
- Ce produit contient de petites pièces qui peuvent être un risque d'étouffement pour les enfants de moins de 3 ans. Veuillez garder les enfants loin du refroidisseur à vin pendant le processus d'installation et ne laissez pas les enfants près du réfrigérateur à vin sans surveillance.
- Ne laissez jamais les enfants opérer, jouer avec ou ramper à l'intérieur du refroidisseur à vin.
- Ce refroidisseur à vin n'est pas destiné à être utilisé par des personnes (y compris des enfants) ayant des capacités physiques, sensorielles ou mentales réduites, ou un manque d'expérience et de connaissances, à moins qu'elles n'aient reçu une supervision ou des instructions concernant l'utilisation de l'appareil par une personne responsable de leur sécurité.
- N'essayez pas de réparer ou remplacer des pièces ou de réparer cet appareil, sauf si cela est spécifiquement recommandé dans ce guide de l'utilisateur. Si le cordon d'alimentation est endommagé, il doit être remplacé par le fabricant, un agent de service ou une personne de qualification similaire afin d'éviter tout danger.
- Utilisez uniquement avec une prise de courant standard de 115V 60Hz correctement mise à la terre pour éviter tout risque de choc électrique. Ne pas utiliser avec une rallonge.
- Ne rangez pas les aliments dans ce refroidisseur à vin car la température peut ne pas être suffisamment fraîche pour éviter la détérioration ou peut provoquer la croissance de bactéries.
- Ne rangez pas de substances explosives comme des bombes aérosols avec un gaz propulseur inflammable dans ce refroidisseur à vin.

**NOTES DE CONFIGURATION IMPORTANTES:**

- Avant de brancher votre Refroidisseur À Vin, laissez-le se tenir debout pendant 2 heures.
- Placez votre refroidisseur à vin uniquement sur une surface plane qui supportera le poids total une fois que le refroidisseur à vin a été complètement chargé. Vous pouvez vous assurer que l'unité est de niveau en plaçant une petite balle sur le dessus et en vérifiant qu'elle ne roule pas dans n'importe quelle direction.
- Positionnez dans un espace sec et bien ventilé avec des températures comprises entre 10°C et 25°C (50 à 77°F).
- Laissez 5 pouces (15 cm) d'espace à l'arrière et sur les deux côtés du refroidisseur à vin pour permettre une ventilation adéquate.
- Ne placez aucun objet sur le dessus de l'appareil.
- Ne pas utiliser sans pieds: l'unité exige une garde au sol de 2po.
- Ce refroidisseur à vin est conçu pour une installation autonome uniquement.

**AVERTISSEMENT:** Risque de piégeage d'enfants. Avant de jeter votre ancien refroidisseur à vin, veuillez suivre ces étapes:

- Enlevez les portes.
- Laissez les tablettes en place afin que les enfants ne puissent pas facilement grimper à l'intérieur.

## LISTE DES PIÈCES

## NWC06TBK00

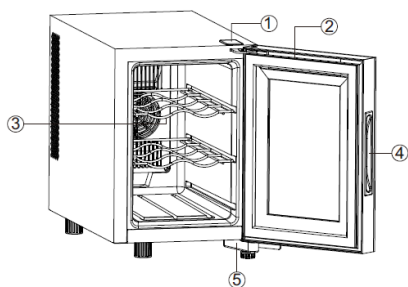

1. Charnière supérieure
2. Joint de porte
3. Tablettes
4. Poignée de porte
5. Charnière du bas

## NWC08TBK00

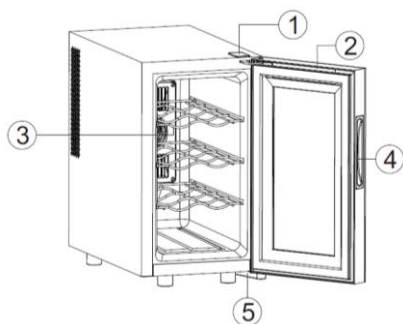

1. Charnière supérieure
2. Joint de porte
3. Tablettes
4. Poignée de porte
5. Charnière du bas

## NWC12TBK00

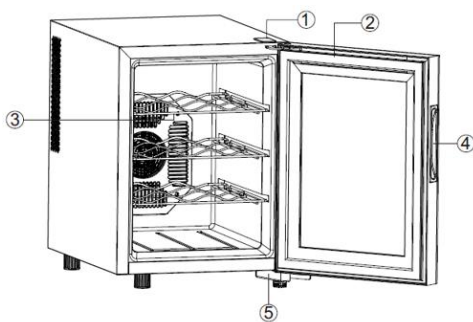

1. Charnière supérieure
2. Joint de porte
3. Tablettes
4. Poignée de porte
5. Charnière du bas





## CARACTÉRISTIQUES DE VOTRE REFROIDISSEUR DE VIN

- Maintient les vins rouges et/ou blancs à leur bonne température
- Commandes tactiles et écran DCL
- Éclairage intérieur avec commande marche/arrêt indépendante
- Celsius ou Fahrenheit, réglable par incréments d'un degré
- Les tablettes à vin sont faciles à enlever
- La porte en verre fumé trempé protège les vins des rayons UV
- Extérieur en métal noir
- Isolation en mousse de polyuréthane solide sans CFC

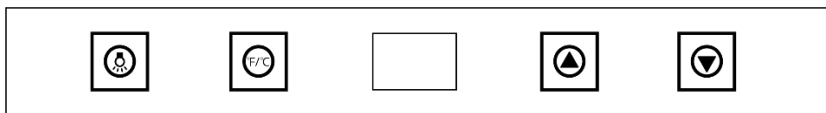
## MODE D'EMPLOI

## PANNEAU DE COMMANDE



1. Après avoir allumé le refroidisseur à vin, l'écran DCL affichera d'abord la température préréglée en usine.
2. Utilisez les boutons   pour régler la température. La température intérieure peut être ajustée par incréments de 1 degré entre 46 et 65°F.
3. Après avoir réglé la température voulue, cette température réglée clignotera pendant 5 secondes sur l'écran, puis elle reviendra à l'affichage de la température interne actuelle.
4. Appuyez sur le bouton  pour allumer et éteindre l'éclairage intérieur.
5. Pour basculer entre Fahrenheit et Celsius, appuyez sur le bouton .

## DÉGIVRAGE DE VOTRE REFROIDISSEUR À VIN

La fonction de Dégivrage Automatique du refroidisseur à vin devrait empêcher l'accumulation de glace.

Toutefois, en cas d'accumulation de glace, procédez comme suit:

- Débranchez le refroidisseur à vin
- Attendez que toute la glace fonde
- Une fois la glace complètement fondue, nettoyez l'eau du refroidisseur à vin avec un chiffon sec
- Branchez et redémarrez le refroidisseur à vin

## TEMPÉRATURE RECOMMANDÉE

Modèle	Capacité de Rangement	Gamme de Température
NWC06TBK00	6 Bouteilles Standard	8 à 18°C (46 à 65°F)
NWC08TBK00	8 Bouteilles Standard	8 à 18°C (46 à 65°F)
NWC12TBK00	12 Bouteilles Standard	8 à 18°C (46 à 65°F)

	Fahrenheit	Celsius
Vins Rouges	57 à 65°	14 à 18°
Vins Blancs, Champagnes et Vins Mousseux, et Cépages Secs	49 à 58°	9 à 14°
Vins Rosé	51 à 53°	10 à 11°

## NETTOYAGE ET ENTRETIEN

### NETTOYAGE DE VOTRE REFROIDISSEUR À VIN

#### POUR NETTOYER L'EXTÉRIEUR

- Débranchez le refroidisseur à vin avant de nettoyer.
- N'utilisez pas de produits de nettoyage abrasifs.
- Lavez l'extérieur du boîtier uniquement à l'eau et au savon doux et rincez abondamment.
- Nettoyez la porte vitrée avec un nettoyant pour verre ou un savon doux et de l'eau et un chiffon doux.
- Essuyez le panneau de commande avec un chiffon humide et séchez soigneusement. Pour éviter d'endommager le panneau, n'utilisez pas de pulvérisateurs de nettoyage et ne le sursaturez pas avec de l'eau.

#### POUR NETTOYER L'INTÉRIEUR

- Débranchez avant de nettoyer.
- N'utilisez pas de produits de nettoyage abrasifs.
- Nettoyage du joint de porte:
  - Utilisez un savon doux ou une solution de bicarbonate de soude
  - Rincez abondamment
  - Appliquez une fine couche de vaseline sur le joint côté charnière pour éviter qu'il ne colle
- Utilisez une solution d'eau chaude et de bicarbonate de soude à l'intérieur de l'unité (environ une cuillère à soupe de bicarbonate de soude pour un litre d'eau) pour nettoyer et neutraliser les odeurs.

## DÉPANNAGE

Problème	Cause et Solution Possibles
<b>If the unit doesn't work:</b>	Vérifiez que l'alimentation électrique a la bonne tension. Vérifiez également qu'il n'y a pas de disjoncteur qui a été déclenché ou de fusible grillé.
<b>Si l'unité ne fonctionne pas:</b>	Assurez-vous que les réglages de température sont correctement ajustés. Si c'est le cas, la pièce dans laquelle l'appareil fonctionne pourrait être trop chaude. Vérifiez également si la porte a été ouverte trop souvent ou n'a pas été complètement fermée. Vérifiez le joint sur la porte pour vous assurer qu'elle est intacte. Assurez-vous que l'unité dispose d'un dégagement suffisant de tous les côtés.
<b>Si l'unité ne refroidit pas assez:</b>	Assurez-vous que l'appareil a été placé sur une surface plane et stable. Vérifiez également que le ventilateur fonctionne correctement.
<b>Si l'unité vibre ou fait un bruit excessif:</b>	Vérifiez si l'appareil est correctement branché. Si oui, il peut y avoir un problème avec la carte de circuit principal qui nécessite un entretien professionnel.
<b>Si l'affichage DCL ne fonctionne pas ou affiche un message d'erreur:</b>	Le Panneau De Commande peut être endommagé.
<b>Si les boutons ne fonctionnent pas:</b>	Vérifiez que l'alimentation électrique a la bonne tension. Vérifiez également qu'il n'y a pas de disjoncteur qui a été déclenché ou de fusible grillé.

## GARANTIE LIMITÉE DU FABRICANT

Cet appareil est couvert par la garantie limitée du fabricant. Pour une période d'un an à compter de la date d'achat, le fabricant réparera ou remplacera les pièces de cet appareil qui s'avèreraient défectueuses en raison de vices de matériaux ou de main-d'œuvre, pourvu que l'appareil ait été utilisé dans des conditions normales recommandées par le fabricant.

### Conditions de la garantie :

Au cours de la première année, toutes les composantes de l'appareil défectueuses en raison d'un vice de matière ou de fabrication seront réparées ou remplacées gratuitement, à la discrétion du fabricant. L'acheteur devra assumer les frais de déplacement ou de transport.

### Exclusions de la garantie :

La garantie ne s'applique pas si des dommages sont survenus pour les raisons suivantes :

- Panne de courant
- Dommages pendant le transport ou le déplacement de l'appareil
- Une mauvaise alimentation en courant comme une basse tension, un câblage défectueux ou des fusibles inadaptés
- Un incident, une altération, une mauvaise utilisation ou un abus de l'usage de l'appareil comme l'utilisation d'accessoires non agréés, une circulation d'air insuffisante dans la pièce ou des conditions d'utilisation anormales (températures extrêmes)
- Utilisation dans des applications commerciales ou industrielles
- Incendie, dégâts d'eau, vol, guerre, émeute, hostilité ou catastrophes naturelles comme les ouragans, inondations, etc.
- Utilisation de la force ou dommages causés par des influences extérieures
- Appareils partiellement ou complètement désassemblés
- Usure excessive par l'utilisateur

### Pour obtenir des services :

Pour invoquer la garantie, veuillez avoir la facture d'achat originale indiquant la date d'achat. Après avoir reçu la confirmation que votre appareil est admissible à la garantie, toutes les réparations doivent être effectuées par un atelier de réparation Newair™ agréé. L'acheteur devra assumer les frais de déplacement ou de transport. Les pièces ou appareils de remplacement seront à l'état neuf, reconditionnés ou remis à neuf et sont assujettis à la discrétion du fabricant. Pour obtenir un soutien technique et un service sous garantie, veuillez envoyer un courriel à [support@newair.com](mailto:support@newair.com)

# Un Nombre en el que Puedes Confiar

La confianza debe ganarse y nosotros nos ganaremos la suya. La felicidad del cliente es el centro de nuestro negocio.

Desde la fábrica hasta el almacén, desde el piso de ventas hasta su hogar, toda la familia Newair se compromete a brindar productos innovadores, un servicio excepcional y asistencia cuando más lo necesite.

## Cuente con Newair

Como orgulloso propietario de Newair, bienvenido a nuestra familia. Aquí no hay robots, personas reales enviaron su producto y personas reales están aquí para ayudarlo.

## Contáctenos

Por favor contacte a nuestro equipo de atención a clientes antes de realizar una devolución de producto. Estaremos felices de poder ayudar con cualquier pregunta o duda.

Lun-Vie de 8-4 (Hora del Pacífico)

**Llame:** 1-855-963-9247  
**Email:** [support@newair.com](mailto:support@newair.com)  
**En Línea:** [www.newair.com](http://www.newair.com)

Un miembro de nuestro equipo le responderá dentro de un lapso de 24 hrs.

## Síguenos:



[Facebook.com/newairusa](https://www.facebook.com/newairusa)



[Instagram.com/newairusa](https://www.instagram.com/newairusa)



[YouTube.com/newairusa](https://www.youtube.com/newairusa)



[Twitter.com/newairusa](https://www.twitter.com/newairusa)

# LEA Y GUARDE ESTAS INSTRUCCIONES.

## INDICE

Especificaciones Técnicas .....	31
Registre Su Producto En Línea .....	32
Advertencias E Información De Seguridad.....	33
Lista De Partes .....	35
Características De Su Refrigerador De Vino .....	36
Instrucciones De Operación .....	37
Panel De Control .....	37
Descongelación De Su Refrigerador De Vino .....	38
Temperatura Recomendada .....	38
Limpieza Y Mantenimiento .....	39
Para Limpiar El Exterior.....	39
Solución De Problemas .....	40
Garantía Del Fabricante .....	41

## ESPECIFICACIONES TÉCNICAS

<b>NUM. DE MODELO:</b>	NWC06TBK00
<b>VOLTAJE:</b>	110-120V AC
<b>CORRIENTIE:</b>	0.95A
<b>FRECUENCIA:</b>	60Hz
<b>CONSUMO DE ENERGIA:</b>	60W
<b>RANGO DE TEMPERATURA:</b>	46 - 65°F
<b>PESO DEL PRODUCTO:</b>	19.0 Libras
<b>DIMENSIONES DE LA UNIDAD (ANCHO X PROFUNDIDAD X ALTURA):</b>	10.2" x 20.1" x 15.0"

<b>NUM. DE MODELO:</b>	NWC08TBK00
<b>VOLTAJE:</b>	110-120V AC
<b>CORRIENTIE:</b>	0.95A
<b>FRECUENCIA:</b>	60Hz
<b>CONSUMO DE ENERGIA:</b>	60W
<b>RANGO DE TEMPERATURA:</b>	46 - 65°F
<b>PESO DEL PRODUCTO:</b>	22.3 Libras
<b>DIMENSIONES DE LA UNIDAD (ANCHO X PROFUNDIDAD X ALTURA):</b>	10.2" x 19.9" x 18.5"

<b>NUM. DE MODELO:</b>	NWC12TBK00
<b>VOLTAJE:</b>	110-120V AC
<b>CORRIENTIE:</b>	0.95A
<b>FRECUENCIA:</b>	60Hz
<b>CONSUMO DE ENERGIA:</b>	60W
<b>RANGO DE TEMPERATURA:</b>	46 - 65°F
<b>PESO DEL PRODUCTO:</b>	29.0 Libras
<b>DIMENSIONES DE LA UNIDAD (ANCHO X PROFUNDIDAD X ALTURA):</b>	13.6" x 19.5" x 18.8"

## REGISTRE SU PRODUCTO EN LÍNEA

### ¡Registre su producto Newair en línea hoy!

Aproveche todos los beneficios que ofrece el registro de productos:



#### Servicio y soporte

Diagnostique y resuelva problemas de servicio de forma más rápida y precisa



#### Notificaciones

Manténgase actualizado sobre seguridad y actualizaciones del sistema por medio de notificaciones



#### Promociones especiales

Inscríbase para recibir promociones y ofertas de Newair

Registrar la información de tu producto en línea de forma segura y en menos de 2 minutos:

[newair.com/register](https://www.newair.com/register)

Le recomendamos que adjunte una copia de su recibo de compra a continuación y registre la siguiente información, que se encuentra en la placa de identificación del fabricante en la parte posterior de la unidad. Necesitará esta información si es necesario ponerse en contacto con el fabricante para consultas de servicio.

**Fecha de Compra:** \_\_\_\_\_

**Número de Serie:** \_\_\_\_\_

**Número del modelo:** \_\_\_\_\_

## ADVERTENCIAS E INFORMACIÓN DE SEGURIDAD



### **Su seguridad y la seguridad de los demás son muy importantes para nosotros.**

Hemos proporcionado muchos mensajes de seguridad importantes en este manual y en su electrodoméstico. Siempre lea y obedezca todos los mensajes de seguridad.

#### **ADVERTENCIA:**

- Lea todas las instrucciones cuidadosamente antes de intentar operar este refrigerador de vino. El uso inadecuado podría provocar lesiones o una reducción de la eficacia. Nunca permita que los niños operen, jueguen o gateen dentro del aparato.
- Retire todo el empaque antes de usar este refrigerador de vino. Mantenga todos los materiales de empaque fuera del alcance de los niños y las mascotas.
- Deseche adecuadamente todos los materiales de empaque inmediatamente después de desempacar el producto, ya que las bolsas utilizadas para empacar podrían presentar un riesgo de asfixia.
- Este producto contiene piezas pequeñas que pueden representar un peligro de asfixia para niños menores de 3 años. Mantenga a los niños alejados del refrigerador de vinos durante el proceso de instalación y no permita que los niños se acerquen al refrigerador para vinos sin supervisión.
- Nunca permita que los niños operen, jueguen o gateen dentro del refrigerador.
- Este enfriador de vino no está diseñado para que lo usen personas (incluidos los niños) con capacidades físicas, sensoriales o mentales reducidas, o falta de experiencia y conocimiento, a menos que una persona responsable de su seguridad les haya supervisado o les haya dado instrucciones sobre el uso del aparato.
- No intente reparar o reemplazar ninguna pieza o dar servicio a esta unidad a menos que se recomiende específicamente en esta Guía del usuario. Si el cable de alimentación está dañado, debe ser reemplazado por el fabricante, un agente de servicio o una persona calificada similar para evitar un peligro.
- Úselo sólo con un tomacorriente estándar de 115 V 60 Hz debidamente conectado a tierra para evitar el riesgo de descarga eléctrica. No lo use con un cable de extensión.
- No almacene alimentos en este refrigerador de vinos porque la temperatura puede no ser lo suficientemente fría para evitar que se echen a perder o puede causar el crecimiento de bacterias.

- No almacene sustancias explosivas como latas de aerosol con propelente inflamable en este refrigerador de vino.

### **NOTAS IMPORTANTES DE CONFIGURACIÓN**

- Antes de enchufar su refrigerador de vino, déjelo en posición vertical durante 2 horas.
- Colóquelo solo en una superficie nivelada que soporte todo el peso una vez que el refrigerador de vinos se haya cargado por completo. Puede asegurarse de que la unidad esté nivelada colocando una pequeña bola en la parte superior y verificando que no ruede en ninguna dirección.
- Colóquelo en un espacio seco y bien ventilado con temperaturas entre 50 y 77 °F (10 °C y 25 °C).
- Deje 5 pulgadas (15 cm) de espacio en la parte trasera y en ambos lados del refrigerador para vinos para permitir una ventilación adecuada.
- No coloque ningún objeto encima de la unidad.
- No lo use sin pies: la unidad requiere 2" de distancia al suelo.
- Este refrigerador de vino está diseñado para una instalación de pie en el piso únicamente.

**ADVERTENCIA:** Riesgo de que niños queden atrapados. Antes de desechar su refrigerador de vino viejo, siga estos pasos:

- Remueva las puertas.
- Deje los estantes en su lugar para que los niños no puedan entrar fácilmente.

## LISTA DE PARTES

## NWC06TBK00

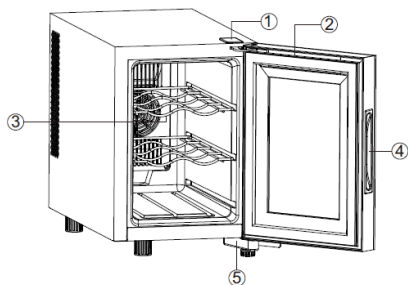

1. Bisagra superior
2. Junta de la puerta
3. Estantes
4. Manija de la puerta
5. Bisagra inferior

## NWC08TBK00

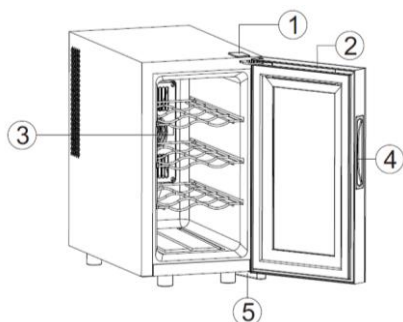

1. Bisagra superior
2. Junta de la puerta
3. Estantes
4. Manija de la puerta
5. Bisagra inferior

## NWC12TBK00

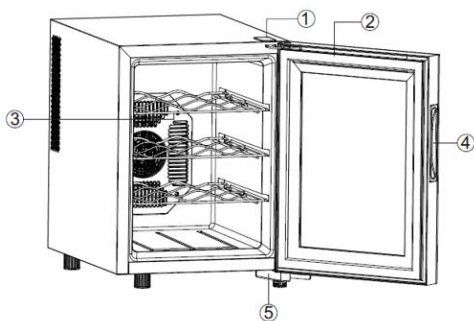

1. Bisagra superior
2. Junta de la puerta
3. Estantes
4. Manija de la puerta
5. Bisagra inferior





## CARACTERÍSTICAS DE SU REFRIGERADOR DE VINO

- Mantiene los vinos tintos y/o blancos a su temperatura adecuada
- Controles de un toque y pantalla LCD
- Iluminación interior con control independiente de encendido/apagado
- Celsius o Fahrenheit, ajustable en incrementos de un grado
- Los estantes de vino se sacan con facilidad
- La puerta de cristal ahumado templado protege los vinos de los rayos UV
- Exterior de metal negro
- Aislamiento de espuma de poliuretano sólido sin CFC

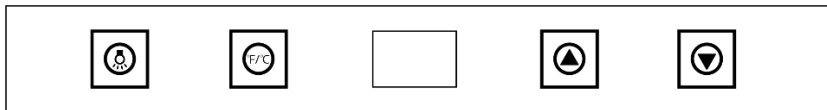
## INSTRUCCIONES DE OPERACIÓN

## PANEL DE CONTROL



1. Después de encender el refrigerador de vino, la pantalla LCD mostrará primero la temperatura preestablecida de fábrica.
2. Utilice los botones  y  para ajustar la temperatura. La temperatura interior se puede ajustar en incrementos de 1 grado entre 46 y 65°F.
3. Después de configurar la temperatura deseada, esta temperatura configurada parpadeará durante 5 segundos en la pantalla y luego volverá a mostrar la temperatura interna actual.
4. Pulse el botón  para encender y apagar la iluminación interior.
5. Para cambiar entre Fahrenheit y Celsius, presione el botón .

## DESCONGELACIÓN DE SU REFRIGERADOR DE VINO

La función de Descongelación Automática del Refrigerador de Vino debe evitar que se acumule hielo.

Sin embargo, en caso de acumulación de hielo, haga lo siguiente:

- Desenchufe el refrigerador de vino.
- Espere a que todo el hielo se derrita.
- Una vez que el hielo se haya derretido por completo, limpie el agua del refrigerador de vino con un paño seco.
- Enchufe y reinicie el refrigerador de vino.

## TEMPERATURA RECOMENDADA

Modelo	Capacidad de Almacenamiento	Rango de Temperatura
NWC06TBK00	6 Botellas tamaño normal	46 - 65°F (8 - 18°C)
NWC08TBK00	8 Botellas tamaño normal	46 - 65°F (8 - 18°C)
NWC12TBK00	12 Botellas tamaño normal	46 - 65°F (8 - 18°C)

	Fahrenheit	Celsius
Vino Tinto	57 - 65°	14 - 18°
Vino Blanco, Champañas y Vinos Espumosos, y Varietales Secos	49 - 58°	9 - 14°
Vinos Rosa	51 - 53°	10 - 11°

## LIMPIEZA Y MANTENIMIENTO

### PARA LIMPIAR EL EXTERIOR

#### PARA LIMPIAR EL EXTERIOR

- Desenchufe el refrigerador de vinos antes de limpiarlo.
- No utilice productos de limpieza abrasivos.
- Lave el exterior del gabinete solo con agua y jabón suave y enjuague bien.
- Limpie la puerta de cristal con limpiacristales o jabón suave, agua y un paño suave.
- Limpie el panel de control con un paño húmedo y séquelo bien. Para evitar dañar el panel, no use aerosoles de limpieza ni lo sature demasiado con agua.

#### POUR NETTOYER L'INTÉRIEUR

- Desenchufe antes de limpiar.
- No utilice productos de limpieza abrasivos.
- Limpieza de la junta de la puerta:
  - Use una solución de jabón suave o bicarbonato de sodio
  - Enjuague bien
  - Aplique una fina capa de vaselina a la junta del lado de la bisagra para evitar que se pegue
- Use una solución de agua tibia y bicarbonato de sodio dentro de la unidad (aproximadamente una cucharada de bicarbonato de sodio en un litro de agua) para limpiar y neutralizar los olores.

## SOLUCIÓN DE PROBLEMAS

Problema	Causas Posibles y Solución
<b>La unidad no sirve</b>	Verifique que la fuente de alimentación tenga el voltaje correcto. También verifique que no haya un disyuntor que se haya disparado o un fusible quemado.
<b>Si la unidad no está enfriando correctamente</b>	Asegúrese de que los ajustes de temperatura estén ajustados correctamente. Si es así, la habitación en la que está funcionando la unidad podría estar demasiado caliente. Compruebe también si la puerta se ha abierto con demasiada frecuencia o no se ha cerrado por completo. Compruebe el sello de la puerta para asegurarse de que esté intacto. Asegúrese de que la unidad tenga suficiente espacio libre en todos los lados.
<b>Si la unidad vibra o hace un ruido excesivo:</b>	Asegúrese de que la unidad se haya colocado sobre una superficie nivelada y estable. También verifique que el ventilador funcione correctamente.
<b>Si la pantalla LCD no funciona o muestra un mensaje de error:</b>	Verifique si la unidad está enchufada correctamente. Si es así, puede haber un problema con la placa de circuito principal que requiere servicio profesional.
<b>Si los botones no funcionan:</b>	El panel de control puede estar dañado.

## GARANTIA DEL FABRICANTE

Este aparato está cubierto por una garantía limitada del fabricante. Durante un año a partir de la fecha original de compra, el fabricante reparará o reemplazará cualquier pieza de este electrodoméstico que demuestre tener defectos de materiales y mano de obra, siempre que el electrodoméstico se haya utilizado en las condiciones de funcionamiento normales previstas por el fabricante.

### **Términos de garantía:**

Durante el primer año, cualquier componente de este electrodoméstico que se encuentre defectuoso debido a los materiales o la mano de obra será reparado o reemplazado, a discreción del fabricante, sin cargo para el comprador original. El comprador será responsable de los gastos de traslado o transporte.

### **Exclusiones de garantía:**

La garantía no se aplicará si el daño es causado por cualquiera de los siguientes:

- Fallo de alimentación
- Daños durante el transporte o al mover el aparato
- Suministro de energía inadecuado, como bajo voltaje, cableado doméstico defectuoso o fusibles inadecuados
- Accidente, alteración, mal uso o abuso del aparato como el uso de accesorios no aprobados, circulación de aire inadecuada en la habitación o condiciones de funcionamiento anormales (temperaturas extremas)
- Uso en aplicaciones comerciales o industriales
- Incendio, daños por agua, robo, guerra, disturbios, hostilidad o casos fortuitos como huracanes, inundaciones, etc.
- Uso de fuerza o daño causado por influencias externas
- Aparatos parcial o totalmente desmontados
- Exceso de desgaste por parte del usuario

### **Obtención del servicio:**

Cuando haga un reclamo de garantía, tenga disponible la factura de compra original con la fecha de compra. Una vez confirmado que su electrodoméstico es elegible para el servicio de garantía, todas las reparaciones serán realizadas por un centro de reparación autorizado de Newair™. El comprador será responsable de los gastos de traslado o transporte. Las piezas y / o unidades de reemplazo serán nuevas, refabricadas o reacondicionadas y están sujetas a la discreción del fabricante. Para soporte técnico y servicio de garantía, envíe un correo electrónico a [support@newairusa.com](mailto:support@newairusa.com).