

Dining Table
Esstisch
Table à Manger
Mesa de Comedor
Tavolo da Pranzo
Stół z drewna akacjowego
Eettafel

THIS INSTRUCTION BOOKLET CONTAINS **IMPORTANT** SAFETY INFORMATION.
PLEASE READ AND KEEP FOR FUTURE REFERENCE.

EN



Before You Start

- ⚠ Please read all instructions carefully.
- ⚠ Retain instructions for future reference.
- ⚠ Separate and count all parts and hardware.
- ⚠ Read through each step carefully and follow the proper order.
- ⚠ We recommend that, where possible, all items are assembled near to the area in which they will be placed in use, to avoid moving the product unnecessarily once assembled.
- ⚠ Always place the product on a flat, steady and stable surface.
- ⚠ Keep all small parts and packaging materials for this product away from babies and children as they potentially pose a serious choking hazard.

DE



Vor dem Beginnen

- ⚠ Bitte lesen Sie alle Anweisungen sorgfältig durch.
- ⚠ Bewahren Sie die Anweisungen zum zukünftigen Verwendung auf.
- ⚠ Überprüfen Sie, ob alle Teile und Zubehörteile vorhanden sind.
- ⚠ Lesen Sie jeden Schritt sorgfältig durch und befolgen Sie die richtige Reihenfolge.
- ⚠ Wir empfehlen, alle Teile möglichst in der Nähe des Aufstellungsortes zu montieren, um unnötige Bewegungen nach der Montage zu vermeiden.
- ⚠ Stellen Sie den Artikel immer auf eine ebene, feste und stabile Fläche.
- ⚠ Halten Sie alle kleinen Teile und Verpackungsmaterialien fern von Babys und Kindern, ansonsten besteht Erstickungsgefahr.

FR



Avant de Commencer

- ⚠ Veuillez lire attentivement toutes les instructions.
- ⚠ Conservez les instructions pour vous y référer ultérieurement.
- ⚠ Vérifiez toutes les pièces et les accessoires.
- ⚠ Lisez attentivement chaque étape et suivez l'ordre correct.
- ⚠ Nous recommandons que, dans la mesure du possible, tous les produits soient assemblés à proximité de la zone où ils seront utilisés, afin d'éviter tout déplacement inutile du produit une fois assemblé.
- ⚠ Placez toujours le produit sur une surface plane et stable.
- ⚠ Conservez toutes les petites pièces de ce produit et les matériaux d'emballage hors de portée des bébés et des enfants, car ils pourraient présenter un risque d'étouffement.

ES



Antes de Empezar

- ⚠ Lea atentamente todas las instrucciones.
- ⚠ Conserve las instrucciones para futuras consultas.
- ⚠ Separe y cuente todas las piezas y los accesorios.
- ⚠ Lea detenidamente cada paso y siga el orden correcto.
- ⚠ Recomendamos que, siempre que sea posible, todos los elementos se monten cerca de la zona en la que se van a utilizar, para evitar mover el producto innecesariamente una vez montado.
- ⚠ Coloque siempre el producto sobre una superficie plana, estable y firme.
- ⚠ Mantenga todas las piezas pequeñas y los materiales de embalaje de este producto lejos de los bebés y los niños, ya que pueden representar un grave riesgo de asfixia.

IT



Prima di Iniziare

- ⚠ Si prega di leggere attentamente tutte le istruzioni.
- ⚠ Conservare le istruzioni per riferimento futuro.
- ⚠ Separare e contare tutte le parti e gli accessori.
- ⚠ Leggere attentamente ogni passo e seguire l'ordine corretto.
- ⚠ Si consiglia, ove possibile, di assemblare tutti gli articoli vicino alla zona in cui verranno posti in uso, per evitare di spostare inutilmente il prodotto una volta assemblato.
- ⚠ Posizionare sempre il prodotto su una superficie piana, stabile.
- ⚠ Tenere tutte le piccole parti e i materiali di imballaggio di questo prodotto lontano dalla portata di neonati e bambini, in quanto possono costituire un serio pericolo di soffocamento.

PL



Zanim Zacziesz

- ⚠ Zapoznaj się z instrukcją.
- ⚠ Zachowaj instrukcję do wglądu.
- ⚠ Posortuj części i upewnij się, że zestaw jest kompletny.
- ⚠ Zapoznaj się ze sposobem montażu i postępuj zgodnie z instrukcją.
- ⚠ Zalecamy, aby montaż odbywał się możliwie najbliżej miejsca docelowego położenia produktu, aby uniknąć niepotrzebnego przesuwania.
- ⚠ Upewnij się, że produkt znajdzie się na płaskiej i stabilnej powierzchni.
- ⚠ Upewnij się, że materiały wykorzystane podczas pakowania produktu oraz jego elementy znajdują się poza zasięgiem dzieci.



Voordat U Begint

- ⚠ Lees alstublieft alle instructies zorgvuldig door.
- ⚠ Bewaar de instructies voor toekomstig gebruik.
- ⚠ Scheid en tel alle onderdelen en beslag.
- ⚠ Lees elke stap zorgvuldig door en volg de juiste volgorde.
- ⚠ Wij raden aan om, waar mogelijk, alle items te monteren in de nabijheid van de plaats waar ze zullen worden gebruikt, om onnodige verplaatsing van het product na montage te voorkomen.
- ⚠ Plaats het product altijd op een vlak, stabiel en stevig oppervlak.
- ⚠ Houd alle kleine onderdelen en verpakkingsmaterialen van dit product buiten bereik van baby's en kinderen omdat ze een ernstig verstikkingsgevaar kunnen vormen.

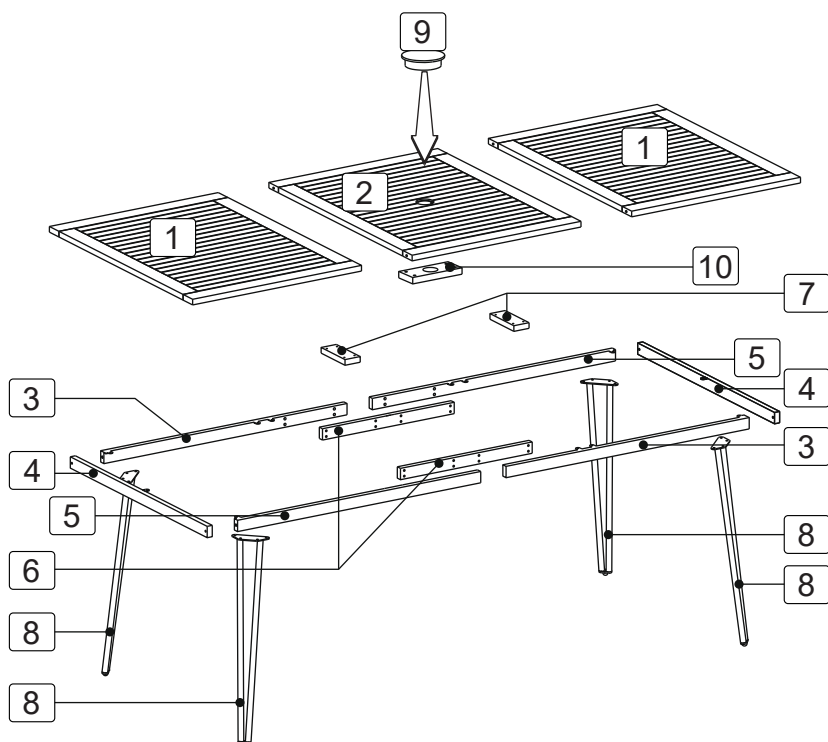

EN: Always use the parasol with base for this table if the parasol is needed!

DE: Verwenden Sie immer den Sonnenschirm mit Fuß für diesen Tisch, wenn der Sonnenschirm benötigt wird!

FR: Utilisez toujours le parasol avec base pour cette table si le parasol est nécessaire !

ES: ¡Utilice siempre la sombrilla con base para esta mesa si la necesita!

IT: Utilizzare sempre l'ombrellone con base per questo tavolo se è necessario l'ombrellone!

PL: Jeśli chcesz użyć parasola, używaj go wyłącznie z podstawą parasola!

NL: Gebruik altijd de parasol met voet voor deze tafel als de parasol nodig is!

PARTS LIST /TEILELISTE /LISTE DES PIÈCES /LISTA DE PIEZAS /ELENCO PARTI /LISTA CZĘŚCI /ONDERDELENLIJST

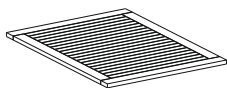

1 x2

Table Top /Tischplatte
/Plateau de table /Tablero de mesa
/Piano del Tavolo /Blat stołu
/Tafelblad 1

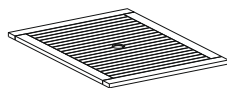

2 x1

Table Top /Tischplatte
/Plateau de table /Tablero de mesa
/Piano del Tavolo /Blat stołu
/Tafelblad 2

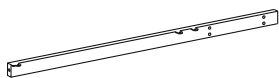

3 x2

Apron Bar /Schürzenleiste
/Barre de tablier /Barra de mesa
/Barra Grembiule /Poprzeczka
/Schort Bar 1

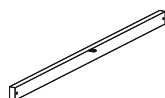

4 x2

Apron Bar /Schürzenleiste
/Barre de tablier /Barra de mesa
/Barra Grembiule /Poprzeczka
/Schort Bar 2



5 x2

Apron Bar
/Schürzenleiste
/Barre de tablier
/Barra de mesa
/Barra Grembiule
/Poprzeczka
/Schort Bar 3

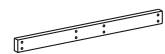

6 x2

Apron Connector
/Schürzenverbindung
/Connecteur de tablier
/Conector de barra
/Connettore Grembiule
/Złącze poprzeczki
/Schort Aansluiting



7 x2

Table Top Connector /Tischplattenverbinder
/Connecteur du plateau de table /Conector de tablero de mesa
/Connettore da Piano Tavolo /Złącze blatu
/Aansluiting Tafelblad

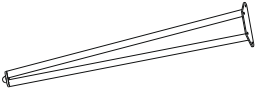

8 x4

Table Legs
/Tischbeine
/Pied de table
/Pata de mesa
/Gambe del Tavolo
/Noga stołu
/Tafelpoten



9 x1

Parasol Cap
/Sonnenschirm Kappe
/Capuchon de parasol
/Tapón de sombrilla
/Cappello a Ombrello
/Zaślepka otworu na parasol
/Parasolkap

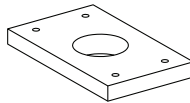

10 x1

Parasol hole supporter board /Halierung für Sonnenschirmloch
/Planche de support pour trou de parasol
/Tablero de soporte del orificio de sombrilla
/Tavola di Supporto per il Foro dell'Ombrellone /Wspornik parasola
/Parasolgat Ondersteuningsbord

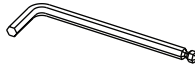

(A) x2

M4

Allen Key /Inbusschlüssel /Clé Allen /Llave Allen
/Chiave a Brugola /Klucz imbusowy /Inbussleutel



(B) x14

M4x15mm

Screw /Schraube /Vis
/Tornillo /Vite /Wkręt /Schroef



(C) x12

M4x30mm

Screw /Schraube /Vis
/Tornillo /Vite /Wkręt /Schroef



(D) x4

Wooden Dowel /Holzdübel
/Cheville en bois
/Espiga de madera
/Tassello di Legno
/Drewniany kolek /Houten Deuvel



(E) x16

M6x15mm

Bolt /Bolzen
/Boulon /Perno
/Bullone
/Śruba /Bout



(F) x20

M6x35mm
Bolt /Bolzen
/Boulon /Perno
/Bullone
/Śruba /Bout



(G) x20

M6x16

Washer /Unterlegscheibe
/Rondelle /Arandela
/Rondelle
/Podkładka /Sluitring

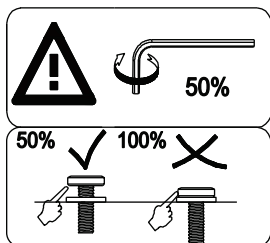

EN

Please don't fasten the screw completely during assembly process.

It will be likely to lead to an assembling problem that screw hole position is not aligned.

You can fasten completely when all parts have been assembled.

DE

Bitte ziehen Sie die Schraube bei der Montage nicht vollständig während des Montageprozesses.

Bei der Montage kann es zu Problemen kommen, wenn die Position der Schraubenlöcher nicht ausgerichtet ist.

Wenn alle Teile zusammengebaut sind, können Sie sie vollständig befestigen.

FR

Veuillez ne pas serrer complètement la vis pendant le processus d'assemblage.

Cela entraînera probablement un problème d'assemblage si la position des trous de vis n'est pas alignée.

Vous pouvez serrer complètement lorsque toutes les pièces ont été assemblées.

ES

Por favor, no apriete el tornillo completamente durante el proceso de montaje.

Es probable que se produzca un problema de montaje si la posición de los orificios de los tornillos no está alineada.

Puede apretarlos completamente cuando todas las piezas estén montadas.

IT

Si prega di non fissare completamente la vite durante il processo di assemblaggio.

La posizione dei fori delle viti non è allineata e potrebbe causare un problema di assemblaggio.

È possibile fissare completamente la vite quando tutte le parti sono state assemblate.

PL

Nie dokręcaj całkowicie śrub podczas procesu montażu.

Nieprawidłowe wyrównanie otworów na śruby może powodować problemy z montażem.

Po zmontowaniu wszystkich części można całkowicie dokręcić śruby.

NL

Draai de schroef niet helemaal vast tijdens het assemblageproces.

Dit kan leiden tot een montageprobleem omdat de positie van de schroefgaten niet goed is uitgelijnd.

U kunt de schroef volledig vastdraaien als alle onderdelen zijn gemonteerd.

1

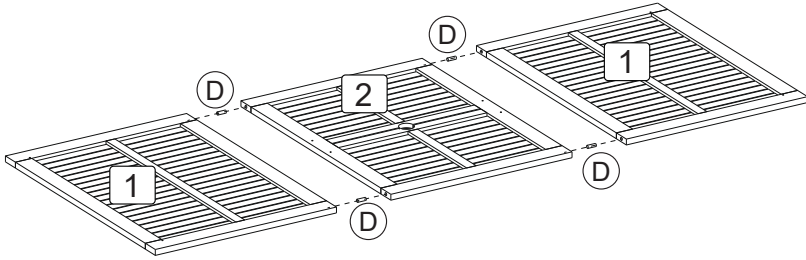

2 x2

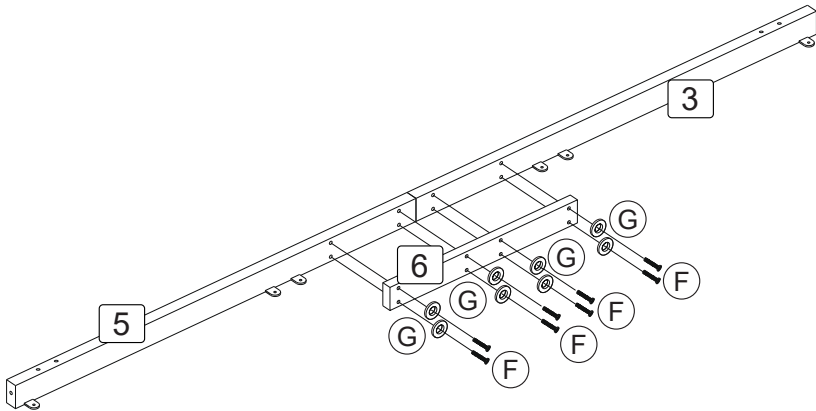
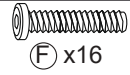

3

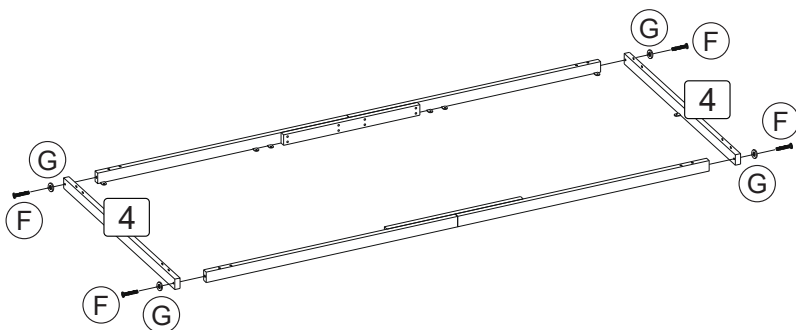
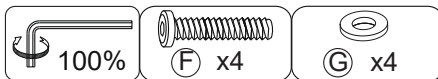

4

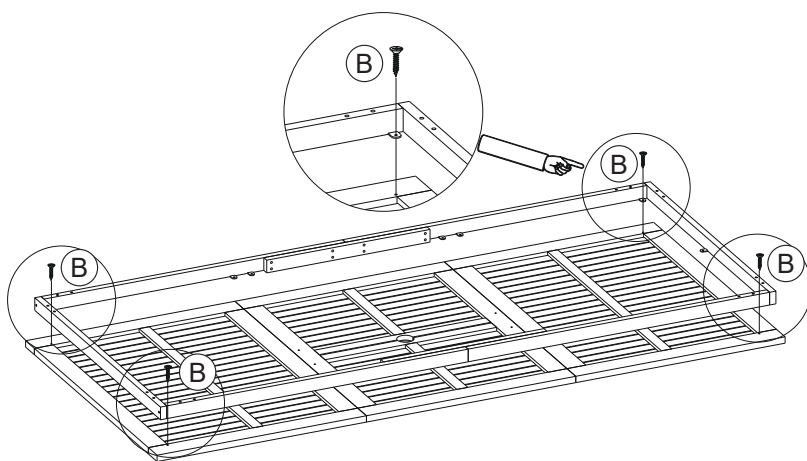
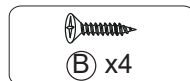
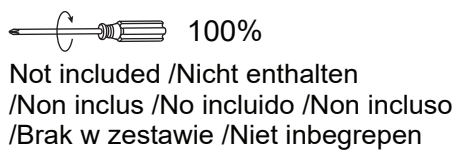

5

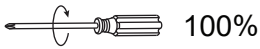

Not included /Nicht enthalten
/Non inclus /No incluido /Non incluso
/Brak w zestawie /Niet inbegrepen



Ⓑ x10

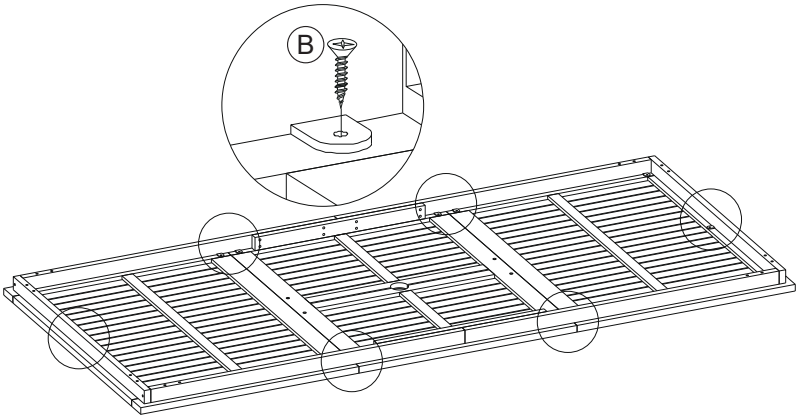

6

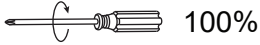

Not included /Nicht enthalten
/Non inclus /No incluido /Non incluso
/Brak w zestawie /Niet inbegrepen



Ⓒ x8

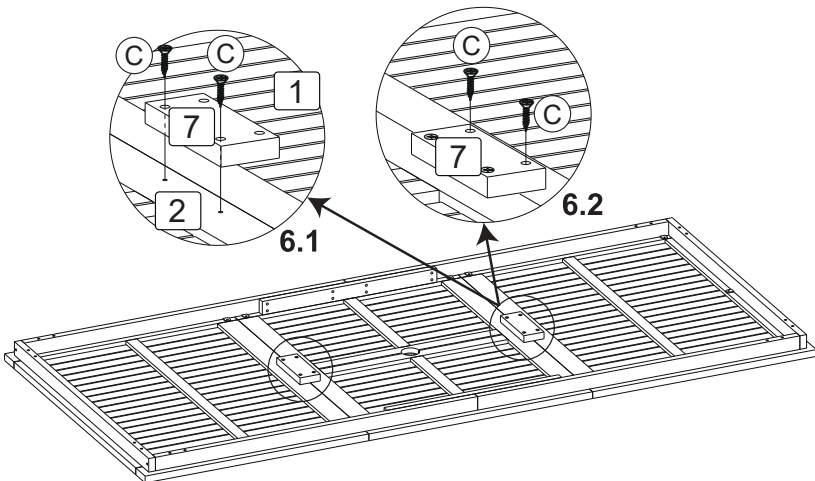

7

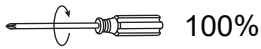

Not included /Nicht enthalten
/Non inclus /No incluido /Non incluso
/Brak w zestawie /Niet inbegrepen



© x4

EN: Warning! The hole in the wood board must align with the parasol hole in the tabletop.

DE: Achtung! Das Loch in der Holzplatte muss mit dem Sonnenschirmloch in der Tischplatte übereinstimmen.

FR: Avertissement ! Le trou dans la planche de bois doit être aligné avec le trou du parasol dans le plateau de table.

ES: ¡Advertencia! El orificio del tablero de madera debe coincidir con el orificio de sombrilla del tablero de mesa.

IT: Avvertenza! Il foro nella tavola di legno deve essere allineato con il foro dell'ombrellone nel piano del tavolo.

PL: Ostrzeżenie! Otwór w drewnianym elemencie powinien pokrywać się z otworem na parasol w blacie stołu.

NL: Waarschuwing! Het gat in de houten plank moet uitgelijnd zijn met het parasolgat in het tafelblad.

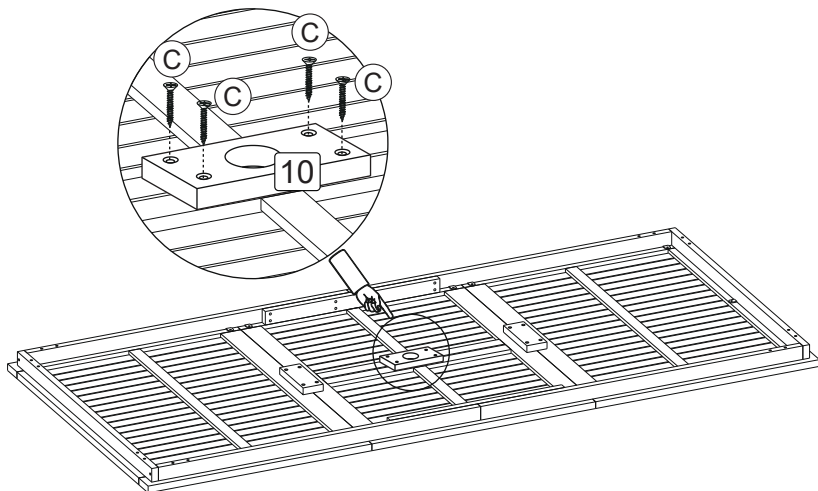

8

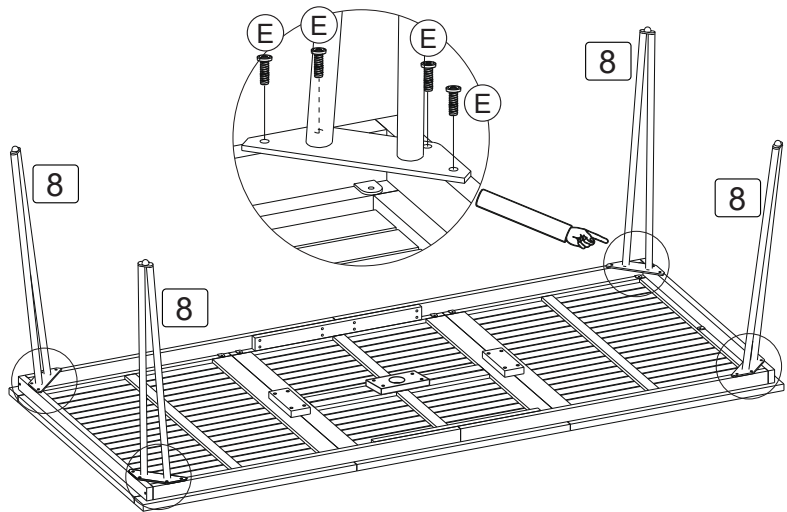
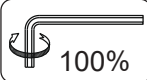

9

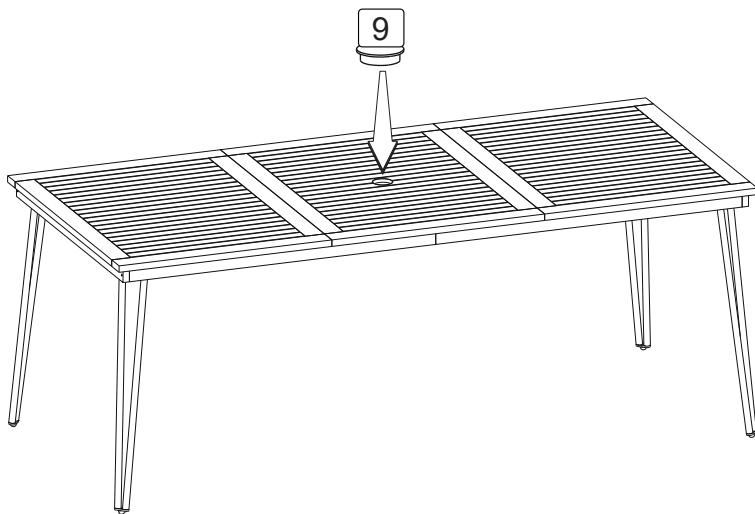

10

**Finish /Fertig /Terminé /Terminado /Completo
/Koniec /Afwerking**

