

EN: ASSEMBLY & INSTRUCTION MANUAL
DE: MONTAGE- UND BEDIENUNGSANLEITUNG
IT: MANUALE DI MONTAGGIO E ISTRUZIONI
FR: MANUEL D'ASSEMBLAGE ET D'INSTRUCTIONS
ES: MANUAL DE MONTAJE E INSTRUCCIONES
JA: 組み立てと取扱説明書

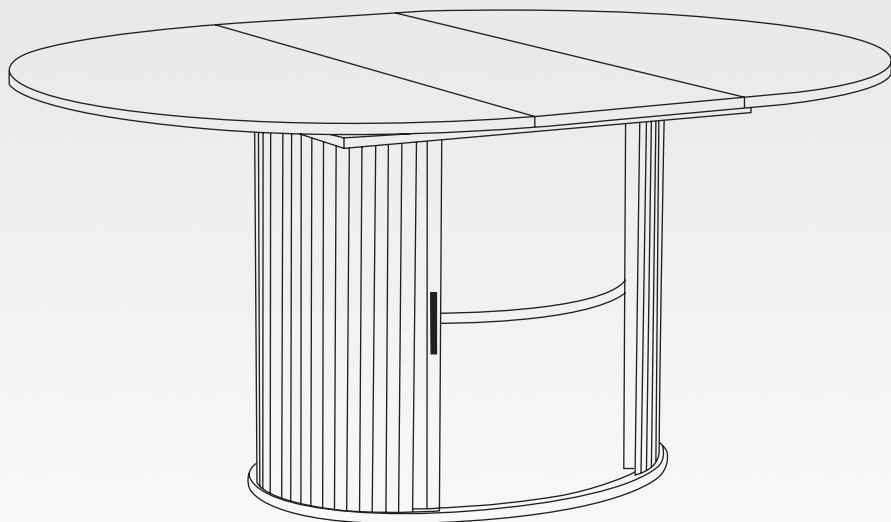

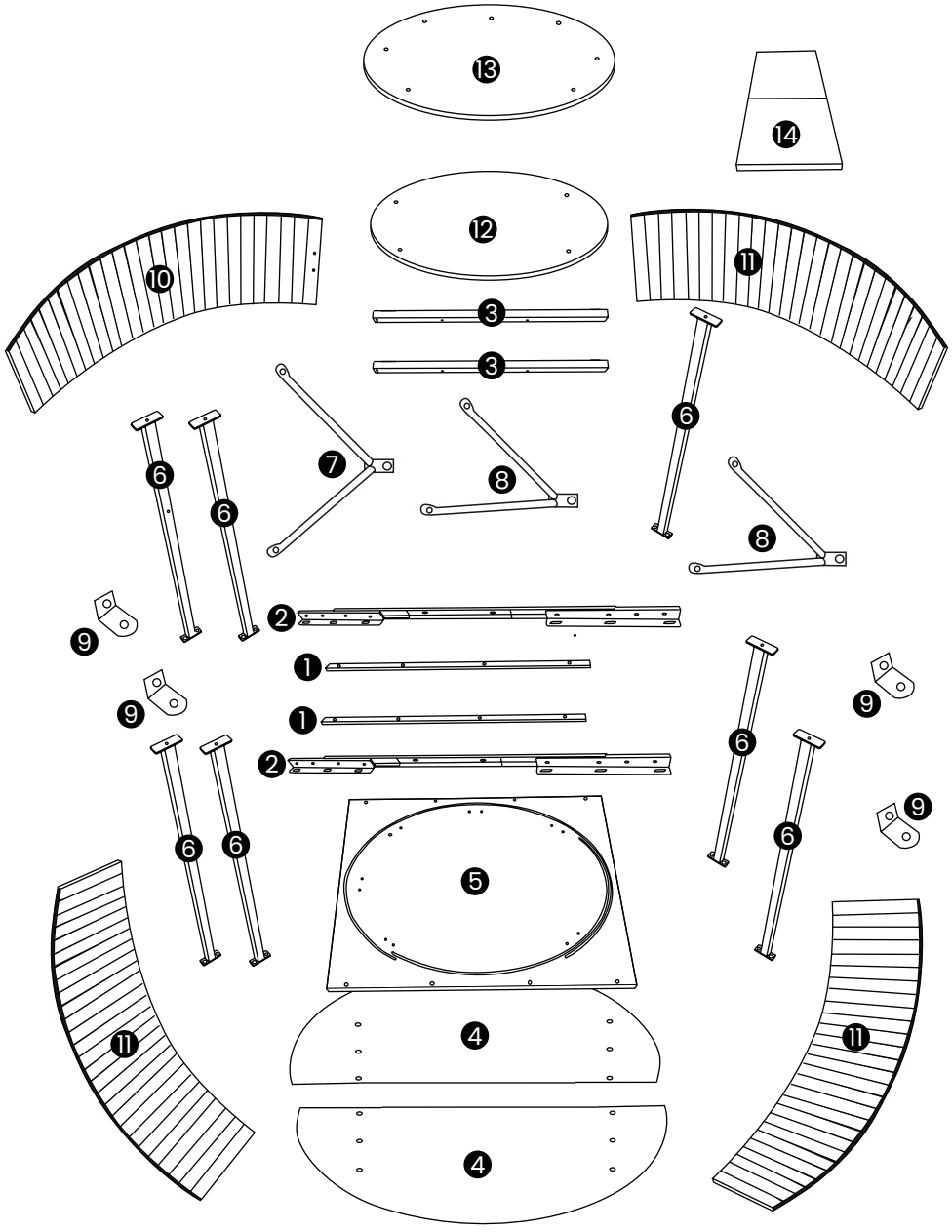

1



Support Batten for Enclosure Boards *2
 Stützbalken für Verkleidungstafeln *2
 Balaustre di supporto per pannelli di rivestimento *2
 Bâton de support pour panneaux de clôture *2
 Listón de soporte para paneles de cierre *2
 囲い板用支持バー *2

2



Slide Rail*2
 Schieberschiene *2
 Binario scorrevole *2
 Rail coulissant *2
 Carril deslizante *2
 スライドレール *2

3



Support Batten for Enclosure Boards *2
 Stützbalken für Verkleidungstafeln *2
 Balaustre di supporto per pannelli di rivestimento *2
 Bâton de support pour panneaux de clôture *2
 Listón de soporte para paneles de cierre *2
 囲い板用支持バー *2

4

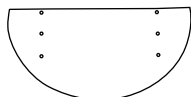

Top Panel *2
 Oberplatte *2
 Pannello superiore *2
 Panneau supérieur *2
 Panel superior *2
 上面パネル *2

5

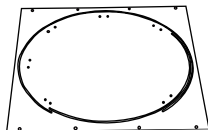

Roof Support *1
 Dachstütze *1
 Supporto per tetto *1
 Support de toit *1
 Soporte de techo *1
 屋根支持 *1

6

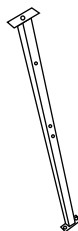

Support Frame *7
 Stützrahmen *7
 Telaio di supporto *7
 Cadre de support *7
 Marco de soporte *7
 支持フレーム *7

7

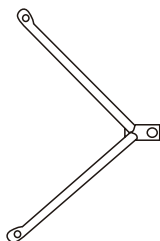

Connecting Rod *1
 Verbindungsstange *1
 Asta di collegamento *1
 Barre de connexion *1
 Varilla de conexión *1
 接続棒 *1

8

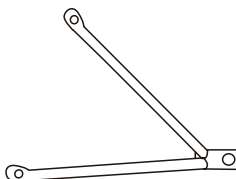

Connecting Rod *2
 Verbindungsstange *2
 Asta di collegamento *2
 Barre de connexion *2
 Varilla de conexión *2
 接続棒 *2

9



Middle layer gasket *4
 Zwischenschichtdichtung *4
 Guarnizione di strato intermedio *4
 Joint de couche intermédiaire *4
 Junta de capa intermedia *4
 中間層ガスケット *4

10

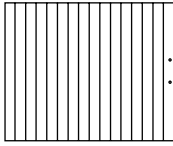

Column roller shutter door *1
 Säulenrolltür *1
 Porta avvolgibile a colonna *1
 Porte à rideau roulant à colonne *1
 Puerta enrollable de columna *1
 コラムローラーシャッター扉 *1

11

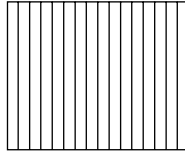

Column roller shutter door *3
 Säulenrolltür *3
 Porta avvolgibile a colonna *3
 Porte à rideau roulant à colonne *3
 Puerta enrollable de columna *3
 コラムローラーシャッター扉 *3

12

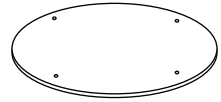

Intermediate Shelf *1
 Zwischengestell *1
 Mensola intermedia *1
 Étagère intermédiaire *1
 Estante intermedio *1
 中間棚 *1

13

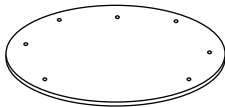

Base Plate *1
 Bodenplatte *1
 Piastra di base *1
 Plaque de base *1
 Placa base *1
 ベースプレート *1

14

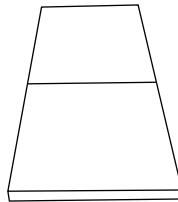

Extension Leaf *1
 Verlängerungsplatte *1
 Foglio di estensione *1
 Feuille d'extension *1
 Hoja de extensión *1
 拡張リーフ *1

A



M4x12mm Bolt *8+1
 M4x12mm Schraube *8+1
 Vite M4x12mm *8+1
 Vis M4x12mm *8+1
 Tornillo M4x12mm *8+1
 M4x12mm ボルト *8+1

B



Wrench *1
 Schlüssel *1
 Chiave *1
 Clé *1
 Llave *1
 レンチ *1

C



M4x12mm Bolt *37+4
 M4x12mm Schraube *37+4
 Vite M4x12mm *37+4
 Vis M4x12mm *37+4
 Tornillo M4x12mm *37+4
 M4x12mm ボルト *37+4

D



M6x16x1.5mm Flat Washer *37+4
 M6x16x1.5mm Flache
 Unterlegscheibe *37+4
 Rondella piatta M6x16x1.5mm *37+4
 Rondelle plate M6x16x1.5mm *37+4
 Arandela plana M6x16x1.5mm *37+4
 M6x16x1.5mm 平ワッシャー *37+4

E



M6x35mm Bolt *7+1
 M6x35mm Schraube *7+1
 Vite M6x35mm *7+1
 Vis M6x35mm *7+1
 Tornillo M6x35mm *7+1
 M6x35mm ボルト *7+1

F



Wax Block *1
 Wachsblock *1
 Blocco di cera *1
 Bloc de cire *1
 Bloque de cera *1
 ワックスブロック *1

G



M4x8mm Bolt *2+1
 M4x8mm Schraube *2+1
 Vite M4x8mm *2+1
 Vis M4x8mm *2+1
 Tornillo M4x8mm *2+1
 M4x8mm ボルト *2+1

H



M3x12mm Bolt *12+2
 M3x12mm Schraube *12+2
 Vite M3x12mm *12+2
 Vis M3x12mm *12+2
 Tornillo M3x12mm *12+2
 M3x12mm ボルト *12+2

J



Pad *8+1
 Polster *8+1
 Foder *8+1
 Tapis *8+1
 Almohadilla *8+1
 パッド *8+1

K



Handle *1
Griff *1
Maniglia *1
Poignée *1
Mango *1
ハンドル *1

L



Bolt *20+2
Schraube *20+2
Vite *20+2
Vis *20+2
Tornillo *20+2
ボルト *20+2

M



Corner Bracket *8+1
Eckwinkel *8+1
Angolare *8+1
Équerre d'angle *8+1
Soporte de esquina *8+1
コーナーブラケット *8+1

IMPORTANT NOTES/WICHTIGE HINWEISE/NOTA IMPORTANTI/REMARQUES IMPORTANTES/NOTAS IMPORTANTES/重要な注意事項

EN: 1.Before assembly, spread the foam pad or packaging flat on a clean, level surface to create a debris-free workspace. Then place the tabletop on it to prevent scratches or pressure marks on the board.

DE: 1.Vor der Montage das Schaumstoffpolster oder die Verpackung flach auf einer sauberen, ebenen Fläche ausbreiten, um einen abfallfreien Arbeitsplatz zu schaffen. Legen Sie dann die Tischplatte darauf, um Kratzer oder Druckstellen auf dem Brett zu vermeiden.

IT: 1.Prima dell'assemblaggio, stendere il cuscino di schiuma o l'imballaggio su una superficie pulita e piana per creare un'area di lavoro priva di detriti. Poi posizionare il piano del tavolo sopra per evitare graffi o segni di pressione sulla tavola.

FR: 1.Avant l'assemblage, étalez le tampon en mousse ou l'emballage sur une surface propre et plane pour créer un espace de travail sans débris. Ensuite, placez le plateau dessus pour éviter les rayures ou les marques de pression sur le panneau.

ES: 1.Antes del montaje, extienda el cojín de espuma o el embalaje sobre una superficie limpia y nivelada para crear un espacio de trabajo sin escombros. Luego, coloque la mesa encima para evitar rayaduras o marcas de presión en la tabla.

JA: 1.組み立て前に、クリーンで平らな場所にフォームパッドまたは包装を広げて、ゴミのない作業スペースを作ります。その後、テーブルトップを上置き、板に傷や圧痕を防ぎます。

EN: 2.While assembling and moving the panels, handle with care to avoid impacts to the edges or accidental drops, paying special attention to the large panel marked.

DE: 2.Beim Zusammenbauen und Bewegen der Platten mit Sorgfalt handeln, um Stöße an den Kanten oder versehentliche Stürze zu vermeiden, wobei besonderes Augenmerk auf die große markierte Platte zu legen ist.

IT: 2.Durante l'assemblaggio e il movimento dei pannelli, maneggiare con cura per evitare urti sui bordi o cadute accidentali, prestando particolare attenzione al grande pannello contrassegnato.

FR: 2.Lors de l'assemblage et du déplacement des panneaux, manipuler avec soin pour éviter les chocs aux bords ou les chutes accidentelles, en prêtant une attention particulière au grand panneau marqué.

ES: 2.Al ensamblar y mover los paneles, manéjelos con cuidado para evitar impactos en los bordes o caídas accidentales, prestando especial atención al panel grande marcado.

JA: 2.パネルの組み立てや移動中は、エッジへの衝撃や誤って落下させないように注意深く取り扱い、大きなパネルに特に注意を払ってください。

EN: 3.Pay special attention in Steps 8 and 10: do not tighten the screws completely at these stages, as this allows for smoother assembly. Then, in Step 13, check that all screws are fully tightened to ensure product stability.

DE: 3.Achten Sie besonders auf Schritt 8 und 10: Ziehen Sie die Schrauben in diesen Phasen nicht vollständig fest, da dies eine reibungslosere Montage ermöglicht. Überprüfen Sie dann in Schritt 13, ob alle Schrauben vollständig angezogen sind, um die Stabilität des Produkts zu gewährleisten.

IT: 3.Presta particolare attenzione ai Passaggi 8 e 10: non stringere completamente le viti in queste fasi, poiché ciò consente un'assemblaggio più fluido. Successivamente, nel Passaggio 13, verifica che tutte le viti siano completamente serrate per garantire la stabilità del prodotto.

FR: 3.Soyez particulièrement attentif aux étapes 8 et 10 : ne serrez pas complètement les vis à ces étapes, car cela permet un assemblage plus fluide. Ensuite, à l'étape 13, vérifiez que toutes les vis sont complètement serrées pour assurer la stabilité du produit.

ES: 3.Presta especial atención en los Pasos 8 y 10: no aprietes completamente los tornillos en estas etapas, ya que esto facilita un ensamblaje más fluido. Luego, en el Paso 13, verifica que todos los tornillos estén completamente apretados para asegurar la estabilidad del producto.

JA: 3.ステップ8と10に特に注意してください:これらの段階ではネジを完全に締めないでください。そうすることで、組み立てがスムーズになります。その後、ステップ13で、すべてのネジが完全に締まっていることを確認し、製品の安定性を確保してください。

EN: Position Support Batten for Enclosure Boards ① upright beneath Roof Support ⑤, then use Bolt (L) to secure Support Batten for Enclosure Boards ① from above Roof Support ⑤, and tighten with Wrench (B).
 Note: Ensure the holes face outward.

DE: Positionieren Sie den Stützbalken für Verkleidungstafeln ① aufrecht unter der Dachstütze ⑤, und sichern Sie den Stützbalken für Verkleidungstafeln ① mit der Schraube (L) von oben an der Dachstütze ⑤. Ziehen Sie die Schraube mit dem Schlüssel (B) fest.
 Hinweis: Stellen Sie sicher, dass die Löcher nach außen zeigen.

IT: Posiziona il Balaustre di supporto per pannelli di rivestimento ① in posizione verticale sotto il Supporto per tetto ⑤, quindi usa la Vite (L) per fissare il Balaustre di supporto per pannelli di rivestimento ① sopra il Supporto per tetto ⑤ e stringi con la Chiave (B).
 Nota: Assicurati che i fori siano rivolti verso l'esterno.

FR: Placez le bâton de support pour panneaux de clôture ① en position verticale sous le support de toit ⑤, puis utilisez la vis (L) pour fixer le bâton de support pour panneaux de clôture ① par-dessus le support de toit ⑤ et serrez avec la clé (B).
 Remarque : Assurez-vous que les trous soient orientés vers l'extérieur.

ES: Coloque el listón de soporte para paneles de cierre ① de manera vertical debajo del soporte de techo ⑤, luego use el tornillo (L) para asegurar el listón de soporte para paneles de cierre ① desde arriba del soporte de techo ⑤ y apriete con la llave (B).
 Nota: Asegúrese de que los agujeros estén hacia afuera.

JA: 囲い板用支持バー①を屋根支持⑤の下に垂直に配置し、その後、ネジ(L)を使用して囲い板用支持バー①を屋根支持⑤の上から固定し、レンチ(B)で締めます。
 注意: 穴が外側を向いていることを確認してください。

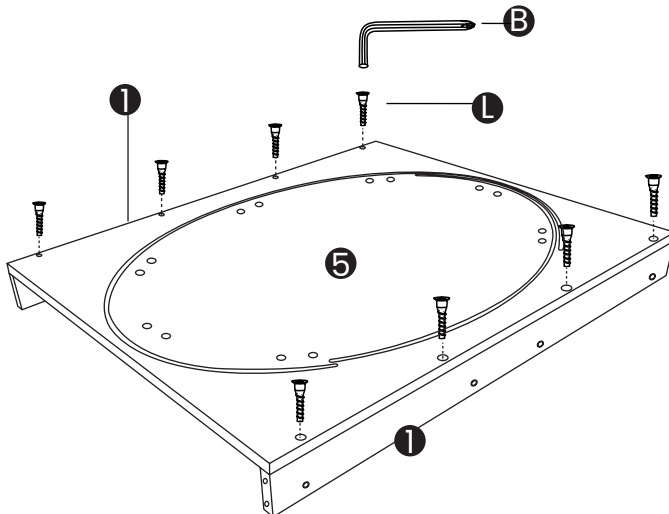

① x2	
⑤ x1	
B x1	
L x8	

2

EN: Position Support Batten for Enclosure Boards ③ vertically beneath Roof Support ⑤; use Bolt (L) to secure Support Batten for Enclosure Boards ③ vertically beneath Roof Support ⑤, and tighten with Wrench (B).
Note: The correct installation orientation for Support Batten for Enclosure Boards ③ is shown in the figure.

DE: Positionieren Sie den Stützbalken für Verkleidungstafeln ③ vertikal unter der Dachstütze ⑤; verwenden Sie die Schraube (L), um den Stützbalken für Verkleidungstafeln ③ vertikal unter der Dachstütze ⑤ zu befestigen, und ziehen Sie ihn mit dem Schlüssel (B) fest.
Hinweis: Die richtige Installationsausrichtung des Stützbalkens für Verkleidungstafeln ③ ist in der Abbildung dargestellt.

IT: Posiziona il Balaustre di supporto per pannelli di rivestimento ③ in posizione verticale sotto il Supporto per tetto ⑤; usa la Vite (L) per fissare il Balaustre di supporto per pannelli di rivestimento ③ in verticale sotto il Supporto per tetto ⑤ e stringi con la Chiave (B).
Nota: L'orientamento corretto di installazione del Balaustre di supporto per pannelli di rivestimento ③ è mostrato nella figura.

FR: Placez le bâton de support pour panneaux de clôture ③ verticalement sous le support de toit ⑤; utilisez la vis (L) pour fixer le bâton de support pour panneaux de clôture ③ verticalement sous le support de toit ⑤ et serrez avec la clé (B).
Remarque : L'orientation correcte de l'installation du bâton de support pour panneaux de clôture ③ est indiquée dans la figure.

ES: Coloque el listón de soporte para paneles de cierre ③ de manera vertical debajo del soporte de techo ⑤; use el tornillo (L) para asegurar el listón de soporte para paneles de cierre ③ de manera vertical debajo del soporte de techo ⑤ y apriete con la llave (B).
Nota: La orientación correcta de instalación para el listón de soporte para paneles de cierre ③ se muestra en la figura.

JA: 囲い板用支持バー③を屋根支持⑤の下に垂直に配置し、ネジ(L)を使用して囲い板用支持バー③を屋根支持⑤の下に垂直に固定し、レンチ(B)で締めます。
注意: 囲い板用支持バー③の正しい取り付け方向は図に示されています。

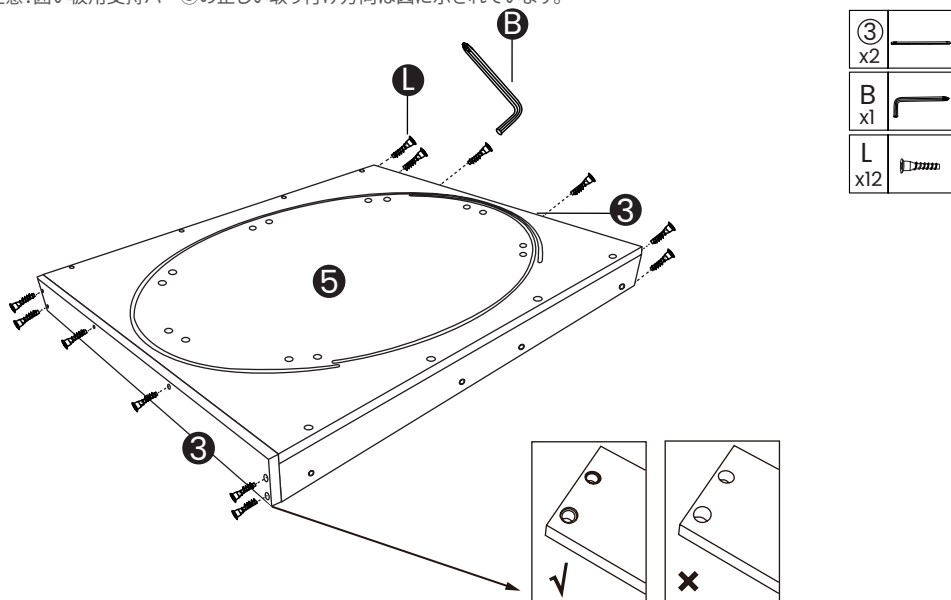

3

EN: Close Slide Rail ② and mount it onto Support Batten for Enclosure Boards ①; use Bolt (A) to secure the ends of Slide Rail ②, then tighten with Wrench (B).

DE: Schließen Sie die Schieberschiene ② und montieren Sie sie auf den Stützbalken für Verkleidungstafeln ①; verwenden Sie die Schraube (A), um die Enden der Schieberschiene ② zu sichern, und ziehen Sie sie mit dem Schlüssel (B) fest.

IT: Chiudere il Binario scorrevole ② e montarlo sul Balaustre di supporto per pannelli di rivestimento ①; utilizzare la Vite (A) per fissare le estremità del Binario scorrevole ②, quindi stringere con la Chiave (B).

FR: Fermez le rail coulissant ② et fixez-le sur le bâton de support pour panneaux de clôture ①; utilisez la vis (A) pour sécuriser les extrémités du rail coulissant ②, puis serrez avec la clé (B).

ES: Cierre el carril deslizante ② y móntelo sobre el listón de soporte para paneles de cierre ①; use el tornillo (A) para asegurar los extremos del carril deslizante ②, luego apriete con la llave (B).

JA: スライドレール②を閉じ、囲い板用支持バー①に取り付けます。ネジ(A)を使用してスライドレール②の両端を固定し、レンチ(B)で締めます。

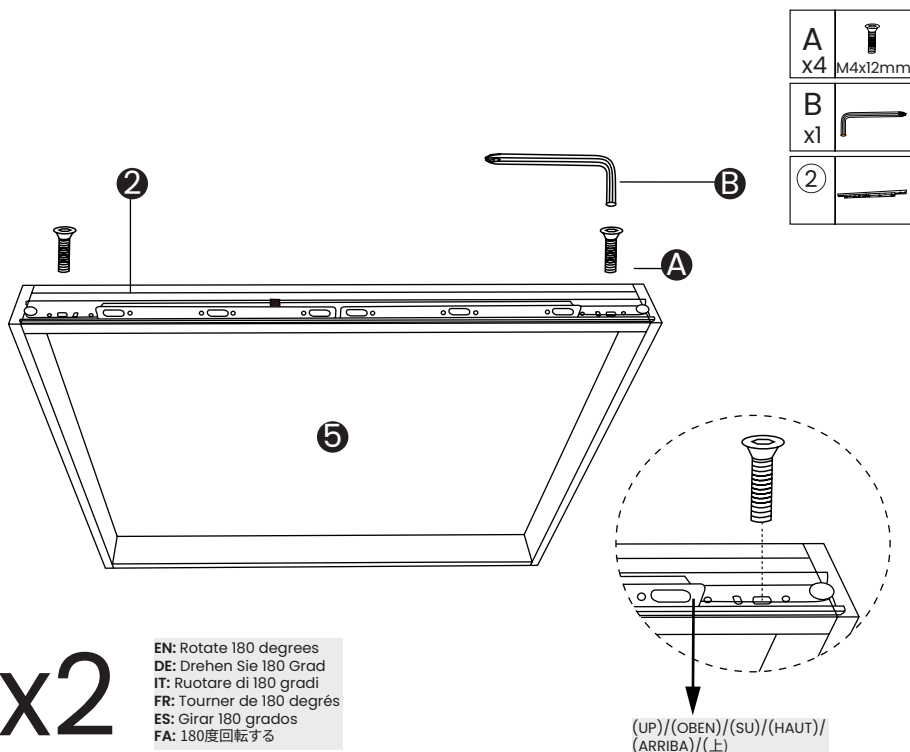

4

EN: Open Slide Rail ②; insert Bolt (A) into the pre-drilled hole on its inner side to secure it, then tighten using Wrench (B).



DE: Öffnen Sie die Schieberschiene ②; setzen Sie die Schraube (A) in das vorgebohrte Loch auf der Innenseite ein, um sie zu sichern, und ziehen Sie sie mit dem Schlüssel (B) fest.

IT: Aprire il Binario scorrevole ②; inserire la Vite (A) nel foro pre-forato sul lato interno per fissarlo, quindi stringere con la Chiave (B).

FR: Ouvrez le rail coulissant ②; insérez la vis (A) dans le trou pré-percé sur son côté intérieur pour le fixer, puis serrez avec la clé (B).

ES: Abra el carril deslizante ②; inserte el tornillo (A) en el agujero previamente perforado en su lado interno para asegurarlo, luego apriete con la llave (B).

JA: スライドレール②を開き、その内側の予め開けられた穴にネジ(A)を挿入して固定し、レンチ(B)で締めます。

A x4	 M4x12mm
B x1	
②	

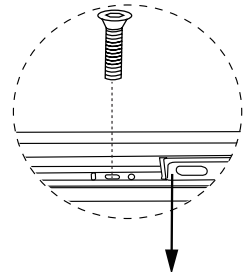
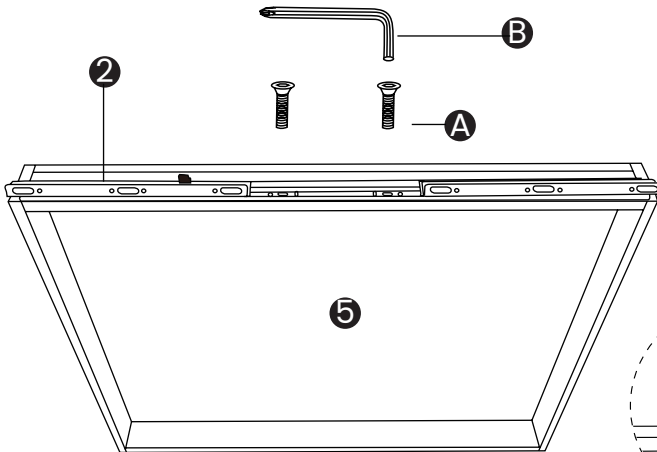

x2

EN: Rotate 180 degrees
DE: Drehen Sie 180 Grad
IT: Ruotare di 180 gradi
FR: Tourner de 180 degrés
ES: Girar 180 grados
FA: 180度回転する

(UP)/(OBEN)/(SU)/(HAUT)/
(ARRIBA)/(上)

EN: Join the two pieces of Top Panel ④ together. Place the assembled Roof Support ⑤ onto Top Panel ④, aligning the pre-drilled holes in the wooden board with those in Slide Rail ②. Insert Flat Washer (D) into Bolt (C), then position Bolt (C) into the pre-drilled holes located in the slide rail and the wooden board. Use Part B to tighten Bolt (C).

DE: Verbinden Sie die beiden Teile der Oberplatte ④ miteinander. Legen Sie die montierte Dachstütze ⑤ auf die Oberplatte ④, und richten Sie die vorgebohrten Löcher im Holzbrett mit denen im Schieberschienen ② aus. Setzen Sie die flache Unterlegscheibe (D) in die Schraube (C) ein, und positionieren Sie die Schraube (C) in die vorgebohrten Löcher in der Schiene und im Holzbrett. Ziehen Sie die Schraube (C) mit Teil B fest.

IT: Unire i due pezzi del Pannello superiore ④. Posizionare il Supporto per tetto montato ⑤ sul Pannello superiore ④, allineando i fori preforati nel pannello di legno con quelli nel Binario scorrevole ②. Inserire la Rondella piatta (D) nella Vite (C), quindi posizionare la Vite (C) nei fori preforati presenti nel binario scorrevole e nel pannello di legno. Utilizzare la Parte B per stringere la Vite (C).

FR: Assemblez les deux pièces du Panneau supérieur ④. Placez le support de toit assemblé ⑤ sur le Panneau supérieur ④, en alignant les trous pré-perçés dans la planche en bois avec ceux du Rail coulissant ②. Insérez la Rondelle plate (D) dans la Vis (C), puis placez la Vis (C) dans les trous pré-perçés du rail coulissant et de la planche en bois. Serrez la Vis (C) à l'aide de la pièce B.

ES: Una las dos piezas del Panel superior ④. Coloque el soporte de techo montado ⑤ sobre el Panel superior ④, alineando los agujeros preperforados en la tabla de madera con los de el Carril deslizante ②. Inserte la Arandela plana (D) en el Tornillo (C), luego coloque el Tornillo (C) en los agujeros preperforados ubicados en el carril deslizante y la tabla de madera. Use la Parte B para apretar el Tornillo (C).

JA: トップパネル④の2つの部品を組み合わせます。組み立てた屋根支持⑤をトップパネル④に置き、木製板の予め開けられた穴をスライドレール②の穴と一致させます。フラットワッシャー(D)をネジ(C)に挿入し、ネジ(C)をスライドレールと木製板にある予め開けられた穴に位置合わせて取り付けます。パートBを使用してネジ(C)を締めます。

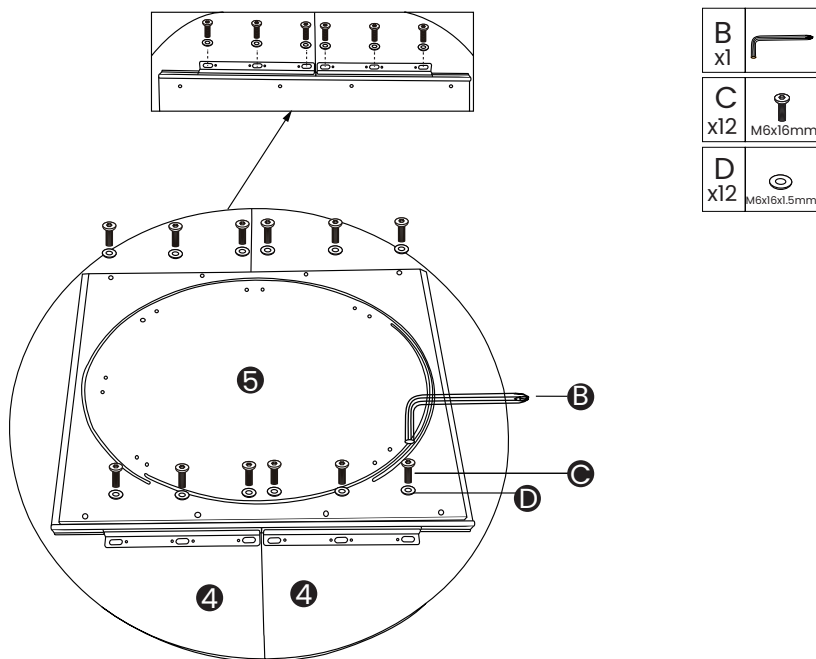

6

EN: Place Support Frame ⑥ onto Roof Support ⑤, aligning the pre-drilled holes; insert Flat Washer (D) into Bolt (C); place Bolt (C) into the pre-drilled holes; and use Wrench (B) to tighten to 50%.





DE: Setzen Sie den Stützrahmen ⑥ auf die Dachstütze ⑤, indem Sie die vorgebohrten Löcher ausrichten; setzen Sie die flache Unterlegscheibe (D) in die Schraube (C) ein; platzieren Sie die Schraube (C) in die vorgebohrten Löcher und ziehen Sie sie mit dem Schlüssel (B) zu 50% fest.

IT: Posizionare il Telaio di supporto ⑥ sul Supporto per tetto ⑤, allineando i fori preforati; inserire la Rondella piatta (D) nella Vite (C); posizionare la Vite (C) nei fori preforati; e usare la Chiave (B) per stringere al 50%.

FR: Placez le cadre de support ⑥ sur le support de toit ⑤, en alignant les trous pré-perçés; insérez la rondelle plate (D) dans la vis (C); placez la vis (C) dans les trous pré-perçés; et serrez à 50% à l'aide de la clé (B).

ES: Coloque el Marco de soporte ⑥ sobre el Soporte de techo ⑤, alineando los agujeros preperforados; inserte la Arandela plana (D) en el Tornillo (C); coloque el Tornillo (C) en los agujeros preperforados; y use la Llave (B) para apretar al 50%.

JA: サポートフレーム⑥を屋根支持⑤に置き、予め開けられた穴を一致させます。フラットワッシャー(D)をネジ(C)に挿入し、ネジ(C)を予め開けられた穴に入れて、レンチ(B)で50%まで締めます。

⑥ x7	
B x1	
D x14 M6x16x1.5mm	
C x14 M6x16mm	

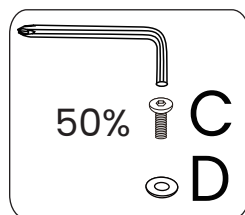
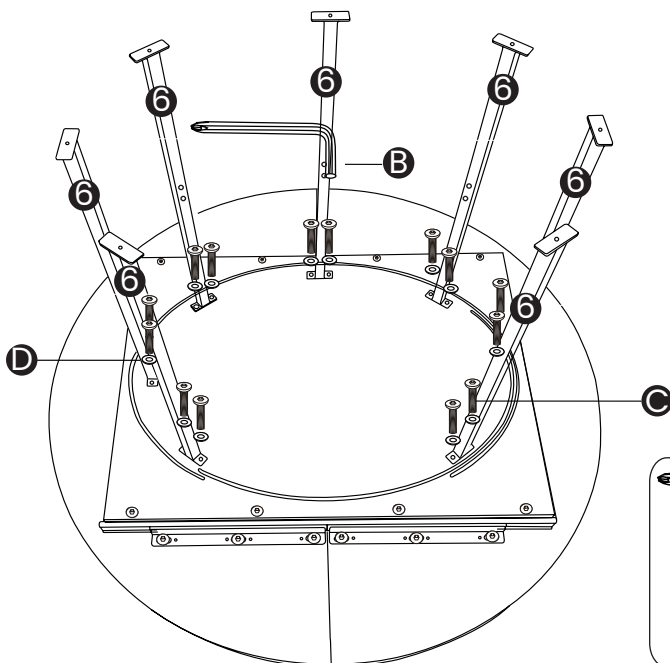

EN: Install Connecting Rod ⑦ and ⑧ at the indicated positions, aligning them with the pre-drilled holes. Insert Flat Washer (D) into Bolt (C), place Bolt (C) into the pre-drilled hole, and use Wrench (B) to tighten it to 50%. Use Bolt (C) to connect Connecting Rod ⑦ and ⑧.

DE: Bauen Sie die Verbindungsstangen ⑦ und ⑧ an den angegebenen Positionen ein, indem Sie sie mit den vorgebohrten Löchern ausrichten. Setzen Sie die flache Unterlegscheibe (D) in die Schraube (C) ein, platzieren Sie die Schraube (C) in das vorgebohrte Loch und ziehen Sie sie mit dem Schlüssel (B) zu 50% fest. Verwenden Sie Schraube (C), um die Verbindungsstangen ⑦ und ⑧ zu verbinden.

IT: Installare le Aste di collegamento ⑦ e ⑧ nelle posizioni indicate, allineandole con i fori pre-forati. Inserire la Rondella piatta (D) nella Vite (C), posizionare la Vite (C) nel foro pre-forato e stringere con la Chiave (B) al 50%. Usare la Vite (C) per collegare le Aste di collegamento ⑦ e ⑧.

FR: Installez les barres de connexion ⑦ et ⑧ aux positions indiquées, en les alignant avec les trous pré-percés. Insérez la rondelle plate (D) dans la vis (C), placez la vis (C) dans le trou pré-percé et serrez à 50% avec la clé (B). Utilisez la vis (C) pour connecter les barres de connexion ⑦ et ⑧.

ES: Instale las Varillas de conexión ⑦ y ⑧ en las posiciones indicadas, alineándolas con los agujeros pre-perforados. Inserte la Arandela plana (D) en el Tornillo (C), coloque el Tornillo (C) en el agujero pre-perforado y apriete al 50% con la Llave (B). Utilice el Tornillo (C) para conectar las Varillas de conexión ⑦ y ⑧.

JA: 指定された位置に接続棒⑦と⑧を取り付け、予め開けられた穴と一致させます。フラットワッシャー(D)をネジ(C)に挿入し、ネジ(C)を予め開けられた穴に入れて、レンチ(B)で50%まで締めます。ネジ(C)を使用して接続棒⑦と⑧を接続します。

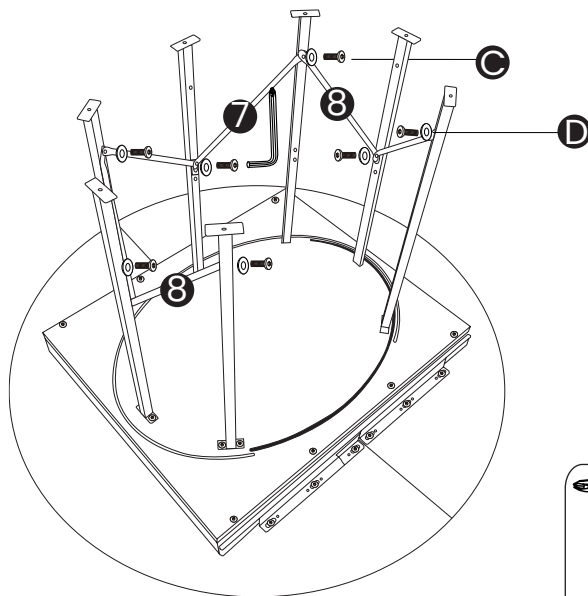

⑦ x1	
⑧ x2	
B x1	
C x7	 M6x16mm
D x7	 M6x16x1.5mm

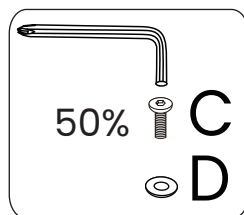

EN: Install Middle Layer Gasket ⑨ at the indicated position, aligning it with the pre-drilled holes. Insert Flat Washer (D) into Bolt (C), place Bolt (C) into the pre-drilled holes, and use Wrench (B) to tighten to 50%.

Note: Please pay attention to the installation orientation of Middle Layer Gasket ⑨.

DE: Installieren Sie die Zwischenschichtdichtung ⑨ an der angegebenen Position und richten Sie sie mit den vorgebohrten Löchern aus. Setzen Sie die flache Unterlegscheibe (D) in die Schraube (C) ein, platzieren Sie die Schraube (C) in die vorgebohrten Löcher und ziehen Sie sie mit dem Schlüssel (B) zu 50% fest.

Hinweis: Achten Sie auf die Installationsausrichtung der Zwischenschichtdichtung ⑨.

IT: Installare la Guarnizione di strato intermedio ⑨ nella posizione indicata, allineandola con i fori preforati. Inserire la Rondella piatta (D) nella Vite (C), posizionare la Vite (C) nei fori pre-forati e stringere con la Chiave (B) al 50%.

Nota: Prestare attenzione all'orientamento di installazione della Guarnizione di strato intermedio ⑨.

FR: Installez le joint de couche intermédiaire ⑨ à la position indiquée, en l'alignant avec les trous pré-perçés. Insérez la rondelle plate (D) dans la vis (C), placez la vis (C) dans les trous pré-perçés et serrez à 50% avec la clé (B).

Remarque : Veuillez prêter attention à l'orientation d'installation du joint de couche intermédiaire ⑨.

ES: Instale la Junta de capa intermedia ⑨ en la posición indicada, alineándola con los agujeros preperforados. Inserte la Arandela plana (D) en el Tornillo (C), coloque el Tornillo (C) en los agujeros preperforados y apriete al 50% con la Llave (B).

Nota: Preste atención a la orientación de instalación de la Junta de capa intermedia ⑨.

JA: 中間層ガスケット⑨を指定された位置に取り付け、予め開けられた穴と一致させます。フラットワッシャー(D)をネジ(C)に挿入し、ネジ(C)を予め開けられた穴に入れて、レンチ(B)で50%まで締めます。

注意: 中間層ガスケット⑨の取り付け方向にご注意ください。

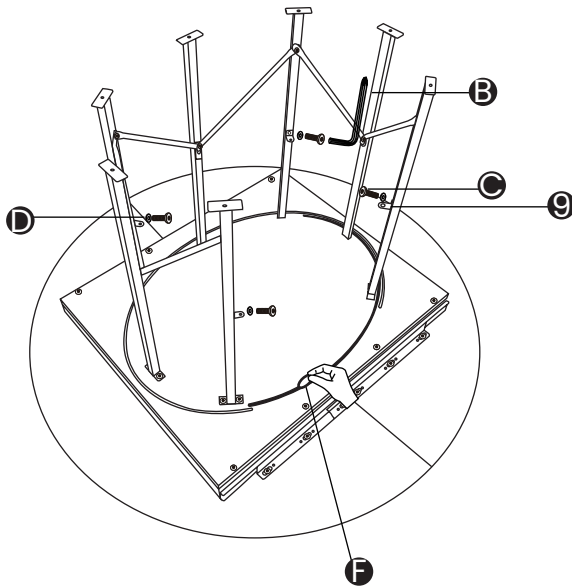

⑨ x4	
B x1	
C x4 M6x16mm	
D x4 M6x16x1.5mm	
F x1 WAX	

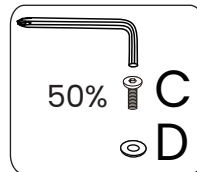

EN: Apply a circle of F wax blocks to the groove of the track.
DE: Tragen Sie einen Kreis aus F-Wachsblöcken auf die Nut der Schiene auf.
IT: Applica un cerchio di blocchi di cera F sulla scanalatura del binario.
FR: Appliquez un cercle de blocs de cire F dans la rainure du rail.
ES: Aplique un círculo de bloques de cera F en la ranura del carril.
FA: トラックの溝にFワックスブロックの円を塗布します。

EN: Install Base Plate ⑬ above Support Frame ⑥. Align the pre-drilled holes in Base Plate ⑬ and Support Frame ⑥, secure them using fastener Bolt (E), and tighten with Wrench (B).

Note: Tighten the screw only 30% and do not over-tighten.

DE: Installieren Sie die Bodenplatte ⑬ über dem Stützrahmen ⑥. Richten Sie die vorgebohrten Löcher in der Bodenplatte ⑬ und dem Stützrahmen ⑥ aus, sichern Sie sie mit der Schraube (E) und ziehen Sie sie mit dem Schlüssel (B) fest.

Hinweis: Ziehen Sie die Schraube nur zu 30% fest und überziehen Sie sie nicht.

IT: Installare la Piastra di base ⑬ sopra il Telaio di supporto ⑥. Allineare i fori pre-forati nella Piastra di base ⑬ e nel Telaio di supporto ⑥, fissarli utilizzando la Vite (E) e stringere con la Chiave (B).

Nota: Stringere la vite solo al 30% e non esagerare con la forza.

FR: Installez la Plaque de base ⑬ au-dessus du cadre de support ⑥. Alignez les trous pré-perçés dans la Plaque de base ⑬ et le cadre de support ⑥, fixez-les à l'aide de la vis (E), puis serrez avec la clé (B).

Remarque : Serrez la vis à 30 % seulement et ne serrez pas trop fort.

ES: Instale la Placa base ⑬ sobre el Marco de soporte ⑥. Alinee los agujeros preperforados en la Placa base ⑬ y el Marco de soporte ⑥, asegúrelos utilizando el Tornillo (E) y apriete con la Llave (B).

Nota: Apriete el tornillo solo al 30% y no lo apriete en exceso.

JA: ベースプレート⑬をサポートフレーム⑥の上に取り付けます。ベースプレート⑬とサポートフレーム⑥の予め開けられた穴を一致させ、ファスナーのネジ(E)で固定し、レンチ(B)で締めます。

注意: ネジは30%だけ締め、締めすぎないようにしてください。

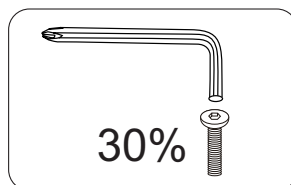
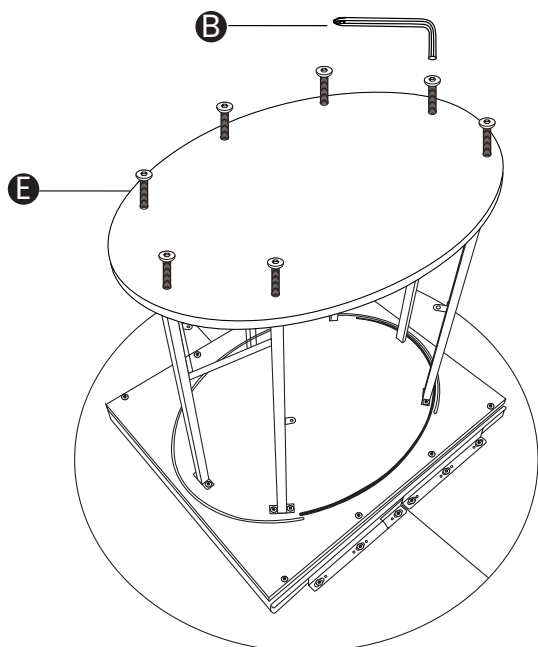
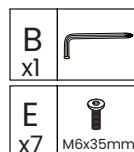

EN: Install Intermediate Shelf ⑫, aligning the pre-drilled holes on Middle Layer Gasket ⑨ and Intermediate Shelf ⑫, and secure using Bolt (H).

Note: After Intermediate Shelf ⑫ is installed, tighten all screws except for the E-type screws.

DE: Installieren Sie das Zwischenregal ⑫, indem Sie die vorgebohrten Löcher in der Zwischenschichtdichtung ⑨ und im Zwischenregal ⑫ ausrichten, und sichern Sie es mit der Schraube (H).

Hinweis: Nachdem das Zwischenregal ⑫ installiert ist, ziehen Sie alle Schrauben fest, außer den E-Typ-Schrauben.

IT: Installare la Mensola intermedia ⑫, allineando i fori pre-forati sulla Guarnizione di strato intermedio ⑨ e sulla Mensola intermedia ⑫, e fissarla con la Vite (H).

Nota: Dopo che la Mensola intermedia ⑫ è stata installata, stringere tutte le viti, tranne quelle di tipo E.

FR: Installez l'étagère intermédiaire ⑫, en alignant les trous pré-perçés sur le joint de couche intermédiaire ⑨ et l'étagère intermédiaire ⑫, puis fixez-la avec la vis (H).

Remarque : Après l'installation de l'étagère intermédiaire ⑫, serrez toutes les vis sauf celles de type E.

ES: Instale el Estante intermedio ⑫, alineando los agujeros preperforados en la Junta de capa intermedia ⑨ y el Estante intermedio ⑫, y asegúrelo con el Tornillo (H).

Nota: Después de instalar el Estante intermedio ⑫, apriete todos los tornillos excepto los tornillos de tipo E.

JA: 中間棚⑫を取り付け、中間層ガスケット⑨と中間棚⑫の予め開けられた穴を一致させ、ネジ(H)で固定します。

注意: 中間棚⑫が取り付けられた後、E型ネジを除いてすべてのネジを締めてください。

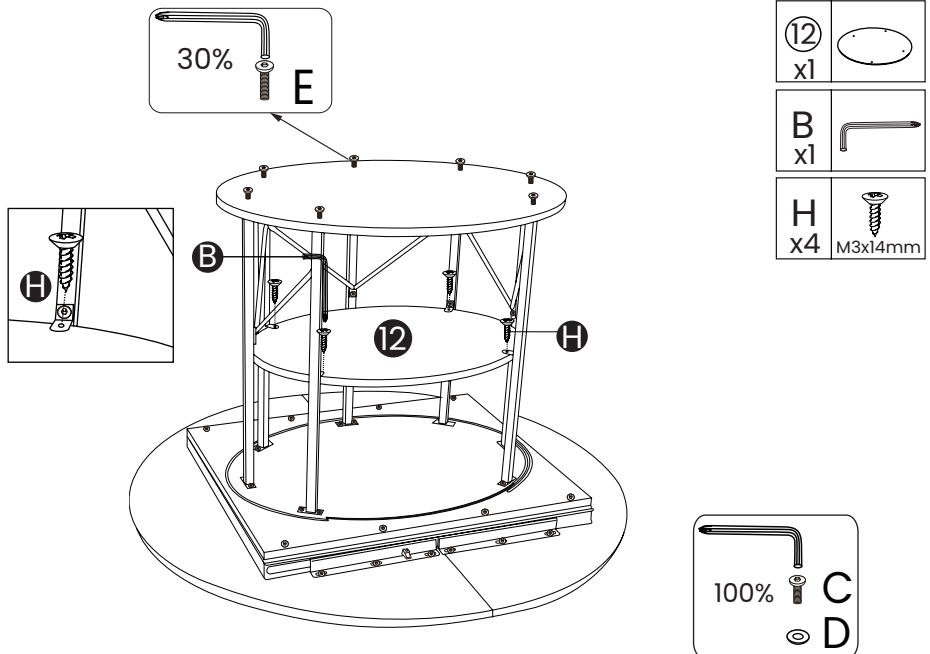

EN: Install Handle (K) onto Column Roller Shutter Door ⑩, secure it using Bolt (G), and use Wrench (B) to tighten Bolt (G).





DE: Bauen Sie den Griff (K) an der Säulenrolltür ⑩ ein, sichern Sie ihn mit der Schraube (G) und ziehen Sie die Schraube (G) mit dem Schlüssel (B) fest.

IT: Installare la Maniglia (K) sulla Porta avvolgibile a colonna ⑩, fissarla con la Vite (G) e stringere la Vite (G) con la Chiave (B).

FR: Installez la poignée (K) sur la porte à rideau roulant à colonne ⑩, fixez-la avec la vis (G) et serrez la vis (G) avec la clé (B).

ES: Instale el Mango (K) en la Puerta enrollable de columna ⑩, asegúrelo con el Tornillo (G) y apriete el Tornillo (G) con la Llave (B).

JA: ハンドル(K)をコラムローラーシャッター扉⑩に取り付け、ネジ(G)で固定し、レンチ(B)でネジ(G)を締めます。

⑩ x1	
B x1	
G x2	 M4x8mm
K x1	

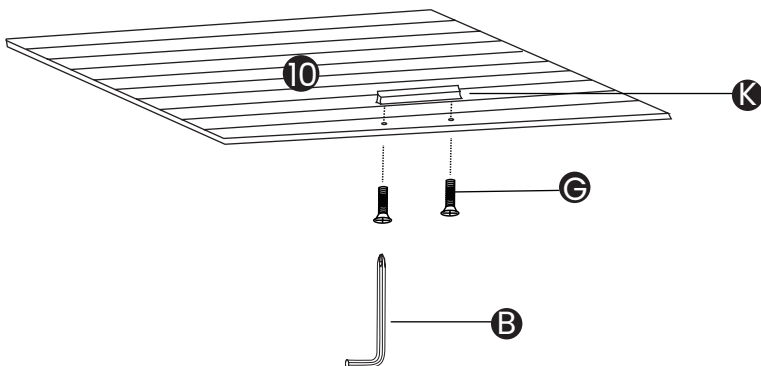

12

EN: Gently lift the Base Plate ⑬, and insert the Column Roller Shutter Door ⑩ and ⑪ from both sides.

DE: Heben Sie vorsichtig die Bodenplatte ⑬ an und setzen Sie die Säulenrolltüren ⑩ und ⑪ von beiden Seiten ein.

IT: Sollevare delicatamente la Piastra di base ⑬ e inserire le Porte avvolgibili a colonna ⑩ e ⑪ da entrambi i lati.

FR: Soulevez doucement la plaque de base ⑬ et insérez les portes à rideau roulant à colonne ⑩ et ⑪ des deux côtés.

ES: Levante suavemente la Placa base ⑬ e inserte las Puertas enrollables de columna ⑩ y ⑪ desde ambos lados.

JA: ベースプレート⑬を慎重に持ち上げ、両側からコラムローラーシャッター扉⑩と⑪を挿入します。

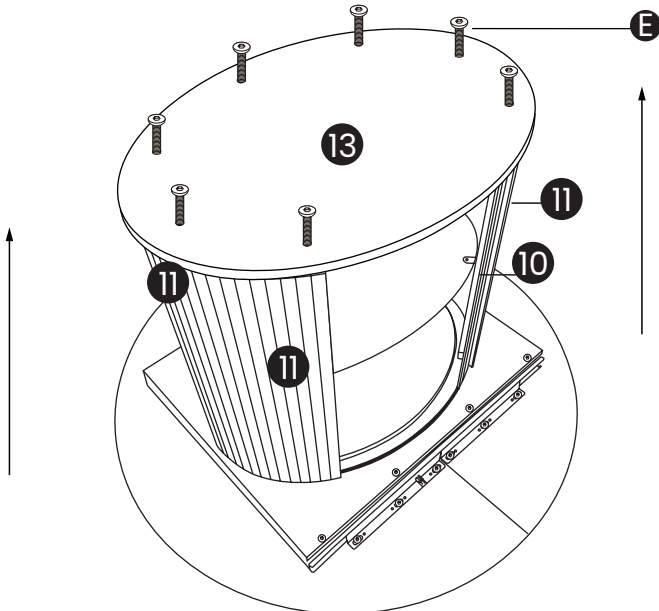
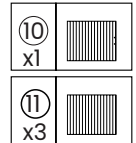

EN: First insert Column Roller Shutter Door ⑩ and ⑪ into the slots of Roof Support ⑤, then into the slots of Base Plate ⑬. Gently tap Column Roller Shutter Door ⑩ and ⑪ to ensure both their upper and lower sections are fully seated in the slots. Then fully tighten all E-type screws.

DE: Setzen Sie zuerst die Säulenrolltüren ⑩ und ⑪ in die Schlitzte der Dachstütze ⑤ und dann in die Schlitzte der Bodenplatte ⑬ ein. Klopfen Sie vorsichtig auf die Säulenrolltüren ⑩ und ⑪, um sicherzustellen, dass sowohl die oberen als auch die unteren Teile vollständig in den Schlitzten sitzen. Ziehen Sie dann alle E-Typ-Schrauben vollständig fest.

IT: Inserire prima le Porte avvolgibili a colonna ⑩ e ⑪ nelle fessure del Supporto per tetto ⑤, quindi nelle fessure della Piastra di base ⑬. Picchiare delicatamente le Porte avvolgibili a colonna ⑩ e ⑪ per assicurarsi che entrambe le sezioni superiore e inferiore siano completamente inserite nelle fessure. Quindi stringere completamente tutte le viti di tipo E.

FR: Insérez d'abord les portes à rideau roulant à colonne ⑩ et ⑪ dans les fentes du support de toit ⑤, puis dans les fentes de la plaque de base ⑬. Tapotez doucement sur les portes à rideau roulant à colonne ⑩ et ⑪ pour vous assurer que leurs sections supérieure et inférieure sont bien enclenchées dans les fentes. Ensuite, serrez complètement toutes les vis de type E.

ES: Primero inserte las Puertas enrollables de columna ⑩ y ⑪ en las ranuras del Soporte de techo ⑤, luego en las ranuras de la Placa base ⑬. Golpee suavemente las Puertas enrollables de columna ⑩ y ⑪ para asegurarse de que tanto sus secciones superiores como inferiores estén completamente asentadas en las ranuras. Luego, apriete completamente todos los tornillos de tipo E.

JA: まず、コラムローラーシャッター扉⑩と⑪を屋根支持⑤のスロットに挿入し、その後、ベースプレート⑬のスロットに挿入します。コラムローラーシャッター扉⑩と⑪を軽く叩いて、上部と下部がスロットに完全に収まっていることを確認します。その後、すべてのE型ネジを完全に締めます。

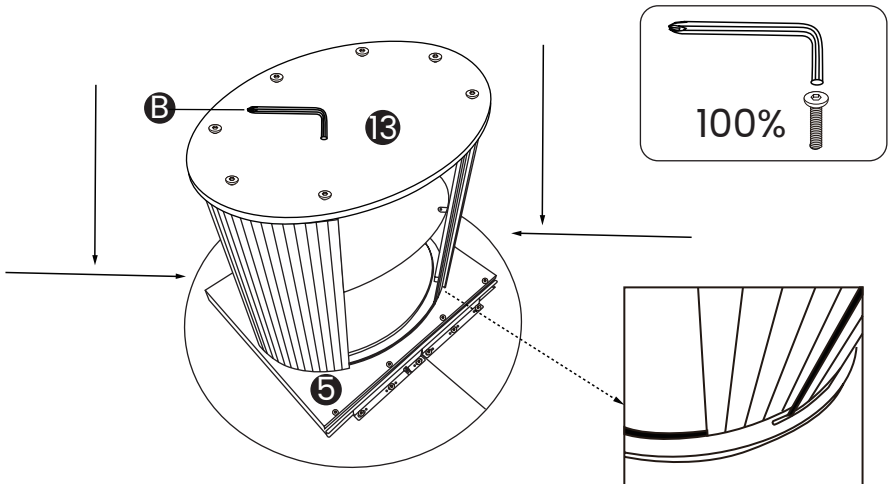

14

EN: Affix Pad (J) over the screw holes on Base Plate ⑬.

DE: Befestigen Sie das Polster (J) über den Schraubenlöchern auf der Bodenplatte ⑬.

IT: Fissare il Pad (J) sopra i fori delle viti sulla Piastra di base ⑬.

FR: Fixez le tampon (J) sur les trous de vis de la plaque de base ⑬.

ES: Coloque la Almohadilla (J) sobre los agujeros de los tornillos en la Placa base ⑬.

JA: ベースプレート⑬のネジ穴の上にパッド(J)を取り付けます。

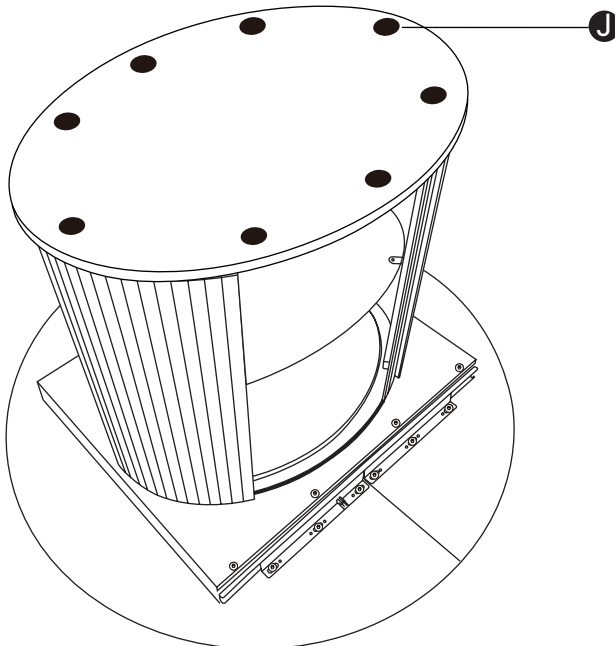

EN: Slide rail lock, lock after pressing downward, unlock by raising the button. Place Extension Leaf ⑭ to expand the area.

DE: Schiebeshienenverschluss, verriegeln nach unten drücken, entriegeln durch Anheben des Knopfes. Legen Sie das Erweiterungsblatt ⑭ auf, um die Fläche zu vergrößern.

IT: Blocco del binario scorrevole, bloccare premendo verso il basso, sbloccare sollevando il pulsante. Posizionare il Foglio di estensione ⑭ per espandere l'area.

FR: Verrouillage du rail coulissant, verrouiller en appuyant vers le bas, déverrouiller en levant le bouton. Placez la Feuille d'extension ⑭ pour agrandir la surface.

ES: Bloqueo del carril deslizante, bloquear presionando hacia abajo, desbloquear levantando el botón. Coloque la Hoja de extensión ⑭ para ampliar el área.

JA: スライドレールロック、下に押ししてロックし、ボタンを上げて解除します。拡張リーフ⑭を置いて面積を広げます。

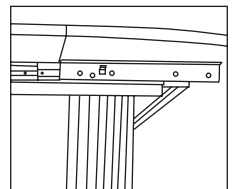
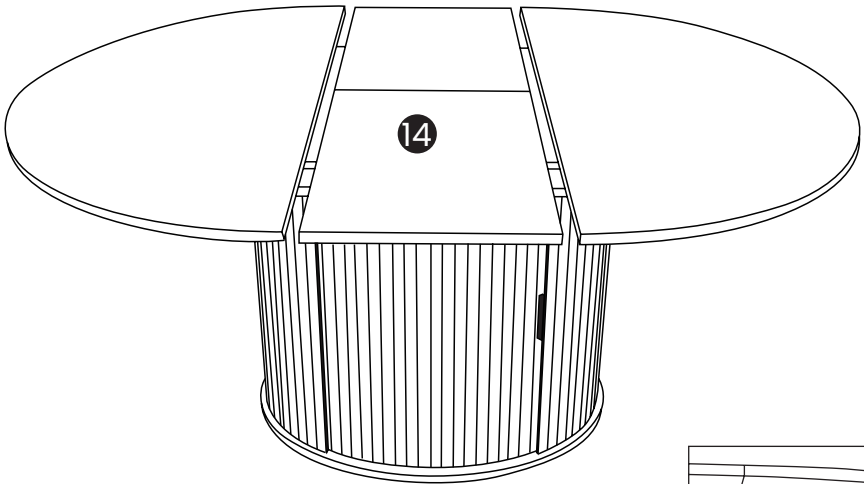
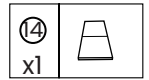

EN: The middle panel can be folded and stored. Slide rail lock, lock after pressing downward, unlock by raising the button.

DE: Das mittlere Panel kann gefaltet und aufbewahrt werden. Schiebeshienenverschluss, verriegeln nach unten drücken, entriegeln durch Anheben des Knopfes.

IT: Il pannello centrale può essere piegato e riposto. Blocco del binario scorrevole, bloccare premendo verso il basso, sbloccare sollevando il pulsante.

FR: Le panneau central peut être replié et rangé. Verrouillage du rail coulissant, verrouiller en appuyant vers le bas, déverrouiller en levant le bouton.

ES: El panel central se puede plegar y almacenar. Bloqueo del carril deslizante, bloquear presionando hacia abajo, desbloquear levantando el botón.

JA: 中央パネルは折りたたんで収納できます。スライドレールロック、下に押ししてロックし、ボタンを上げて解除します。

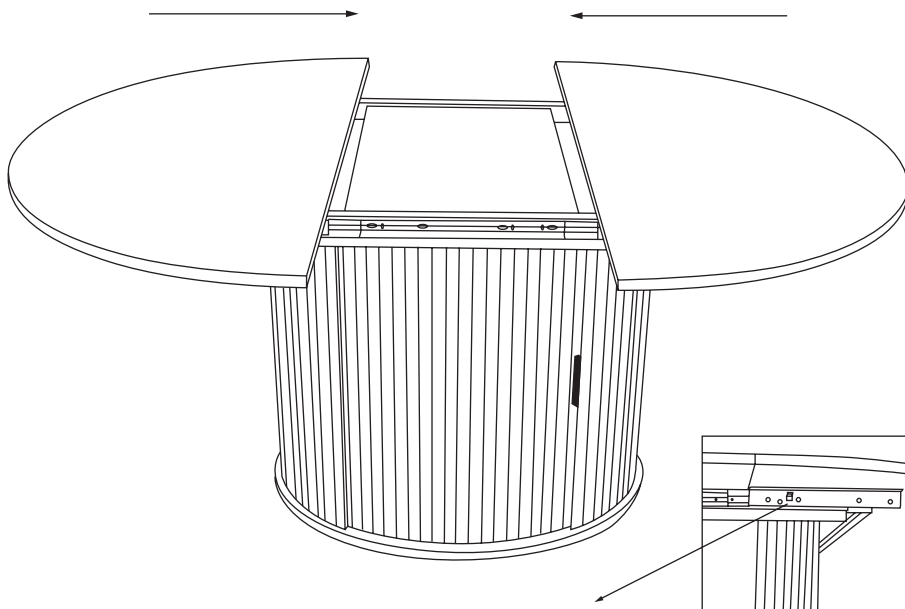

EN: Slide rail lock, lock after pressing downward, unlock by raise the button.

DE: Schiebeshienenverschluss, verriegeln nach unten drücken, entriegeln durch Anheben des Knopfes.

IT: Blocco del binario scorrevole, bloccare premendo verso il basso, sbloccare sollevando il pulsante.

FR: Verrouillage du rail coulissant, verrouiller en appuyant vers le bas, déverrouiller en levant le bouton.

ES: Bloqueo del carril deslizante, bloquear presionando hacia abajo, desbloquear levantando el botón.

FA: スライドレールロック、下に押ししてロックし、ボタンを上げて解除します。

EN: If you are satisfied with the stability of the table, the "M" fixing clamps do not need to be installed. If you still wish to assemble the "M" fixing clamps, DO NOT attach them to the sliding rail of Column Roller Shutter Door ⑩!!

DE: Wenn Sie mit der Stabilität des Tisches zufrieden sind, müssen die "M" Fixierklammern nicht installiert werden. Wenn Sie die "M" Fixierklammern dennoch montieren möchten, befestigen Sie diese NICHT an der Schiene der Säulenrolltür ⑩!!

IT: Se sei soddisfatto della stabilità del tavolo, le morsetti di fissaggio "M" non devono essere installate. Se desideri comunque assemblare le morsetti di fissaggio "M", NON attaccarle al binario scorrevole della porta avvolgibile a colonna ⑩!!

FR: Si vous êtes satisfait de la stabilité de la table, les pinces de fixation "M" ne doivent pas être installées. Si vous souhaitez toujours assembler les pinces de fixation "M", NE LES FIXEZ PAS à la rail coulissant de la porte à rideau roulant à colonne ⑩!!

ES: Si está satisfecho con la estabilidad de la mesa, no es necesario instalar las pinzas de fijación "M". Si aún desea montar las pinzas de fijación "M", ¡NO las fije al carril deslizante de la Puerta enrollable de columna ⑩!!

JA: テーブルの安定性に満足している場合、"M" 固定クランプは取り付けする必要はありません。それでも "M" 固定クランプを組み立てたい場合は、コラムローラーシャッター扉⑩のスライドレールに取り付けしないでください!!

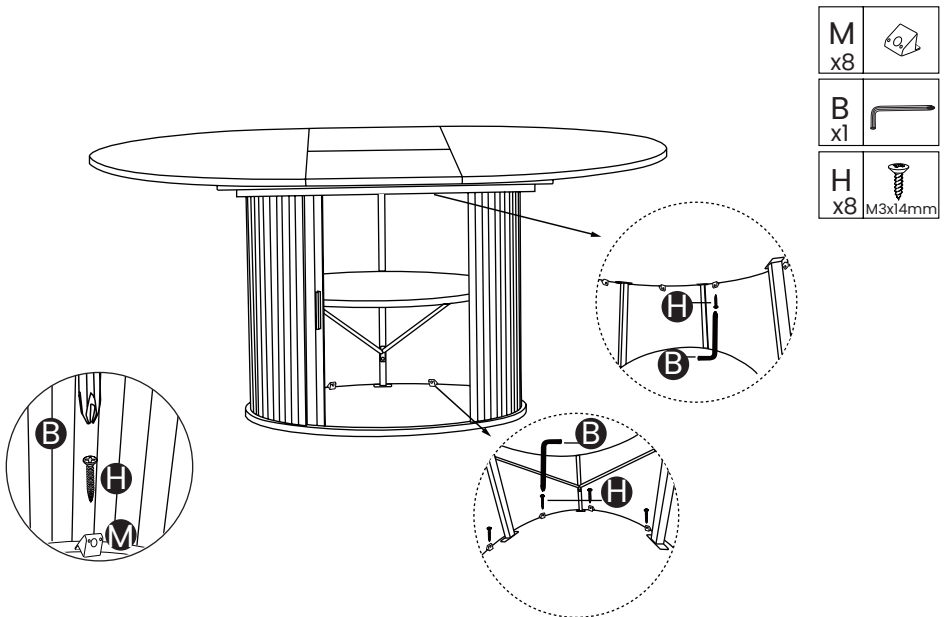

EN: Install the pin so that it faces the hole surface.

DE: Setzen Sie den Stift so ein, dass er zur Lochfläche zeigt.

IT: Installare il perno in modo che sia rivolto verso la superficie del foro.

FR: Installez le pivot de manière à ce qu'il soit orienté vers la surface du trou.

ES: Instale el pasador de manera que quede frente a la superficie del agujero.

JA: ピンを取り付ける際、穴の表面に向かうように取り付けてください。

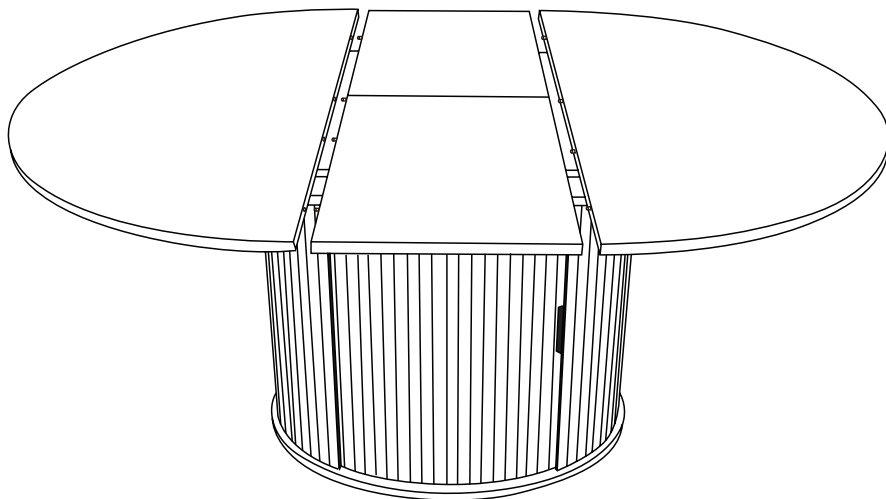

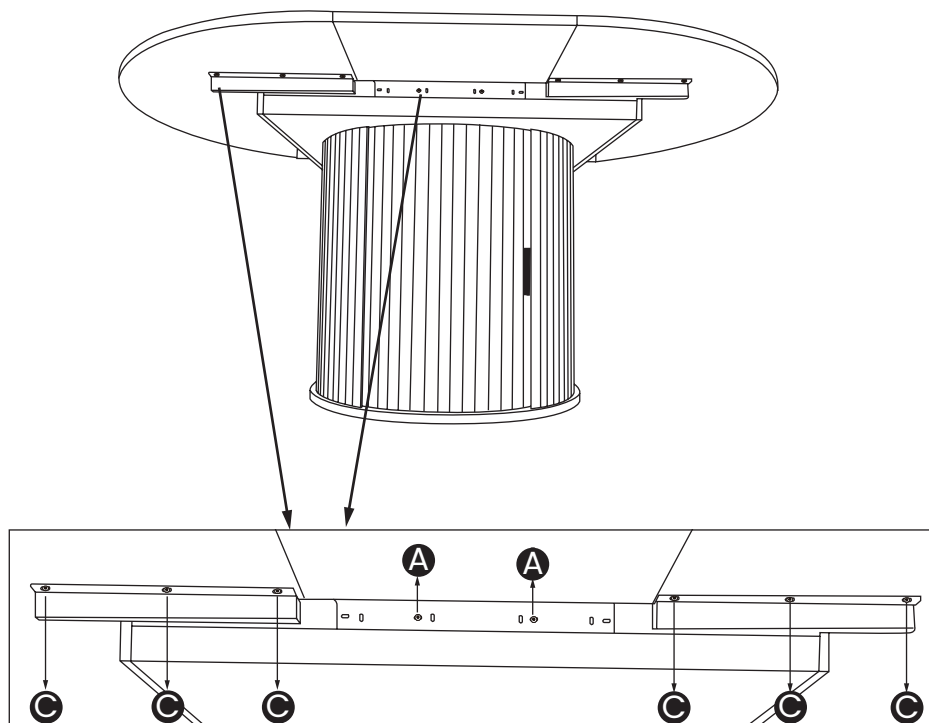

Friendly Reminder/Freundliche Erinnerung/Promemoria amichevole/Recordatorio amistosu/親切なリマインダー:

EN: If you find large gaps at the desktop assembly joints after the product is fully assembled, you can try loosening the screws A and C that fix the sliding rails. After loosening screws A and C, adjust the panel until the gaps become smaller, then tighten screws A and C again.

DE: Wenn nach der vollständigen Montage des Produkts große Lücken an den Schreibtischmontagefugen zu sehen sind, können Sie versuchen, die Schrauben A und C, die die Schienen fixieren, zu lockern. Nachdem Sie die Schrauben A und C gelockert haben, justieren Sie das Panel, bis die Lücken kleiner werden, und ziehen Sie dann die Schrauben A und C wieder fest.

IT: Se trovi grandi fessure nelle giunture dell'assemblaggio del piano del tavolo dopo che il prodotto è stato completamente assemblato, prova a allentare le viti A e C che fissano i binari scorrevoli. Dopo aver allentato le viti A e C, regola il pannello finché le fessure non diventano più piccole, quindi riavvita le viti A e C.

FR: Si vous trouvez de grands espaces aux joints d'assemblage du bureau après que le produit soit complètement monté, vous pouvez essayer de desserrer les vis A et C qui fixent les rails coulissants. Après avoir desserré les vis A et C, ajustez le panneau jusqu'à ce que les espaces se réduisent, puis resserrez à nouveau les vis A et C.

ES: Si encuentras grandes huecos en las juntas del escritorio después de que el producto esté completamente ensamblado, puedes intentar aflojar los tornillos A y C que fijan los rieles deslizantes. Después de aflojar los tornillos A y C, ajusta el panel hasta que los huecos se hagan más pequeños, luego vuelve a apretar los tornillos A y C.

JA:製品が完全に組み立てられた後、デスクトップの組立ジョイントに大きな隙間がある場合は、スライドレールを固定するAとCのネジを緩めてみてください。AとCのネジを緩めた後、隙間が小さくなるまでパネルを調整し、その後、再度AとCのネジを締めてください。

WARRANTY

We will repair or replace any defective product within one year of purchase, as long as you, the original purchaser, still own it. This is your only remedy under the warranty.

EXCLUSIONS

This warranty does not cover:

Normal wear and tear.

Misuse, abuse, or excessive use.

Unauthorized modifications or attachments.

Products not installed, used, or maintained properly.

Rental or unauthorized retail use.

PRODUCT USAGE:

Normal use is equivalent to a 40-hour workweek. Exceeding this will proportionately reduce the warranty period

RETURN POLICY

We offer a 30-day return policy. Contact us within 30 days for a return. Returns must be in original condition with packaging.

CONDITIONS

Returned products must be in original condition and packaging.

The buyer pays return shipping if changing their mind.

Faulty products will have return shipping covered by us.

Partial refunds may apply for returned items that are damaged or missing parts.

HOW RETURNS WORK

Attach your invoice and reason for return. We'll provide a return address and resolution after inspection. Approved returns will be refunded to the original payment method.

GARANTIE

Wir reparieren oder ersetzen jedes defekte Produkt innerhalb eines Jahres nach dem Kauf, sofern Sie der ursprüngliche Käufer sind und das Produkt weiterhin besitzen. Dies ist Ihr einziges Rechtsmittel im Rahmen dieser Garantie.

AUSSCHLÜSSE

Diese Garantie deckt Folgendes nicht ab:

Normale Abnutzung und Verschleiß.

Missbrauch, unsachgemäße Nutzung oder übermäßige Beanspruchung.

Nicht autorisierte Änderungen oder Anbauten.

Produkte, die nicht ordnungsgemäß installiert, verwendet oder gewartet wurden.

Vermietung oder nicht autorisierte gewerbliche Nutzung.

PRODUKTNUTZUNG:

Der normale Gebrauch entspricht einer 40-Stunden-Arbeitswoche. Eine Überschreitung kann die Garantiezeit entsprechend verkürzen.

RÜCKGABERICHTLINIE

Wir bieten ein 30-tägiges Rückgaberecht. Bitte kontaktieren Sie uns innerhalb von 30 Tagen für eine Rückgabe. Rücksendungen müssen sich im Originalzustand und in der Originalverpackung befinden.

BEDINGUNGEN

Zurückgesendete Produkte müssen sich im Originalzustand und in der Originalverpackung befinden.

Bei Rücksendungen aufgrund von Meinungsänderung trägt der Käufer die Rücksendekosten.

Bei defekten Produkten übernehmen wir die Rücksendekosten.

Teilerstattungen können bei beschädigten Artikeln oder fehlenden Teilen erfolgen.

ABLAUF DER RÜCKGABE

Legen Sie Ihre Rechnung und den Rücksendegrund bei.

Nach Prüfung teilen wir Ihnen die Rücksendeadresse und die Lösung mit. Genehmigte Rücksendungen werden auf die ursprüngliche Zahlungsmethode erstattet.

GARANZIA

Ripareremo o sostituiremo qualsiasi prodotto difettoso entro un anno dalla data di acquisto, a condizione che l'acquirente originale sia ancora in possesso del prodotto. Questo è l'unico rimedio previsto dalla presente garanzia.

ESCLUSIONI

La presente garanzia non copre:

Normale usura.

Uso improprio, abuso o utilizzo eccessivo.

Modifiche o accessori non autorizzati.

Prodotti non installati, utilizzati o mantenuti correttamente.

Noleggio o uso commerciale non autorizzato.

USO DEL PRODOTTO:

L'uso normale equivale a una settimana lavorativa di 40 ore. Il superamento di tale limite può ridurre proporzionalmente il periodo di garanzia.

POLITICA DI RESO

Offriamo una politica di reso entro 30 giorni. Contattateci entro 30 giorni per avviare il reso. I prodotti restituiti devono essere in condizioni e imballaggio originali.

CONDIZIONI

I prodotti restituiti devono essere in condizioni e imballaggio originali.

In caso di ripensamento, le spese di spedizione per il reso sono a carico dell'acquirente.

Per i prodotti difettosi, le spese di spedizione per il reso saranno a nostro carico.

Potrebbero essere applicati rimborsi parziali per articoli restituiti danneggiati o con parti mancanti.

PROCEDURA DI RESO

Allegare la fattura e il motivo del reso. Dopo l'ispezione, forniremo l'indirizzo di reso e la risoluzione. I resi approvati saranno rimborsati sul metodo di pagamento originale.

GARANTIE

Nous réparerons ou remplacerons tout produit défectueux dans un délai d'un an à compter de la date d'achat, à condition que vous soyez l'acheteur initial et que vous possédiez toujours le produit. Il s'agit de votre seul recours au titre de cette garantie.

EXCLUSIONS

Cette garantie ne couvre pas :

L'usure normale.

Une mauvaise utilisation, un abus ou une utilisation excessive.

Des modifications ou accessoires non autorisés.

Les produits non installés, utilisés ou entretenus correctement.

La location ou une utilisation commerciale non autorisée.

UTILISATION DU PRODUIT:

Une utilisation normale correspond à une semaine de travail de 40 heures. Un dépassement peut réduire proportionnellement la période de garantie.

POLITIQUE DE RETOUR

Nous offrons une politique de retour de 30 jours. Veuillez nous contacter dans les 30 jours pour effectuer un retour. Les articles retournés doivent être dans leur état et emballage d'origine.

CONDITIONS

Les produits retournés doivent être dans leur état et emballage d'origine.

Les frais de retour sont à la charge de l'acheteur en cas de changement d'avis.

Pour les produits défectueux, les frais de retour seront pris en charge par nos soins.

Des remboursements partiels peuvent s'appliquer pour les articles retournés endommagés ou incomplets.

PROCESSUS DE RETOUR

Joignez votre facture et le motif du retour. Après inspection, nous fournirons l'adresse de retour et la solution. Les retours approuvés seront remboursés sur le mode de paiement initial.

GARANTÍA

Repararemos o sustituiremos cualquier producto defectuoso dentro de un año a partir de la fecha de compra, siempre que usted sea el comprador original y conserve el producto. Este es su único recurso bajo esta garantía.

EXCLUSIONES

Esta garantía no cubre:

Desgaste normal.

Uso indebido, abuso o uso excesivo.

Modificaciones o accesorios no autorizados.

Productos no instalados, utilizados o mantenidos correctamente.

Alquiler o uso comercial no autorizado.

USO DEL PRODUCTO:

El uso normal equivale a una semana laboral de 40 horas.

Superar este límite puede reducir proporcionalmente el período de garantía.

POLÍTICA DE DEVOLUCIONES

Ofrecemos una política de devolución de 30 días.

Contáctenos dentro de los 30 días para realizar una devolución. Los productos devueltos deben estar en su estado y embalaje originales.

CONDICIONES

Los productos devueltos deben estar en su estado y embalaje originales.

El comprador asume los gastos de envío de devolución en caso de cambio de opinión.

En caso de productos defectuosos, cubriremos los gastos de envío de la devolución.

Pueden aplicarse reembolsos parciales a artículos devueltos dañados o con piezas faltantes.

PROCESO DE DEVOLUCIÓN

Adjunte su factura y el motivo de la devolución. Tras la inspección, le proporcionaremos la dirección de devolución y la solución correspondiente. Las devoluciones aprobadas se reembolsarán al método de pago original.

保証

ご購入日から1年以内に不具合が確認された場合、購入者ご本人が引き続き製品を所有していることを条件として、修理または交換を行います。本保証に基づく救済はこれに限定されます。

保証対象外

本保証は以下の場合には適用されません。

通常の摩耗や劣化

誤使用、乱用、または過度な使用

無断で行われた改造や付属品の追加

正しく設置、使用、または保守されていない製品

レンタルまたは無許可の商業利用

製品の使用条件:

通常使用とは、週40時間の使用を基準とします。これを超える使用は、保証期間を相応に短縮する場合があります。

返品ポリシー

30日間の返品対応を行っています。返品をご希望の場合は、30日以内にご連絡ください。返品品は、元の状態および梱包である必要があります。

条件

返品される製品は、元の状態および梱包である必要があります。

お客様のご都合による返品の場合、返送料はお客様負担となります。

不良品の場合、返送料は当社が負担します。

破損や部品不足がある場合、返金額が一部減額されることがあります。

返品の流れ

請求書(購入証明)と返品理由を同封してください。検品後、返送先住所および対応内容をご案内します。承認された返品は、元のお支払い方法へ返金されます。