

Hamilton Beach

Read before use/Lire avant utilisation/Lea antes de usar.

Recipes, tips, product information, and registration: hamiltonbeach.com

Recettes, des conseils, des renseignements sur le produit et l'enregistrement : hamiltonbeach.ca

Recetas, consejos, información del producto y registro: hamiltonbeach.com.mx

Le invitamos a leer cuidadosamente este instructivo antes de usar su aparato.

⚠️ WARNING Fire Hazard: To reduce the risk of fire:

- Do not operate while unattended.
- Do not use with food that has been spread with butter, jelly, frosting, etc.
- Do not use with rice cakes, fried foods, frozen prepared foods, or nonbread items.
- Do not use with toaster pastries. Always cook toaster pastries in a toaster oven.
- Do not cover or use near curtains, walls, cabinets, paper or plastic products, cloth towels, etc.
- Closely supervise when used by or near children.
- Do not operate toaster in an enclosed space, such as an appliance cabinet, caddy, garage, or other storage area.
- To reduce the risk of fire, clean crumb trays regularly.
- Always unplug toaster when not in use.

Failure to follow these instructions can result in death or fire.

IMPORTANT SAFEGUARDS

When using electrical appliances, basic safety precautions should always be followed to reduce the risk of fire, electric shock, and/or injury to persons, including the following:

1. Read all instructions.
2. This appliance is not intended for use by persons (including children) with reduced physical, sensory, or mental capabilities, or lack of experience and knowledge, unless they are closely supervised and instructed concerning use of the appliance by a person responsible for their safety.
3. Close supervision is necessary when any appliance is used by or near children. Cleaning and user maintenance shall not be made by children unless they are supervised. Children should be supervised to ensure that they do not play with the appliance.
4. Do not attempt to dislodge food when toaster is plugged in. See cleaning instructions for details to dislodge food and remove crumbs.
5. To protect against electrical shock, do not immerse cord, plug, or toaster in water or other liquid.
6. Unplug from outlet when not in use and before cleaning. Allow to cool before cleaning appliance and putting on or taking off parts. To unplug, grasp the plug and pull from the outlet. Never pull from the power cord.
7. Do not operate any appliance with a damaged supply cord or plug, or after the appliance malfunctions or has been dropped or damaged in any manner. Supply cord replacement and repairs must be conducted by the manufacturer, its service agent, or similarly qualified persons in order to avoid a hazard. Contact Customer Service for information on examination, repair, or adjustment as set forth in the Limited Warranty.
8. Oversized foods, metal foil packages, or utensils must not be inserted in a toaster as they may involve a risk of fire or electric shock.
9. The bread may burn. A fire may occur if toaster is covered or touching flammable material, including curtains, draperies, walls, overhead cabinets, paper or plastic products, cloth towels, and the like, when in operation.
10. Do not place on or near a hot gas or electric burner or in a heated oven.
11. Do not touch hot surfaces. Use handles or knobs.
12. The use of accessory attachments not recommended by the appliance manufacturer may cause injuries.
13. Do not let cord hang over edge of table or counter or touch hot surfaces, including the stove.
14. Before unplugging toaster, make sure bread lifter is in "up" position.
15. Do not use outdoors.
16. Do not use appliance for other than intended use.
17. To disconnect, press cancel; then remove plug from wall outlet. To unplug, grasp the plug and pull from the outlet. Never pull from the power cord.
18. This product is for household use only.
19. Do not operate the appliance by means of an external timer or separate remote-control system.
20. Do not operate unattended.
21. Do not heat toaster pastries in toaster—use toaster oven. If you must use toaster, always set to lowest toast color setting. Never heat cracked, broken, or warped pastries, and never leave unattended.
22.  **CAUTION: Hot Surface.** Temperature of accessible surfaces may be high when the appliance is operating.

SAVE THESE INSTRUCTIONS

Other Consumer Safety Information

⚠️ WARNING Electrical Shock Hazard: This product is provided with a polarized plug (one wide blade) to reduce the risk of electric shock. The plug fits only one way into a polarized outlet. Do not defeat the safety purpose of the plug by modifying the plug in any way or by using an adapter. If the plug does not fit fully into the outlet, reverse the plug. If it still does not fit, have an electrician replace the outlet.

The length of the cord used on this appliance was selected to reduce the hazards of becoming tangled in or tripping over a longer cord. If a longer cord is necessary, an approved extension cord may be used. The electrical rating of the extension cord must be equal to or greater than the rating of the appliance. Care must be taken to arrange the extension cord so that it will not drape over the countertop or tabletop where it can be pulled on by children or accidentally tripped over.

To avoid an electrical circuit overload, do not use another high-wattage appliance on the same circuit with this appliance.

Parts and Features

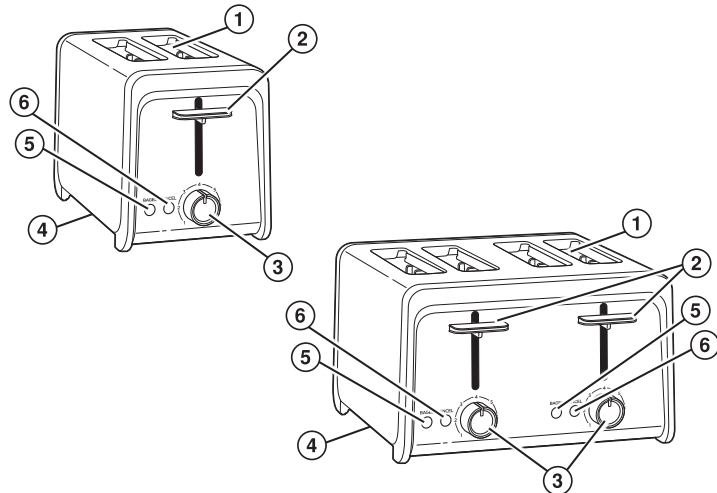

1. **Wide Slots with Bread Guides** – Allows for 1 slice of bread in each Slot.
2. **Bread Lifter with Toast Boost** (☀️) – Push down Bread Lifter to start Toaster. After toast cycle ends, raise Bread Lifter to remove food easily.
NOTE: Bread Lifter will not latch down unless Toaster is plugged in.
3. **Shade Selector** – Turn dial to adjust toast shade from 1 (lightest) to 7 (darkest).
4. **Drop-Down Crumb Tray** (on bottom of Toaster)
5. **BAGEL Button** – Press BAGEL Button after toast cycle has started to add additional toasting time for bagels, English muffins, or buns.
6. **CANCEL Button** – To cancel or end a cycle.

How to Toast

Before first use: New toasters may emit an odor during first use. This is normal and does not affect performance. We suggest running the first cycle once without any bread. Unplug. Allow to cool.

1. Plug into outlet.
2. Place appropriate food items in Slots.
3. Select toast shade by turning Shade Selector clockwise or counterclockwise from 1 to 7.
4. Press Bread Lifter down. Program cannot be activated unless Bread Lifter is latched down.

When toasting a bagel, add bagel to Slots and press BAGEL Button.

- NOTES:**
- Bread Lifter will not latch down unless Toaster is plugged in.
 - Bread Lifter may be lifted up to stop toasting during a cycle.
 - Frozen foods may require an additional toasting cycle.
5. Bread will pop up automatically at end of cycle.
 6. To stop toasting cycle sooner, lift up Bread Lifter or press CANCEL button.
NOTE: Do not heat toaster pastries (such as Pop-Tarts®) in Toaster—use toaster oven. If you must use Toaster, ALWAYS set to lowest shade setting; NEVER heat cracked, broken, or warped pastries; and NEVER leave unattended.
®Pop-Tarts is a registered trademark of the Kellogg Co.

Care and Cleaning

- NOTE:** If Toaster is used daily, Crumb Tray should be cleaned daily.
1. Unplug. Allow to cool. DO NOT turn Toaster upside down. Gently tap sides to release crumbs.
 2. Place finger onto indent or hold peg of Crumb Tray on bottom of Toaster and slide forward for Tray to swing open. Discard crumbs and wipe tray with clean cloth. To close, move Crumb Tray forward while swinging up; push back to secure in place.
 3. Wipe outside of Toaster with a damp cloth. Do not use abrasive cleansers that may scratch surface of the Toaster.
 4. To protect against crumbs becoming lodged in buttons, DO NOT turn Toaster upside down to release crumbs; this may affect operation of Toaster. Tilt Toaster and gently tap sides to release crumbs, then empty Crumb Tray.

Tips

- To remove food that becomes lodged in Slots, unplug Toaster from outlet and allow it to cool. Use a nonmetal utensil to loosen food from grill wires, allowing it to fall into Crumb Tray. Empty Crumb Tray.
- Toasting is affected by temperature of bread. Room-temperature bread may toast to a medium color on medium setting. The same type of bread that has been refrigerated may require a darker setting to reach a medium color.
- If Toaster is plugged in and elements are not glowing red, food will get toasted. While toasting, elements don't have to be red to be working properly.

Limited Warranty

This warranty applies to products purchased and used in the U.S. and Canada. This is the only express warranty for this product and is in lieu of any other warranty or condition.

This product is warranted to be free from defects in material and workmanship for a period of five (5) years from the date of original purchase in Canada and one (1) year from the date of original purchase in the U.S. During this period, your exclusive remedy is replacement of this product or any component found to be defective, at our option; however, you are responsible for all costs associated with our returning a product or component under this warranty to you. If the product or component is unavailable, we will replace with a similar one of equal or greater value.

This warranty does not cover glass, filters, wear from normal use, use not in conformity with the printed directions, or damage to the product resulting from accident, alteration, abuse, or misuse. This warranty extends only to the original consumer purchaser or gift recipient. Keep the original sales receipt, as proof of purchase is required to make a warranty claim. This warranty is void if the product is used for other than single-family household use or subjected to any voltage and waveform other than as specified on the rating label (e.g., 120 V ~ 60 Hz).

We exclude all claims for special, incidental, and consequential damages caused by breach of express or implied warranty. All liability is limited to the amount of the purchase price. **Every implied warranty, including any statutory warranty or condition of merchantability or fitness for a particular purpose, is disclaimed except to the extent prohibited by law, in which case such warranty or condition is limited to the duration of this written warranty.** This warranty gives you specific legal rights. You may have other legal rights that vary depending on where you live. Some states or provinces do not allow limitations on implied warranties or special, incidental, or consequential damages, so the foregoing limitations may not apply to you.

To make warranty claim, do not return this appliance to the store. Please write Hamilton Beach Brands, Inc., Customer Service Department, 4421 Waterfront Dr., Glen Allen, VA 23060, or visit hamiltonbeach.com/customer-service in the U.S. or hamiltonbeach.ca/customer-service in Canada. For faster service, locate the model, type, and series numbers on your appliance.

⚠️ AVERTISSEMENT Risque d'incendie : Pour réduire le risque d'incendie :

- Ne pas faire fonctionner sans surveillance.
- Ne pas utiliser avec des aliments beurrés, tartinés, glacés, etc.
- Ne pas utiliser avec des croquettes de riz, des aliments frits, plats préparés surgelés ou des articles qui ne sont pas du pain.
- Ne pas utiliser avec des pâtisseries à griller. Toujours faire cuire les pâtisseries à griller dans un four grille-pain.
- Ne pas couvrir le grille-pain ou l'utiliser près de rideaux, murs, armoires, produits en papier ou en plastique, serviettes en tissu, etc.
- Une bonne surveillance est nécessaire pour tout utilisation par des enfants ou près d'eux.
- Ne pas faire fonctionner le grille-pain dans un endroit clos tel que la caisse d'un appareil ménager, une boîte de rangement, un garage ou autre lieu de rangement.
- Pour réduire le risque d'incendie, nettoyer périodiquement le ramasse-miettes.
- Toujours débrancher le grille-pain lorsqu'on ne l'utilise pas.

Le non-respect de ces instructions peut causer un décès ou un incendie.

PRÉCAUTIONS IMPORTANTES

Pour utiliser un appareil électroménager, vous devez toujours prendre des mesures élémentaires de sécurité pour réduire le risque d'incendie, d'électrocution et/ou de blessure corporelle, en particulier les mesures suivantes :

1. Lire toutes les instructions.
2. Cet appareil n'est pas destiné à être utilisé par des personnes (y compris les enfants) dont les capacités physiques, sensorielles ou mentales sont réduites, ou manquant d'expérience et de connaissance, sauf si elles sont étroitement surveillées et instruites sur l'utilisation de l'appareil par une personne responsable de leur sécurité.
3. Une surveillance étroite est nécessaire lorsque tout appareil est utilisé par des, ou en présence d'enfants. Le nettoyage et l'entretien ne doit pas fait par des enfants à moins d'être sous supervision. Les enfants doivent être supervisés afin d'assurer qu'ils ne jouent pas avec l'appareil.
4. Ne pas essayer de déloger les aliments lorsque le grille-pain est branché. Consulter les instructions de nettoyage pour de plus amples détails sur la façon de déloger les aliments et de retirer les miettes.
5. Pour protéger contre le risque de choc électrique, ne pas immerger le cordon, la fiche ou le grille-pain dans l'eau ou autre liquide.
6. Débrancher l'appareil de la prise lorsqu'il n'est pas utilisé et avant de le nettoyer. Laisser l'appareil refroidir avant de le nettoyer et d'y ajouter ou d'y retirer des pièces. Pour le débrancher, tenir la fiche et la retirer de la prise en tirant. Ne jamais tirer sur le cordon d'alimentation.
7. Ne pas faire fonctionner un appareil électroménager avec un cordon ou une fiche endommagée, ou lorsque l'appareil ne fonctionne pas bien ou a été échappé ou endommagé d'une manière quelconque. Le remplacement et la réparation du cordon d'alimentation doivent être faits par le fabricant, son agent de service ou toute personne qualifiée de façon à éviter tout danger. Veuillez communiquer avec le service à la clientèle pour obtenir de l'information concernant l'inspection, la réparation ou le réglage, comme précisé dans la garantie limitée.
8. Ne pas insérer des aliments de trop grande taille, des emballages en feuille métallique ou des ustensiles dans les fentes du grille-pain, car ces éléments peuvent provoquer un risque d'incendie ou de choc électrique.
9. Le pain peut brûler. Un incendie peut survenir si le grille-pain est recouvert ou en contact avec un matériau inflammable, y compris rideaux, tentures, murs, armoires en surplomb, produits en papier ou en plastique, serviettes en tissu et autres articles semblables, lorsqu'il fonctionne.
10. Ne pas placer l'appareil sur ou près d'un brûleur chaud à gaz ou d'un élément électrique, ou dans un four chauffé.

11. Ne pas toucher les surfaces chaudes. Utiliser les poignées ou boutons.
12. L'utilisation d'accessoires non recommandés par le fabricant de l'appareil peut causer des blessures.
13. Ne pas laisser pendre le cordon de la table ou du comptoir et éviter tout contact entre le cordon et les surfaces chaudes, incluant la cuisinière.
14. Avant de débrancher le grille-pain, s'assurer que le levier d'éjection est à la position soulevée.
15. Ne pas utiliser à l'extérieur.
16. Ne pas utiliser cet appareil pour tout autre usage que celui recommandé.
17. Pour débrancher l'appareil, appuyer sur cancel (annuler), puis retirer la fiche de la prise murale. Pour le débrancher, tenir la fiche et la retirer de la prise en tirant. Ne jamais tirer sur le cordon d'alimentation.
18. Ce produit est destiné à l'utilisation domestique seulement.
19. Ne pas faire fonctionner cet appareil avec une minuterie externe ou un système de télécommande distinct.
20. Ne pas faire fonctionner le grille-pain sans supervision.
21. Ne pas chauffer de grillardises dans le grille-pain. Utiliser plutôt un four grille-pain. Si l'usage du grille-pain est requis, toujours régler le sélecteur de nuance à l'intensité la plus faible. Ne jamais faire chauffer des pâtisseries fissurées, brisées ou emballées et ne jamais faire fonctionner sans surveillance.
22.  **ATTENTION : SURFACE CHAUDE.** La température des surfaces extérieures sera plus élevée pendant le fonctionnement de l'appareil.

CONSERVER CES INSTRUCTIONS

Autres consignes de sécurité pour le consommateur

⚠️ AVERTISSEMENT Risque de choc électrique : Cet appareil est fourni avec une fiche polarisée (une broche large) pour réduire le risque d'électrocution. Cette fiche n'entre que dans un seul sens dans une prise polarisée. Ne contrecarrez pas l'objectif sécuritaire de cette fiche en la modifiant de quelque manière que ce soit ou en utilisant un adaptateur. Si vous ne pouvez pas insérer complètement la fiche dans la prise, inversez la fiche. Si elle refuse toujours de s'insérer, faire remplacer la prise par un électricien.

La longueur du cordon installé sur cet appareil a été sélectionnée afin de réduire les risques d'enchevêtrement ou de faux pas causés par un fil trop long. L'utilisation d'une rallonge approuvée est permise si le cordon est trop court. Les caractéristiques électriques de la rallonge doivent être équivalentes ou supérieures aux caractéristiques de l'appareil. Prendre toutes les précautions nécessaires pour installer la rallonge de manière à ne pas la faire courir sur le comptoir ou sur une table pour éviter qu'un enfant ne tire sur le cordon ou trébuche accidentellement.

Pour éviter la surcharge du circuit électrique, ne pas utiliser un autre appareil à haute puissance sur le même circuit que cet appareil.

Pièces et caractéristiques

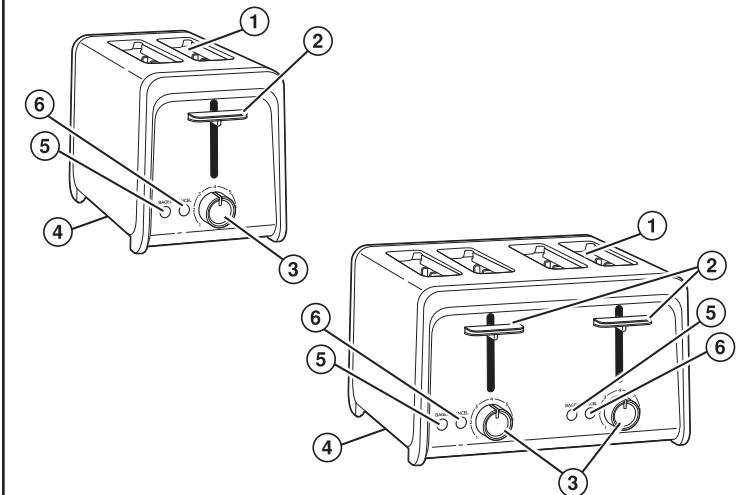

1. **Fentes larges avec treillis protecteurs** – Permet d'insérer une tranche de pain dans chaque fente.
2. **Levier d'éjection avec soulève-rôtie** (☀️) – Pousser vers le bas le levier d'éjection pour commencer à griller. Une fois le cycle de grillage terminé, soulever le levier d'éjection pour faciliter le retrait de l'aliment.
REMARQUE : Le levier d'éjection du pain ne s'enclenche que si le grille-pain est branché.
3. **Sélecteur de nuance** – Tourner le cadran pour ajuster la nuance de cuisson des rôties de 1 (plus pâle) à 7 (plus foncé).
4. **Ramasse-miettes à bascule** (au fond du grille-pain)
5. **Bouton BAGEL** – Appuyer sur le bouton BAGEL après le début du cycle de grillage pour prolonger la durée de grillage des bagels, des muffins anglais ou des brioches.
6. **Bouton CANCEL (annuler)** – Utiliser ce réglage pour annuler ou mettre fin à un cycle.

Comment faire griller

Avant la première utilisation : Les nouveaux grille-pains peuvent dégager une odeur lors de la première utilisation. Cela est normal et n'affecte en rien la performance. Nous vous suggérons d'exécuter le premier cycle sans pain. Débrancher. Laisser refroidir.

1. Brancher sur une prise de courant.
2. Déposer les aliments appropriés dans les fentes.
3. Sélectionner une nuance de cuisson des rôties en tournant le sélecteur de nuance dans le sens horaire ou antihoraire, de 1 à 7.

