

# Wood bunk Bed

Twin / Full

Weight Limit : 165 lb / 75 kg upper bed  
250 lb / 114 kg lower bed

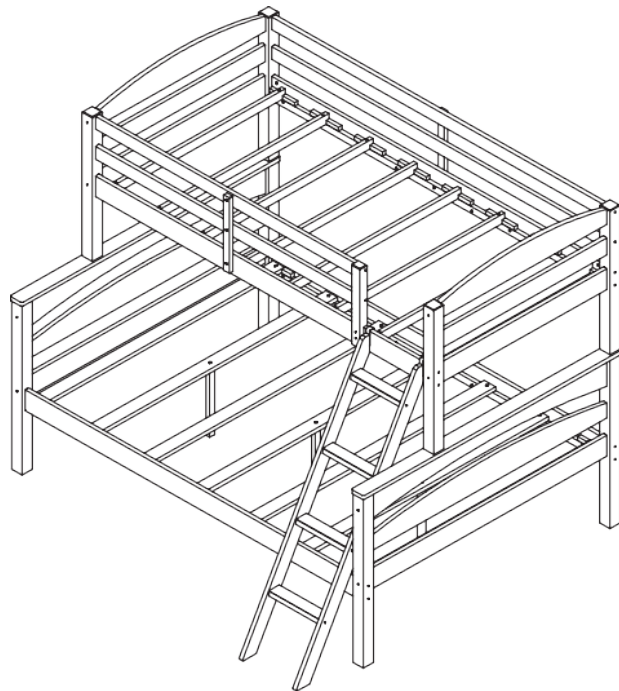

Thank you for purchasing !

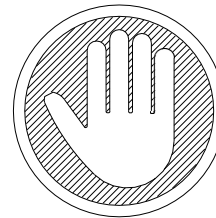

THIS INSTRUCTION BOOKLET CONTAINS **IMPORTANT** SAFETY INFORMATION. PLEASE READ AND KEEP FOR FUTURE REFERENCE.

## Limited 1 year Warranty

We warrants this product to be free from defects in material and workmanship and agrees to remedy any such defect. This warranty covers one year from the date of original purchase from authorized retailers. This is solely limited to the repair or replacement of defective parts and assembly labor is not included.

This warranty does not apply to any product which has been improperly assembled, subjected to misuse or abuse or which has been altered or repaired in any way. The warranty does not cover wearing, tearing, fading or splitting of the fabric (where applicable). Liability for consequential damages is excluded to the extent exclusion is permitted by law. This warranty gives you specific legal rights and you may also have other rights which vary from state to state or province to province.

To obtain warranty service, purchaser must present original bill of sale. Components repaired or replaced are warranted through the remainder of the original warranty period only. The defective components will be repaired or replaced without charge, subject to the terms and conditions described above.

## Read Before Beginning Assembly

- Work in a spacious area and near where the unit will be used, preferably on a carpet, or use a piece of the cardboard packaging to protect your floor and product.
- Make sure all parts are included. Most parts are labeled or stamped on the raw edge.
- Read each step carefully. It is very important that each step of the instructions is performed in the correct order. If these steps are not followed in sequence, assembly difficulties will occur.
- This product may contain small components. Please ensure that they are kept away from small children.
- This product is designed for home use and is not intended for commercial use.

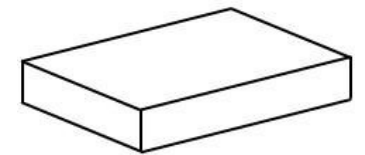
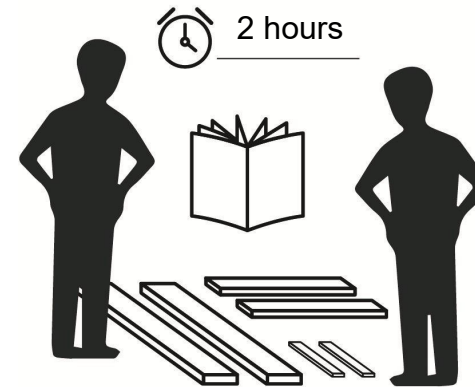

This product is shipped in  
**1 carton**

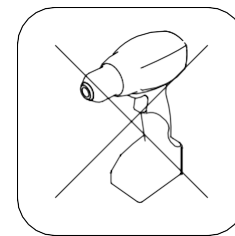

Do NOT use  
powertools

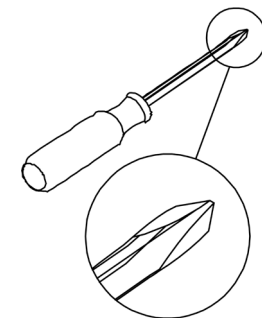

Phillips head screwdriver  
needed (**not included**)

# **WARNING**



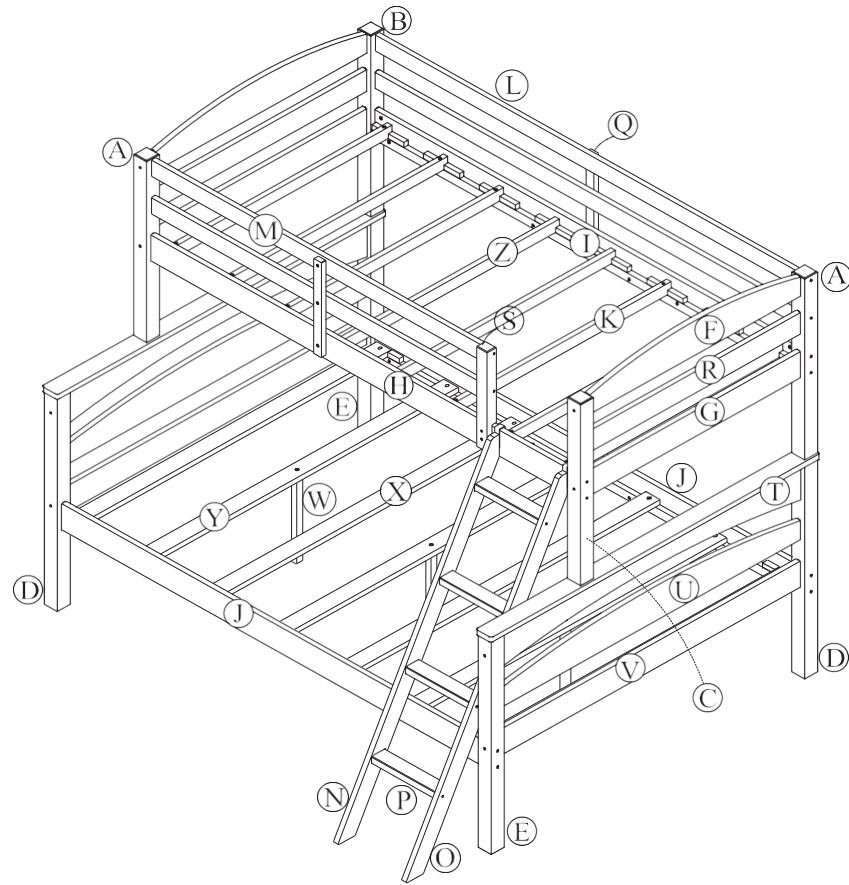

## **Bunk bed: Twin / Full**

- **STRANGULATION HAZARD** - Never attach or hang items to any part of the bunk bed that are not designed for use with the bed; for example, but not limited to, hooks, belts and jump ropes.
- Follow the information on the warnings appearing on the upper bunk end structure and on the carton. Do not remove warning label from bed.
- The mattress platform is designed to support a mattress without the need for a posture board or box spring.
- Always use the recommended size of mattresses or mattress supports, or both, to help prevent the likelihood of entrapment or falls.
- **USE ONLY A COIL SPRING MATTRESS ON BOTH THE UPPER AND LOWER BUNKS. FAILURE TO DO SO CAN RESULT IN INJURY.**
- Use only mattresses which are **74"-75"** long and **37 1/2" - 38 1/2"** wide on the upper bed and **74"-75"** long and **53"-54"** wide on upper on the lower lower bed. Ensure thickness of mattress does not exceed **6"**. Surface of mattress must be at least **5" (127 mm)** below the upper edge of guardrails.
- Do not allow children under **6** years of age to use the upper bunk.
- Always use guardrails on both long sides of the upper bunk. If the bunk bed will be placed next to the wall, the guardrail that runs the full length of the bed should be placed against the wall to prevent entrapment between the bed and wall (applicable for bunk beds with full length guardrails on one side).
- Periodically check and ensure that the guardrail, ladder, and other components are in their proper position, free from damage, and that all connectors are tight.
- Do not allow horseplay on or under the bed and prohibit jumping on the bed.
- Do not use substitute parts. Contact the manufacturer or dealer for replacement parts.
- Use of a night light may provide added safety precaution for a child using the upper bunk.
- The use of water or sleep flotation mattresses is prohibited.
- Always use the ladder for entering and leaving the upper bunk.
- Prohibit more than one person on upper bunk.
- Keep these instructions for future reference.





# PARTS

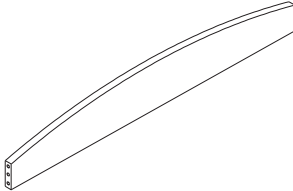
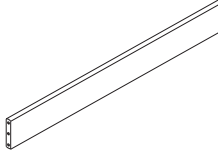
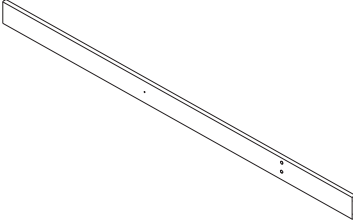
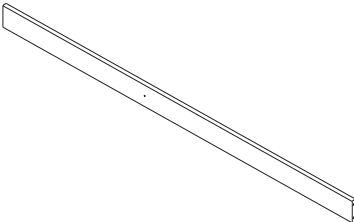
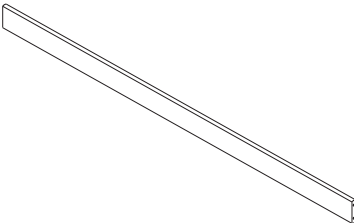
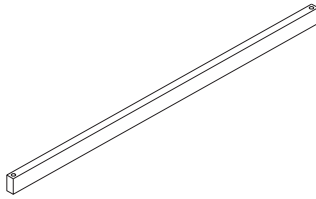
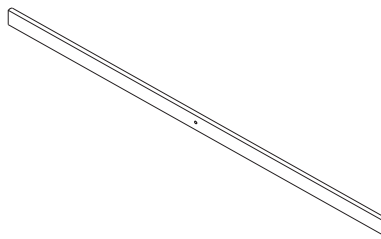

# PARTS LIST

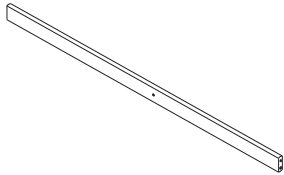
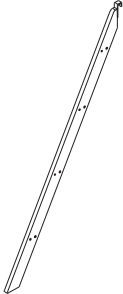
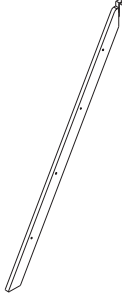
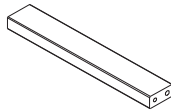
|                                                                                                     |                                                                                                      |                                                                                                       |                                                                                                       |
|-----------------------------------------------------------------------------------------------------|------------------------------------------------------------------------------------------------------|-------------------------------------------------------------------------------------------------------|-------------------------------------------------------------------------------------------------------|
| <p><b>A</b></p>    | <p><b>B</b></p>     | <p><b>C</b></p>    | <p><b>D</b></p>    |
| <p>TOP POST<br/>2 PC</p>                                                                            | <p>TOP POST<br/>1 PCS</p>                                                                            | <p>TOP POST<br/>1 PC</p>                                                                              | <p>BOTTOM POST<br/>2 PCS</p>                                                                          |
| <p><b>E</b></p>    | <p><b>F</b></p>     | <p><b>G</b></p>    | <p><b>H</b></p>    |
| <p>BOTTOM POST<br/>2 PCS</p>                                                                        | <p>HEADBOARD TOP CROSS<br/>2 PCS</p>                                                                 | <p>HEADBOARD BOTTOM CROSS<br/>2 PCS</p>                                                               | <p>TOP SIDE RAIL (WITH 3<br/>HOLES)<br/>1 PC</p>                                                      |
| <p><b>I</b></p>  | <p><b>J</b></p>  | <p><b>K</b></p>  | <p><b>L</b></p>  |
| <p>TOP SIDE RAIL (WITH 1<br/>HOLE)<br/>1 PC</p>                                                     | <p>BOTTOM SIDE RAIL<br/>2 PCS</p>                                                                    | <p>SLAT<br/>6 PC</p>                                                                                  | <p>LONG GUARDRAIL<br/>2 PCS</p>                                                                       |

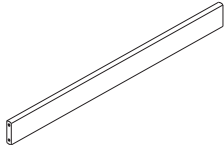
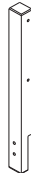
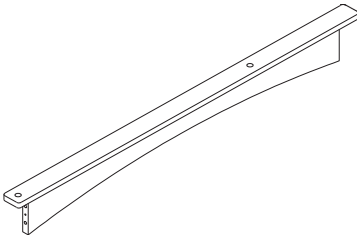
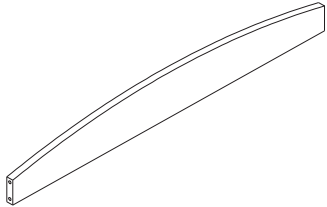
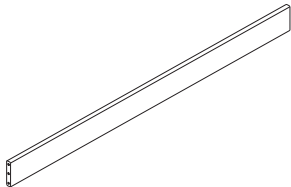
# PARTS LIST

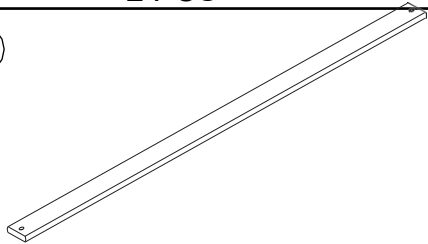
|                                                                                                                            |                                                                                                                             |                                                                                                                              |                                                                                                                              |
|----------------------------------------------------------------------------------------------------------------------------|-----------------------------------------------------------------------------------------------------------------------------|------------------------------------------------------------------------------------------------------------------------------|------------------------------------------------------------------------------------------------------------------------------|
| <p style="text-align: center;">(M)</p>    | <p style="text-align: center;">(N)</p>     | <p style="text-align: center;">(O)</p>    | <p style="text-align: center;">(P)</p>    |
| <p style="text-align: center;">SHORT GUARDRAIL<br/>2 PCS</p>                                                               | <p style="text-align: center;">LEFT LADDER END<br/>1 PC</p>                                                                 | <p style="text-align: center;">RIGHT LADDER END<br/>1 PC</p>                                                                 | <p style="text-align: center;">LADDER STEP<br/>4 PCS</p>                                                                     |
| <p style="text-align: center;">(Q)</p>    | <p style="text-align: center;">(R)</p>     | <p style="text-align: center;">(S)</p>    | <p style="text-align: center;">(T)</p>    |
| <p style="text-align: center;">GUARDRAIL LEG<br/>2 PCS</p>                                                                 | <p style="text-align: center;">HEADBOARD CENTER CROSS<br/>2 PCS</p>                                                         | <p style="text-align: center;">SHORT GUARDRAIL POST<br/>1 PCS</p>                                                            | <p style="text-align: center;">BOTTOM HEADBOARD<br/>TOP CROSS<br/>2 PCS</p>                                                  |
| <p style="text-align: center;">(U)</p>  | <p style="text-align: center;">(V)</p>  | <p style="text-align: center;">(W)</p>  | <p style="text-align: center;">(X)</p>  |
| <p style="text-align: center;">BOTTOM HEADBOARD<br/>TOP CROSS<br/>2 PC</p>                                                 | <p style="text-align: center;">BOTTOM HEADBOARD<br/>TOP CROSS<br/>2 PC</p>                                                  | <p style="text-align: center;">SUPPORT POST<br/>3 PCS</p>                                                                    | <p style="text-align: center;">BOTTOM SLAT<br/>(WITHOUT HOLE)<br/>4 PCS</p>                                                  |

## PARTS LIST

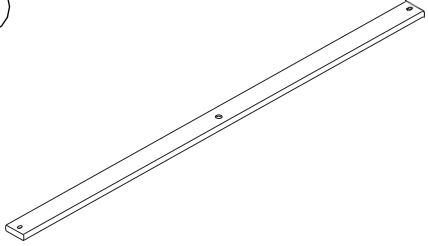
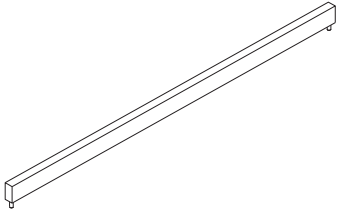
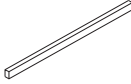
|                                                                                            |                                                                                             |                                                                                               |
|--------------------------------------------------------------------------------------------|---------------------------------------------------------------------------------------------|-----------------------------------------------------------------------------------------------|
|  <p>Y</p> |  <p>Z</p> |  <p>A1</p> |
| <p>BOTTOM SLAT<br/>(with 1 hole)<br/>3 PCS</p>                                             | <p>SLAT<br/>2 PCS</p>                                                                       | <p>SPACE BLOCK<br/>2 PCS</p>                                                                  |

 Each part has a unique part number. Please reference the appropriate part number when contacting customer service for replacement parts.





 Before throwing any packaging, please verify all contents and make sure you have received all the parts listed above!

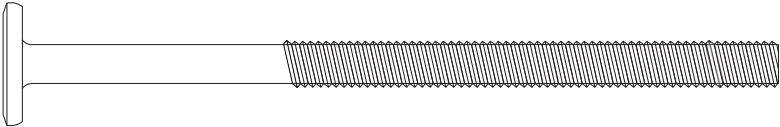
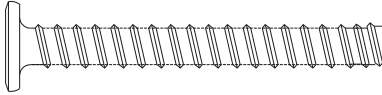
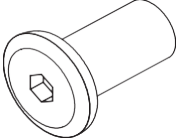
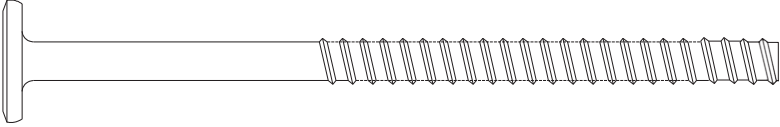

| PART NUMBERS |            |          |          |          |          |
|--------------|------------|----------|----------|----------|----------|
| PART LABELS  | (Espresso) | (White)  | (Blue)   | (Black)  | (Gray)   |
| A            | T1012190   | T1012460 | T1012730 | T1013000 | T1013270 |
| B            | T1012200   | T1012470 | T1012740 | T1013010 | T1013280 |
| C            | T1012210   | T1012480 | T1012750 | T1013020 | T1013290 |
| D            | T1012220   | T1012490 | T1012760 | T1013030 | T1013300 |
| E            | T1012230   | T1012500 | T1012770 | T1013040 | T1013310 |
| F            | T1012240   | T1012510 | T1012780 | T1013050 | T1013320 |
| G            | T1012250   | T1012520 | T1012790 | T1013060 | T1013330 |
| H            | T1012260   | T1012530 | T1012800 | T1013070 | T1013340 |
| I            | T1012270   | T1012540 | T1012810 | T1013080 | T1013350 |
| J            | T1012280   | T1012550 | T1012820 | T1013090 | T1013360 |
| K            | T1012290   | T1012560 | T1012830 | T1013100 | T1013370 |
| L            | T1012300   | T1012570 | T1012840 | T1013110 | T1013380 |
| M            | T1012310   | T1012580 | T1012850 | T1013120 | T1013390 |
| N            | T1012320   | T1012590 | T1012860 | T1013130 | T1013400 |
| O            | T1012330   | T1012600 | T1012870 | T1013140 | T1013410 |
| P            | T1012340   | T1012610 | T1012880 | T1013150 | T1013420 |
| Q            | T1012350   | T1012620 | T1012890 | T1013160 | T1013430 |
| R            | T1012360   | T1012630 | T1012900 | T1013170 | T1013440 |
| S            | T1012370   | T1012640 | T1012910 | T1013180 | T1013450 |
| T            | T1012380   | T1012650 | T1012920 | T1013190 | T1013460 |
| U            | T1012390   | T1012660 | T1012930 | T1013200 | T1013470 |
| V            | T1012400   | T1012670 | T1012940 | T1013210 | T1013480 |
| W            | T1012410   | T1012680 | T1012950 | T1013220 | T1013490 |
| X            | T1012420   | T1012690 | T1012960 | T1013230 | T1013500 |
| Y            | T1012430   | T1012700 | T1012970 | T1013240 | T1013510 |
| Z            | T1012440   | T1012710 | T1012980 | T1013250 | T1013520 |
| A1           | T1012450   | T1012720 | T1012990 | T1013260 | T1013530 |

 Each part has a unique part number. Please reference the appropriate part number when contacting customer service for replacement parts.

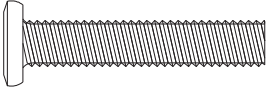
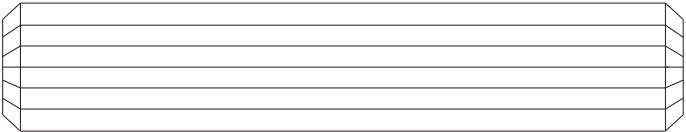
 Before throwing any packaging, please verify all contents and make sure you have received all the parts listed above!

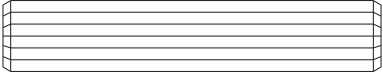
# HARDWARE LIST

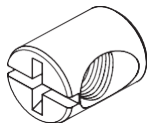
|                                                                                                                            |                                                                                                                             |                                                                                                                              |
|----------------------------------------------------------------------------------------------------------------------------|-----------------------------------------------------------------------------------------------------------------------------|------------------------------------------------------------------------------------------------------------------------------|
| <p><b>1</b></p>  <p>Ø 1/4" x 100 mm</p>   | <p><b>2</b></p>  <p>Ø 6.5 mm x 48 mm</p> | <p><b>7</b></p>  <p>Ø 9 mm x 17 mm</p>    |
| <p>JOINT CONNECTOR (4 MM Hex head)<br/>16 PCS</p>                                                                          | <p>WOOD JOINT CONNECTOR (4 mm Hex head)<br/>8 PCS</p>                                                                       | <p>HEX CAP<br/>2 PCS</p>                                                                                                     |
| <p><b>3</b></p>  <p>Ø 6.5 mm x 100 mm</p> | <p><b>4</b></p>  <p>Ø 4 mm x 35 mm</p>   | <p><b>8</b></p>  <p>Ø 1/4" x 32 mm</p>    |
| <p>WOOD JOINT CONNECTOR (4 mm Hex head)<br/>24 PCS</p>                                                                     | <p>FLAT HEAD WOOD SCREW<br/>26 PCS</p>                                                                                      | <p>HEX SOCKET HEAD BOLT<br/>5 PCS</p>                                                                                        |
| <p><b>5</b></p>  <p>Ø 15 mm x 90 mm</p> | <p><b>6</b></p>  <p>Ø 4 mm x 30 mm</p> | <p><b>9</b></p>  <p>Ø 10 mm x 50 mm</p> |
| <p>WOOD DOWEL<br/>4 PCS</p>                                                                                                | <p>FLAT HEAD WOOD SCREW<br/>6 PCS</p>                                                                                       | <p>WOOD DOWEL<br/>64 PCS</p>                                                                                                 |

|                                                                                                                      |                                                                                                                   |                                                                                               |
|----------------------------------------------------------------------------------------------------------------------|-------------------------------------------------------------------------------------------------------------------|-----------------------------------------------------------------------------------------------|
| <p>10</p>  <p>Ø 11.8 mm x 15 mm</p> | <p>11</p>  <p>Ø 4 mm x 19 mm</p> | <p>10</p>  |
| <p>BARREL NUT<br/>16 PCS</p>                                                                                         | <p>FLAT HEAD SCREW<br/>2 PCS</p>                                                                                  | <p>ALLEN KEY<br/>1 PC</p>                                                                     |

## Hardware Pack

|                                          |                            |
|------------------------------------------|----------------------------|
| <p>(Espresso)<br/>(Black)<br/>(Gray)</p> | <p>■ HP#: TDA6940BK-00</p> |
| <p>(White)<br/>(Graphite Blue)</p>       | <p>□ HP#: TDA6940W-00</p>  |

**⚠** Please do not completely tighten all the hardware, until the entire assembly is complete, unless otherwise indicated in the step-by-step instructions.

**⚠** The screw(s), bolt(s) to be used at each step are shown in actual size in the lower right corner of the page.

# Step 1

One of the top crosses **F** has a label on it. Do not use it in this step.

Insert wood dowels **9** into the ends of headboard top cross **F**, headboard bottom cross **G** and headboard center cross **R**.

Attach top posts **A** & **B**, using wood joint connectors **3**. Use Allen key **12** to tighten joint connectors, as shown.

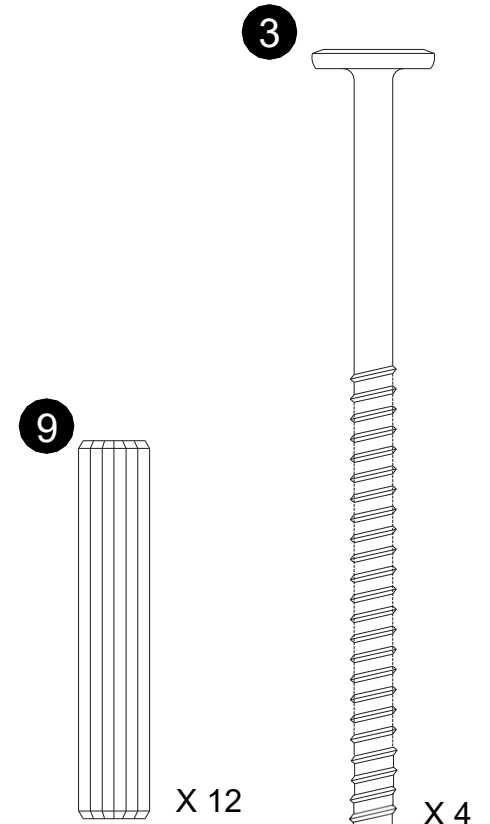
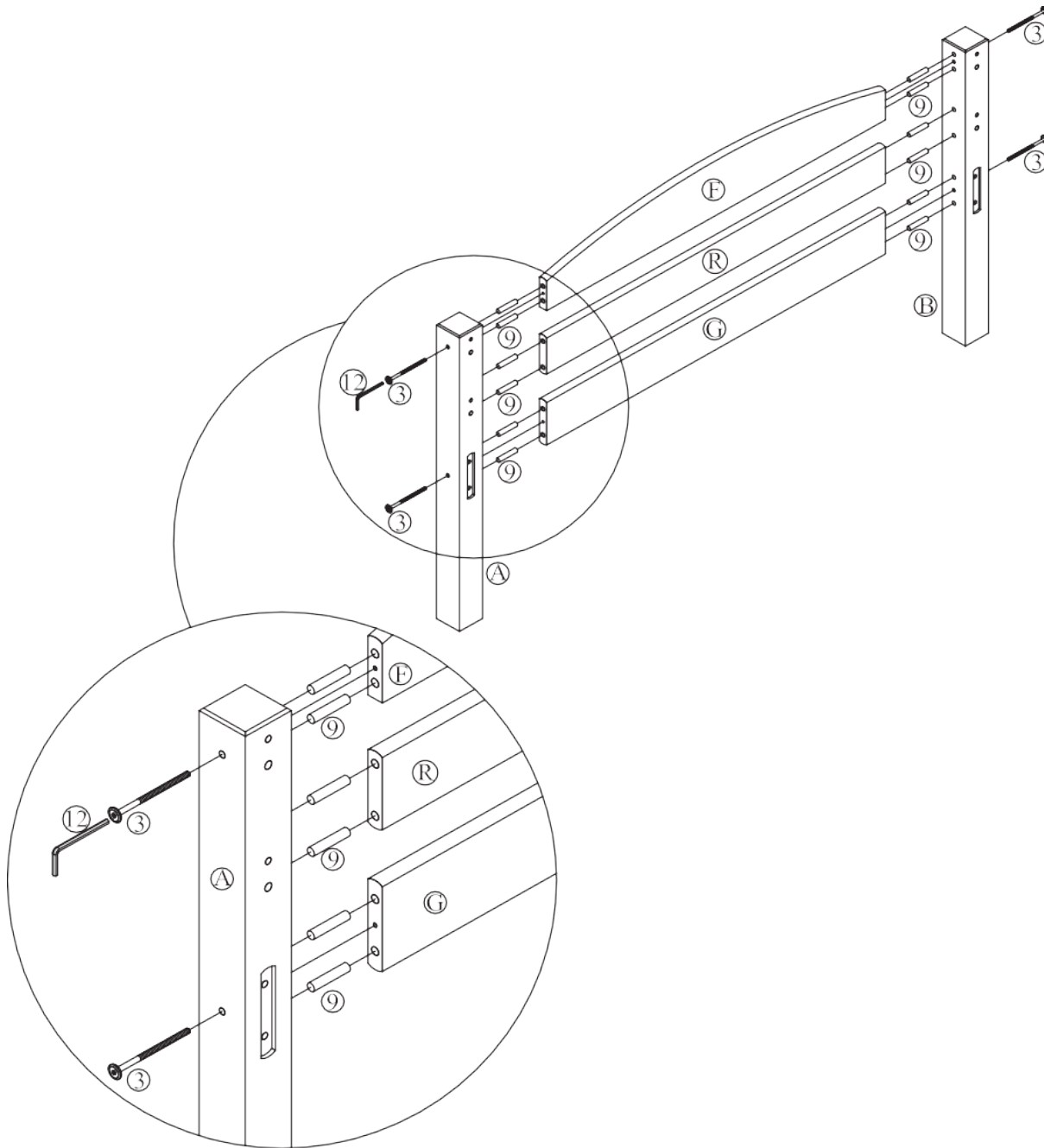

# Step 2

Repeat the previous step to assemble the remaining three sets of headboards. Be sure to pair the bottom posts **D** and **E** for one pair, **E** and **D** for another and the top posts **C** and **A** for the last pair.

**NOTE:** Use headboard top cross **F** with the label attached to it between top posts **A** and **C**. See illustration for label orientation.

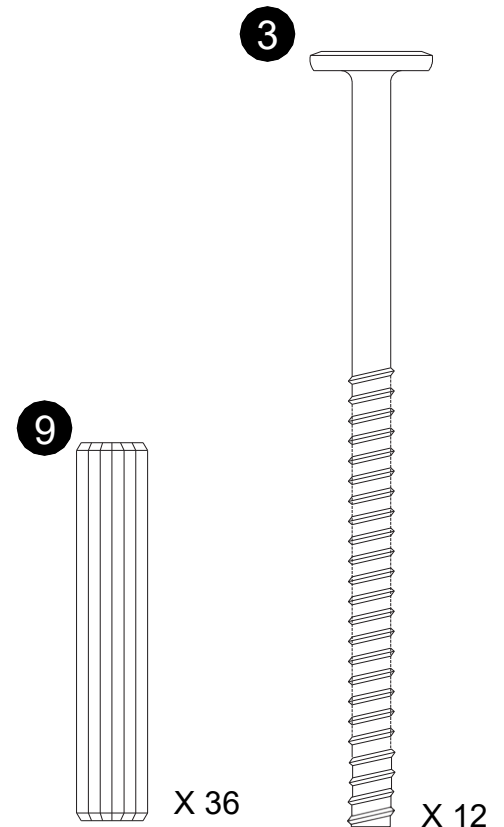
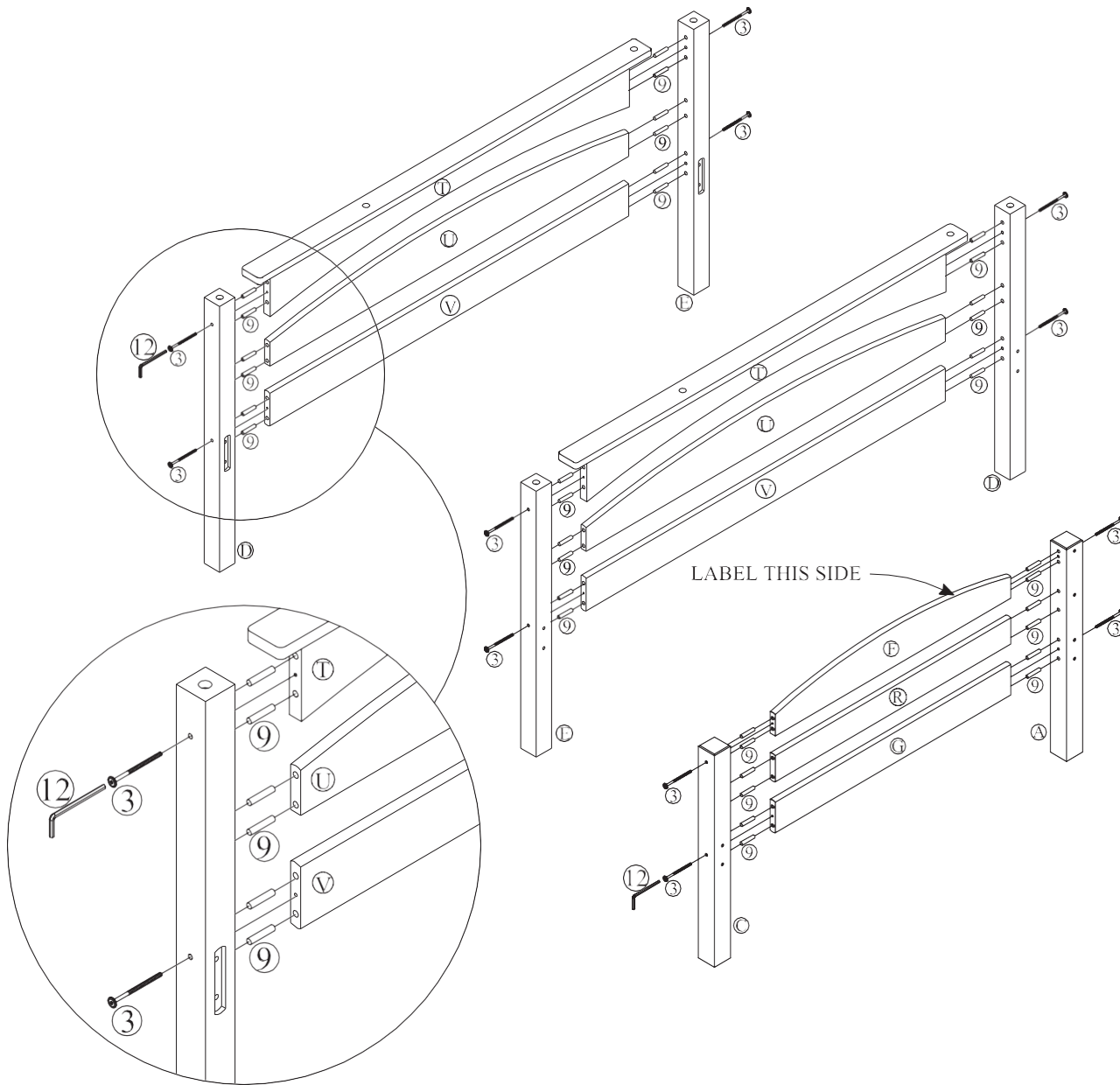

# Step 3

Insert barrel nuts **10** into bottom side rails rails **J** as shown.

Attach the two headboards with bottom posts **D** and **E** to bottom side rails **J**, using connectors **1** and Allen key **12**.

**NOTE:** This is the lower bunk.

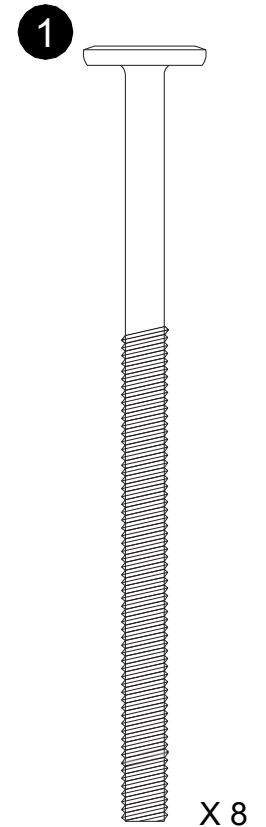
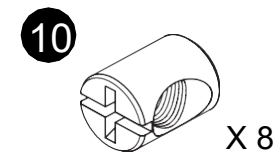
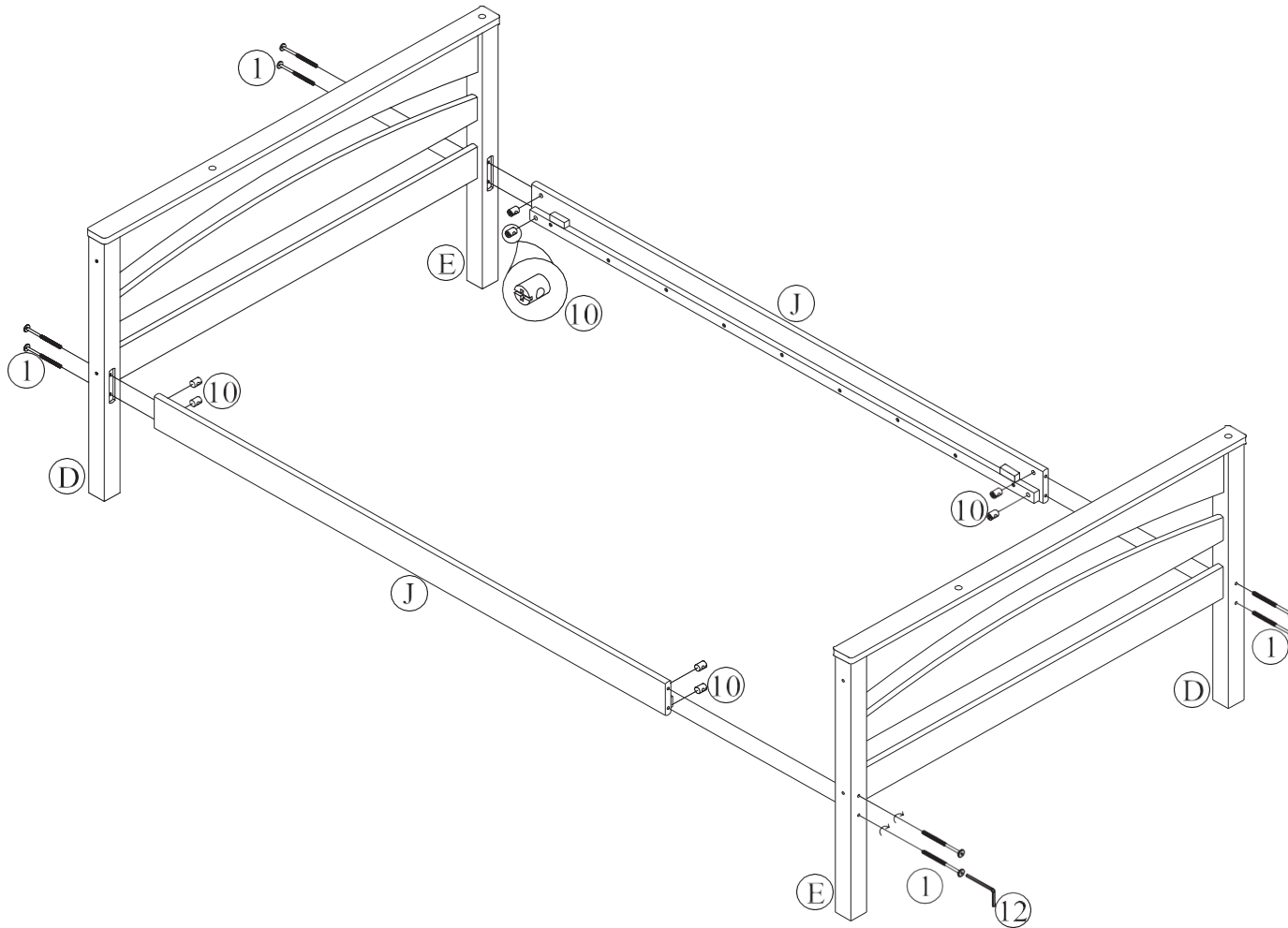

# Step 4

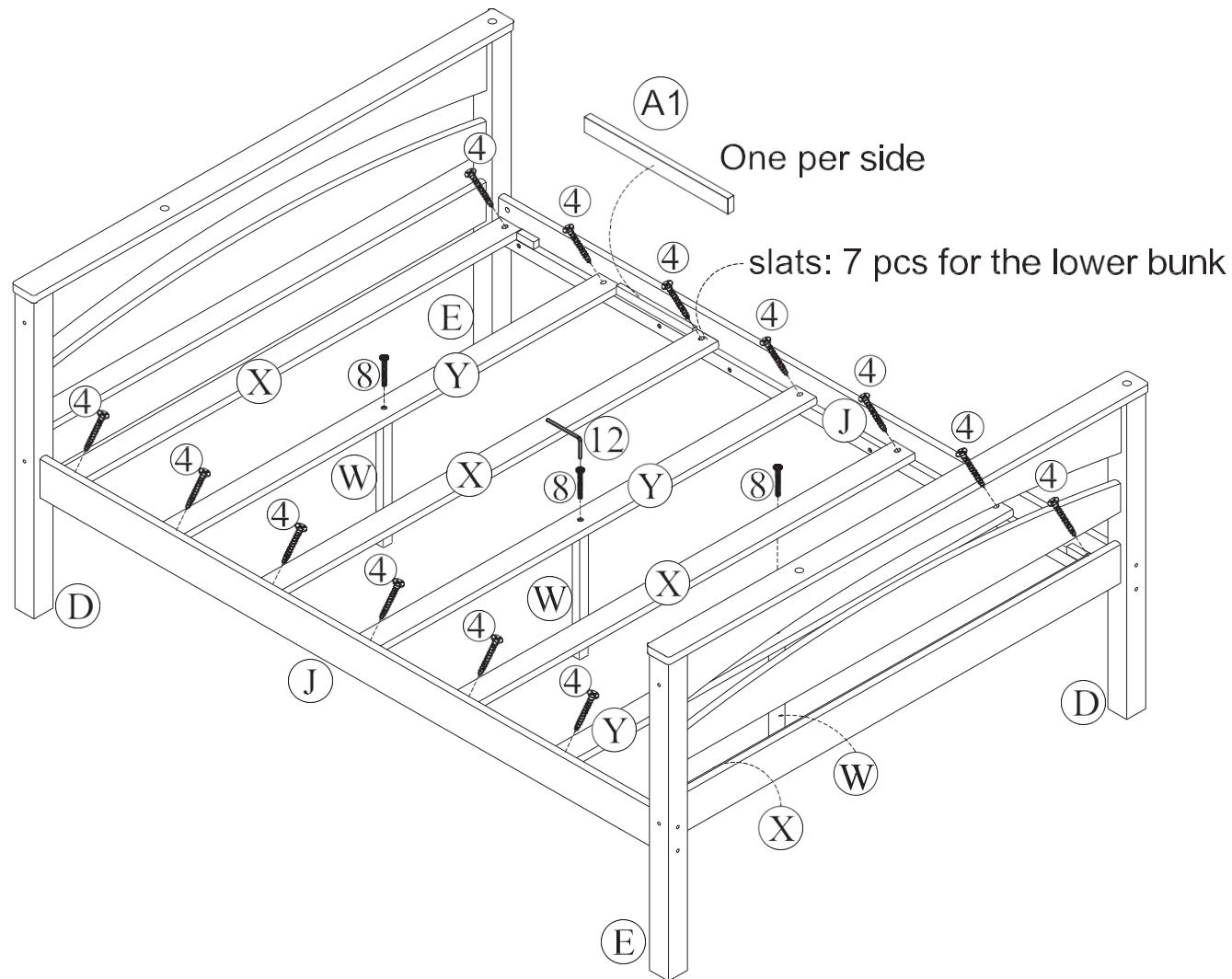

Attach the support posts **W** to bottom slats **Y** of the bottom bunk with hex socket head bolts **8**, as shown.

Attach a bottom slat **X** to bottom side rails **J** with flat head wood screws **4**. Make sure the slat touches the corner posts (as close to the headboard as possible).

Attach the other slats (**X** & **Y**) to the bottom side rails **J** with flat head screws **4**, using a Phillips head screw driver (not included). Use space block **A1** to space them out.

**NOTE:** If you notice that any of the slats (**X** & **Y**) are not perfectly flat, be sure to assemble them so that the slats (**X** & **Y**) curve up in the middle and down on the ends.

8



X 3

4



X 14

# Step 5

Insert wood dowels **9** into each of the long guardrails **L**. Insert barrel nuts **10** into top side rails **H** & **I**.

Attach two long guardrails **L** and two top side rails (**H** and **I**) to top posts (**A** & **B**) and (**A** & **C**), as shown, using joint connectors **1** and **3**.

Use Allen key **12** to tighten all joint connectors. This is the upper bunk.

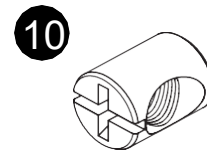
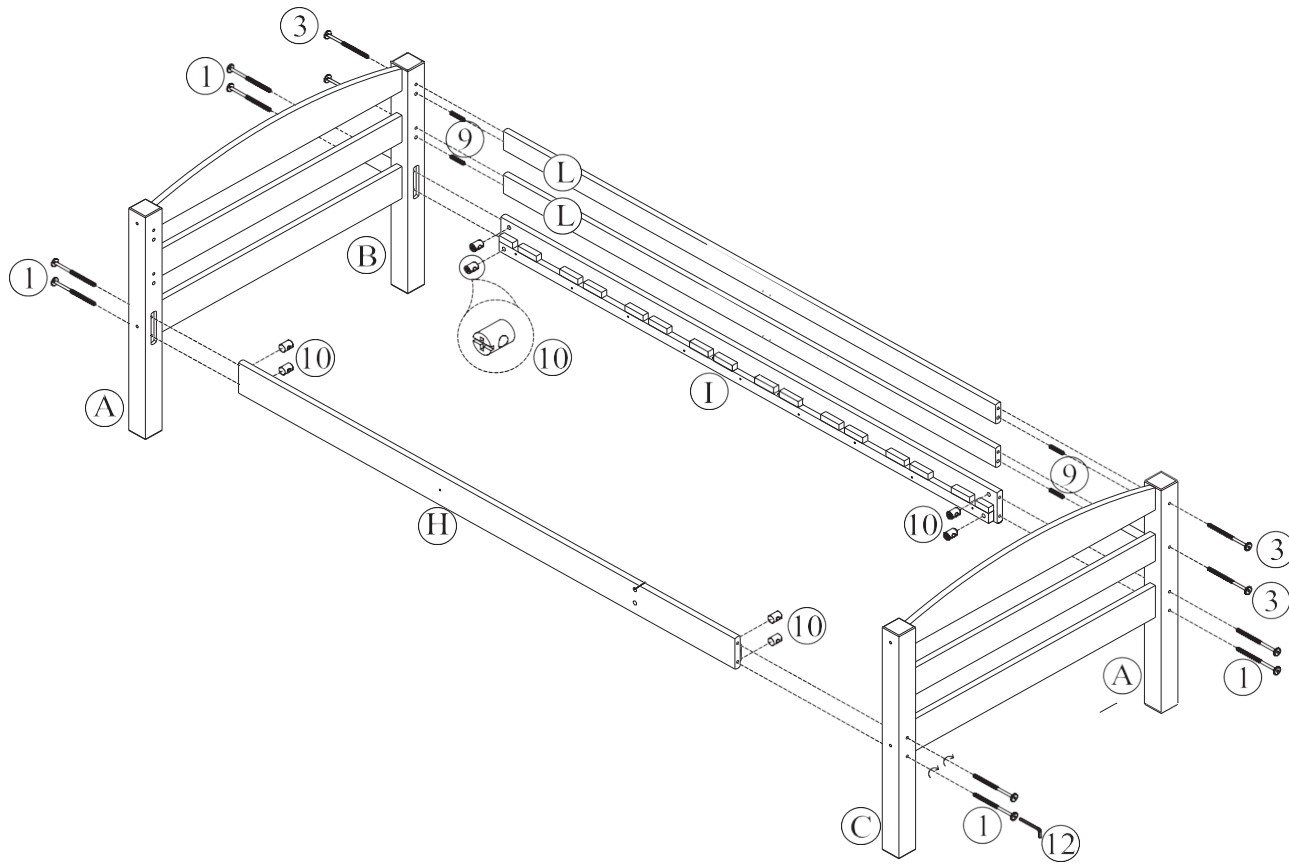

X 8

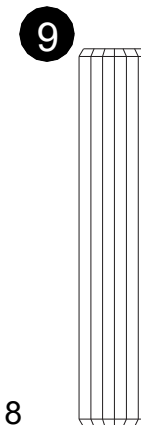

X 4

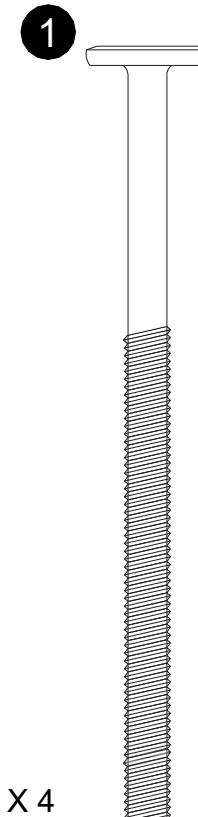

X 8

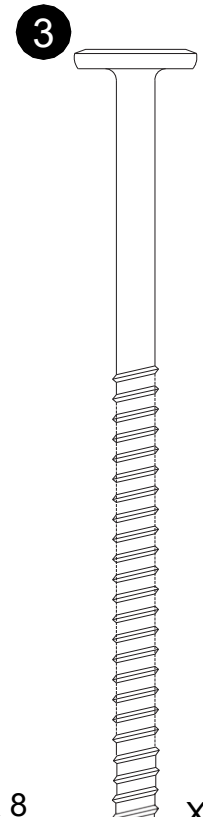

X 4

# Step 6

Insert the dowels 9 into each end of the short guardrails M. Attach the short guardrail post S and one guardrail leg Q to short guardrails M with wood joint connectors 3 and flat head wood screws 6.

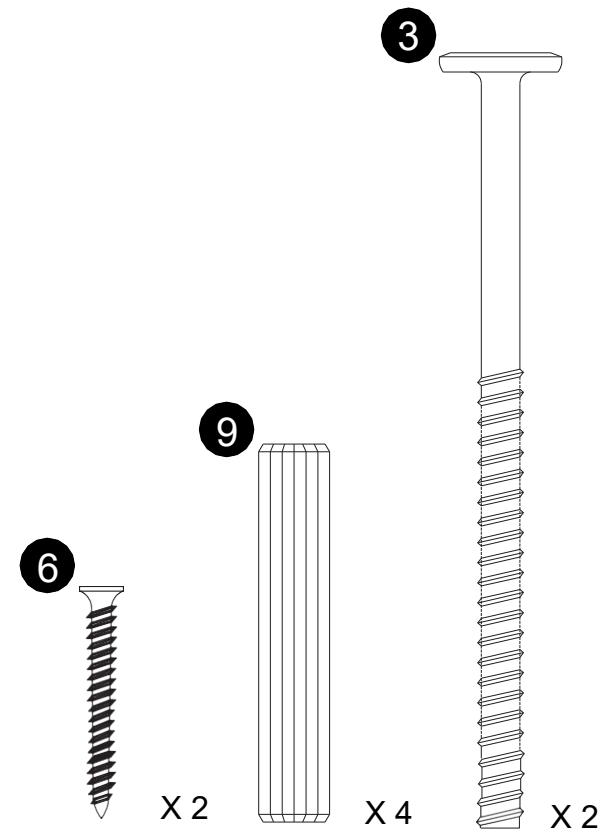
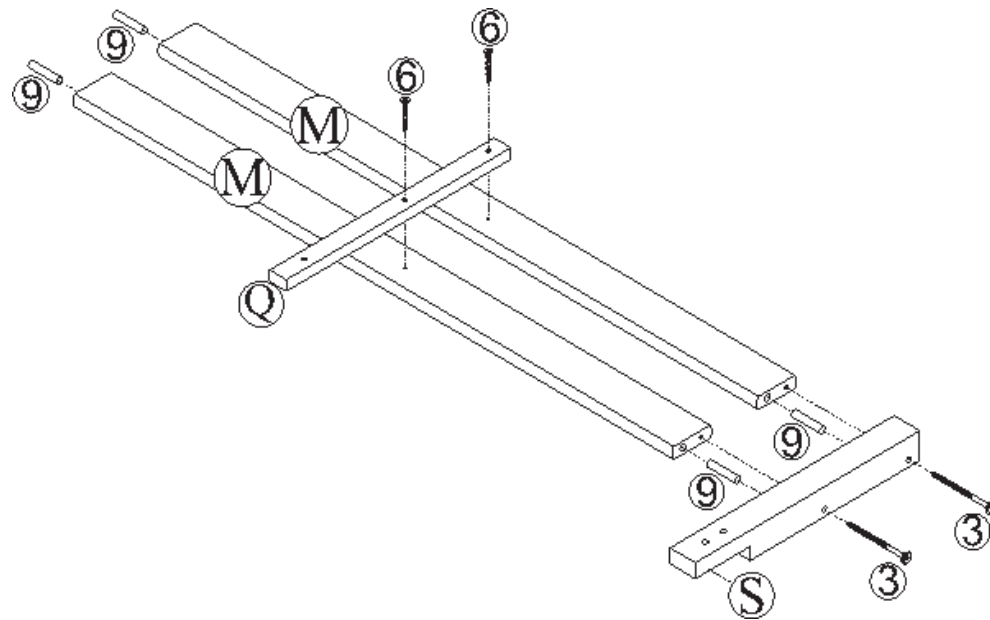

# Step 7

Attach the assembled short guardrail to top post A with wood joint connectors ③ and to top side rail H, using hex socket head bolts ⑧ and hex caps ⑦, as shown. Use Allen key ⑫ to tighten the hex cap ⑦.

Attach a top slat K onto top side rails (H & I) of the top bunk with flat head wood screws ④. Make sure the slat touches the corner posts (as close to the headboard as possible). Attach the other slats K onto the top side rails (H & I) with flat head wood screws ④ and place the slats Z onto the top side rails (H & I), as shown.

**NOTE:** Slats (K & Z) must be attached so that they curve up in the middle and down on the ends.

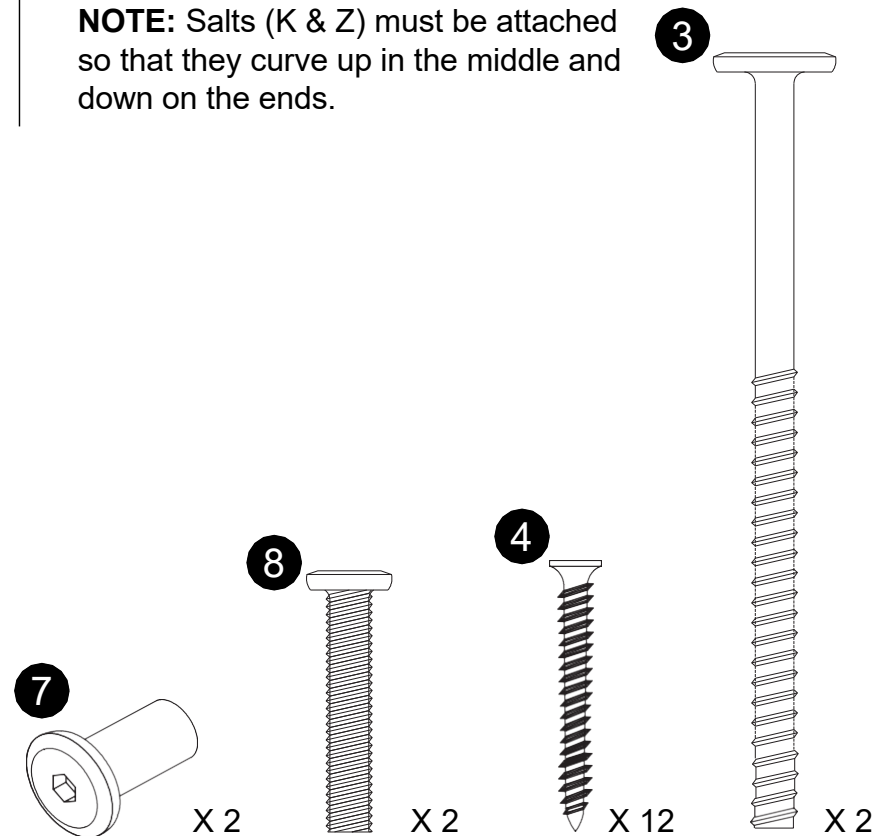
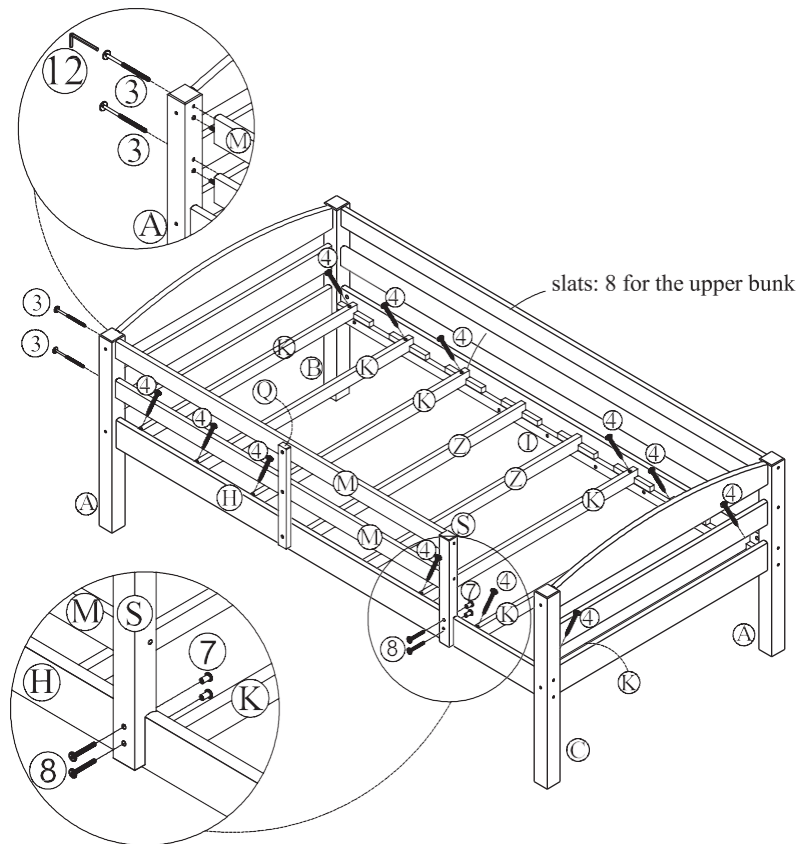

# Step 8

Attach the other guardrail leg Q to the long guardrails L and top side rail I with flat head wood screws 6.

Secure the guardrail leg Q (done in step 6) to top side rail H with flat head wood screw 6. Place four wood dowels 5 into the holes in the bottom headboard top crosses T. With the help of another person, stack the top bunk onto the bottom bunk.

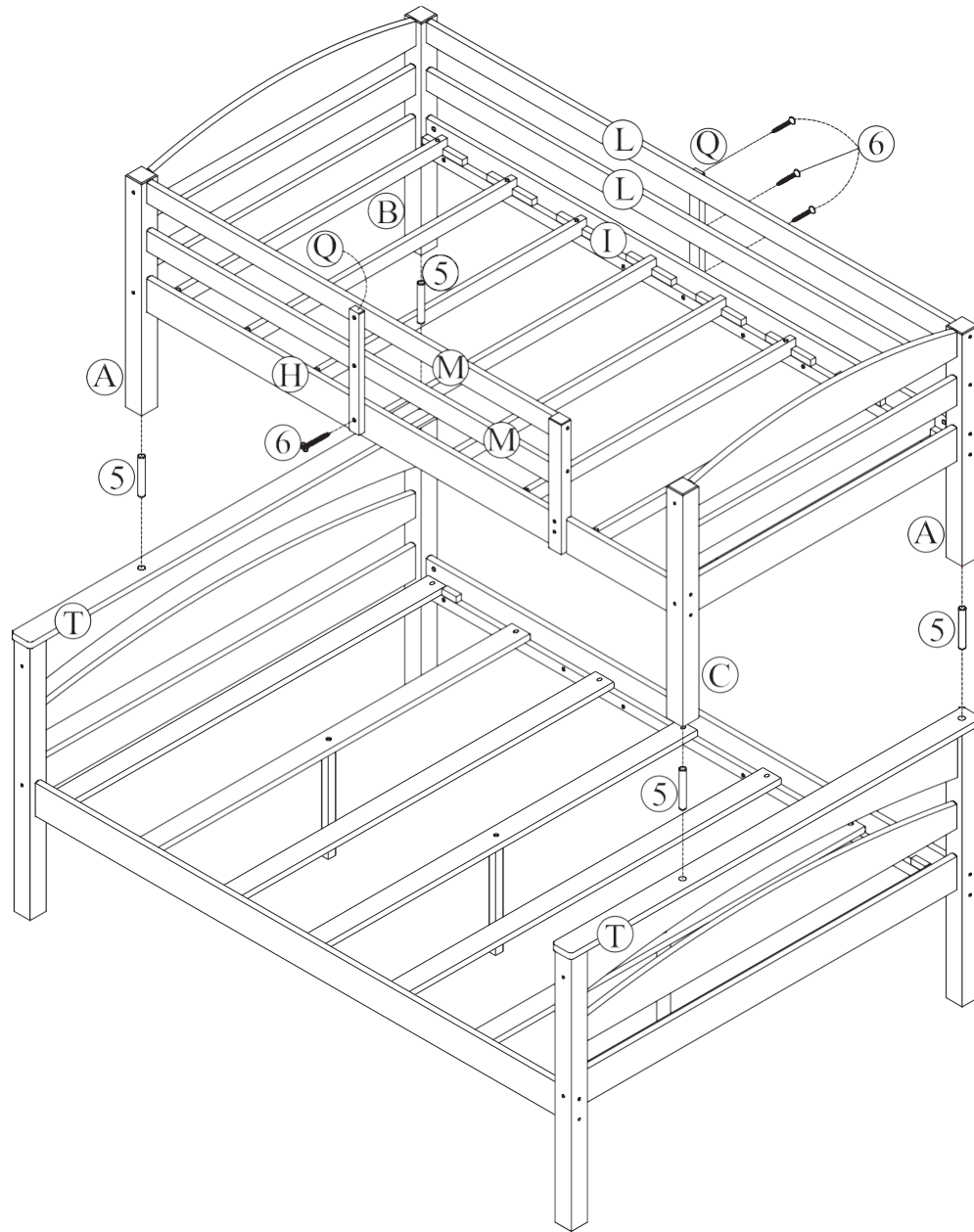

X 4

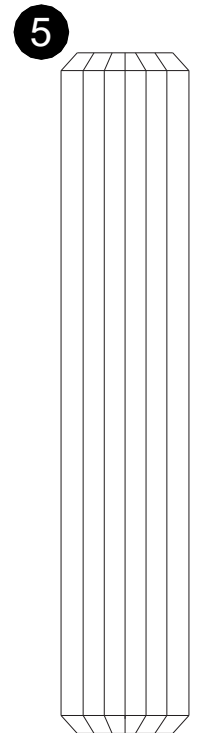

X 4

# Step 9

Insert wood dowels **9** into the ends of the ladder steps **P**.

Attach left ladder end **N** and right ladder end **O** to ladder steps **P** with wood joint connectors **2**. Use Allen key **12** to tighten the joint connectors as shown.

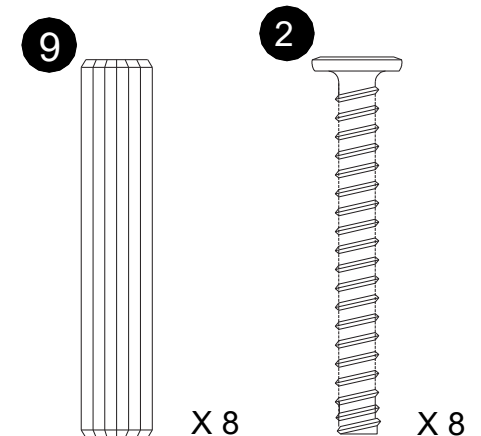
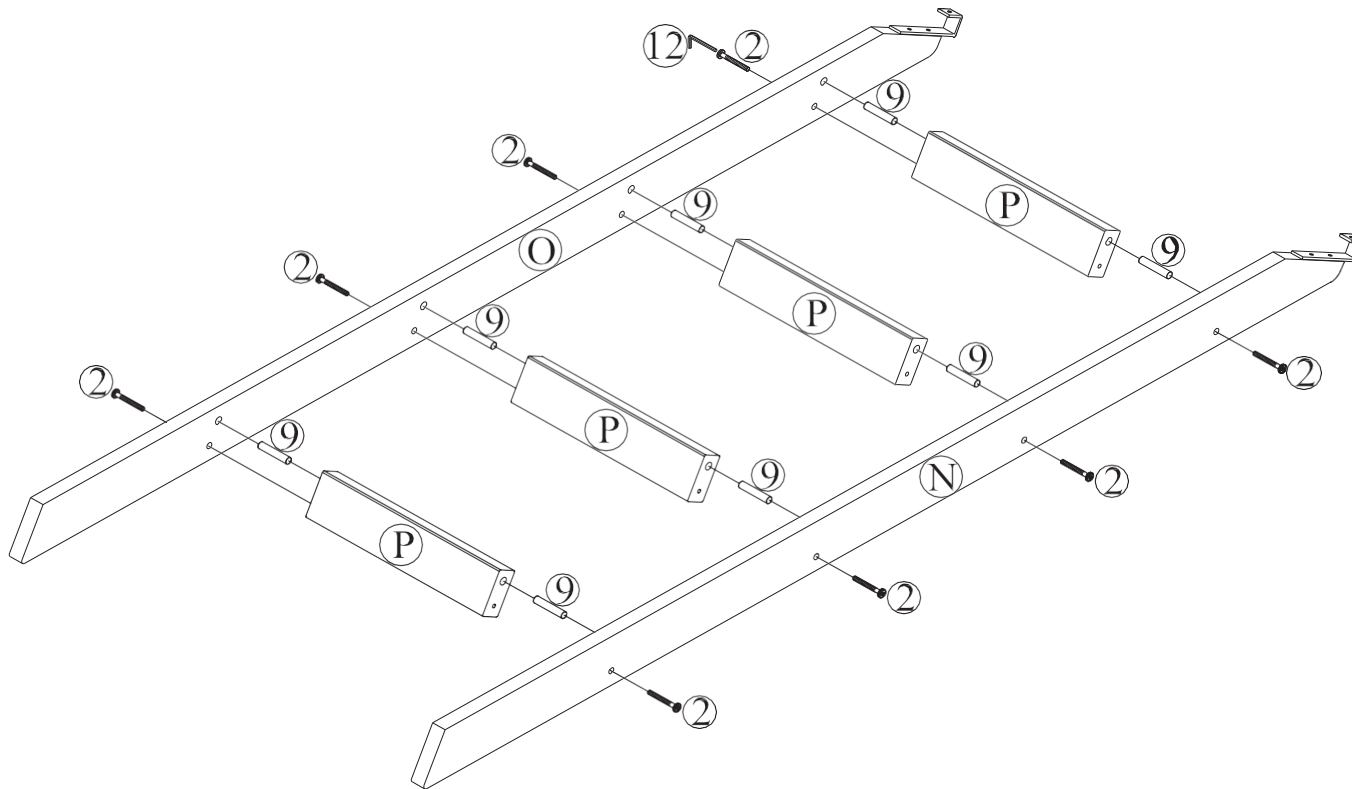

# Step 10

Attach the ladder to the top side rail H with flat head screw 11, as shown.

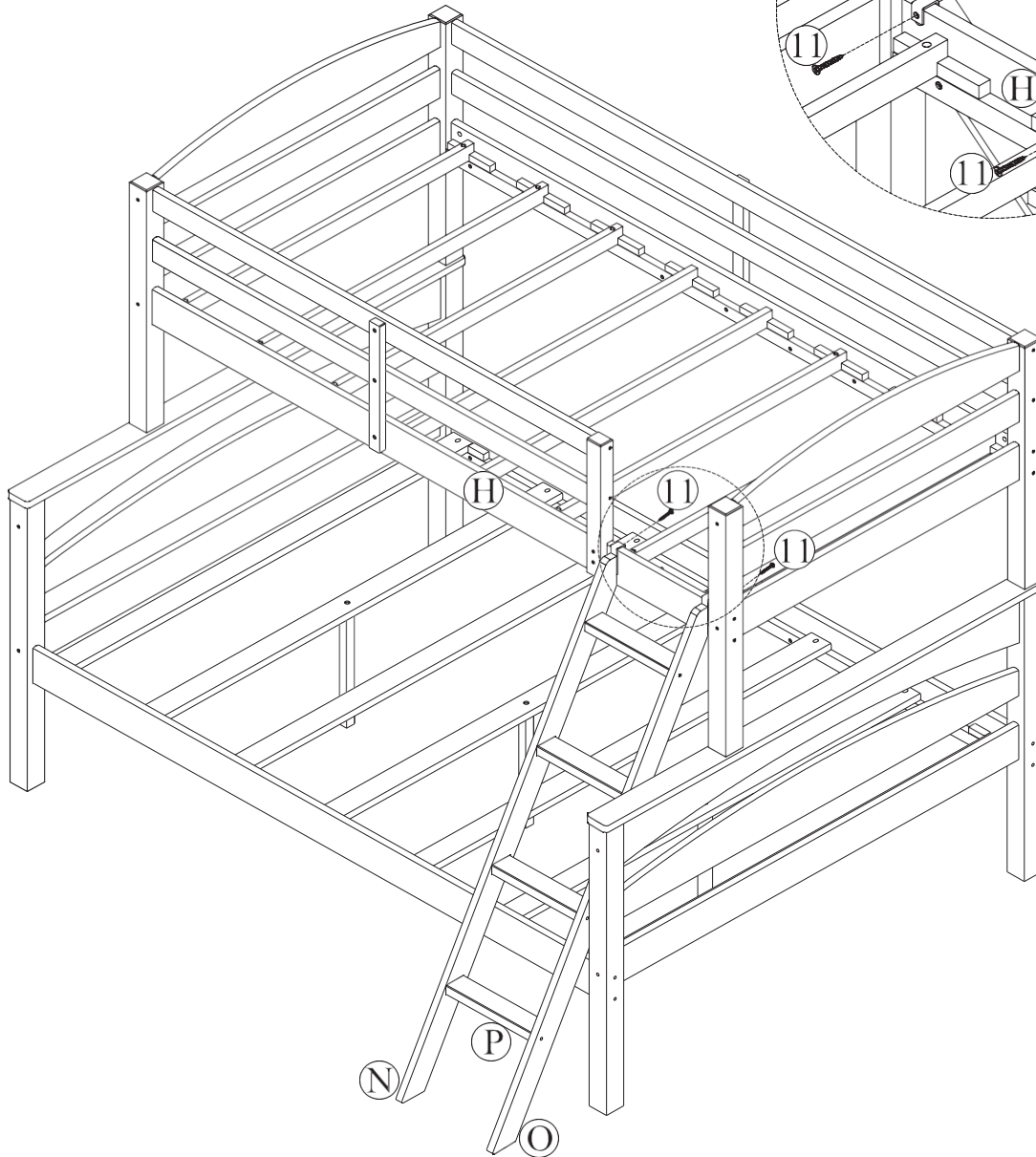
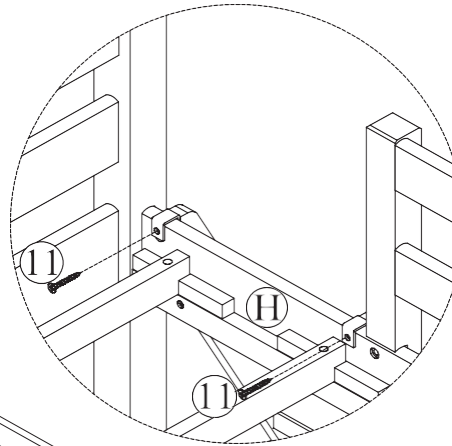

11



X 2

## Converting the bunk bed into a full bed and a Twin bed

Remove the ladder and all the guardrails.

With the help of another person, detach the top bunk from the lower bunk and remove the wood dowels from the posts.

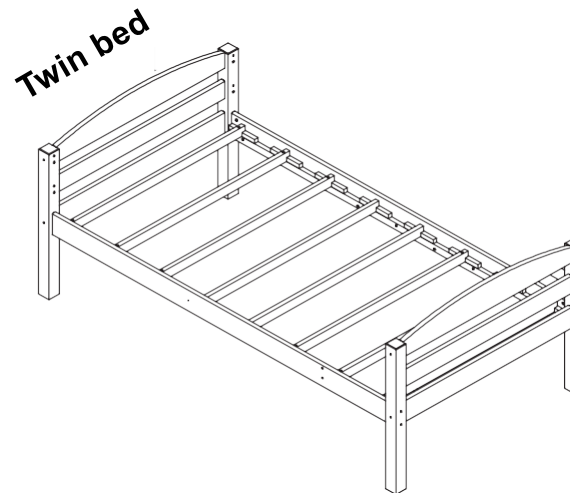
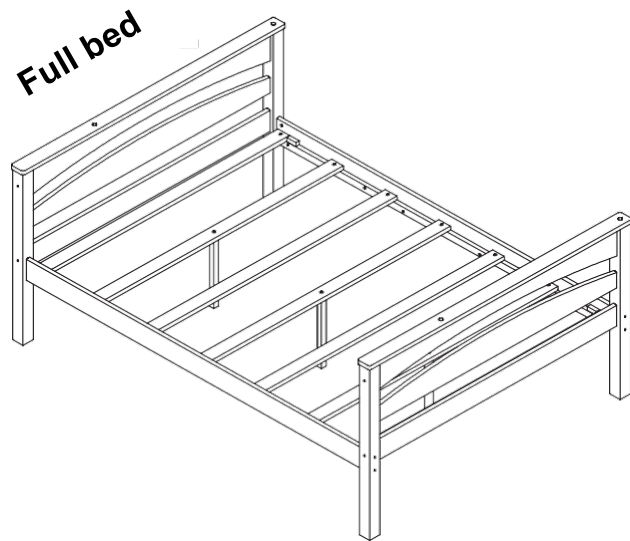
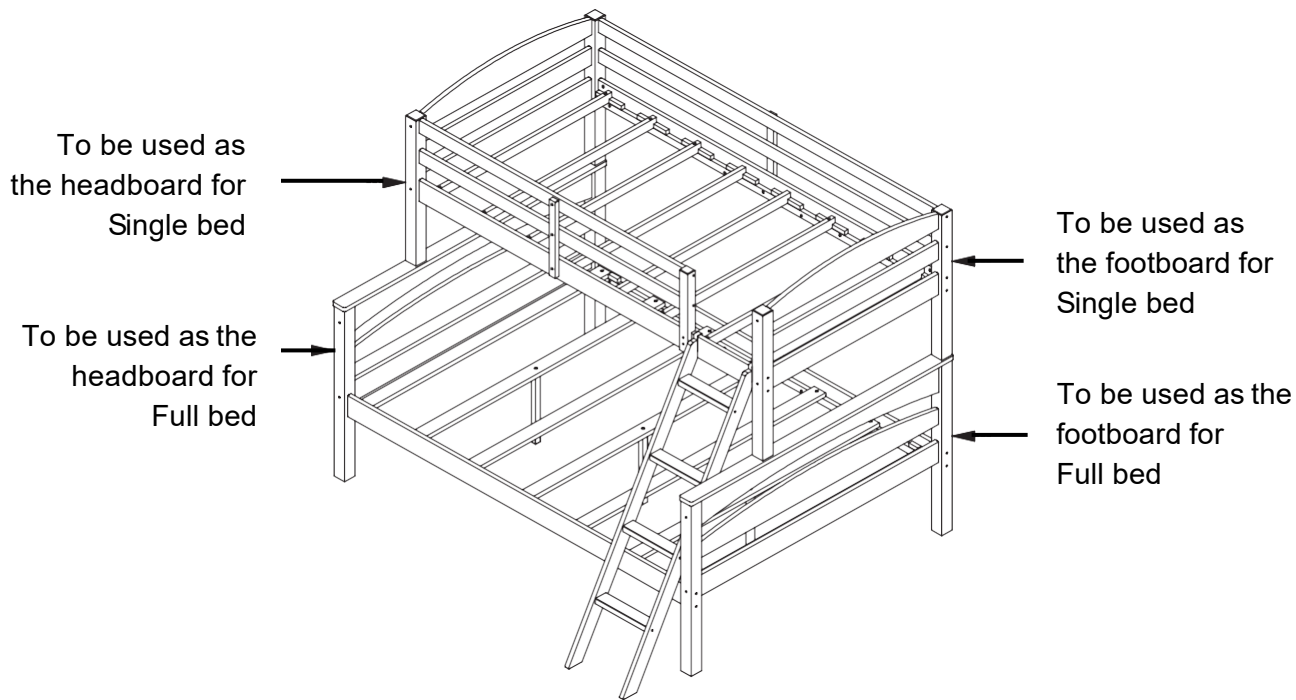

**⚠ CAUTION:** This unit is intended for use only with the products and/or maximum weights indicated. Use with other products and/or products heavier than the maximum weights indicated may result in instability or cause possible injury.

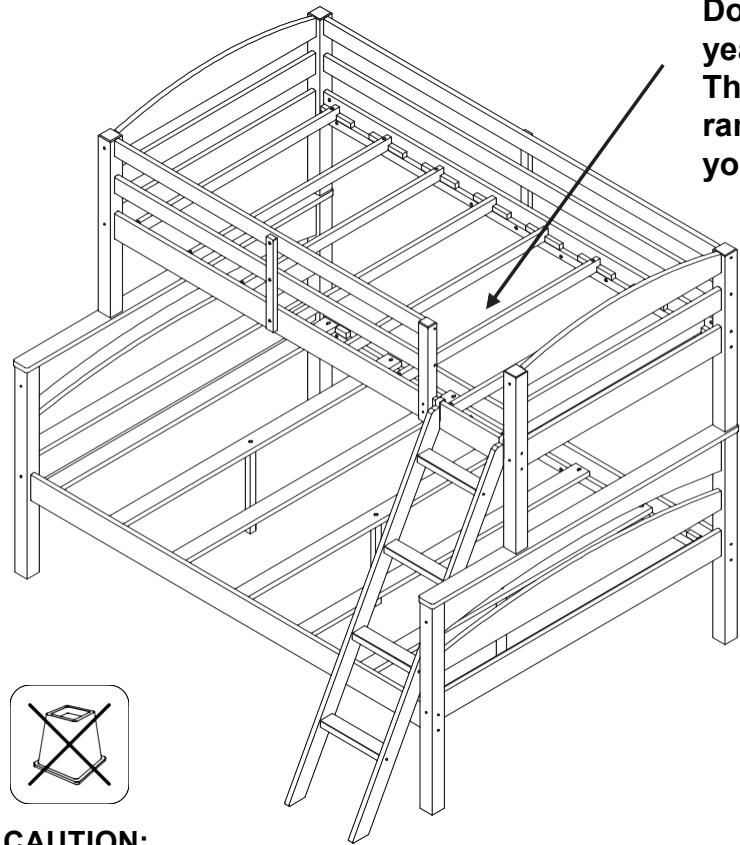

**Do NOT allow children under 6 years old to use the upper bunk. This bed is designed for children ranging from 6 years of age to young teenagers.**

**Use only a coil spring mattress on both upper and lower bunks. Failure to do so can result in injury.**



**CAUTION:**  
Do NOT use bed risers under this bed.

**⚠ Weight Limit :** 165 lb / 75 kg upper bed  
250 lb / 114 kg lower bed

## Helpful Hints

- Move your new furniture carefully, with two people lifting and carrying the unit to its new location.
- Your furniture can be disassembled and reassembled to move.
- Dust this item regularly with a soft, lint-free cloth to prevent soil build up. Do not soak or wash in hot water. Wipe with a soft, damp cloth if necessary. Do not use abrasives, cleansers or polish.
- Check bolts and nuts periodically and tighten if necessary.

That's it ! You've finished assembling your **Twin over Full Wood Bunk Bed!**

# Litera de madera

Individual / Matrimonial

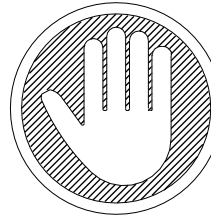

ESTE INSTRUCTIVO CONTIENE INFORMACION **IMPORTANTE** DE SEGURIDAD. POR FAVOR LEA Y GUARDE PARA SU REFERENCIA FUTURA.

¡Gracias por tu compra!

## Información sobre la garantía

garantiza que este producto está libre de defectos de material y mano de obra y se compromete a remediar cualquier defecto de este tipo. Esta garantía cubre 1 año a partir de la fecha de compra original. Esta garantía es válida solamente con presentación de una prueba de compra. Esto se limita a la reparación o reemplazo de componentes defectuosos del mueble y no se incluye ningún trabajo de ensamblaje.

Esta garantía no se aplica a ningún producto que haya sido mal ensamblado, sujeto a mal uso o abuso, o que haya sido alterado o reparado de cualquier manera. Cualquier uso, rotura o pérdida de color de la tela no están incluidos en esta garantía (donde corresponda). Esta garantía le da derechos legales específicas y usted puede también tener otros derechos que varían de estado a estado o de provincia a provincia.

Para obtener el servicio de garantía, debe presentar la factura original de su compra. Los componentes reparados o reemplazados están garantizados durante el periodo original de la garantía. Las partes defectuosas serán reparadas o reemplazadas sin cargo extra y sujetas a los términos y condiciones descritos anteriormente.

## Precauciones

- Este producto está diseñado para uso doméstico y no para uso comercial.
- **ADVERTENCIA PARA NIÑOS PEQUEÑOS** - Este producto contiene componentes pequeños. Por favor asegúrese de que las piezas estén fuera del alcance de los niños.
- No utilice herramientas eléctricas para ensamblar su mueble. Este tipo de herramientas pueden rasgar o dañar las partes.

## Lea antes de comenzar a ensamblar

- Llame a nuestro número gratuito si necesita asistencia.
- Trabaje en un área espaciosa y cerca de donde su producto será utilizado, preferiblemente sobre una alfombra o utilice el cartón del empaque para proteger su piso y su producto.
- **El número de personas recomendadas para el montaje de este producto es: 2** (sin embargo es recomendable contar con ayuda adicional).
  - **Tiempo estimado de ensamble es 2 horas.**
- Asegúrese de que todas las partes están incluidas. La mayoría de las partes están etiquetadas o selladas en los bordes.
- Lea cada paso cuidadosamente. Es muy importante que cada paso de las instrucciones sea realizado en el orden correcto. Si estos pasos no se siguen en secuencia, pueden ocurrir dificultades durante el ensamblado.

# PRECAUCIÓN

Litera : Individual / Matrimonial

- **PELIGRO DE ESTRANGULAMIENTO** - Nunca cuelgue o ate en la cama artículos que no estén diseñados para usarlos con la cama; por ejemplo, pero no limitado a esto, ganchos, cinturones y cuerdas de saltar.
- Siga la información de las advertencias inscritas en la estructura de la cucheta superior y en el cartón. No retire la etiqueta de advertencias de la cama.
- La base del colchón está diseñada para soportar un colchón sin necesidad de usar una tabla para mantener la posición o un soporte con resortes.
- Siempre utilice el tamaño de colchón o de soporte de colchón recomendado, o los dos, para evitar la posibilidad de caídas o que el niño quede atrapado.
- **UTILICE SOLAMENTE COLCHONES CON RESORTES EN ESPIRAL EN LAS DOS CUCHETAS. EL NO RESPETAR ESTO PUEDE CAUSAR LESIONES.**
- Utilice únicamente colchones de **74"-75"** de largo y **37 1/2" - 38 1/2"** de ancho en la litera superior y por lo menos **74"-75"** de largo y **53"-54"** de ancho en la litera inferior. Asegúrese de que el espesor del colchón no exceda **15 cm (6")**. La superficie del colchón debe quedar por lo menos **5" (127 mm)** por debajo del borde superior del marco de las cuchetas.
- No permita que niños menores de **6** años duerman en la cucheta superior.
- Siempre utilice las barandas en los dos lados de la cucheta superior. Si la cucheta está colocada al lado de una pared, la baranda que cubre el lado largo de la cucheta debe ser colocada contra la pared para evitar que el niño quede atrapado entre la cama y la pared (esto se aplica a las cuchetas con baranda larga de un solo lado).
- Verifique la cama periódicamente y asegúrese de que el cuadro, la escalerilla y otros componentes estén en la posición correcta, no estén dañados y todas las uniones estén bien ajustadas.
- No permita que los niños hagan payasadas sobre o debajo de la cama y prohíba que salten sobre ella.
- No utilice piezas de sustitución. Contacte con el fabricante o el distribuidor para obtener piezas para reemplazar.
- El uso de una veladora sirve como medida de precaución para el niño que utiliza la cucheta superior.
- Se prohíbe el uso de colchones de agua o colchonetas de flotación.
- Siempre utilice la escalerilla para subir a la cucheta superior o bajar de ella.
- Prohíba que más de un niño suba a la cucheta superior.
- Conserve estas instrucciones para referencia futura.

# Partes

**IMPORTANTE:** La lista de números de piezas que aparece a continuación es exclusiva de su producto. Por favor, manténgalo a mano cuando solicite piezas de repuesto.

 Todo se incluye en **1** caja(s) grande(s)!

 Antes de deshacerse de las cajas de cartón, asegúrese de que estén vacías. También confirme que ha recibido todos los componentes necesarios para el ensamblaje al compararlos con la tabla de piezas indicadas en la sección en inglés.

# Paquete de componentes

|                                |                                                                |
|--------------------------------|----------------------------------------------------------------|
| (Espreso)<br>(Negro)<br>(Gris) | <input checked="" type="checkbox"/> # de paquete: TDA6940BK-00 |
| (Blanco)<br>(Azul)             | <input type="checkbox"/> # de paquete: TDA6940W-00             |

 **Nota:** Por favor no apriete completamente los pernos hasta que el ensamblaje sea completado, a menos de que se indique específicamente en cada paso de las instrucciones.

 Los tornillo(s), perno(s) que se utilizan en cada paso se muestran en tamaño real en la esquina inferior derecha de cada página.

| NÚMERO DE PIEZAS    |                                            |           |          |          |          |          |
|---------------------|--------------------------------------------|-----------|----------|----------|----------|----------|
| ETIQUETAS DE PIEZAS | DESCRIPCIÓN                                | (Espreso) | (Blanco) | (Azul)   | (Negro)  | (Gris)   |
| A                   | PATA SUPERIOR                              | T1012190  | T1012460 | T1012730 | T1013000 | T1013270 |
| B                   | PATA SUPERIOR                              | T1012200  | T1012470 | T1012740 | T1013010 | T1013280 |
| C                   | PATA SUPERIOR                              | T1012210  | T1012480 | T1012750 | T1013020 | T1013290 |
| D                   | PATA INFERIOR                              | T1012220  | T1012490 | T1012760 | T1013030 | T1013300 |
| E                   | PATA INFERIOR                              | T1012230  | T1012500 | T1012770 | T1013040 | T1013310 |
| F                   | TRAVESAÑO SUPERIOR DE CABECERA             | T1012240  | T1012510 | T1012780 | T1013050 | T1013320 |
| G                   | TRAVESAÑO INFERIOR DE CABECERA             | T1012250  | T1012520 | T1012790 | T1013060 | T1013330 |
| H                   | LARGUERO LATERAL SUPERIOR (CON 3 AGUJEROS) | T1012260  | T1012530 | T1012800 | T1013070 | T1013340 |
| I                   | LARGUERO LATERAL SUPERIOR (CON 1 AGUJERO)  | T1012270  | T1012540 | T1012810 | T1013080 | T1013350 |

NÚMERO DE PIEZAS

| ETIQUETAS DE PIEZAS | DESCRIPCIÓN                             | (Espreso) | (Blanco) | (Azul Grafito) | (Negro)  | (Gris)   |
|---------------------|-----------------------------------------|-----------|----------|----------------|----------|----------|
| J                   | LARGUERO LATERAL INFERIOR               | T1012280  | T1012550 | T1012820       | T1013090 | T1013360 |
| K                   | LISTÓN                                  | T1012290  | T1012560 | T1012830       | T1013100 | T1013370 |
| L                   | LARGUERO LARGO DE BARANDILLA            | T1012300  | T1012570 | T1012840       | T1013110 | T1013380 |
| M                   | LARGUERO CORTO DE BARANDILLA            | T1012310  | T1012580 | T1012850       | T1013120 | T1013390 |
| N                   | LADO IZQUIERDO DE ESCALERA              | T1012320  | T1012590 | T1012860       | T1013130 | T1013400 |
| O                   | LADO DERECHO DE ESCALERA                | T1012330  | T1012600 | T1012870       | T1013140 | T1013410 |
| P                   | ESCALÓN                                 | T1012340  | T1012610 | T1012880       | T1013150 | T1013420 |
| Q                   | PATA DE BARANDILLA                      | T1012350  | T1012620 | T1012890       | T1013160 | T1013430 |
| R                   | TRAVESAÑO CENTRAL DE CABECERA           | T1012360  | T1012630 | T1012900       | T1013170 | T1013440 |
| S                   | PATA CORTA DE BARANDILLA                | T1012370  | T1012640 | T1012910       | T1013180 | T1013450 |
| T                   | TRAVESAÑO SUPERIOR DE CABECERA INFERIOR | T1012380  | T1012650 | T1012920       | T1013190 | T1013460 |
| U                   | TRAVESAÑO SUPERIOR DE CABECERA INFERIOR | T1012390  | T1012660 | T1012930       | T1013200 | T1013470 |
| V                   | TRAVESAÑO SUPERIOR DE CABECERA INFERIOR | T1012400  | T1012670 | T1012940       | T1013210 | T1013480 |
| W                   | PATA DE APOYO                           | T1012410  | T1012680 | T1012950       | T1013220 | T1013490 |
| X                   | LISTÓN INFERIOR (SIN AGUJERO)           | T1012420  | T1012690 | T1012960       | T1013230 | T1013500 |
| Y                   | LISTÓN INFERIOR (CON 1 AGUJERO)         | T1012430  | T1012700 | T1012970       | T1013240 | T1013510 |
| Z                   | LISTÓN                                  | T1012440  | T1012710 | T1012980       | T1013250 | T1013520 |
| A1                  | SEPARADOR                               | T1012450  | T1012720 | T1012990       | T1013260 | T1013530 |

## Instrucciones

### Paso 1

Un **F** tiene una etiqueta. No lo use durante este paso. Inserta ⑨ en los extremos de **F**, **G** y **R**. Asegura **A** y **B** con ③ y ⑫.

### Paso 2

Repita el paso anterior para ensamblar los otros tres juegos de cabeceros. Asegúrese de juntar (**D** y **E**) para un par, (**E** y **D**) para otro y (**C** y **A**) para el último par.

**NOTA:** Use **F** con la etiqueta adherida entre los postes superiores **A** y **C**. Vea la ilustración para la orientación de la etiqueta.

### Paso 3

Inserte ⑩ en **J**, como se muestra. Asegure las dos cabeceras con **D** y **E** a **J**, ① y ⑫.

**NOTA:** Esta es la cama inferior.

### Paso 4

Conecte **W** a **Y** de la cama inferior con ⑧, como se muestra. Adjunte un **X** a **J** con ④. Asegúrese de que el listón toque las patas de las esquinas (lo más cerca posible de la cabecera). Asegure los otros (**X** e **Y**) a **J** con ④, usando un destornillador Phillips (no incluido). Utilice **A1** para espaciarlos.

**NOTA:** Si nota que un de los (**X** e **Y**) no es perfectamente plano, asegúrese de juntarlos para que queden curvados en el medio hacia arriba y hacia abajo en los extremos.

### Paso 5

Inserte ⑨ en cada **L**. Inserte ⑩ en **H** e **I**.

Adjunte dos **L** y dos (**H** e **I**) a (**A** y **B**) y (**A** y **C**), como se muestra, con ① y ③.

Utilice ⑫ para apretar todos los conectores. Esta es la cama superior.

### Paso 6

Inserte ⑨ en cada extremo de **M**. Adjunte un **S** y un **Q** a los **M** con ③ y ⑥.

### Paso 7

Conecte el **M** ensamblado a **A** con ③ y a **H** con ⑧ y ⑦ y ⑫.

Coloque un **K** en (**H** & **I**) de la cama superior con ④.

Asegúrese de que **K** toque las patas (lo más cerca posible de la cabecera). Adjunte los otros **K** a (**H** e **I**) con ④ y coloque los **Z** en (**H** e **I**), como se muestra.

**NOTA:** (**K** y **Z**) deben colocarse de manera que se curven en el medio hacia arriba y hacia abajo en los extremos.

### Paso 8

Adjunte el otro **Q** al **L** y **I** con ⑥.

Adjunte **Q** (hecho en el paso 6) a **H** con un ⑥. Coloque cuatro ⑤ en los agujeros en **T**. Con la ayuda de una segunda persona, apile la cama superior en la cama inferior.

### Paso 9

Inserte ⑨ en los extremos de **P**. Adjunte **N** y **O** a **P** con ② y ⑫.

## Paso 10

Conecte la escalera a **H** con **11**, como se muestra.

## Convierte la litera en una cama matrimonial y una cama individual

Retire la escalera y todas las barandillas. Con la ayuda de una segunda persona, separe la cama superior de la cama inferior y retire las clavijas de madera de madera de los postes.

 Límites de peso: 165 lbs / 75 kg, cama superior  
250 lb / 114 kg, cama inferior

## Consejos útiles

- Mueva sus muebles nuevos con cuidado, se requiere de dos personas para levantar y trasladar su producto a su nueva ubicación.
- Sus muebles se pueden desmontar y volver a ensamblar en caso de mudanza.
- Limpie el producto con un paño suave. NO utilice productos químicos o abrasivos de limpieza.
- Revise los tornillos y tuercas periódicamente y apriételes si es necesario.

## PRECAUCIÓN

- Esta unidad está diseñada para ser utilizada únicamente con los productos y/o pesos máximos indicados. Su uso con otros productos y/o productos más pesados que los pesos máximos indicados puede provocar inestabilidad o causar lesiones.
- No utilice elevadores para cama con este producto.



# Lit Superposé en bois

Lit une place / Lit deux places

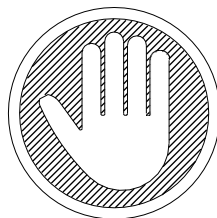

CE FEUILLET CONTIENT DES INFORMATIONS DE SÉCURITÉ **IMPORTANTES**.  
S'IL VOUS PLAÎT LIRE ET CONSERVER POUR RÉFÉRENCE ULTÉRIEURE.

**Merci d'avoir acheté un produit !**

## Informations sur la garantie

garantit que ce produit est exempt de tout vice de matériaux et de fabrication et s'engage à remédier à un tel défaut. Cette garantie est valable un an à compter de la date d'achat initiale. Elle se limite uniquement à la réparation ou au remplacement des pièces défectueuses. La main-d'oeuvre nécessaire à l'assemblage n'est pas incluse.

Cette garantie ne s'applique pas aux produits qui ont été mal assemblés, qui ont été soumis à une utilisation abusive ou qui ont subi des modifications ou des réparations. La garantie ne couvre pas l'usure, les déchirures ou la décoloration du tissu (le cas échéant). La responsabilité pour les dommages indirects est exclue quand l'exclusion est autorisée par la loi. Cette garantie vous confère des droits spécifiques légaux. Il se peut que vous bénéficiiez de droits additionnels car ceux-ci peuvent varier selon l'État ou la province.

Pour bénéficier du service de garantie, l'acheteur doit présenter la facture originale. Les composants réparés ou remplacés sont garantis jusqu'à la fin de la période de la garantie initiale uniquement. Les composants défectueux seront réparés ou remplacés sans frais, sous réserve des conditions décrites ci-dessus.

## Précautions

- Ce produit est conçu pour un usage domestique et n'est pas destiné à des fins commerciales.
- **AVERTISSEMENT CONCERNANT LES JEUNES ENFANTS:** Ce produit contient des petits composants. S'il vous plaît assurez-vous qu'ils soient gardés loin d'eux.
- Ne pas utiliser d'outils électriques pour assembler votre mobilier. Ce type d'outils risque d'endommager les pièces.

## Avant de commencer l'assemblage

- Si vous avez besoin d'aide, appelez notre service à la clientèle sans frais.
- Travaillez dans un endroit spacieux et près du lieu où l'unité sera utilisée, préférablement sur un tapis, ou sur un morceau de l'emballage, afin de protéger le plancher et le produit.
- **Nombre de personnes recommandées pour l'assemblage : 2** (cependant il est toujours préférable d'être assisté par une personne supplémentaire).
- **Temps estimé d'assemblage : 2 heures.**
- Assurez-vous d'avoir bien reçu toutes les pièces. La plupart de celles-ci sont étiquetées ou estampées sur leur côté non fini.
- Lire attentivement chaque étape avant de débiter. Il est très important que chaque étape de montage soit exécutée dans le bon ordre, sinon vous risquez d'éprouver de la difficulté à assembler votre meuble.



# **AVERTISSEMENT**

## **Lit superposé : Une place / Deux places**

- **RISQUE D'ÉTRANGLEMENT** - Ne jamais placer ou suspendre des articles sur aucune partie du lit superposé qui ne sont pas conçus pour être utilisés avec ce lit; par exemple, mais n'étant pas limité à, des crochets, des ceintures, et des cordes à sauter.
- Suivez les informations sur les étiquettes d'avertissement apposées à l'extrémité de la structure du lit superposé et sur la boîte. Ne pas enlever l'étiquette d'avertissement apposée sur le lit.
- La plateforme du matelas est conçue pour supporter un matelas sans avoir besoin d'un support de matelas ou d'un sommier.
- Toujours utiliser la grandeur de matelas ou de support de matelas recommandée, ou les deux, afin de prévenir la possibilité de blessures ou de chutes.
- **UTILISEZ UNIQUEMENT DES MATELAS À RESSORTS SUR LE LIT DU BAS ET DU HAUT AFIN DE PRÉVENIR LES BLESSURES.**
- Utilisez uniquement des matelas de **74"-75"** de long par **37 1/2" - 38 1/2"** de large sur le lit du haut et d'au moins 74"-75" de long par 53"-54" de large sur le lit du bas. Assurez-vous que l'épaisseur des matelas n'excède pas **6"**. La surface du matelas doit arriver au moins à **5" (127 mm)** sous le bord supérieur des barrières.
- Ne pas permettre aux enfants de moins de **6** ans d'utiliser le lit du haut.
- Toujours installer les barrières sur les deux longs côtés du lit du haut. Si le lit superposé est placé près d'un mur, la barrière qui couvre la pleine longueur du lit doit être placée contre le mur pour éviter que l'enfant reste coincé entre le mur et le lit (applicable pour les lits superposés avec des barrières pleine grandeur sur un côté).
- Vérifiez périodiquement et assurez-vous que la barrière, l'échelle et les autres composants sont dans la bonne position, exempts de dommages, et que toutes les connections sont bien serrées.
- Interdire les jeux brutaux sur ou sous le lit et interdire de sauter sur le lit.
- Ne pas substituer de pièces. Contactez le fabricant ou le revendeur pour des pièces de remplacement.
- L'utilisation d'une veilleuse procure une sécurité supplémentaire pour un enfant utilisant le lit du haut.
- L'utilisation de matelas d'eau ou de matelas d'air est interdite.
- Toujours utiliser l'échelle pour monter ou descendre du lit supérieur.
- Interdire plus d'une personne sur le lit du haut.
- Conservez ces instructions pour référence ultérieure.



# Pièces

**IMPORTANT:** La liste des références ci-dessous est propre à votre produit. Veuillez l'avoir sous la main lorsque vous appelez pour des pièces de rechange.

-  Tout dans 1 grande(s) boîte(s)!
-  Avant de jeter les boîtes en carton, assurez-vous qu'elles soient vides. Vérifiez que vous avez reçu tous les composants nécessaires à l'assemblage en les comparant avec le tableau des pièces (illustrations disponibles dans la section en anglais).

# Quincaillerie

|                                |                                                               |
|--------------------------------|---------------------------------------------------------------|
| (Expresso)<br>(Noir)<br>(Gris) | <input checked="" type="checkbox"/> # de paquet: TDA6940BK-00 |
| (Blanc)<br>(Bleu)              | <input type="checkbox"/> # de paquet: TDA6940W-00             |

-  **Remarque:** Sauf indication contraire dans les instructions, ne pas resserrer complètement les vis et les boulons, jusqu'à ce que l'assemblage soit terminé.
-  Les vis et boulons utilisés durant chaque étape sont illustrés en taille réelle au coin inférieur droit de la page.

## LISTE DES PIÈCES

| ETIQUETTE<br>DES PIÈCES | DESCRIPTION                                    | (Expresso) | (Blanc)  | (Bleu)   | (Noir)   | (Gris)   |
|-------------------------|------------------------------------------------|------------|----------|----------|----------|----------|
| A                       | PIED SUPÉRIEUR                                 | T1012190   | T1012460 | T1012730 | T1013000 | T1013270 |
| B                       | PIED SUPÉRIEUR                                 | T1012200   | T1012470 | T1012740 | T1013010 | T1013280 |
| C                       | PIED SUPÉRIEUR                                 | T1012210   | T1012480 | T1012750 | T1013020 | T1013290 |
| D                       | PIED INFÉRIEUR                                 | T1012220   | T1012490 | T1012760 | T1013030 | T1013300 |
| E                       | PIED INFÉRIEUR                                 | T1012230   | T1012500 | T1012770 | T1013040 | T1013310 |
| F                       | TRAVERSE SUPÉRIEURE DE<br>TÊTE DE LIT          | T1012240   | T1012510 | T1012780 | T1013050 | T1013320 |
| G                       | TRAVERSE INFÉRIEURE DE<br>TÊTE DE LIT          | T1012250   | T1012520 | T1012790 | T1013060 | T1013330 |
| H                       | BARRIÈRE LATÉRALE<br>SUPÉRIEURE (AVEC 3 TROUS) | T1012260   | T1012530 | T1012800 | T1013070 | T1013340 |
| I                       | BARRIÈRE LATÉRALE<br>SUPÉRIEURE (AVEC 1 TROU)  | T1012270   | T1012540 | T1012810 | T1013080 | T1013350 |
| J                       | BARRIÈRE LATÉRALE<br>INFÉRIEURE                | T1012280   | T1012550 | T1012820 | T1013090 | T1013360 |
| K                       | LATTE                                          | T1012290   | T1012560 | T1012830 | T1013100 | T1013370 |
| L                       | BARRIÈRE LONGUE DE GARDE-<br>CORPS             | T1012300   | T1012570 | T1012840 | T1013110 | T1013380 |

LISTE DES PIÈCES

| ETIQUETTE<br>DES PIÈCES | DESCRIPTION                                   | (Expresso)      | (Blanc)         | (Bleu)          | (Noir)          | (Gris)          |
|-------------------------|-----------------------------------------------|-----------------|-----------------|-----------------|-----------------|-----------------|
| M                       | BARRIÈRE COURTE DE GARDE-CORPS                | <b>T1012310</b> | <b>T1012580</b> | <b>T1012850</b> | <b>T1013120</b> | <b>T1013390</b> |
| N                       | CÔTÉ GAUCHE DE L'ÉCHELLE                      | <b>T1012320</b> | <b>T1012590</b> | <b>T1012860</b> | <b>T1013130</b> | <b>T1013400</b> |
| O                       | CÔTÉ DROIT DE L'ÉCHELLE                       | <b>T1012330</b> | <b>T1012600</b> | <b>T1012870</b> | <b>T1013140</b> | <b>T1013410</b> |
| P                       | MARCHE                                        | <b>T1012340</b> | <b>T1012610</b> | <b>T1012880</b> | <b>T1013150</b> | <b>T1013420</b> |
| Q                       | PIED DE GARDE-CORPS                           | <b>T1012350</b> | <b>T1012620</b> | <b>T1012890</b> | <b>T1013160</b> | <b>T1013430</b> |
| R                       | TRAVERSE CENTRALE DE TÊTE DE LIT              | <b>T1012360</b> | <b>T1012630</b> | <b>T1012900</b> | <b>T1013170</b> | <b>T1013440</b> |
| S                       | PIED COURT DE GARDE-CORPS                     | <b>T1012370</b> | <b>T1012640</b> | <b>T1012910</b> | <b>T1013180</b> | <b>T1013450</b> |
| T                       | TRAVERSE SUPÉRIEURE DE TÊTE DE LIT INFÉRIEURE | <b>T1012380</b> | <b>T1012650</b> | <b>T1012920</b> | <b>T1013190</b> | <b>T1013460</b> |
| U                       | TRAVERSE SUPÉRIEURE DE TÊTE DE LIT INFÉRIEURE | <b>T1012390</b> | <b>T1012660</b> | <b>T1012930</b> | <b>T1013200</b> | <b>T1013470</b> |
| V                       | TRAVERSE SUPÉRIEURE DE TÊTE DE LIT INFÉRIEURE | <b>T1012400</b> | <b>T1012670</b> | <b>T1012940</b> | <b>T1013210</b> | <b>T1013480</b> |
| W                       | PIED POUR SUPPORT                             | <b>T1012410</b> | <b>T1012680</b> | <b>T1012950</b> | <b>T1013220</b> | <b>T1013490</b> |
| X                       | LATTE INFÉRIEURE (SANS TROU)                  | <b>T1012420</b> | <b>T1012690</b> | <b>T1012960</b> | <b>T1013230</b> | <b>T1013500</b> |
| Y                       | LATTE INFÉRIEURE (AVEC 1 TROU)                | <b>T1012430</b> | <b>T1012700</b> | <b>T1012970</b> | <b>T1013240</b> | <b>T1013510</b> |
| Z                       | LATTE                                         | <b>T1012440</b> | <b>T1012710</b> | <b>T1012980</b> | <b>T1013250</b> | <b>T1013520</b> |
| A1                      | ESPACEUR                                      | <b>T1012450</b> | <b>T1012720</b> | <b>T1012990</b> | <b>T1013260</b> | <b>T1013530</b> |

# Instructions

## Étape 1

Un des **F** porte une étiquette. Ne l'utilisez pas durant cette étape. Insérez ⑨ dans les extrémités de **F**, **G** et **R**. Fixez **A** et **B** avec ③ et ⑫.

## Étape 2

Répétez l'étape précédente pour assembler les trois autres ensembles de têtes de lit. Assurez-vous mettre ensemble (**D** et **E**) pour une paire, (**E** et **D**) pour une autre et (**C** et **A**) pour la dernière paire.

**REMARQUE:** Utilisez **F** avec l'étiquette attachée entre les montants supérieurs **A** et **C**. Voir l'illustration pour l'orientation de l'étiquette.

## Étape 3

Insérez ⑩ dans **J**, tel qu'illustré. Fixez les deux têtes de lit avec **D** et **E** à **J**, ① et ⑫.

**REMARQUE:** Ceci est le lit inférieur.

## Étape 4

Fixez **W** à **Y** du lit inférieur avec ⑧, tel qu'illustré. Fixez un **X** aux **J** avec ④. Assurez-vous que la latte touche les montants d'angle (aussi près que possible de la tête de lit). Fixez les autres (**X** et **Y**) à **J** avec ④, à l'aide d'un tournevis cruciforme (non inclus). Utilisez **A1** pour les espacer.

**REMARQUE:** Si vous remarquez que l'un des (**X** et **Y**) n'est pas parfaitement plat, assurez-vous de les assembler de sorte qu'ils soient courbés au milieu vers le haut et vers le bas aux extrémités.

## Étape 5

Insérez ⑨ dans chacun des **L**. Insérez ⑩ dans **H** et **I**.

Fixez deux **L** et deux (**H** et **I**) à (**A** et **B**) et (**A** et **C**), tel qu'illustré, avec ① et ③.

Utilisez ⑫ pour serrer tous les connecteurs de joints. Ceci est le lit supérieur.

## Étape 6

Insérez ⑨ dans chaque extrémité de **M**. Fixez le **S** et un **Q** aux **M** avec ③ et ⑥.

## Étape 7

Fixez le **M** assemblé à **A** avec ③ et à **H** avec ⑧ et ⑦ et ⑫.

Fixez un **K** sur (**H** & **I**) du lit supérieur avec ④. Assurez-vous que **K** touche les pieds (aussi près que possible de la tête de lit). Fixez les autres **K** sur (**H** et **I**) avec ④ et placez les **Z** sur (**H** et **I**), tel qu'illustré.

**REMARQUE:** (**K** et **Z**) doivent être placés de manière qu'ils courbent au milieu vers le haut et vers le bas aux extrémités.

## Étape 8

Fixez l'autre **Q** aux **L** et **I** avec ⑥.

Fixez **Q** (effectué à l'étape 6) au **H** avec un ⑥. Placez quatre ⑤ dans les trous de **T**. Avec l'aide d'une seconde personne, empilez le lit supérieur sur le lit inférieur.

## Étape 9

Insérez ⑨ aux extrémités de P.  
Fixez N et O aux P avec ② et ⑫.

## Étape 10

Fixez l'échelle à H avec ⑪, tel qu'illustré.

## Transformer le lit superposé en un lit deux places et un lit une place

Retirez l'échelle et tous les garde-corps. Avec l'aide d'une seconde personne, détachez le lit supérieur du lit inférieur et retirez les chevilles en bois des pieds.

 Limite de Poids: 165 lb / 75 kg lit supérieur  
250 lb / 114 kg lit inférieur

## Conseils utiles

- Déplacez votre nouveau mobilier avec soin, nous recommandons deux personnes pour soulever et transporter le mobilier vers son nouvel emplacement.
- Votre mobilier peut être démonté et réassemblé pour faciliter les déménagements.
- Pour le nettoyage, utilisez un linge doux et/ou humide. N'UTILISEZ PAS de produits abrasifs ou chimiques.
- Vérifiez les vis et écrous périodiquement et resserrez-les si nécessaire.

## ATTENTION

- Cette unité est destinée à être utilisée uniquement avec les produits et/ou les poids maximum indiqués. L'utilisation avec d'autres produits et/ou des produits plus lourds que les poids maximum indiqués peut rendre le meuble instable ou provoquer des blessures.
- Ne pas utiliser de rehausseurs de lit sous ce produit.

